



**НАУКА, ОБРАЗОВАНИЕ И ДУХОВНОСТЬ В  
КОНТЕКСТЕ КОНЦЕПЦИИ УСТОЙЧИВОГО  
РАЗВИТИЯ**

**СБОРНИК НАУЧНЫХ ТРУДОВ**

**МАТЕРИАЛЫ ВСЕРОССИЙСКОЙ НАУЧНО-ПРАКТИЧЕСКОЙ  
КОНФЕРЕНЦИИ  
ЧАСТЬ 2**

**(28 февраля – 1 марта 2014 г.)**

**Ухта 2014**

*Научное издание*  
**СБОРНИК НАУЧНЫХ ТРУДОВ**  
**МАТЕРИАЛЫ ВСЕРОССИЙСКОЙ НАУЧНО-ПРАКТИЧЕСКОЙ КОНФЕРЕНЦИИ**  
**«НАУКА, ОБРАЗОВАНИЕ И ДУХОВНОСТЬ В КОНТЕКСТЕ КОНЦЕПЦИИ**  
**УСТОЙЧИВОГО РАЗВИТИЯ»**  
**(28 февраля-1 марта 2014 г.)**

**УДК [330+502] (061.3)**  
**К 65**

**Сборник научных трудов** [Текст]: материалы всероссийской научно-практической конференции (28 февраля – 1 марта 2014 г.) в 2-х частях - ч.2 / под общ. ред. М.К. Петрова. – Ухта: УГТУ, 2014. – 354 с.: ил.

**ISBN**

В сборнике представлены научные труды ученых России. Излагается теория, методология и практика научных исследований в области науки, производства, инноваций, экономики, управления, природопользования, права и других направлений.

Сборник рассчитан на специалистов в сфере управления, научных работников, преподавателей, аспирантов, студентов вузов и всех лиц, интересующихся рассматриваемыми проблемами.

Статьи публикуются в авторской редакции.

**УДК [330+502] (061.3)**

Редакционная коллегия: Назарова И.Г., д.э.н., доцент, зав. кафедрой экономики  
Каюков В.В., д.э.н., профессор

Техническое редактирование и компьютерная верстка Т.В. Ромашова

**ISBN**

© Ухтинский государственный технический университет.  
169300, Республика Коми, г. Ухта, ул. Первомайская, д. 13.  
Типография УГТУ.  
169300, Республика Коми, г. Ухта, ул. Октябрьская, д. 13.

## СОДЕРЖАНИЕ

<b>ЮРИДИЧЕСКИЕ НАУКИ</b> .....	8
<i>Андреанов И. А.</i> Виды юридической ответственности и наказаний, применяемых к военнослужащим.....	8
<i>Андреанов И. А.</i> Исполнение наказания в виде лишения свободы (на примере колонии-поселения).....	11
<i>Антипина Н.М.</i> Особенности законодательства Сингапура.....	14
<i>Бабурина Н.</i> Потребительский экстремизм: сущность, формы проявления и меры противодействия .....	15
<i>Бойцов А.А., Малыш Е.В</i> Некоторые особенности архивного права.....	18
<i>Брусенская Д.С.</i> Некоторые социально-правовые проблемы деятельности профессиональных союзов.....	23
<i>Букреева О. Ю.</i> Единый порядок установления публичного сервитута .....	27
<i>Букреева О. Ю.</i> Сервитут: общие положения .....	31
<i>Быкова М.В.</i> Проявление принципов Римского права в современном законодательстве ...	33
<i>Гришков Р.</i> Смертная казнь. Сравнительно-правовой анализ применения смертной казни в России и Китае .....	36
<i>Желтоножко П. В.</i> Валютные операции .....	40
<i>Игнатик А. А.</i> Правовые системы современности .....	45
<i>Изулина О. Б.</i> Правовые основы наследования по закону в РФ.....	47
<i>Кайкин И.</i> Правовые особенности трудового договора с работниками, работающими в районах приравненных Крайнему Северу.....	50
<i>Манжук К.</i> Смертная казнь: история и современность.....	55
<i>Мельчакова Ю.</i> Отдельные проблемы правовой охраны атмосферы.....	60
<i>Мильчакова О.А.</i> Уголовная ответственность за убийство матерью новорожденного .....	63
<i>Михайлова С. Е.</i> Виды представительства .....	68
<i>Михалёва Г.В.</i> Ответственность за нарушение правил пожарной безопасности в лесу .....	71
<i>Михалёва Г.В.</i> Уголовная ответственность за незаконную рубку лесных насаждений (по материалам РК) .....	73
<i>Михалёва Г.В., Ромашова Т.В.</i> Роль защитника в уголовном судопроизводстве.....	75
<i>Мналимова В.Т.</i> Современные проблемы семейного права .....	78
<i>Осташова Ю.</i> Административная ответственность за нарушения правил пожарной безопасности в лесах.....	80
<i>Пименова Е.М.</i> Формы воспитания детей, оставшихся без попечения родителей .....	86
<i>Ромашова Д.А.</i> К вопросу об истории конституционного права РФ .....	89
<i>Ромашова Т.В.</i> Проблемы определения финансовых рисков в гражданском праве.....	91
<i>Руденко М. Н.</i> Некоммерческие организации: общая характеристика .....	96

<i>Сека А.Ю.</i> Проблемы ювенальной юстиции в России.....	100
<i>Сизова Д.Д.</i> Особенности правового регулирования купли-продажи отдельных объектов недвижимости в современных условиях .....	104
<i>Симониди Л. В.</i> Защита прав предпринимателей Конституционным Судом РФ (отдельные аспекты) .....	108
<i>Тиранова В.</i> Пожизненное лишение свободы: сущность и особенности исполнения наказания.....	109
<i>Третьякова В. О.</i> Виды архивов по законодательству РФ, их задачи и функции.....	115
<i>Трофимченкова Д.С.</i> Особенности брачных договоров в различных странах .....	117
<i>Филева Т.Н.</i> Понятие и признаки несостоятельности (банкротства) кредитных организаций .....	119
<i>Шамсутдинова Р.</i> Правовое регулирование резервирования земель .....	123
<b>ПЕДАГОГИЧЕСКИЕ НАУКИ</b> .....	129
<i>Абуханова Л.</i> Использование видео иллюстраций на музыкальных занятиях в ДОУ .....	129
<i>Афанасьев А.А.</i> Педагогическая направленность в здоровьесберегающих технологиях ..	131
<i>Белкина Н.Г.</i> Воспитание студентов при изучении инженерной графики .....	133
<i>Гоголева А.</i> Формирование готовности детей к обучению в школе как одна из актуальных проблем современного образования .....	135
<i>Дейнега С.А.</i> Состав профессионально значимых действий, формируемых при изучении дисциплины «Начертательная геометрия» в техническом вузе.....	138
<i>Исупова Е.В.</i> Соревнование как способ повышения эффективности труда преподавателей вуза .....	141
<i>Карманов А.А.</i> Игра, как одна из самых эффективных форм стоматологического просвещения среди детей дошкольного и младшего школьного возраста.....	144
Кристофор Э.Э Формирование творческих способностей младших школьников в процессе музыкально-игровой деятельности .....	149
<i>Мелехина М.Б.</i> Развитие профессионализма преподавателя высшей школы в контексте экзистенциально-антропологического «поворота» .....	152
<i>Миклина О. А., Наумова А. А.</i> К вопросу об организации учебной ознакомительной практики студентов, обучающихся по направлению НГД.....	156
<i>Морозова Н.Н.</i> Формирование у студентов профессиональных компетенций в рамках изучения МДК 03.02 «Теория и методика развития речи у детей» на основе интерактивных методов обучения.....	160
<i>Муклецова Е.Н.</i> Совершенствование профессиональной компетентности преподавателя медицинского колледжа как условие успешного развития профессионального мышления студентов.....	162
<i>Паскар Т.В.</i> Православная авторская песня как альтернатива рок-музыке в формировании духовно-нравственных ценностей молодёжи .....	164

<i>Пахомова Т.А.</i> Использование метода конкретных ситуаций в работе со студентами колледжа .....	169
<i>Сухинин С.А.</i> Экологическое образование как неотъемлемая составляющая устойчивого развития общества .....	171
<i>Третьякова Е.Н.</i> Ценностно-смысловые компетенции в структуре профессиональной подготовки будущих педагогов дошкольного образования .....	175
<i>Уляшева С.В.</i> Использование игрового моделирования при изучении МДК 02.02. Основы реабилитации .....	179
<i>Фролова Н.В.</i> Подготовка студентов и уровень их заинтересованности в информатике (по результатам социологического исследования) .....	182
<b>ПСИХОЛОГИЧЕСКИЕ НАУКИ</b> .....	185
<i>Васева В.Д., Тарабукина А.В.</i> Особенности мотивации студентов в процессе обучения в вузе .....	185
<i>Вахотин А.А., Станкевич А.В.</i> Ассоциативный эксперимент в нейминге (на примере ресторанного бизнеса) .....	188
<i>Вахотин А.А., Фролова Н.В.</i> Престиж профессий по мнению выпускников школ Америки и России .....	193
<i>Карпова Е.Р., Якименко А. С.</i> Методы профилактики конфликтов среди подростков.....	196
<i>Мналимова В.Т.</i> Психология лжи: как уличить лжеца.....	198
<i>Попова А.В.</i> Влияние семейного воспитания на адаптацию детей раннего возраста в дошкольном образовательном учреждении .....	201
<i>Сенина А.Э.</i> Социальный интеллект как научный феномен .....	206
<i>Хорошавцев Н.С.</i> Использование метода проекции для выявления степени агрессивности личности.....	209
<b>СОЦИОЛОГИЧЕСКИЕ НАУКИ</b> .....	213
<i>Благовисный П.В., Исупова Е.В.</i> Борьба с ювенальной юстицией в России.....	213
<i>Милецкий В.П.</i> Системная модернизация российского общества как фактор устойчивого развития.....	217
<i>Пунегова И.А.</i> Анализ причин употребления алкоголя среди девушек.....	220
<i>Рычихина Э.Н.</i> Коммуникационная функция мониторинга .....	223
<b>ПОЛИТИЧЕСКИЕ НАУКИ</b> .....	229
<i>Кондраль Д.П.</i> Стратегическое планирование современных процессов развития Севера России.....	229
<i>Кутузова А.А.</i> Категории общего и общественного блага в политическом коммуникативном пространстве постсоветской России.....	231
<i>Морозов П. Д.</i> Политическая публицистика Ульрики Марии Майнхоф в период журналистской деятельности (1959 – 1969 гг.).....	235
<i>Русаков А.В.</i> Понятие и структура сепаратистского коммуникативного проекта.....	238

<i>Юрченко О.В.</i> Практика создания и деятельности инновационного территориального кластера Республики Коми «Нефтегазовые технологии».....	242
<b>НАУКИ О ЗЕМЛЕ</b> .....	245
<i>Билалов А.</i> Палеогеоморфолого-геофизический комплекс поиска неантиклинальных ловушек нефти и газа.....	245
<i>Билалов А.</i> Интенсификация нефтеотдачи истощенных месторождений .....	247
<i>Вацалова Т. В.</i> Социогенные опасности для техносферы: подходы к разработке проблемы .....	251
<i>Гракова О. В.</i> Современное состояние проблемы генезиса алмазсодержащих отложений Южного и Среднего Тимана .....	254
<i>Евсеев А.В., Красовская Т.М.</i> Методологические подходы к формированию экологического каркаса Севере России .....	256
<i>Зотова Л.И.</i> Место ландшафтных методов в мерзлотно-экологических исследованиях..	260
<i>Канев В.А.</i> Редкие и охраняемые растения в локальных флорах Печоро-Илычского государственного природного заповедника (Северный Урал, Республика Коми) .....	264
<i>Кочуров Б.И., Лобковский В.А., Смирнов А.Я.</i> Эффективность и культура природопользования в концепции цивилизации кратких.....	268
<i>Ланина Т.Д., Быков И.Ю.</i> Утилизация нефтепромышленных отходов .....	274
<i>Мачулина Н.Ю., Долгов Ф.В.</i> Оценка экосистемных функций почвенного покрова южной криолитозоны Большеземельской тундры .....	277
<i>Норкина В. А.</i> Определение интегрального показателя значимости воздействия экологического аспекта на примере ООО «Газпром трансгаз Ухта» .....	282
<i>Осадчая Г.Г.</i> Условия достоверного отражения основных мерзлотных характеристик в результатах инженерно-геологических изысканий.....	286
<i>Петров М.К.</i> Зональные типы антропогенных нарушений ландшафтов тундры и тайги .	290
<i>Степанова В. Е.</i> Анализ динамики основных климатических показателей по Авиаметеостанции Ухта за последние 80 лет .....	294
<i>Тумель Н.В., Королева Н.А.</i> Криогенные процессы в Российской Арктике.....	296
<i>Хозяинов В.П.</i> Перспективы применения эрлифтных установок в технологии добычи полезных ископаемых и возможности повышения эффективности их работы.....	299
<i>Юрецкий С.В.</i> Роль экологического нормирования в экономике природопользования газотранспортного предприятия.....	301
<b>ДОКУМЕНТАЦИОННОЕ ОБЕСПЕЧЕНИЕ УПРАВЛЕНИЯ</b> .....	310
<i>Беккер А., Вокуева С.</i> Анализ факторов роста производства с использованием искусственных нейронных сетей.....	310
<i>Бойцов А.А., Лезина В.В.</i> Электронный документооборот ПО “Центральные электрические сети” .....	312

<b>Борисенко О.Ю.</b> Современное законодательство субъектов Российской Федерации по архивному делу (на примере Республики Коми).....	313
<b>Каминецкая Т.А.</b> Особенности документирования производства в строительной организации .....	315
<b>Колосов П.В.</b> Интернет - выставки как форма использования архивных документов в современных условиях .....	320
<b>Кочкурова И. И.</b> Лингвистические характеристики и особенности официально-делового стиля речи .....	324
<b>Кузнецовская Н.А.</b> Автоматизация документационной деятельности промышленных предприятий.....	327
<b>Легкая Н.В.</b> Документирование отдела кадров эксплуатационного локомотивного депо ОАО «РЖД» ст. Сосногорск .....	330
<b>Малыш Е., Кудряшова Е.</b> Модели сокращения безработицы на примере МО ГО «Ухта» .....	334
<b>Михитарова М.В.</b> Вопросы документационного обеспечения управления в типовых регламентах органов исполнительной власти.....	337
<b>Седришева С.Н.</b> Анализ сведений об истории предприятия с помощью метода конкретных ситуаций.....	339
<b>Третьякова В. О.</b> Устав как организационный документ. Анализ Устава ООО «СеверГазЭнергоСтрой» как нормативного документа.....	343
<b>Третьякова В., Кузьменко О.</b> Модели роста доходной части бюджета муниципального образования .....	346
<b>Тырбылева Е.</b> Применение многослойных нейронных сетей для построения прогноза производства.....	349
<b>Чиженок С.И.</b> Документирование деятельности в отделе продаж по работе с клиентами .....	352

## ЮРИДИЧЕСКИЕ НАУКИ

УДК 34.03; 344.1

### **Виды юридической ответственности и наказаний, применяемых к военнослужащим**

Андрианов И. А.

Научный руководитель-Михалёва Г.В.

*Ухтинский государственный технический университет, Ухта, Россия*

В последние годы идет интенсивное реформирование Вооруженных Сил РФ, направленное на их качественное обновление. В этих условиях вопросы исполнительности и дисциплины приобретают первостепенное значение. Однако приходится констатировать, что уровень правопорядка в армейской среде недостаточно высок, внушительным остается число осужденных военнослужащих [1].

Одним из необходимых условий нормальной жизни человека и общества, укрепления государственности и развития демократии является дальнейшее упрочение законности, дисциплины и правопорядка во всех областях и сферах государственной и общественной деятельности. Это особенно необходимо в области военного строительства, в условиях Вооруженных Сил и воинской деятельности. В борьбе с правонарушениями, другими негативными явлениями используются различные средства экономического, социально-политического, морального и правового характера. В их числе и различные виды юридической ответственности.

Юридическая ответственность наступает за нарушение правовых норм и проявляется как реакция государства на противоправные действия. Невыполнение или нарушение гражданами, в том числе и военнослужащими, юридических обязанностей означает противоправность их поведения, наличие в их деяниях (действии, бездействии) состава определенного правонарушения.

Среди правонарушений различаются преступления и проступки. Преступления - это предусмотренные уголовным законом общественно-опасные действия или бездействия. Их повышенная общественная опасность влечет и наиболее строгие меры воздействия - уголовное наказание.

Проступок - это менее общественно-опасное нарушение установленных юридических правил и норм. Имеют место, например, дисциплинарные, административные проступки; гражданско-правовые проступки; правонарушения, причиняющие материальный ущерб государству (государственному предприятию, воинской части).

Каждому виду правонарушений соответствует определенный вид юридической ответственности. Российским законодательством предусмотрены дисциплинарная, административная, уголовная, материальная и гражданско-правовая ответственности. Для каждой юридической ответственности установлен свой порядок ее реализации. Например, административная, материальная ответственности чаще всего наступают в административном (служебном) порядке. Уголовная ответственность в нашей стране допустима только по суду. Военнослужащие, как и все граждане Российской Федерации, могут быть привлечены к тому или иному виду юридической ответственности лишь при совершении ими соответствующего правонарушения на основании и в порядке, предусмотренном законодательством [2].

Каждый военнослужащий обязан соблюдать требования воинской дисциплины, ибо дисциплина - один из важнейших факторов поддержания организованности и боеготовности войск. Содержание, общие положения и характерные особенности воинской дисциплины закреплены в Дисциплинарном уставе Вооруженных Сил Российской Федерации.

В качестве важного юридического средства укрепления воинской дисциплины выступает дисциплинарная ответственность военнослужащих. Юридические нормы, определяющие конкретные требования воинской дисциплины и ответственность за их нарушения, содержатся в общевоинских уставах и прежде всего в Дисциплинарном уставе Вооруженных Сил Российской Федерации.



Основанием дисциплинарной ответственности является совершение военнослужащим дисциплинарного проступка или нарушение правил поведения в общественных местах, которые по степени общественной опасности не являются преступлением и подлежат наказанию в дисциплинарном порядке (дисциплинарное правонарушение).

Средством принуждения (санкцией) при привлечении к дисциплинарной ответственности является дисциплинарное взыскание.

Дисциплинарное взыскание - это меры воздействия, налагаемые командирами (начальниками) на военнослужащих, нарушивших воинскую дисциплину или общественный порядок. Перечень дисциплинарных взысканий и полномочия командиров (начальников) по их применению конкретно определены Дисциплинарным уставом Вооруженных Сил РФ [2].

Она наступает за совершение административного правонарушения (проступка). Административное правонарушение — это посягающее на государственный или общественный порядок, собственность, права и свободы граждан, на установленный порядок управления, противоправное, виновное действие либо бездействие, за которое законодательством предусмотрена административная ответственность.

Законодательством предусмотрен несколько иной порядок ответственности военнослужащих за административные правонарушения по сравнению с другими гражданами. По общему правилу военнослужащие несут ответственность за административные правонарушения по Дисциплинарному уставу Вооруженных Сил РФ. К военнослужащему не могут быть применены такие наказания как штраф, лишение водительских прав, исправительные работы и административный арест.

Государственные органы и должностные лица, правомочные налагать административные взыскания, вправе, если сочтут целесообразным, передавать материалы об административных проступках военнослужащих на рассмотрение соответствующему командиру (начальнику) для привлечения виновного за этот проступок, но по правилам, предусмотренным уставом [2].

Наряду с другими мерами материальная ответственность служит целям обеспечения сохранности материальных (денежных) средств, всего военного имущества, и тем самым — поддержанию в должном состоянии материальной основы боеспособности Вооруженных Сил.

Вопросы о материальной ответственности военнослужащих разрешаются, в основном, в служебном порядке, то есть властью командира (начальника). Привлечение военнослужащего к материальной ответственности не освобождает его от возможности привлечения к другим видам ответственности, если в действиях, которыми он причинил материальный ущерб, одновременно содержатся признаки составов других правонарушений (дисциплинарных, административных или уголовных).

Материальная ответственность применяется в трех видах (размерах денежных взысканий), а именно: ограниченная, полная и повышенная (кратная) по сравнению с денежной оценкой причиненного материального ущерба. Военнослужащий, причинивший материальный ущерб, может возместить его в добровольном порядке.

Гражданско-правовая ответственность военнослужащих наступает за противоправные деяния в области договорных и недоговорных имущественных и связанных с ними личных отношений. Чаще всего гражданско-правовая ответственность реализуется путем рассмотрения исков (споров) общими судами по месту жительства граждан (военнослужащих). В местностях, где не действуют эти суды, гражданские дела (споры) правомочны рассматривать военные суды [2].

Военнослужащие несут уголовную ответственность за совершение как общеуголовных преступлений, так и преступлений против военной службы.

Они объединены в одноименные разделы «Особенной части» Уголовного кодекса Российской Федерации (УК РФ). Разделы содержат главы о группах преступлений. В каждой главе даны статьи о конкретных составах однородных преступлений. Все конкретные составы преступлений последовательно изложены в статьях 105 - 360 УК РФ.

Уголовная ответственность военнослужащих за преступления против военной службы предусмотрена в главе 33 разделе XI Особенной части УК РФ (статьи 331 - 352). Преступления против военной службы разделяются на следующие группы:

- преступления против порядка подчиненности и уставных правил взаимоотношений между военнослужащими (статьи 332 - 336 УК РФ);
- уклонение от исполнения обязанностей военной службы (статьи 337 - 339 УК РФ);
- нарушение правил несения специальных служб (статьи 340 - 344 УК РФ);
- преступления против порядка сбережения военного имущества, обращения с оружием, правил эксплуатации военной техники (статьи 345 - 352 УК РФ).

Военнослужащие за совершение и общеуголовных преступлений, и преступлений против военной службы подвергаются уголовному наказанию только военными судами [2].

Наличие в современном отечественном уголовном законодательстве специальных видов наказаний, применяемых к военнослужащим, является объективной необходимостью, поскольку при их назначении учитывается специфика правового положения военнослужащих, что, в условиях применения к военнослужащим ограниченного круга наказаний по сравнению с иными лицами, способствует наиболее полной реализации принципа справедливости, а также других положений уголовного законодательства.

Обоснованность существования воинских наказаний подтверждается не только историческим опытом развития Российского государства и права, но и фактом их широкого применения в системе мер уголовно-правового воздействия многих зарубежных государств [1].

В соответствии с уголовным законодательством РФ военнослужащим за совершение преступлений могут назначаться все виды уголовных наказаний, перечисленные в статье 44 УК РФ, за исключением исправительных работ. Вместо исправительных работ, согласно части 1 статьи 51 Уголовного кодекса Российской Федерации, назначается ограничение по военной службе.

Закон также исключает назначение обязательных работ и ограничение свободы военнослужащим, проходящим службу по призыву.

Назначение военнослужащим отдельных наказаний влечет прекращение статуса военнослужащего и исключает сочетание военных и уголовно-исполнительных отношений. Это такие наказания, как ограничение свободы (может быть назначено военнослужащим, проходящим службу по контракту), лишение свободы и смертная казнь. Аналогичные последствия может повлечь назначение такого дополнительного наказания, как лишение осужденного военнослужащего воинского звания.

С принятием Уголовно-исполнительного кодекса РФ правовое регулирование исполнения уголовных наказаний осужденными военнослужащими претерпело существенные изменения.

Во-первых, законодатель изменил подход к регулированию порядка и условий исполнения (отбывания) воинских наказаний. Если ранее они регламентировались отдельным нормативным правовым актом - Положением о дисциплинарном батальоне в Вооруженных Силах СССР (1983 г.), то теперь порядок и условия исполнения (отбывания) наказания осужденными военнослужащими урегулированы в едином федеральном законодательном акте - Уголовно-исполнительном кодексе Российской Федерации.

Во-вторых, наряду с действием норм Общей части Уголовно-исполнительного кодекса Российской Федерации законодатель установил специальное регулирование исполнения (отбывания) уголовных наказаний в отношении военнослужащих [3].

Такое регулирование касается трех наказаний:

- ограничения по военной службе,
- ареста,
- содержания в дисциплинарной воинской части.

Причем, если арест (при условии создания арестных домов в России) может применяться и к гражданским лицам, и к военнослужащим, то два остальных наказания являются специализированными, согласно ст. 51 и ст. 55 Уголовного кодекса РФ они могут приме-

няться лишь в отношении военнослужащих.

В целях реализации принципов дифференциации уголовной ответственности и наказания и индивидуализации наказания перечень специальных видов наказаний, применяемых к военнослужащим, необходимо дополнить новым специальным видом наказания - увольнение с военной службы. Являясь наказанием, альтернативным лишению свободы, оно будет способствовать снижению числа лиц, находящихся в местах лишения свободы, а его установление расширит арсенал мер уголовно-правового воздействия в отношении военнослужащих, проходящих службу по контракту [1].

Библиографические ссылки:

1. <http://lawtheses.com/spetsialnye-vidy-ugolovnyh-nakazaniy-primeyenyh-k-voennosluzhaschim>
2. <http://armyrus.ru/index.php?option>
3. [http://www.e-college.ru/xbooks/xbook064/book/index/index.html?go=part-010\\*page.htm](http://www.e-college.ru/xbooks/xbook064/book/index/index.html?go=part-010*page.htm)

УДК 343.8

### **Исполнение наказания в виде лишения свободы (на примере колонии-поселения)**

Андрианов И. А. ПЭМГ-1-10

Научный руководитель-Михалёва Г.В.

*Ухтинский государственный технический университет, Ухта, Россия*

По состоянию на 1 января 2013 г. в учреждениях Уголовно-исполнительной системы Российской Федерации содержалось 701,9 тыс. человек, что на 53,7 тыс. человек меньше, по сравнению с аналогичным периодом 2012 года, в том числе: в 739 исправительных колониях отбывало наказание 585,0 тыс. человек, что на 54,5 тыс. человек меньше, по сравнению на начало 2012 года, из них: в 130 колониях-поселениях отбывало наказание 39,5 тыс. человек, или на 4,5 тыс. человек меньше; в 5 исправительных колониях для осужденных к пожизненному лишению свободы отбывало наказание 1819 человек, что на 45 человек больше, по сравнению с аналогичным периодом 2012 года. В 230 следственных изоляторах и 165 помещениях, функционирующих в режиме следственных изоляторов при колониях, содержалось - 113,6 тыс. человек, что на 1,5 тыс. человек больше, по сравнению с началом 2012 года. В 7 тюрьмах отбывало наказание 0,9 тыс. человек, меньше на 177 человек, чем по состоянию на начало прошлого года. В 46 воспитательных колониях для несовершеннолетних 2,2 тыс. человек, меньше на 519 человек. В исполнительных учреждениях ФСИН России содержится 57,7 тыс. женщин, по сравнению с аналогичным периодом 2012 года меньше на 4020 человек.

Среди различных видов уголовного наказания, предусмотренных Уголовным кодексом Российской Федерации, лишение свободы занимает по своей значимости особое положение. Речь идет об изоляции человека от общества, лишении его свободы, ограничении определенных прав, применении принуждения от имени государства за совершенное преступление. Лишение свободы оказывает самое сильное воздействие на человека, особенно на лиц, впервые осужденных к этому виду наказания, способствует восстановлению социальной справедливости, предупреждению совершения новых преступлений. Помимо этого, лишение свободы обладает повышенной репрессивностью, так как сопряжено с возложением на виновного определенных и достаточно серьезных правоограничений: свободного передвижения, возможности выбора вида трудовой деятельности, времени отдыха, общения с близкими и родственниками и т.д.

Лишение свободы, как и иные виды уголовного наказания, содержащие его элементы, должно применяться лишь тогда, когда достичь целей наказания другими (более мягкими) средствами невозможно. В современных условиях по приговорам, вступившим в законную

силу, более трети осужденных лишается свободы. В советский период доля этой меры наказания поднималась до половины и более, что, по-видимому, обуславливалось не столько желанием достичь целей наказания, сколько практикой широкого использования дешевой рабочей силы из числа осужденных. Вместе с тем и тогда средства массовой информации, ученые и специалисты, учитывая тяжелое экономическое положение учреждений, где содержатся осужденные к лишению свободы, наличие субкультуры в них и ряд других неблагоприятных факторов, справедливо обращали внимание на определенные негативные последствия этого вида наказания, особенно в отношении несовершеннолетних.

В соответствии с п. «а» ч. 1 ст. 58 УК РФ и ч. 3 ст. 74 УИК РФ в колониях-поселениях отбывают наказание три категории осужденных: 1) совершившие преступления по неосторожности; 2) совершившие умышленные преступления небольшой и средней тяжести, ранее не отбывавшие лишения свободы; 3) переведенные из исправительных колоний общего и строгого режима в связи с изменением им вида исправительного учреждения. В соответствии с перечисленными категориями осужденных созданы три вида колоний-поселений, каждая из которых предназначена для содержания только одной из них. В то же время условия отбывания наказания во всех видах колоний-поселений одинаковы.

Территориальный орган уголовно-исполнительной системы не позднее 10 суток со дня получения копии приговора (определения, постановления) суда вручает осужденному к лишению свободы с отбыванием наказания в колонии-поселении предписание о направлении к месту отбывания наказания и обеспечивает его направление в колонию-поселение. В указанном предписании с учетом необходимого для проезда времени устанавливается срок, в течение которого осужденный должен прибыть к месту отбывания наказания. Порядок направления осужденных в колонию-поселение определяется федеральным органом исполнительной власти, осуществляющим функции по выработке и реализации государственной политики и нормативно-правовому регулированию в сфере исполнения уголовных наказаний. Осужденный следует в колонию-поселение за счет государства самостоятельно. Оплата проезда, обеспечение продуктами питания или деньгами на время проезда производятся территориальным органом уголовно-исполнительной системы в порядке, устанавливаемом Правительством Российской Федерации.

Срок отбывания наказания исчисляется со дня прибытия осужденного в колонию-поселение. При этом время следования осужденного к месту отбывания наказания в соответствии с предписанием, предусмотренным частью первой статьи 75.1 УИК РФ, засчитывается в срок лишения свободы из расчета один день за один день. По решению суда осужденный может быть заключен под стражу и направлен в колонию-поселение под конвоем в порядке, предусмотренном статьями 75 и 76 настоящего Кодекса, в случаях уклонения его от следствия или суда, нарушения им меры пресечения или отсутствия у него постоянного места жительства на территории Российской Федерации. Осужденные, которые до вынесения приговора содержались под стражей, а также осужденные, которым в соответствии с пунктами «в» и «г» части второй статьи 78 УИК РФ изменен вид исправительного учреждения, направляются в колонию-поселение под конвоем в порядке, предусмотренном статьями 75 и 76 УИК РФ.

В случае уклонения осужденного от получения предписания, предусмотренного частью первой настоящей статьи, или неприбытия к месту отбывания наказания в установленный в предписании срок осужденный объявляется в розыск и подлежит задержанию на срок до 48 часов. Данный срок может быть продлен судом до 30 суток.

После задержания осужденного суд в соответствии с частью четвертой.1 статьи 396 и пунктом 18.1 статьи 397 Уголовно-процессуального кодекса Российской Федерации принимает решение о заключении осужденного под стражу, а также о направлении осужденного в колонию-поселение под конвоем в порядке, предусмотренном статьями 75 и 76 УИК РФ, либо об изменении осужденному вида исправительного учреждения в соответствии с частью четвертой.1 статьи 78 УИК РФ. При этом срок отбывания наказания исчисляется со дня задержания.

В случае признания судом причины неявки осужденного для получения предписания, предусмотренного частью первой настоящей статьи, или неприбытия к месту отбывания наказания в установленный в предписании срок уважительной он направляется в колонию-поселение в порядке, предусмотренном частями первой и второй статьи 75.1 УИК РФ.

Современное предназначение и новое место колоний-поселений в уголовно-исполнительной системе с учетом исторического опыта просматривается через образцовые места заключения, переходные исправительно-трудовые дома и колонии облегченного режима, которые были предшественниками колоний-поселений и подходили под признаки ирландской прогрессивной системы. Конкуренцию институту колоний-поселений в настоящее время составляет уголовное наказание в виде ограничения свободы. Юридическая природа наказания, отбываемого в колониях-поселениях, и специфика реализации средств исправительного воздействия, применяемых к осужденным, содержащимся в колониях-поселениях, не соответствуют учреждению, в котором исполняется наказание в виде лишения свободы. По указанным признакам, а также характеристике осужденных, направляемых в колонию-поселения, в них отбывается наказание в виде ограничения свободы. В связи с создавшейся в уголовно-исполнительном праве конкуренцией между колониями-поселениями и исправительными центрами предлагается отказ от последних.

Организация деятельности колонии-поселения как функция управления призвана разработать конкретные меры по решению поставленных задач, расчленив их на отдельные операции, найти ресурсы, распределить функции, скоординировать взаимодействие различных подразделений.

Комплекс мер организационного характера деятельности колоний-поселений: а) совершенствование организационных структур:

- создание, с учетом фактического положения дел, а также принципов целесообразности и экономии карательных средств, единых колоний-поселений (без их деления на виды);

- образование в территориальных органах УИС подразделений по руководству учреждениями, исполняющими уголовные наказания без изоляции осужденного от общества. В настоящее время в субъектах РФ существуют отделы по руководству уголовно-исполнительными инспекциями. Данное название не отвечает требованиям времени (в связи с предстоящим вводом в действие ограничения свободы), действующему законодательству (раздел 2 УИК РФ «Исполнение наказаний, не связанных с изоляцией осужденного от общества»), а также названию соответствующего подразделения центрального органа УИС (управление исполнения наказаний, не связанных с лишением свободы), которое также нуждается в аналогичной корректировке; б) совершенствование работы с кадрами:

- в области первоначальной подготовки и повышения квалификации сотрудников. Рекомендован макет дела по оформлению результатов первоначальной подготовки и переподготовки сотрудников колоний-поселений;

- к сфере демократизации стиля управления. Разработаны методические рекомендации по проведению оперативных совещаний в колонии-поселении;

- оптимизация материально-бытового обеспечения колоний-поселений и создание единой информационной базы. Негативное влияние на положение дел в колониях-поселениях оказывает дефицит численности персонала надзора. В последние три года при росте количества осужденных-поселенцев численность данной службы остается неизменной. Необходимо приведение ее к установленному законодательством нормативу; в) организация воспитательной работы с осужденными:

- индивидуализация исправительного воздействия на осужденного в колонии-поселении.

Библиографические ссылки:

1 Досюкова, Т.В. Уголовно-исполнительное право [Текст]: учебник/ Т.В. Досюкова. – М.: Омега-Л, 2013. – 272с.

2 Комментарий к Уголовно-исполнительному кодексу Российской Федерации [Текст]

/ под ред. Ю.И. Калинина. – М.: Юрайт, 2010. – 592с.

3 Комментарий к Уголовно-исполнительному кодексу Российской Федерации [Текст]

/ под ред. А.Б. Борисова. – М.: Книжный мир, 2010. – 502с.

УДК 341.01

## Особенности законодательства Сингапура

Антипина Н.М. [coocieeee@mail.ru](mailto:coocieeee@mail.ru)

Научный руководитель – Михалева Г.В.

*Ухтинский государственный технический университет, Ухта, Россия*

Политико-экономическая система города-государства Сингапур поражает своей эффективностью: менее чем за полвека из британской колонии эта страна превратилась в крупнейший финансово-экономический центр мира, стала одним из самых безопасных мест на Земле, а ее власти смогли избавиться от коррупции, царящей среди государственных служащих. Успехи города-государства настолько невероятны, что Маргарет Тэтчер, будучи премьер-министром Великобритании, восхищенно заявляла: «...когда-то Сингапур учился у Великобритании, а теперь мы учимся у него...». [1] В чем же секрет процветания этого государства? Ответ на данный вопрос нужно искать в современном законодательстве страны.

По моему мнению, в первую очередь следует рассмотреть антикоррупционное законодательство Сингапура, которое содержит немало интересных особенностей, позволивших создать облик свободного от коррупции государства. Дело в том, что в законодательствах многих стран декларируется необходимость борьбы с коррупцией, но лишь некоторые правительства применяют такие строгие и последовательные действия, как в Сингапуре: дела о коррупции среди служащих, особенно занимающих высокие посты, рассматриваются здесь с особой суровостью.

Закон о предотвращении коррупции был принят в июне 1960 года для обеспечения более эффективных мер борьбы с этим явлением. Любопытной особенностью этого закона является то, что под запрещенную категорию «коррупционных вознаграждений» (так называемых взяток) попадают не только деньги, подарки, гонорары, ценные бумаги и т.п., но и любая должность, работа и контракт; любая уплата, освобождение, погашение долга в рамках любого займа, обязательства и других задолженностей полностью и частично; любые другие услуги, предпочтения, преимущества любого вида, включая защиту от любого штрафа или неплатежеспособности, а также освобождение от действий или дисциплинарных взысканий; снисхождение к выполнению любой обязанности или права в рамках профессиональной деятельности. Более того, в этот список входит также любое предложение, попытка или обещание любого вознаграждения. Как мы видим, этот список достаточно широк, чем может похвастаться законодательство далеко не каждого государства.

Продолжая тему особенностей антикоррупционного законодательства Сингапура, стоит также отметить санкции, принимаемые в случаях нарушения данных законов: любой человек, вина которого доказана по соответствующим статьям, должен выплатить штраф до 100 тыс. долл, либо будет заключен в тюрьму на срок до 5, в особых случаях до 7, лет; помимо штрафа и тюремного заключения, лицу, уличенному в коррупционном преступлении, судом может быть предписано возвращение суммы взятки. [2] Более того, законодательство Сингапура требует декларировать сведения о своем богатстве, а также о богатстве ближайших родственников. Суд имеет право признавать несоответствие богатства и уплаченных налогов для обоснования факта коррупционных действий.

Следует обратить внимание на уголовное законодательство города-государства Сингапур, так как именно его специфические особенности являются залогом высокого уровня безопасности в стране. Дело в том, что сингапурское уголовное законодательство также отличается достаточной суровостью. На территории страны действует смертная казнь. Преступлениями, наказуемыми смертной казнью, являются: убийство; государственная измена; по-

сягательства на личность или пленение Президента; преступления, связанные с незаконным владением огнестрельным оружием и взрывчатыми веществами; лжесвидетельство, повлекшее казнь осужденного. Поправки 1975 г. к Закону о злоупотреблениях наркотиками установили в качестве обязательной меры смертную казнь за хранение более 15 граммов любого наркотического вещества. [3]

Также необходимо отметить, что Уголовный кодекс предусматривает в числе видов наказаний битье прутом (назначается дополнительно к заключению).

Еще одной любопытной особенностью законодательства рассматриваемого государства является санкции за нарушение общественного порядка. Дело в том, что по замыслу властей, законы в Сингапуре устанавливаются не для того, чтобы их нарушали, поэтому даже малейшие отклонения от них здесь караются весьма внушительными штрафами. Так, в Сингапуре действуют законы следующего характера:

- курение в закрытых общественных местах, автобусах, лифтах и т.п. запрещено законом, штраф – 1000 долл;
- штраф за переход дороги в неположенном месте – 500 долл;
- запрещено сорить, бросать окурки, обрывки бумаги и любой другой мусор, а также плевать на тротуар и дорогу, штраф – 500 долл;
- запрещено есть и пить в неустановленных местах, жевать и ввозить жевательную резинку, штраф – 300 долл;
- запрещено оставлять воду в блюдцах под горшками во время полива цветов, штраф – 500 долл; это объясняется тем, что вода привлекает комаров, которые являются переносчиками тропической лихорадки, вследствие чего может возникнуть угроза эпидемии.

И подобных законов в законодательстве Сингапура очень много.

Как мы видим, в законодательстве Сингапура существует великое множество весьма специфических и, возможно, непонятных нам законов и ограничений, главной особенностью которых в основном является их строгость и определенная суровость санкций, применяемых за нарушение. Можно предположить, что многим из вас такие особенности показались весьма странными, а какие-то законы даже абсурдными. Однако если вспомнить о том, на каком уровне находится это государство в мире по таким показателям как безопасность, экономическое развитие, какой порядок царит здесь по всем направлениям и какова точность функционирования государственного аппарата, то становится понятно, что именно жестокость сингапурского законодательства, его склонность к контролю самых мелких и, казалось бы, незначительных для развития страны деталей и способствовала процветанию города-государства Сингапур.

Библиографические ссылки:

1. <http://www.echo.msk.ru/programs/48mi№ut/634743-echo/>
2. [http://suda№et.ru/borba\\_s\\_corrupciei\\_v\\_si№egapure](http://suda№et.ru/borba_s_corrupciei_v_si№egapure)
3. [http://www.pravo.vuzlib.org/book\\_z1290\\_page\\_136.html](http://www.pravo.vuzlib.org/book_z1290_page_136.html)

УДК 347.1; 343

### **Потребительский экстремизм: сущность, формы проявления и меры противодействия**

Бабурина Н.

Научный руководитель - Михалёва Г.В.

Ухтинский государственный технический университет, Ухта, Россия

Тема о правах потребителей всегда привлекает внимание людей, она обсуждается во многих телесюжетах и журнальных статьях. Такой интерес обоснован, потому что каждый из нас является потребителем. А вот о защите прав предпринимателей высказываний намного меньше. Кого же, кроме самих бизнесменов, могут волновать их права? Все советы для предпринимателей сводятся к одному простому правилу: потребитель всегда прав. В своем

небольшом исследовании я задалась вопросом: а так ли это на самом деле? Могут ли предприниматели защитить свои права при конфликте с потребителями?

Потребительский экстремизм – это поведение недобросовестных потребителей товаров и услуг, имеющее целью получить определенную выгоду и доход, манипулируя законодательством о правах потребителей в корыстных целях [4]. Термин «потребительский экстремизм» появился в России в конце 90-х годов XX века, в то время как на Западе сам термин и подобная практика известны уже несколько десятилетий.

Российское законодательство не дает формального определения потребительского экстремизма. Однако, по смыслу положений ст. 10 Гражданского кодекса РФ, во взаимосвязи со ст. 159 Уголовного кодекса РФ под потребительским экстремизмом следует понимать:

- действия потребителей, имеющих цель причинить вред предпринимателю, а также злоупотребления своим правом в иных формах;
- злоупотребление потребителями своим особым положением на рынке товаров, работ, услуг;
- недобросовестное поведение потребителей;
- умышленные противоправные деяния потребителей, совершаемые с целью обращения в свою пользу имущества предпринимателей путем обмана.

Предпосылкой для возникновения потребительского экстремизма в России стало принятие 7 февраля 1992 года закона «О правах потребителей», который, с одной стороны, наделил потребителей огромными привилегиями и обеспечил надежную защиту их интересов. С другой стороны, он не предусмотрел никаких норм ответственности за предъявление необоснованных претензий, и даже сам термин «потребительского экстремизма» в нем отсутствует. Целый ряд международных экспертов признал этот российский закон лучшим из российских законодательных актов. При этом он считался самым лояльным в мире после американского – только в России и США потребитель обладает настолько обширными правами. Естественно, это создает условия для манипулирования нормами закона.

В любом явлении есть свои плюсы и минусы, даже самом, казалось бы, негативном. Можно увидеть следующие плюсы потребительского экстремизма:

Дисциплинирование предпринимателей.

Улучшение качества реализуемой продукции в связи с отказом от сбыта продукции не соответствующей стандартам качества.

Минусы:

- 1) Ущерб имиджу добросовестных компаний.
- 2) Финансовые убытки и потеря клиентов.
- 3) Рост «вседозволенности» потребителей.

Как и любое правонарушение потребительский экстремизм состоит из следующих элементов:

- субъект - физические лица, организации по защите прав потребителей;
- объект – общественные отношения в сфере потребления товаров и услуг;
- объективная сторона – общественно опасное действие, связанное с злоупотреблением правами потребителей;
- субъективная сторона – прямой умысел, корыстные мотивы и цель;
- предмет (объект нападения): продавец, организация или индивидуальный предприниматель; импортер товара; изготовитель товара; исполнитель - лицо, выполняющее работы или оказывающее услуги.

Потребительский экстремизм имеет следующие формы проявления:

Шантаж. Представители общественной организации предлагают объекту нападения заплатить определенную сумму за то, что они не будут предпринимать действия по привлечению данного лица к ответственности. В этой связи, продавцу легче откупиться и избежать проблем с судом, однако, такое поведение провоцирует повторные нападения. Эта форма потребительского терроризма коснулась в начале 2000-х концерн «Кока-Кола». Двое москвичей требовали внушительную сумму денег с компании, иначе они угрожали подать в суд и



опубликовать в газетах порочащую имидж концерна информацию. Имелись и материальные подтверждения этой информации: 5 бутылок, в которых вместе с напитком плескались осколки стекла. Концерн, однако, не поддался провокации и привлек к этому делу следствие. В результате было обнаружено, что один из шантажистов ранее работал на предприятии и выкрал эти бутылки из партии, отправленной в брак.

Инициирование различных проверок деятельности объекта нападения со стороны контрольно-государственных органов.

Инициирование судебных споров, связанных с взысканием с объекта нападения денежных средств. многим известно так называемое «дело о чашке кофе» - пожилая американка получила ожоги третьей степени в результате чрезмерно нагретого кофе, проданного ей в одном из ресторанов McDonald's. Компания первоначально отказалась оплатить стоимость проведенных медицинских операций, но в итоге, после судебных тяжб, выплатила истнице компенсацию в 640 тысяч долларов. С тех пор на стаканчиках пишут «Осторожно! Горячий кофе!».

В США, по неофициальным данным, ущерб от подобной деятельности, понесенный американскими компаниями, составляет около 280 млрд долларов ежегодно [2]. Мечтающие разбогатеть в одночасье американцы устроили настоящий террор производителям, засыпав их исками за предоставление неполной информации о продукте. Чтобы обезопасить себя от необоснованных претензий, некоторые компании стали дополнять инструкции по использованию бытовых приборов такими вот запретами: «Не сушите в микроволновой печи животных», «Не опускайте фен в воду или другие жидкости», «Осторожно! Электродрель не предназначена для сверления зубов!», «Не гладьте одежду утюгом на теле» и проч.

В России потребительский экстремизм тоже не стоит на месте и с каждым годом становится все изощреннее. К примеру, житель Ульяновска, Денис Коркодинов, считает себя пострадавшим от рекламы и уже больше года судится с одним из российских интернет-поисковиков из-за рекламного слогана «Найдется все». Он не смог найти на сайте нужную информацию. За это он потребовал в качестве возмещения морального ущерба 10 млн. рублей. Иск гражданина суд отклонил, но тот все еще продолжает судиться. Жительница Москвы Венера Гришина тоже пыталась судиться с одной из косметических компаний, чей рекламный слоган «Мужчины предпочитают блондинок» она посчитала оскорбительным, на 1 миллион рублей. В нашей республике в 2012 году Сыктывкарский городской суд отклонил апелляционную жалобу гражданина Вишератина Н.В. В собственном автомобиле, использовавшемся в течение 4 лет, он обнаружил неисправность двигателя и решил, потребовать возврата суммы приобретенного автомобиля и компенсации морального вреда [5]. В России «потребительский экстремизм» - явление зарождающееся. Но от действий таких сутяжников страдают не только продавцы, но и добросовестные покупатели, которые, действительно, нуждаются в защите. Поскольку в каждом, кто отстаивает свои потребительские права, по ту сторону прилавка видят экстремистов.

Существуют ли законные приемы в борьбе с потребителями – экстремистами? Как найти решение проблемы? Решение одно: судебного разбирательства можно избежать, грамотно оформив документацию на стадиях производства и сбыта товаров.

Необходимо рассмотреть некоторые из рекомендованных специалистами мер по борьбе с недобросовестными потребителями:

Стоит реагировать только на письменные претензии потребителя- экстремиста. Письменная претензия делает общение с потребителем более организованным, а также избавляет от разговоров, объяснений и, возможно, излишнего шума [2].

В случае возникновения спора необходимо не уступать экстремистам и не допускать для них легкого взыскания, а организовать максимально проблематичное для них судебное разбирательство путем анализа представляемых доказательств, оспаривания заключений привлеченных ими экспертов, представления грамотной позиции в суде и контрдоказательств. В случае оказания серьезного противодействия, экстремист может просто потерять интерес в нападении на соответствующий объект.

Изложение на ценниках, в рекламных проспектах, на упаковке, в договоре и т.д. детальной информации о товаре (работе, услуге), предусмотренной п. 2 ст. 10 Закона «О защите прав потребителей», т.к. немалое количество претензий связано с тем, что потребитель, якобы, не знал, в каких целях можно, а в каких нельзя использовать приобретаемый товар [1].

Очень важной является четкая организация процесса документирования взаимодействия продавца (исполнителя, производителя) с потребителем. При этом необходимо не только разработать бланки необходимых документов, но и добиться того, чтобы сотрудники их правильно и полно заполняли, так как данные документы зачастую являются основным средством борьбы с потребительским экстремизмом.

Целесообразно проводить обучение персонала конкретным правилам торговли (оказания работ, услуг).

Краткий вывод из всего вышесказанного и главный совет таков: наиболее эффективный способ борьбы с потребительским экстремизмом – принятие превентивных мер.

Противодействовать потребительскому экстремизму не только можно, но и нужно. Ведь если пойти по пути наименьшего сопротивления и удовлетворить один раз незаконные требования потребителя, то нет никакой гарантии того, что в дальнейшем потребитель не обратится к предпринимателю с аналогичным требованием уже на большую сумму. При этом он будет использовать и то обстоятельство, что ранее бизнесмен уже удовлетворил аналогичные требования, и, следовательно, автоматически признал свою вину. Поэтому доказать незаконность вновь заявленных потребителем требований будет уже значительно сложнее. Продавцам необходимо знать законы и учиться противостоять натиску решительно настроенных покупателей-экстремистов, желающих получить товар просто так.

Библиографические ссылки:

1 Балдин, Д.В. Потребительский экстремизм. Есть ли способы борьбы? [Текст] / Д.В. Балдин // Опора России. – 2010. - №47.

2 Березина, Е. Облился кофе – подал в суд. Потребитель из жертвы превращается в экстремиста [Текст] / Е. Березина // Российская Бизнес-газета. – 2013. - №921 (43).

3 Бежан, А. Потребительский экстремизм [Текст] / А. Бежан // Корпоративный юрист. – 2009. - №3.

4 Лесняк, Д.А. Как бороться с потребительским экстремизмом [Текст] / Д.А. Лесняк // Детальный подход, 2010.

5 <http://potrebzashita.ru/>

УДК 930.25: 342.9

### **Некоторые особенности архивного права**

Бойцов А.А., Малыш Е.В.

Научный руководитель – Ромашова Т.В.

*Институт экономики и управления Ухтинского государственного технического университета, г. Ухта, Россия*

Термин архивное право существовал еще в прошлом веке, его определение включали в толковые словари. Так, в настольном словаре Ф. Толля (1863) было дано следующее определение архивного права: «Относящиеся к архиву законы и правила составляют архивное право». Однако данное определение, исходя из современной трактовки архивного права, более подходит к пониманию архивного законодательства.

Архивное право можно рассматривать и как научную дисциплину, и как весь аспект законодательных актов по архивному делу, включая смежные законодательства и статьи отдельных законодательных актов, связанных с архивной сферой. Поэтому понятие архивное право шире, чем понятие архивное законодательство.

Широкое распространение термин архивное право получил в 20-е гг. XX в. в связи с постановкой вопроса о разработке Архивного кодекса РСФСР.

В существующих архивных словарях термин архивное право определяется как установленная законодательными и нормативными актами совокупность норм и правил, регламентирующая деятельность государственной архивной службы. Однако в современной России это определение не отражает в полной мере всех сфер приложения норм и правил архивного права, ибо здесь кроме государственного сектора присутствует и частный (негосударственный) архивный сектор, о чем ниже будет сказано более подробно.

В настоящее время термин «архивное право» прочно вошел в обращение в среде работников архивной отрасли. Само понятие «архивное право» появилось еще в средние века и понималось как право землевладельца, имеющего архив как совокупность документов, полученных от власти сюзерена, императора или короля, представлять выписки из этих документов или подлинные документы при рождавшихся спорах по ленному землевладению. Такое же право было у церкви, а затем и городов, которые в получаемых от императора или папы привилегиях получали архивное право - хранить эти документы и ссылаться на них, как на неотъемлемое право. В дальнейшем понятие архивного права видоизменилось. Толкование понятия архивное право было дано в 1863 г. в настольном словаре Ф. Толя: «относящиеся к архиву законы и правила составляют архивное право». Однако данное определение, исходя из современной трактовки архивного права, скорее, подходит к пониманию архивного законодательства.

В словаре Ф. А. Брокгауза и И. А. Ефрона отмечено: «Правительство, обладая архивным правом, в понятие его вводит:

- 1) ведение всех государственных правительственных архивов;
- 2) требование, чтобы общины участвовали в издержках на содержание исторических архивов;
- 3) требование, чтобы общины имели свои архивы и вели их надлежащим образом, почему предоставляет себе наблюдение и за общинными архивами».

Обращаясь к толкованию термина права вообще, не применительно к архивной отрасли, например в словаре С. И. Ожегова, мы видим что право определяется как совокупность устанавливаемых и охраняемых государственной властью норм и правил, регулирующих отношения людей в обществе. Современные словари дают трактовку, близкую к Ожегову.

Таким образом, мы можем заключить, что архивное право как отрасль права может определяться как система правовых норм, направленных на регулирование общественных отношений, возникающих в сфере архивного дела.

Наиболее трудной задачей в теории права является задача установления предмета законодательного регулирования. Российское право выступает в качестве регулятора общественных отношений. Система права России складывается из отраслей права. Каждая отрасль регулирует определенный комплекс однородных общественных отношений, которые и составляют ее предмет. С предмета правового регулирования обычно начинают изучение любой отрасли права. Под предметом правового регулирования понимается качественно однородный вид общественных отношений, на который воздействуют нормы определенной отрасли права. Под предметом архивного права можно понимать складывающиеся в сфере деятельности правовые нормы отношений между гражданами и учреждениями, организациями при обязательном участии государства в деле сохранения и эффективного использования архивных документов в интересах настоящего и будущего.

Объектами архивного права в первую очередь можно считать документную информацию, документы, Архивный фонд Российской Федерации. В тоже время, все, что связано с архивами, в жизни представляет собой комплекс общественных отношений, большей частью урегулированных нормами права. Это регулирование многогранно: Вопросы создания архивов, их комплектование, взаимодействие с другими структурами, деятельность сотрудников и т.д. Все стороны архивной деятельности невозможно себе представить без регулирования, которое составит правовую основу деятельности архивов.

Другими словами, предмет архивного права включает в себя правовые отношения в области организации хранения и использования документов Архивного фонда Российской Федерации, что подразумевает под собой массу локальных актов правового регулирования.

За последние 20 лет архивное законодательство обновилось. Перечень федеральных законов и других правовых актов, которые затрагивают в той или иной степени архивные учреждения, насчитывает более 100 различных законов и законодательных актов. Это обстоятельство дает основание для постановки вопроса о признании «архивного права» самостоятельной отраслью права.

Архивное право носит ярко выраженный межотраслевой характер, содержащий нормы, относящиеся к различным отраслям права - гражданскому, административному, уголовному, трудовому и другим. Следовательно, все сильные и слабые стороны этих отраслей права в прошлом и настоящем оказывают влияние на архивное право.

Приступая к изучению архивного права, следует иметь в виду, что эта отрасль права является еще формирующейся. Как научная и учебная дисциплина архивное право тоже пока находится в стадии становления. Поэтому необходимость разработки и развития многих положений архивного права, бесспорно, является актуальной и насущной потребностью современности.

Архивное законодательство - это не самостоятельная отрасль правовой системы России, а формирующаяся комплексная система законодательства как совокупность источников права, которые представляют собой форму выражения правовых норм, включающих нормы различных отраслей права. Предметом регулирования комплексных отраслей законодательства в отличие от отраслей права является не вид, а сфера общественных отношений, объединяющая различные их виды. Будучи предметом регулирования норм нескольких отраслей права, они обладают единством, обусловленным общностью целей и задач человеческой деятельности. Единство и взаимопроникновение отраслевых групп общественных отношений определяют общность и взаимосвязь регулирующих их норм права.

Так как отношения присущи любой сфере общественной жизни, то архивное законодательство создано для регулирования отношений в одной из важных общественных сфер - сфере архивного дела. Следовательно, предмет законодательного регулирования в сфере архивного дела можно определить как отношения, которые возникают в процессе деятельности по организации хранения, комплектования, учета и использования архивных документов, осуществляемой в интересах общества, государства и гражданина, и на которые воздействуют нормы отраслей публичного и частного права.

Правовой основой для разработки архивного законодательства, прежде всего, является государственное конституционное право, затем условно выделяется «пласт» архивного законодательства, а затем — акты смежных отраслей, отдельные статьи которых реализуются в архивной среде.

Архивное законодательство практически появилось с 1918 г., с Декрета СНК РСФСР от 1 июня 1918 г. «О реорганизации и централизации архивного дела». Затем было много других декретов, постановлений, был период, когда после декретов практически все нормы регулировались совместными постановлениями ЦК КПСС и Совета Министров СССР. Так, положения о Государственном архивном фонде СССР 1941, 1958 и 1980 гг. вводились в действие постановлениями Совета Министров СССР.

В мировом архивном сообществе роль законодательства в архивной сфере оценивается достаточно высоко. В 1995- 1996 гг. Международный совет архивов выпустил два тома журнала «АгсБуит» с обзором и публикациями архивных законов и нормативных актов 98 государств и 9 международных организаций .

Появление нового архивного законодательства в России связывают с принятием 23 августа 1993 г. «Основ законодательства Российской Федерации об Архивном фонде Российской Федерации и архивах» — первого в отечественной истории архивного закона. Это основной закон об архивном деле, с появлением которого в общеправовом классификаторе отраслей законодательства от 16 декабря 1993 г. в разделе «Законодательство по общим вопро-

сам народного хозяйства» была введена отдельная рубрика «Архивное дело. Делопроизводство», что специалисты рассматривают как факт рождения нового специфического подотдела права.

Этот главный федеральный закон аккумулировал в себе многое из предшествующего опыта архивного строительства дореволюционной России и СССР, в то же время в нем учтено то новое, что произошло в политическом, экономическом, правовом развитии страны, а также ценный зарубежный опыт.

Позже появились подзаконные акты по архивному делу, среди которых следует назвать следующие:

- акты президента (указы и распоряжения), например:

- указы Президента Российской Федерации «Об архивах Комитета государственной безопасности СССР» (1991), «О партийных архивах» (1991); распоряжения Президента Российской Федерации «О сохранении исторических документов, связанных с деятельностью бывшего Верховного Совета Российской Федерации, а также некоторых средств массовой информации общественных организаций» (1993) и «О создании Комиссии по рассекречиванию документов, созданных КПСС» (1994); акты правительства (постановления и распоряжения), например:

- постановление Правительства Российской Федерации «Об утверждении Положения о Федеральной архивной службе России» (1998); распоряжение Правительства Российской Федерации «О строительстве в 1997—2002 годах в Санкт-Петербурге здания Российского государственного исторического архива» (1996); акты федеральных органов исполнительной власти, например: приказ Госстандарта России «О выполнении требований Федерального закона «Об обязательном экземпляре документов в части неопубликованных документов» (1996); приказ Росархива «Об утверждении Регламента государственного учета документов Архивного фонда Российской Федерации» (1997). Законы и подзаконные акты носят название нормативно-правовых актов. Нормативно-правовые акты распространяют свое действие на территорию принявшего их субъекта, в данном случае субъекта Российской Федерации.

В архивной сфере в последние годы особенно ярко обозначилось стремление отдельных регионов иметь свой архивный закон. Это объясняется тем, что в федеральном законодательстве отсутствуют или недостаточно глубоко проработаны вопросы, непосредственно касающиеся конкретных субъектов Федерации. Поэтому субъектам предоставлено право самостоятельно решать все вопросы архивного дела, за исключением тех, которые отнесены к компетенции Российской Федерации.

При этом необходимо помнить, что законы и подзаконные акты субъектов Российской Федерации не должны входить в противоречие с федеральным законодательством. Если же такое случается, то должны действовать статьи и положения того или иного федерального закона.

Субъектами архивного права являются органы государственной власти или местного самоуправления, юридические или физические лица, которые в соответствии с законодательством РФ могут быть участниками (сторонами) регулируемых нормами архивного права общественных отношений.

Для всех субъектов, вовлеченных в общественные отношения, возникшие в процессе организации хранения, комплектования, учета и использования Архивного фонда РФ и других архивных документов, устанавливается гражданско-правовая, административно-правовая и уголовная ответственность за неправомерные действия в области архивного дела.

В качестве субъектов в области архивного дела выступают органы государственной власти РФ, органы исполнительной власти краев, областей, автономных областей, автономных округов, городов и районов, образуемые ими органы управления архивным делом, Федеральная архивная служба России и ее система, ее органы и учреждения, граждане, учреждения, организации и предприятия, общественные и религиозные объединения и организации - потребители архивной информации.

Субъекты архивного дела Российской Федерации осуществляют свою деятельность

согласно своим полномочиям.

Субъект архивного дела - Российская Федерация, федеральные органы государственной власти.

Основные полномочия в области архивного дела:

- разработка и проведение единой государственной политики в области архивного дела;

- установление единых правил организации хранения, комплектования, учета и использования документов Архивного фонда РФ и других архивных документов и контроль за соблюдением указанных правил;

- хранение, комплектование, учет и использование архивных документов и архивных фондов, в том числе федеральных государственных архивов, федеральных музеев и библиотек, федеральных органов государственной власти, иных государственных органов РФ, в том числе органов прокуратуры РФ, Центральной избирательной комиссии РФ, Счетной палаты РФ, Банка России, государственных внебюджетных фондов, академий наук РФ, имеющих государственный статус, и входящих в них организаций, федеральных государственных унитарных предприятий, включая казенные предприятия, и федеральных государственных учреждений (далее - федеральные организации), в том числе за пределами России;

- решение вопросов о передаче архивных документов, находящихся в федеральной собственности, в собственность субъектов РФ, муниципальных образований;

- решение вопросов о временном вывозе документов Архивного фонда РФ за пределы России

Субъект архивного дела - субъекты Российской Федерации, органы государственной власти субъектов федерации.

Основные полномочия в области архивного дела:

- проведение государственной политики в области архивного дела на территории субъекта РФ;

- хранение, комплектование, учет и использование архивных документов и архивных фондов, в том числе государственных архивов субъекта России, музеев, библиотек субъекта РФ, органов государственной власти и иных государственных органов субъекта РФ, государственных унитарных предприятий, включая казенные предприятия, и государственных учреждений субъекта РФ (далее - организации субъекта России);

- решение вопросов о передаче архивных документов, находящихся в собственности субъекта России, в собственность РФ, иных субъектов России, муниципальных образований

Субъект архивного дела - муниципальные образования.

Основные полномочия в области архивного дела:

1) хранение, комплектование (формирование), учет и использование архивных документов и архивных фондов, в том числе органов местного самоуправления, муниципальных архивов, музеев, библиотек, муниципальных унитарных предприятий, включая казенные предприятия, и муниципальных учреждений (далее - муниципальные организации);

2) решение вопросов о передаче архивных документов, находящихся в муниципальной собственности, в собственность РФ, субъектов России, иных муниципальных образований.

Система Архивного права в России бурно развивалась, постепенно принимая нынешний вид, и хотя она высоко признается в мире, в условиях нового времени динамика развития архивного права как научной и учебной дисциплины, требует накопления новой информации по данной проблеме анализа ее в новых ракурсах, с применением новых методов и методик.

В любом цивилизованном обществе «венцом», логическим продолжением нормативно-правовой системы является соответствующая этика поведения профессионала, например архивиста, что может быть закреплено этическим или моральным кодексом, кодексом чести или иным подобного рода документом.

В сентябре 1996 г. в Пекине на заседании Генеральной ассамблеи Международного

совета архивов был принят Международный этический кодекс архивистов, который установил высокие стандарты, очертил этические рамки поведения для всех тех, кто занят в архивной сфере.

Основными принципами международного этического кодекса архивистов являются:

- защита целостности архивных материалов и гарантия их сохранности;
- осуществление экспертизы ценности, отбор архивных документов и работа с ними при рассмотрении их в историческом, правовом и административном пространстве;
- защита подлинности документов, обеспечение их сохранности во время архивной обработки, хранения и использования;
- обеспечение доступности архивных материалов при сохранении государственной, коммерческой, профессиональной тайны и тайны частной жизни, которая может быть в архивных документах;
- действие в рамках соответствующего законодательства, избегая использования своего положения для нечестного удовлетворения своих или чужих интересов;
- обеспечение сохранности и использования мирового документального наследия в сотрудничестве друг с другом и представителями других профессий.

Эти этические нормы, содержащиеся в Международном этическом кодексе архивистов, признаны и в нашей стране. Все, кто работает с архивными документами, должны помнить о профессиональной ответственности и согласовывать свои профессиональные действия с этическими нормами кодекса.

Библиографические ссылки:

1. *Алексеева, Е.В.* Архивоведение [Текст] / Е.В. Алексеева, Л.П.Афанасьева, Е.М.Бурова; Под ред. В.П.Козлова. — М.: Издательский центр «Академия», 2005.
2. *Артизов, А. Н.* Архивное законодательство России: система, проблемы и перспективы (к постановке вопроса) [Текст] / А.Н. Артизов // Отечественные архивы. — 1996. — № 4. — С. 3.
3. Собрание актов Президента и Правительства Российской Федерации. — 1993.-№51.

УДК 349.2: 331.105.44

### **Некоторые социально-правовые проблемы деятельности профессиональных союзов**

Брусенская Д.С.

Научный руководитель – Ромашова Т.В.

Ухтинский государственный технический университет, г. Ухта, Россия

В наше время многие задаются вопросом «Что такое профсоюз?». Есть разные точки зрения в ответ на него.

Правовым актом, непосредственно регулирующим деятельность профсоюзов, является Федеральный закон от 12.01.1996 № 10-ФЗ «О профессиональных союзах, их правах и гарантиях деятельности» (далее - Закон).

Статья 2 Закона дает нам определение понятия «профсоюз». Это добровольное общественное объединение граждан, связанных общими производственными, профессиональными интересами по роду их деятельности, создаваемое в целях представительства и защиты их социально-трудовых прав и интересов.

Из приведенного определения следует, что на профсоюзы также распространяются положения Федерального закона от 19.05.1995 № 82-ФЗ «Об общественных объединениях».

Пунктом 3 ст. 2 Федерального закона от 12.01.1996 № 7-ФЗ «О некоммерческих организациях» установлено, что такие организации могут создаваться, в частности, в форме общественных организаций (объединений). Поэтому на профсоюзы, которые являются общественными объединениями, распространяется и этот правовой акт. Рассмотрим основ-

ные права профсоюзов в соответствии с современным законодательством.

Глава II. Основные права профсоюзов Федерального закона от 12.01.1996 № 10-ФЗ «О профессиональных союзах, их правах и гарантиях деятельности»

1. Право профсоюзов на представительство и защиту социально-трудовых прав и интересов работников (статья 11)
2. Право профсоюзов на содействие занятости (статья 12)
3. Право профсоюзов, первичных профсоюзных организаций на ведение коллективных переговоров, заключение соглашений, коллективных договоров и контроль за их выполнением (статья 13)
4. Право профсоюзов на участие в урегулировании коллективных трудовых споров (статья 14)
5. Отношения профсоюзов с работодателями, их объединениями (союзами, ассоциациями), органами государственной власти, органами местного самоуправления (статья 15)
6. Отношения профсоюзов, первичных профсоюзных организаций и их органов с другими представительными органами работников в организации, органами управления организацией (статья 16)
7. Право профсоюзов на информацию (статья 17)
8. Право профсоюзов на участие в подготовке и дополнительном профессиональном образовании (статья 18)
9. Право профсоюзов на осуществление профсоюзного контроля за соблюдением законодательства о труде (статья 19)
10. Права профсоюзов в области охраны труда и окружающей среды (статья 20)
11. Участие профсоюзов в осуществлении приватизации государственного и муниципального имущества (статья 21)
12. Права профсоюзов на социальную защиту работников (статья 22)
13. Право профсоюзов на защиту интересов работников в органах по рассмотрению трудовых споров (статья 23)

Под функциями профсоюзов следует понимать такие основные направления их деятельности по осуществлению возложенных на них задач, которые определяются главным назначением профсоюзов, как инструмента защиты социально — трудовых прав и интересов граждан, сутью их деятельности в данный момент.

Исходя из такого определения, основными функциями следует считать следующие:

1. Функция защиты социально-трудовых прав и интересов членов профсоюзов (защитная функция).
2. Представительская функция, тесно связанная с функцией защитной.
3. Функция сотрудничества, реализуемая путем участия профсоюзов в отношениях социального партнерства и путем контактов с профсоюзами иностранных государств.

Защитную функцию следует отделять от всех остальных функций. То, что это самостоятельная функция, подтверждает данное выше определение понятия функции, а также то, что она имеет отличную от других направленность, осуществляется в иной форме и иными способами.

Защитная функция направлена на содействие профсоюзами реализации прав, предоставленных работникам, непосредственное восстановление профсоюзами нарушенных прав и интересов работников, предупреждение подобных нарушений.

Конечным результатом осуществления профсоюзами защитной функции является восстановление нарушенных законных социально - трудовых прав и интересов работников и профилактика подобных нарушений.

Таким образом, защитную функцию профсоюзов можно определить как основное направление деятельности профсоюзов по реализации предоставленных им законом прав и исполнению обязанностей по защите социально — трудовых прав и интересов граждан — членов профсоюзов.



Сейчас отмечается низкий рейтинг профсоюзных организаций в общественном мнении, из-за невысокой степени доверия к ним. Например, по данным исследования 2002 года ВЦИОМ (Всероссийский центр изучения общественного мнения - старейшая российская исследовательская организация, регулярно проводящая социологические и маркетинговые исследования на основе опросов общественного мнения), чуть менее трети опрошенных (30,5%) высказались за полное или частичное «доверие» к профсоюзам, за «недоверие» - 37,5%.



Рисунок 1 – Результаты опроса о доверии профсоюзам

А это серьезные проблемы для организации, и возникают они в ответ на слабую информированность о деятельности профсоюзов, об их месте и роли в жизни гражданского общества. Во многом, это определяется стереотипами, сложившимися еще в советское время. В нашей стране профсоюзы имеют отличную от мировой историю, на нее, в частности, оказало влияние так называемое социалистическое строительство общества. Партия, являясь организатором и идейным руководителем профсоюзов, фактически подчиняла ее деятельность своим интересам. Защита интересов трудящихся была превращена в декларацию, а сам профсоюз выполнял функции, в большей степени, соотносимые с деятельностью благотворительной организации. В результате, из-за такого стереотипа, на многих предприятиях складывается ситуация, когда ответственность за бедственное положение на производстве и работников возлагается на государство.

Можно выделить следующие факторы, неблагоприятно сказывающиеся на деятельности профорганизаций:

- «средовые» факторы - то есть объективные, они внешне воздействуют на профсоюзы, к ним можно отнести политические и социально-экономические условия

- «имиджевые» факторы - которые зависят от самих профсоюзов, от эффективности их организационной деятельности, как в целом, так и деятельности отдельных представителей профорганизации.

Наиболее приемлемо остановиться на «имиджевых» факторах. Так как благодаря формированию правильного, привлекательного «образа» можно достичь положительных результатов. Это в первую очередь, влияет на эмоциональную составляющую человеческого сознания, человек чувствует свою сопричастность к нему, и как следствие организация, а в нашем случае профсоюз, может «включать» направляющую функцию, то есть оказывать некоторое влияние на поведение, деятельность человека, на его отношение к тем или иным вопросам.

Имиджевые факторы согласно работам, посвященным деятельности профсоюзов, у В. И. Башмакова и Ш. З. Санатулова:

- 1) сращивание профсоюзов с государством;
- 2) множественность, нечеткость и расплывчатость функций;

- 3) неоднородность социального состава, в результате чего учитываются не все обстоятельства, так как у разных категорий работников соответственно и разные интересы.
- 4) отсутствие реальных осязаемых результатов;
- 5) прагматический, меркантильный характер связей членов профсоюза со своей организацией;
- 6) сформированные на долгие годы клише, стереотипы;
- 7) консерватизм взглядов отдельных руководителей профсоюзов и профсоюзных функционеров;
- 8) отсутствие авторитетных и популярных лидеров;
- 9) раскол внутри самих профсоюзов;
- 10) предпринимательская деятельность профсоюзов;
- 11) невысокий профессионализм и недостаточная компетентность профсоюзных работников.

Можно отметить, что перечисленные факторы неблагоприятно сказываются как в целом на образе профсоюзов, так и на отдельно взятых профессиональных организациях и их членах, а из-за этого широкие массы работающего населения не доверяют профсоюзным организациям и поэтому не желают участвовать в их деятельности, вступать в ряды профсоюза.

Встает вопрос, что же необходимо сделать чтобы «образ» профсоюза стал привлекателен?

Для этого, прежде всего «необходимо повышать авторитет профорганизации». Это может быть достигнуто посредством ряда мероприятий:

- создания благоприятного имиджа профсоюзного лидера, то есть необходимо, чтобы лидер был компетентен в своей работе, умел «ладить с людьми», был профессионалом в своем деле.
- непосредственного взаимодействия профсоюзных кадров и работников, так как «желаемый имидж создается только тогда, когда социальная информация подкрепляется позитивно, то есть подтверждается личным опытом взаимодействия»
- необходимо предоставлять работникам информацию о деятельности профсоюза, о его идеях, о том для чего нужен профсоюз на предприятии;
- важным моментом является обучение профсоюзных работников в сфере коммуникативного общения, также в умении правильно организовать коллектив.
- для повышения эффективности работы профсоюзных кадров «разработать систему морального и материального стимулирования с использованием средств профсоюзного бюджета и средств работодателя, предусмотрев их в заключаемых коллективных договорах.
- сформировать из числа молодежного профактива кадровый резерв, обеспечить его обучение и совместно с вышестоящими органами – стажировку в профсоюзных органах различных уровней»
- наращивать численность профсоюза, для чего необходимо заинтересовать работников в профсоюзной деятельности, например, предложить разработать новые пути развития и решения наиболее насущных проблем. Также привлекать для участия в акциях и массовых мероприятиях.

Важно показать людям то, что они теряют, не вступая в профсоюз, а это различные дополнительные льготы, возможность расширить сферу своей деятельности, возможность дополнительного общения с интересными людьми

В обществе есть потребность и в профсоюзе, и в том, чтобы кто-то его создал, а также в том, чтоб он активно выполнял свои главные функции. Однако представления о том, что профсоюзы всегда создавались самими работниками, сегодня в обществе нет, а также можно сказать, что отсутствует и «образ» профсоюза, который бы являлся положительным и говорил о действенности данных организаций. Как мы выяснили, это является следствием воздействия внешних и внутренних социальных факторов, которые тормозят развитие профорганизаций.

Профсоюзы – это профессиональные объединения трудящихся, которые создаются не

только для того, чтобы защитить экономические интересы работников, а также способствовать социальному развитию человека в той или иной группе, помогающие социализироваться в ней. О пользе профсоюзов знают многие, так как данные объединения не позволяют предпринимателям ущемлять права своих работников, но также значительное количество людей не благожелательно настроено по отношению к профорганизациям, так как не видят их реальной работы или, же просто доверяют сложившимся стереотипам. Важно изучать данные объединения, выявлять их проблемные вопросы для дальнейшего решения.

УДК 347.268: 349.412

### **Единый порядок установления публичного сервитута**

Букреева О. Ю.

Научный руководитель-Михалёва Г.В

*Ухтинский государственный технический университет, Ухта, Россия*

При рассмотрении такого определения, как сервитут, было замечено, то, что единый порядок принятия сервитута отсутствует, что ведет, по моему мнению, к ряду проблем. Поэтому целью данной работы стало: определение единого положения на принятие сервитута, связанного с принятием единого документа, применяемого во всех регионах Российской Федерации [1].

Для начала необходимо определить понятие «сервитут» и на каком основании его можно принять по современному законодательству.

Итак, сервитут – это ограниченное право пользования чужим земельным участком.

В соответствии с п.3 ст. 23 ЗК РФ сервитуты могут устанавливаться для:

- 1) прохода или проезда через земельный участок;
- 2) использования земельного участка в целях ремонта коммунальных, инженерных, электрических и других линий и сетей, а также объектов транспортной инфраструктуры;
- 3) размещения на земельном участке межевых и геодезических знаков и подъездов к ним;
- 4) проведения дренажных работ на земельном участке;
- 5) забора воды и водопооя;
- 6) прогона скота через земельный участок;
- 7) сенокоса или пастьбы скота на земельных участках в сроки, продолжительность которых соответствует местным условиям, обычаям, за исключением таких земельных участков в пределах земель лесного фонда;
- 8) использования земельного участка в целях охоты, ловли рыбы в расположенном на земельном участке, замкнутом водоеме, сбора дикорастущих растений в установленные сроки и в установленном порядке;
- 9) временного пользования земельным участком в целях проведения изыскательских, исследовательских и других работ;
- 10) свободного доступа к прибрежной полосе [2].

Как уже было сказано выше, публичный сервитут устанавливается законом или иным нормативно-правовым актом РФ, субъекта РФ, органа местного самоуправления в случаях, если это необходимо для обеспечения интересов государства, местного самоуправления или местного населения. Установление такого сервитута осуществляется с учетом результатов общественных слушаний. Следует отметить, что в ГК РФ и ЗК РФ процедура проведения таких слушаний не описана, поэтому, в настоящее время, субъекты РФ принимают по этому поводу свои нормативные акты. Так, например, в Московской области порядок проведения общественных слушаний по поводу установления публичного сервитута регулируется статьей 13 Закона Московской области от 07.06.1996 г. № 23/96-ОЗ «О регулировании земельных отношений в Московской области» [3].

Частный сервитут устанавливается по соглашению между лицом, требующим установления сервитута, и собственником соседнего участка и подлежит государственной регистрации в порядке, установленном законодательством о регистрации прав на недвижимое имущество. В случае не достижения соглашения об установлении или условиях сервитута спор разрешается судом по иску лица, требующего установления сервитута. В этом случае сервитут может быть установлен на основании судебного решения.

Из сказанного выше, становится понятным, то, что на сегодняшний день существует острая проблема в отсутствии единого положения о порядке установления сервитута, которая влечет за собой большое количество нарушений земельного кодекса Российской Федерации.

Видится необходимым провести сравнение порядка установления сервитута в отдельных регионах РФ и предложить создать единый перечень документов для урегулирования данного вопроса по всей России.

Порядок установления на территории Московской области публичных сервитутов правительством Московской области и органами местного самоуправления. Публичные сервитуты могут устанавливаться одновременно с принятием решения о предоставлении земельного участка в собственность, постоянное (бессрочное) пользование или безвозмездное срочное пользование, а также в отношении земельного участка, уже предоставленного в собственность, постоянное (бессрочное) пользование, безвозмездное срочное пользование или пожизненное наследуемое владение, независимо от того, какой орган принимал решение о его предоставлении и когда оно было принято.

Решение об установлении публичного сервитута должно содержать следующие сведения:

а) о земельном участке, в отношении которого установлен публичный сервитут: местонахождение, кадастровый номер;

б) о собственнике, землепользователе или землевладельце соответствующего земельного участка: полное наименование юридического лица, данные государственной регистрации, фамилия, имя, отчество физического лица, его паспортные данные;

в) содержание публичного сервитута и сфера его действия, в том числе сведения о части земельного участка, который должен быть обособлен (обозначен), если это возможно, для осуществления заинтересованными лицами права ограниченного пользования земельным участком;

г) срок действия публичного сервитута;

д) условия установления публичного сервитута: установление платы за публичный сервитут, предоставление другого равноценного земельного участка, изъятие, в том числе путем выкупа, земельного участка для государственных или муниципальных нужд [3].

Для сравнения были рассмотрены нормативно-правовые требования Ленинградской, Псковской и Орловской областей.

Порядок установления сервитута в Ленинградской области. Для установления публичного сервитута необходимо пройти несколько этапов. Среди этапов установления публичного сервитута в юридической литературе различают:

1. Подача заявления об установлении публичного земельного сервитута;
2. Рассмотрение заявления органом государственной власти (местного самоуправления) и назначение общественных слушаний;
3. Организация и проведение общественных слушаний, принятие решения по итогам общественного слушания;
4. Решение органа государственной власти (местного самоуправления) об установлении публичного сервитута;
5. Государственная регистрация публичного сервитута.

Порядок рассмотрения ходатайств об установлении сервитута в Псковской области:

1. Подготовка договора о введении сервитута на конкретном земельном участке осуществляется лицом, заинтересованным в его установлении.

2. Сервитут устанавливается договором между лицом, требующим установления сервитута и собственником, землепользователем, землевладельцем или арендатором земельного участка и подлежит регистрации в органе, осуществляющем государственную регистрацию прав на недвижимое имущество и сделок с ним.

3. Наличие сервитута отражается в свидетельстве на право собственности, бессрочного (постоянного) пользования на землю, договоре аренды на земельный участок, обремененный сервитутом [4].

Порядок установления и действия публичного сервитута в Орловской области. В соответствии с Законом Орловской области от 30.05.2006 № 598-ОЗ «О внесении изменений в законодательные акты Орловской области» (ред. от 25.12.2013) решение об установлении публичного сервитута в интересах области принимается Коллегией области в форме постановления.

Нормативный правовой акт (решение) об установлении публичного сервитута в интересах местного самоуправления или местного населения принимает орган местного самоуправления, уполномоченный на то представительным органом местного самоуправления.

Инициаторами установления публичного сервитута могут выступать исполнительные органы государственной власти Российской Федерации или Орловской области, органы местного самоуправления, предприятия, учреждения, организации независимо от их организационно-правовых форм и форм собственности, предприниматели, граждане в случае, если установление публичного сервитута необходимо для обеспечения их работы и жизнедеятельности, а также собственники земельных участков, землевладельцы и землепользователи в случаях, если их права пользования земельным участком ограничены в результате фактического его использования в интересах области, местного самоуправления или местного населения [6].

Заявление с инициативой установления публичного сервитута вносится в орган исполнительной государственной власти области (для обеспечения интересов области), в орган местного самоуправления (для обеспечения интересов местного самоуправления или местного населения), уполномоченные в соответствии указанным законом Орловской области принимать решение об установлении публичного сервитута.

Установление публичного сервитута осуществляется с учетом результатов общественных слушаний. Результаты общественных слушаний формируются путем обобщения мнений, выраженных в индивидуальных и коллективных обращениях физических и юридических лиц, в опросах населения, в итогах собраний граждан по месту жительства, работы, учебы, а также мнений физических и юридических лиц, выраженных иными способами, не противоречащими действующему в Российской Федерации законодательству.

Результаты общественных слушаний о предстоящем установлении публичного сервитута обобщаются исполнительными органами государственной власти области, исполнительными органами местного самоуправления специальной компетенции в сфере установления публичных сервитутов, определяемыми соответственно Коллегией области или органом местного самоуправления, и приобщаются ими к документам, необходимым для установления публичного сервитута.

Перечень и форма документов, представляемых для принятия решения об установлении публичного сервитута, устанавливаются Коллегией области.

В случаях, если установление публичного сервитута приводит к невозможности использования земельного участка, собственник земельного участка, землевладелец, землепользователь вправе требовать изъятия, в том числе путем выкупа, у него земельного участка исполнительным органом государственной власти области или органом местного самоуправления, указанными в выше обозначенном Законом Орловской области

В случаях, если установление публичного сервитута приводит к существенным затруднениям в использовании земельного участка, его собственник вправе требовать от органов, установивших публичный сервитут, установления ему соразмерной платы.

В постановлении Коллегии администрации или решении органа местного самоуправ-

ления об установлении публичного сервитута должно быть указано:

- наименование и содержание публичного сервитута;
- местонахождение, площадь, границы, кадастровый номер земельного участка, на который устанавливается публичный сервитут;
- срок действия публичного сервитута;
- плата за ограничение прав пользования земельным участком, на который устанавливается публичный сервитут, выплачиваемая собственнику из средств областного или местного бюджета, если она устанавливается по требованию собственника земельного участка.

Публичный сервитут вступает в силу после его государственной регистрации в соответствии с Федеральным законом «О государственной регистрации прав на недвижимое имущество и сделок с ним». Государственная регистрация публичного сервитута осуществляется на основании постановления Коллегии области или решения органа местного самоуправления. Подготовку документов для государственной регистрации и организацию ее проведения осуществляют соответственно орган исполнительной государственной власти области или орган местного самоуправления, в соответствии с указанным законом Орловской области [6].

Действие публичного сервитута прекращается соответственно постановлением Коллегии области или решением органа местного самоуправления по истечении установленного срока его действия либо досрочно - в случаях отпадения общественных нужд, для обеспечения которых он был установлен.

Постановление Коллегии области, решение органа местного самоуправления о прекращении действия публичного сервитута, в том числе досрочно, вступает в силу со дня погашения в Едином государственном реестре прав записи о его регистрации, осуществленного по инициативе соответственно исполнительного органа государственной власти области или исполнительного органа местного самоуправления специальной компетенции в сфере установления публичных сервитутов, либо правообладателя земельного участка, в отношении которого был установлен публичный сервитут.

Исходя из этого, предлагается следующий порядок и перечень документов на принятие сервитута, который может являться единым для всех регионов России.

Порядок принятия сервитута в России:

1. подача заявления об установлении земельного сервитута;
2. предоставление сведений о земельном участке: местонахождение, кадастровый номер, сведения о собственнике земельного участка, полное наименование юридического лица, данные государственной регистрации и паспортные данные;
3. рассмотрение органом государственной власти;
4. государственное регистрирование сервитута.

Библиографические ссылки:

- 1 <http://ru.wikipedia.org/wiki>
- 2 <http://base.garant.ru/12124624/5/>
- 3 <http://www.lawmix.ru/mskoblz/19414/38990>
- 4 <http://actoscope.com/szfo/pskovobl/pskovsky-psk/gr/1/ob-ustanovle-nii-publich-nogo-se19102011-2962120/>
- 5 Закон Орловской области от 30.05.2006 № 598-ОЗ «О внесении изменений в законодательные акты Орловской области» (ред. от 25.12.2013) // Орловская правда, 2006, № 89.
- 6 <http://www.mosoblreg.ru/colite/o-poryadke-ustanovle-niya-zemelnykh-publichnykh-servitotov-na-territorii-orlovskoi-oblasti-pr>
- 7 <http://base.consultant.ru/consultant/cgi/online>

## Сервитут: общие положения

Букреева О. Ю.

Научный руководитель-Михалёва Г.В.

*Ухтинский государственный технический университет, Ухта, Россия*

В связи с активным развитием земельных правоотношений вопрос о правовом регулировании сервитутов является достаточно актуальным.

Порядку установления сервитутов в Российской Федерации посвящены статьи 274-277 Гражданского Кодекса РФ и статья 23 Земельного Кодекса РФ. Данные статьи содержат определение сервитута, его виды, порядок установления и прекращения. В целом необходимо отметить, что законодательство о сервитутах в России находится только в стадии становления и на практике реализуется достаточно редко.

Целью данной работы является определение понятия «сервитут» с помощью методов исследования, касающихся его главных аспектов деятельности. В данном докладе хотелось бы отобразить такие основные понятия как:

1. определение сервитута
2. виды сервитутов
3. основания для сервитутов
4. порядок установления сервитутов
5. порядок превращения сервитутов
6. механизм государственной регистрации сервитутов
7. сервитут-это право или ограничение прав.

Сервитут – это ограниченное право пользования чужим земельным участком.

В соответствии с п. 1 стр. 274 ГК РФ собственник земельного участка (или иной недвижимости) вправе требовать от собственника соседнего земельного участка, а в необходимых случаях и от собственника другого земельного участка (соседнего участка) предоставления права ограниченного пользования соседним участком (сервитута).

Обременение земельного участка сервитутом ни в коем случае не лишает собственника участка прав владения, пользования и распоряжения участком. Осуществление сервитута должно быть наименее обременительным для участка, в отношении которого он установлен. Более того, собственник участка, обремененного сервитутом, вправе, если иное не предусмотрено законом, требовать от лиц, в отношении которых установлен сервитут, соразмерную плату за пользование участком (п. 5 ст. 274 ГК РФ). В случае, если права на земельный участок, обремененный сервитутом, перейдут к другому лицу, то сервитут сохраниться. При этом сам по себе сервитут не может быть предметом сделок (купли-продажи, залога и др.) и не может передаваться каким-либо способом лицам, не являющимся собственниками недвижимости, для обеспечения использования которой сервитут был установлен (п. 5 ст. 274 ГК РФ). Действующим законодательством предусмотрено два вида сервитутов – частный и публичный. Частный сервитут устанавливается в соответствии с гражданским законодательством, то есть, как правило, по соглашению между собственниками соответствующих земельных участков.

Публичный сервитут устанавливается законом или иным нормативно-правовым актом РФ, субъекта РФ, органа местного самоуправления в случаях, если это необходимо для обеспечения интересов государства, местного самоуправления или местного населения. При этом установление такого сервитута осуществляется с учетом результатов общественных слушаний (п. 2 ст. 23 ЗК РФ) и круг его действия (круг правообладателей) обычно не ограничивается.

Кроме того, сервитуты бывают срочными (устанавливаются на определенный срок) и постоянными (устанавливаются без ограничения во времени).

В соответствии с п.3 ст. 23 ЗК РФ сервитуты могут устанавливаться для:

- 1) прохода или проезда через земельный участок;

- 2) использования земельного участка в целях ремонта коммунальных, инженерных, электрических и других линий и сетей, а также объектов транспортной инфраструктуры;
- 3) размещения на земельном участке межевых и геодезических знаков и подъездов к ним;
- 4) проведения дренажных работ на земельном участке;
- 5) забора воды и водопооя;
- 6) прогона скота через земельный участок;
- 7) сенокоса или пастьбы скота на земельных участках в сроки, продолжительность которых соответствует местным условиям, обычаям, за исключением таких земельных участков в пределах земель лесного фонда;
- 8) использования земельного участка в целях охоты, ловли рыбы в расположенном на земельном участке, замкнутом водоеме, сбора дикорастущих растений в установленные сроки и в установленном порядке;
- 9) временного пользования земельным участком в целях проведения изыскательских, исследовательских и других работ;
- 10) свободного доступа к прибрежной полосе.

Как уже было сказано выше, публичный сервитут устанавливается законом или иным нормативно-правовым актом РФ, субъекта РФ, органа местного самоуправления в случаях, если это необходимо для обеспечения интересов государства, местного самоуправления или местного населения. Установление такого сервитута осуществляется с учетом результатов общественных слушаний. Следует отметить, что в ГК РФ и ЗК РФ процедура проведения таких слушаний не описана, поэтому, в настоящее время, субъекты РФ принимают по этому поводу свои нормативные акты. Так, например, в Московской области порядок проведения общественных слушаний по поводу установления публичного сервитута регулируется статьей 13 Закона Московской области от 07.06.1996 г. № 23/96-ОЗ «О регулировании земельных отношений в Московской области».

Частный сервитут устанавливается по соглашению между лицом, требующим установления сервитута, и собственником соседнего участка и подлежит государственной регистрации в порядке, установленном законодательством о регистрации прав на недвижимое имущество. В случае не достижения соглашения об установлении или условиях сервитута спор разрешается судом по иску лица, требующего установления сервитута. В этом случае сервитут может быть установлен на основании судебного решения.

Согласно положению ст. 276 ГК РФ по требованию собственника земельного участка, обремененного сервитутом, сервитут может быть прекращен ввиду отпадения оснований, по которым он был установлен. В случаях, когда земельный участок, принадлежащий гражданину или юридическому лицу, в результате обременения сервитутом не может использоваться в соответствии с назначением участка, собственник вправе требовать по суду прекращения сервитута. Сервитуты подлежат обязательной государственной регистрации в соответствии с правилами, установленными Федеральным Законом от 21.07.1997 г. № 122-ФЗ «О государственной регистрации прав на недвижимое имущество и сделок с ним» (далее по тексту – Закон о регистрации). Сервитуты вступают в силу только после их регистрации в Едином государственном реестре прав. Также, государственной регистрации подлежат и прекращения сервитутов.

Для регистрации сервитута в орган, осуществляющий государственную регистрацию прав, необходимо представить:

- заявление собственника о государственной регистрации сервитута или заявление лица, в пользу которого установлен сервитут (в случае установления публичного сервитута заявление о регистрации подается органом государственной власти или органом местного самоуправления, его установившим);
- документ, подтверждающий оплату государственной пошлины за регистрацию в установленных законодательством размерах;
- документ, удостоверяющий личность заявителя или его представителя;



- документ, свидетельствующий об установлении сервитута. Таким документом может быть: соглашение (договор) лиц об установлении частного сервитута, копия распорядительного акта соответствующего государственного органа об установлении публичного сервитута или судебное решение об установлении сервитута;

- учредительные документы правообладателя сервитута (если это юридическое лицо) и учредительные документы юридического лица, на основании соглашения с которым сервитут установлен (если речь идет о частном сервитуте);

- документы, подтверждающие полномочия руководителей юридических лиц на подписание соответствующих документов;

- документы, описывающие земельный участок, в отношении которого установлен сервитут (кадастровый план участка). При этом следует учитывать, что если сервитут относится ко всему земельному участку, предоставление кадастрового плана земельного участка не требуется. Если сервитут относится только к части земельного участка, то предоставление кадастрового плана участка обязательно, причем на нем должна быть отмечена сфера действия сервитута (п. 2 ст. 27 Закона о регистрации);

- иные необходимые для проведения регистрации документы.

При регистрации сервитута на земельный участок необходимо, чтобы в Едином государственном реестре прав было зарегистрировано само право на земельный участок, обременяемый сервитутом.

Сервитут – это право или ограничение прав? Гражданским Кодексом РФ сервитут отнесен к числу вещных прав на недвижимость (п. 1 ст. 216). Однако в соответствии с Законом о регистрации все сервитуты регистрируются в Едином государственном реестре прав как ограничение (обременение) права собственности, что является некоторым противоречием нормам ГК РФ. Записи о сервитутах вносятся в предназначенный для ограничений (обременений) прав подраздел III Единого государственного реестра прав.

Представляется, что в целом указанное противоречие в законодательстве не влияет на суть сервитута, так как обладателю сервитута, в первую очередь, важно его содержание, а не то, в какой форме он регистрируется.

В окончании всего хотелось бы отметить то, что такое понятие, как сервитут постоянно расширяется и определение совершенно четких его границ на сей день невозможно. Поэтому обращаясь к практике всегда возникают спорные ситуации, связанные с теми или иными сторонами принятыми Земельным кодексом Российской Федерации.

Библиографические ссылки:

1. <http://slovari.yandex.ru>
2. <http://ru.wikipedia.org>

УДК 34.01

### **Проявление принципов Римского права в современном законодательстве**

Быкова М.В.

Научный руководитель Ромашова Т.В.

Ухтинский государственный технический университет, Ухта, Россия

«Римское право является настолько классическим юридическим выражением жизненных условий и конфликтов общества, в котором господствует чистая частная собственность, что все позднейшие законодательства не могли внести в него никаких существенных улучшений».

Ф. Энгельс

Современное право сильно изменилось со времени его появления, но многие основы современного права берут начало в римском праве. Основы римского права стали появляться на Руси еще в X веке через влияние на Русь Византии, а точнее Византийской православной церкви.

Римское право делится на личное и публичное.

Публичное право - совокупность норм, регулирующих вопросы религиозного характера и вопросы управления.

Частное право - совокупность норм, регулирующих вопросы имущественных и семейных отношений в римском обществе.

Современное право по регулируемым отношениям делится на отрасли публичного права и отрасли частного права.

**Публичное право** — это подсистема права, регулирующая отношения, обеспечивающие публичный (общегосударственный) интерес.

Частное право обеспечивает частные интересы (лично-имущественные, брачно-семейные), автономный статус и инициативу частных собственников и юридических лиц в их имущественной деятельности и личных взаимоотношениях.

**Правовое положение римских граждан.** Полноправным субъектом государственной жизни римского государства был римский гражданин (патриций), родившийся в законном браке. Римские граждане подразделялись на свободнорожденных, обладающих полностью правоспособностью, и вольноотпущенников, к которым относились рабы, получившие свободу.

Вольноотпущенники находились в прямой зависимости от своих бывших господ и не могли служить в римских легионах, а впоследствии и вовсе утратили право голоса. Кроме этого, им было запрещено заключать браки с лицами сенаторского происхождения, а до I в. — со всеми свободнорожденными.

По римскому праву политическое и гражданское полноправие было абсолютной привилегией мужчин. Женщины не могли совершать каких-либо сделок, а также принимать участие в политической жизни общества.

**Правовое положение граждан РФ.** Человек, его права и свободы являются высшей ценностью. Признание, соблюдение и защита прав и свобод человека - обязанность государства». Этот принцип является центральным в системе основ конституционного строя. Права и свободы даются гражданину с самого рождения.

#### **Вещные права в римском законодательстве**

Вещи делились на виды:

1) божественного и человеческого права. К вещам божественного права относились священные и религиозные вещи. Данные вещи не входят в чье-либо имущество и являются коллективной собственностью религиозных общин. Вещи человеческого права подразделялись на публичные (принадлежавшие группе людей) и частные (принадлежавшие конкретным лицам);

2) делимые и неделимые. К делимым относились вещи, которые при их разделении не меняли своей ценности (земельные участки, строения). Неделимые — вещи, которые материально разделить нельзя.

3) движимые и недвижимые;

4) определяемые родовыми и индивидуальными признаками. К вещам, имеющим родовые признаки, относились вещи, которые в имущественном обороте не обладали индивидуальностью. Вещи, обладающие индивидуальными признаками, подлежали оценке в каждом определенном случае;

5) простые и сложные. Простые вещи образуют единую взаимосвязанную субстанцию, а сложные образуются из соединения разнородных вещей;

6) главные и второстепенные. Материально не связанные вещи, но соединенные общим началом были зависимы от главной вещи, которая и определяла их юридическое положение. К второстепенным вещам относились части вещей, принадлежности и плоды;

7) вещи в обороте и изъяты из оборота. К вещам свободного обращения относились вещи — объекты частной собственности. Вещами, изъятыми из оборота, являлись те, которые исходя из своих свойств или особого положения не могли быть предметом сделок (воздух, реки, дороги и пр.).

**Вещи в законодательстве РФ.** Нетрудно проследить в современном гражданском законодательстве России влияние принципов римского права, даже классификация вещей и ее подходы имеют единое начало.

Недвижимые и движимые вещи.

К недвижимым вещам (недвижимое имущество, недвижимость) относятся земельные участки, участки недр и все, что прочно связано с землей, то есть объекты, перемещение которых без несоразмерного ущерба их назначению невозможно, в том числе здания, сооружения, объекты незавершенного строительства. К недвижимым вещам относятся также подлежащие государственной регистрации воздушные и морские суда, суда внутреннего плавания, космические объекты. Законом к недвижимым вещам может быть отнесено и иное имущество.

Неделимые вещи.

1. Вещь, раздел которой в натуре невозможен без разрушения, повреждения вещи или изменения ее назначения и которая выступает в обороте как единый объект вещных прав, является неделимой вещью и в том случае, если она имеет составные части.

2. Замена одних составных частей неделимой вещи другими составными частями не влечет возникновения иной вещи, если при этом существенные свойства вещи сохраняются.

Главная вещь и принадлежность

Вещь, предназначенная для обслуживания другой, главной, вещи и связанная с ней общим назначением (принадлежность), следует судьбе главной вещи, если договором не предусмотрено иное.

**Основные черты семейного строя.**

Только римский гражданин мог вступить в римский брак и основать римскую семью. Семья в Древнем Риме была патриархальной. Домовладелец обладал неограниченной властью в пределах своей семьи, в которую входили: супруга, дети, рабы и вещи. С течением времени права появились у всех взрослых членов семьи. Патриархальные устои ослабевали. Когнатское родство(по отцу) вытеснило агнатическое родство(по мужу).

Брак совершался в Риме тремя способами:

1) путем совершения религиозного обряда;

2) путем покупки женихом невесты;

3) путем простого соглашения сторон.

Два первых способа заключения брака порождали «правильный брак», брак с мужской властью. Третий способ заключения брака вел к установлению «неправильного брака», брака без мужской власти.

Римский брак прекращался по нескольким основаниям.

1. Смерть одного из супругов. В случае естественной смерти жены мужчины могли сразу же вступать в новый брак. Для женщин был установлен срок траура, во время которого женщина не могла выйти замуж.

2. Утрата свободы одним из супругов, т. е. обращение его в рабство.

3. Утрата гражданства одним из супругов. Брак продолжал считаться действительным только согласно естественному праву.

4. Умаление гражданской правоспособности в виде кровосмешения. Если в результате усыновления супруги становились агнатическими родственниками, брак между которыми невозможен, то их брак расторгался.

5. Воля главы семьи. В браке, в котором женщина осталась под властью своего отца, глава семьи мог истребовать женщину обратно, тем самым лишив ее возможности жить совместной жизнью.

6. Развод. В Древнем Риме развод мог инициировать только мужчина. Брак мог быть расторгнут при неподобающем поведении женщины: пьянстве, измене, бесплодии и даже выкидыше.

**Семейное право в РФ.** Основные начала семейного законодательства РФ:

1. Признается брак, заключенный только в органах\_записи актов гражданского состояния.

2. Регулирование семейных отношений осуществляется в соответствии с принципами добровольности брачного союза мужчины и женщины, равенства прав супругов в семье, разрешения внутрисемейных вопросов по взаимному согласию, приоритета семейного воспитания детей, заботы об их благосостоянии и развитии, обеспечения приоритетной защиты прав и интересов несовершеннолетних и нетрудоспособных членов семьи.

3. Запрещаются любые формы ограничения прав граждан при вступлении в брак и в семейных отношениях по признакам социальной, расовой, национальной, языковой или религиозной принадлежности.

Условия заключения брака

1. Для заключения брака необходимы взаимное добровольное согласие мужчины и женщины, вступающих в брак, и достижение ими брачного возраста.

Основания для прекращения брака

1. Брак прекращается вследствие смерти или вследствие объявления судом одного из супругов умершим.

2. Брак может быть прекращен путем его расторжения по заявлению одного или обоих супругов, а также по заявлению опекуна супруга, признанного судом недееспособным.

Большое влияние римское право оказало на содержание разделов Гражданского кодекса РФ по обязательственному праву вообще и отдельным договорам в частности. В большинстве гражданско-правовых институтов прямо или косвенно можно обнаружить следы влияния римских права и подходов.

Библиографические ссылки:

1. Конституция Российской Федерации от 12 декабря 1993 года. (ред. от 30.12.2008) [Электронный ресурс] // Справочная правовая система «Консультант Плюс»

2. Гражданский кодекс Российской Федерации от 30 ноября 1994 года. Часть первая (ред. от 02.11.2013) [Электронный ресурс] // Справочная правовая система «Консультант Плюс»

3. Семейный кодекс Российской Федерации от 8 декабря 1995 года. (ред. от 25.11.2013) [Электронный ресурс] // Справочная правовая система «Консультант Плюс»

4. *Исаев, И.А.* История Российского государства и права: Учебник [Текст] / И.А. Исаев. — М.: Статут, 2011.

5. *Омельченко, О.А.* Римское право: Учебник [Текст] / О.А. Омельченко. — М.: ТОН — Остожье, 2000

УДК 343.25: 34.05

## **Смертная казнь. Сравнительно-правовой анализ применения смертной казни в России и Китае**

Гришков Р.

Научный руководитель-Михалёва Г.В

Ухтинский государственный технический университет, Ухта, Россия

Смертная казнь - лишение человека жизни в качестве наказания. Может быть узаконенной государством и осуществляться по вступившему в силу приговору суда или (исторически) по решению иных государственных или военных органов [1].

Существует деление смертной казни на квалифицированную и неквалифицированную

ную. При квалифицированной смертной казни за разные преступления могут назначаться разные её виды, при неквалифицированной — законодательство предусматривает один вид смертной казни для всех преступлений, за которые может быть вынесен смертный приговор.

Практикуемые в современном мире виды смертной казни:

- Расстрел;
- Повешение;
- Побиение камнями;
- Смертельная инъекция;
- Электрический стул;
- Обезглавливание;
- Газовая камера [1].

Смертная казнь - это один из наиболее древних видов наказания. Изначально она возникла в ходе реализации принципа талиона: «око за око, зуб за зуб». Согласно данному принципу, справедливым наказанием за причинение смерти другому человеку являлась смертная казнь. Кроме того, свою роль сыграл и существовавший во многих обществах обычай кровной мести, которую была призвана заменить смертная казнь, осуществляемая от лица государства.

Несмотря на то, что в дальнейшем для большинства деяний принцип талиона был заменён выплатой денежного штрафа в пользу потерпевшего, смертная казнь сохранялась в большинстве государств.

Смертная казнь в Российской Федерации по действующей Конституции 1993 года «носила временный характер и была рассчитана лишь на некоторый переходный период» и больше не может применяться с 16 апреля 1997 года, то есть наказание в виде смертной казни не должно ни назначаться, ни исполняться. Вопрос о её применении окончательно был разъяснён конституционным судом в 2009 году на основании конституции и международных договоров, но норма о смертной казни осталась в национальном законодательстве, обладающем меньшей правовой силой, чем конституция и международные договоры.

После вступления в силу с 1 января 1997 года Уголовного кодекса Российской Федерации (УК РФ) взамен ранее действовавшего Уголовного кодекса РСФСР в России значительно сокращен перечень преступлений, видом наказания за которые могла быть назначена смертная казнь. Согласно ч. 1 ст. 59 УК РФ смертная казнь как исключительная мера наказания может быть установлена только за особо тяжкие преступления, посягающие на жизнь [2].

На сегодняшний день УК РФ содержит 5 статей, предусматривающих наказание в виде смертной казни:

- Статья 105 «Убийство»;
- Статья 277 «Посягательство на жизнь государственного или общественного деятеля»;
- Статья 295 «Посягательство на жизнь лица, осуществляющего правосудие или предварительное расследование»;
- Статья 317 «Посягательство на жизнь сотрудника правоохранительного органа»;
- Статья 357 «Геноцид».

Единственным видом смертной казни в России является расстрел. Смертная казнь не может применяться по отношению к женщинам, а также к мужчинам, совершившим преступления в возрасте до восемнадцати лет или достигшим возраста более 65 лет. В порядке помилования смертная казнь заменяется пожизненным лишением свободы или лишением свободы на срок 25 лет.

Смертная казнь не назначается лицу, выданному Российской Федерации иностранным государством для уголовного преследования, если в соответствии с законодательством иностранного государства, выдавшего лицо, смертная казнь за совершенное этим лицом преступление не предусмотрена или неприменение смертной казни является условием выдачи либо смертная казнь не может быть ему назначена по иным основаниям.

Осуждённые к смертной казни имеют следующие права:

- в предусмотренном законом порядке оформить необходимые гражданско-правовые и брачно-семейные отношения;
- получать необходимую медицинскую помощь;
- получать юридическую помощь и иметь свидания без ограничения их продолжительности и количества с адвокатами и иными лицами, имеющими право оказывать юридическую помощь;
- получать и отправлять письма без ограничения;
- иметь ежемесячно одно краткосрочное свидание с близкими родственниками;
- иметь свидания со священнослужителем;
- пользоваться ежедневно прогулкой продолжительностью 30 минут;
- ежемесячно расходовать на приобретение продуктов питания и предметов первой необходимости средства в размере, установленном для осужденных, содержащихся в тюрьме на строгом режиме.

До принятия решения о помиловании осуждённые содержатся в условиях, установленных для отбывания лишения свободы в исправительных колониях особого режима для осужденных, отбывающих пожизненное лишение свободы. Если принято решение о непризнании помилования или отказе в помиловании - осуждённые содержатся в тюрьмах.

Согласно статье 186 Уголовно-исполнительного кодекса РФ, смертная казнь исполняется непублично путём расстрела, отдельно в отношении каждого осужденного и в отсутствие остальных, в процессе чего присутствуют прокурор, представитель учреждения, в котором исполняется смертная казнь, и врач. Наступление смерти осужденного фиксируется врачом. По исполнению приговора суда составляется специальный протокол, подписанный лицами - участниками исполнения. Ставится в известность суд и как минимум, один из близких родственников осужденного. Тело осужденного для захоронения не выдается и о месте захоронения не сообщается.

В соответствии с ч. 11 ст. 16 УИК РФ наказание в виде смертной казни должно исполняться учреждениями уголовно-исполнительной системы. По сложившейся практике до 1996 г. включительно данный вид наказания исполнялся следственными изоляторами и тюрьмами.

Относительно вопроса дальнейшего применения либо замены смертной казни пожизненным заключением среди российских законодателей и сотрудников системы исполнения наказания однозначного мнения не существует. В поддержку пожизненного лишения свободы либо длительных, более 20 лет, сроков лишения свободы выступает экономическая сторона наказания: лицо, совершившее тяжкое преступление может получить необходимую профессию и выполнять трудовые обязанности в течение длительного времени, принося определённую прибыль государству, что подтверждает практика. Таким образом, компенсируется материальный ущерб и частично моральный ущерб содеянного. В пользу такой замены выступает так же возможность исправления судебной ошибки, гуманность наказания в данной форме, противоречие смертной казни духовным и религиозно-нравственным принципам.

Смертная казнь в сравнительном характере является экономически невыгодной и не несет в полной мере характера компенсации содеянного, хотя существуют предложения юристов, к примеру, по использованию органов приговоренного к высшей мере для трансплантации тяжело больным

Смертная казнь в современном Китае - высшая мера наказания за преступления, предусмотренные уголовным кодексом Китайской Народной Республики (КНР). Китай на протяжении многих лет занимает первое место в мире по числу смертных казней, ежегодное число казнённых составляет от одной до нескольких тысяч человек - больше, чем во всех странах мира, вместе взятых [3].

Смертная казнь в КНР предусмотрена 55-ю статьями уголовного законодательства. В числе позиций, за которые может назначаться такое наказание, - насильственные преступления, нанесение урона национальной безопасности, распространение или хранение наркоти-

ков, взяточничество, сутенёрство, подделка денежных знаков, сокрытие налогов, продажа поддельных лекарств, хранение или хищение оружия или взрывчатых веществ, финансовые махинации, организация побега из-под стражи, порча электропроводов, несанкционированные раскопки древних захоронений, алкоголь за рулём, повлекший смерть людей.

В КНР практикуются публичные казни, причём наблюдение за казнью доступно и несовершеннолетним [4].

Официальная статистика о числе смертных казней в Китае является государственной тайной. Правозащитные организации могут лишь догадываться об их приблизительном количестве и настойчиво предлагать правительству КНР раскрыть официальную статистику смертных приговоров.

В Китае применяется два способа приведения смертного приговора в исполнение: расстрел и смертельная инъекция. С 2014 года планировалось полностью отказаться от расстрела: инъекции считаются менее тяжёлыми с психологической точки зрения - как для казнённых и членов их семей, так и для всех, участвующих в приведении приговора в исполнение. Согласно приведённому в The Times описанию, казнь происходит путём двух уколов. Первый - анестетик, который начинает действовать через 10-20 секунд, второй - цианистый калий, который убивает приговорённого за 1-2 минуты [3].

Переход страны на смертельные инъекции производился постепенно, провинция за провинцией, с 1997 года. Поскольку инъекции обходятся дороже расстрела (смертельная доза стоит около \$45), ввести такую систему исполнения приговора сразу во всей КНР не удалось.

Газета China Daily сообщила в 2009 году, что для приведения смертных приговоров в исполнение в 20 км от Пекина построен специальный центр, в котором казни производятся новым способом, а китайский автопроизводитель Jinguan Auto выпускает микроавтобусы, специально оборудованные для казней посредством смертельной инъекции.

В таком микроавтобусе приговорённого привязывают за руки и ноги к носилкам и делают ему смертельные уколы. Микроавтобус оборудован также системой видеонаблюдения и записи - для контроля правильности исполнения процедуры. Таким образом, в частности, исполняются смертные приговоры в отдалённых и небольших населённых пунктах, не имеющих стационарных помещений для казни.

При поддержке властей, на телевидении Китая одной из самых рейтинговых программ стала «Интервью перед казнью», ток-шоу, в котором ведущая посещает камеры приговорённых и беседует с ними, пытаясь вызвать их на откровенность и, по возможности, покаяться. При этом ведущая, по её словам, не испытывает к осуждённым ни малейшего сочувствия, а власти полагают, что такая передача имеет хороший воспитательный эффект для граждан страны [3].

В Китае осужденным на смертную казнь разрешается попрощаться перед смертью с родными и провести какие-либо религиозные обряды, правительство решило, что это показывает уважение к правам осужденных и гуманное отношение Народного суда Китая к обвиняемым. И, к сожалению, в Китае заканчивается список прав осуждённых на смертную казнь.

Россия и Китай контраст европейского взаимоуважения и азиатского консерватизма. Два абсолютно разных государства. В одном из которых наказание как смертная казнь прописана только на бумаге, и даже на бумажных листах осуждённым предоставляются все удобства для жизни до приведения наказания в исполнение. А второе государство больше не считает осужденного гражданином страны, и предоставляет лишь право попрощаться с близким человеком через стеклянный занавес и телефонную трубку не более 20 минут, государство в котором перед смертной казнью человека показывают на всю страну в одном из самых популярных в Китае ток-шоу «Интервью перед казнью». И хоть Китай является одной из самых быстроразвивающихся стран в мире, власти не могут навести порядок в стране без такого жестокого хоть и узаконенного наказания как смертная казнь [5]. Россия является абсолютным «антонимом» Китая в отношении смертной казни, в России даже не рассматривается



перспективы смертной казни.

Библиографические ссылки:

1. [http://ru.wikipedia.org/wiki/%D1%EC%E5%F0%F2%ED%E0%FF\\_%EA%E0%E7%ED%FC](http://ru.wikipedia.org/wiki/%D1%EC%E5%F0%F2%ED%E0%FF_%EA%E0%E7%ED%FC)
2. [http://www.pravo.vuzlib.org/book\\_z147\\_page\\_5.html](http://www.pravo.vuzlib.org/book_z147_page_5.html)
3. [http://www.memoid.ru/№ode/Smert.№aya\\_kaz.№%27\\_v\\_sovreme.№.№om\\_Kitae](http://www.memoid.ru/№ode/Smert.№aya_kaz.№%27_v_sovreme.№.№om_Kitae)
4. <http://yahooeu.ru/i№teresti№g/21414-za-что-kaz.№yat-v-kitae.html>
5. <http://copy.ya№dex.№et/?la№g=ru&fmode=e№velope&tld=ru&tex>

УДК 347.75

## Валютные операции

Желтоножко П. В.

Научный руководитель – Михалева Г. В.

*Ухтинский государственный технический университет, г. Ухта, Россия*

Основным законодательным актом в области валютных отношений Российской Федерации является Закон 58-ФЗ от 29 июня 2004 г. «О валютном регулировании и валютном контроле», а также другие законы и подзаконные акты. В Законе определены основные понятия: иностранная валюта и валютные ценности, текущие операции платежного баланса, капитальные операции, а также ключевые понятия валютного законодательства — «резидент» и «нерезидент», имеющие различные режимы валютного регулирования.[2]

Валютное законодательство Российской Федерации состоит из настоящего Федерального закона и принятых в соответствии с ним федеральных законов (далее - акты валютного законодательства Российской Федерации).

Если международным договором Российской Федерации установлены иные правила, чем те, которые предусмотрены настоящим Федеральным законом, применяются правила указанного международного договора.

Акты валютного законодательства Российской Федерации и акты органов валютного регулирования применяются к отношениям, возникшим после вступления указанных актов в силу, за исключением случаев, прямо предусмотренных настоящим Федеральным законом или иными федеральными законами.

К отношениям, возникшим до вступления в силу соответствующих актов валютного законодательства Российской Федерации и актов органов валютного регулирования, указанные акты применяются в части прав и обязанностей, возникших после вступления их в силу.

Акты валютного законодательства Российской Федерации и акты органов валютного регулирования, устанавливающие новые обязанности для резидентов и нерезидентов или ухудшающие их положение, обратной силы не имеют.

Акты валютного законодательства Российской Федерации и акты органов валютного регулирования, отменяющие ограничения на осуществление валютных операций или иным образом улучшающие положение резидентов и нерезидентов, могут иметь обратную силу, если прямо предусматривают это.

Порядок оценки имущества и обязательств организаций в иностранной валюте установлен специальным Положением по бухгалтерскому учету, обобщившим действующие до этого правила и нормы оценки и учета по данному объекту учета.

В соответствии с указанным Положением стоимость имущества и обязательств организаций, выраженная в иностранной валюте, для отражения в бухгалтерском учете и отчетности подлежит пересчету в рубли курсу Центрального Банка РФ, действующему на дату совершения операции в иностранной валюте или дату составления отчетности.

За дату представления бухгалтерской отчетности принимают последний календарный день в отчетном периоде.



Валютное регулирование осуществляет Центральный банк РФ. Он устанавливает порядок обязательного перевода, вывоза и пересылки иностранной валюты и ценных бумаг в иностранной валюте, принадлежащих резидентам; выдает валютные лицензии; проводит валютные интервенции на главных валютных биржах страны—ММВБ и Санкт-Петербургской бирже.

В настоящее время в России действует режим плавающего валютного курса, который зависит от спроса и предложения на валютных биржах страны, прежде всего на Московской межбанковской валютной бирже (ММВБ). Официальный курс доллара США к рублю устанавливается Банком России по результатам торгов на ММВБ. Валютные биржи действуют также в других городах Российской Федерации — Санкт-Петербурге, Ростове-на-Дону, Екатеринбурге, Новосибирске и Владивостоке. Важнейшее значение в процессе курсообразования принадлежит ММВБ.

По мере интеграции России в мировое хозяйство внешнеэкономическая деятельность (ВЭД) становится все более важным и результирующим фактором ее экономической жизни. Формируется принципиально новая сфера предпринимательства, направленная на самостоятельное освоение внешнего рынка и подчиняющаяся в своей деятельности законам мировой экономики.

Если раньше сфера внешнеэкономических связей была, по существу, уделом лишь десятков специализированных внешнеторговых организаций, то теперь внешнеторговыми операциями занимаются многие тысячи производственных и торговых структур. Появление на внешних рынках российских деловых людей, часто профессионально слабо подготовленных, мало знакомых с государственным регулированием ВЭД, нередко приводит к непредвиденным результатам.

В международной экономике между предприятиями постоянно совершаются сделки по поводу покупки средств и предметов труда, реализации продукции (работ, услуг). За все приобретенное со стороны следует уплачивать деньги и соответственно получать средства и за отгруженную продукцию или оказанные услуги.

В процессе хозяйственной деятельности предприятия на мировом уровне ведут расчеты с поставщиками за приобретенные у них основные средства, сырье, материалы и другие товарно-материальные ценности и оказанные услуги; с покупателями за купленные ими товары, с кредитными учреждениями по ссудам и другим финансовым операциям; с бюджетом и налоговыми органами по различного рода платежам, с другими организациями и лицами по разным хозяйственным операциям.

Поэтому важное значение для благополучия предприятий имеет своевременность валютных расчетов, тщательно поставленный учет кредитных и расчетных операций на валютных счетах.

Этим и занимается бухгалтерский учет денежных средств на валютных счетах, целью которого является контроль за соблюдением кассовой и расчетной дисциплины, правильностью и эффективностью использования денежных средств и кредитов, обеспечение сохранности денежной наличности и документов в кассе. В условиях рыночной экономики бухгалтер должен исходить из принципа, что умелое использование денег и денежных средств само по себе может приносить предприятию дополнительный доход. Поэтому нужно постоянно думать о рациональном вложении временно свободных денежных средств для получения прибыли.

Валютные ценности — это иностранная валюта, ценные бумаги в иностранной валюте (платежные документы, чеки, векселя, аккредитивы) и другие фондовые ценности (акции, облигации и прочие долговые обязательства, выраженные в иностранной валюте), а также драгоценные металлы — золото, серебро, платина, металлы платиновой группы в любом виде, за исключением ювелирных и других бытовых изделий, а также лом таких изделий.

Специфика учета имущества и обязательств в иностранной валюте заключается в пересчете иностранной валюты в рубли, установлении периодичности пересчета и исчисления и учета курсовых разниц.

Дата совершения операции в иностранной валюте – это день возникновения у организации права в соответствии с законодательством РФ или договором принятия к бухгалтерскому учету имущества и обязательств, которые являются результатом этой операции.

Виды имущества и обязательств, стоимость которых подлежит пересчету на дату совершения операции в иностранной валюте:

денежные знаки в кассе, средства в расчетах в банках и иных кредитных учреждениях, денежные и платежные документы, краткосрочные ценные бумаги, средства в расчетах (в том числе, по заемным обязательствам) с любыми физическими и юридическими лицами, остатки средств целевого финансирования, полученных из бюджета или иностранных источников в рамках технической или иной помощи РФ в соответствии с заключенными договорами или соглашениями.

Следует отметить, что в соответствии с приведенным перечнем вышеуказанному пересчету подлежат только краткосрочные ценные бумаги. Займы, полученные и выданные организацией в иностранной валюте, подлежат пересчету независимо от срока займов.

Пересчет стоимости денежных знаков в кассе организации и средств на счетах в банках или иных кредитных учреждениях, выраженных в иностранной валюте, может производиться, кроме того, по мере изменения курса иностранных валют, котируемых Центральным банком РФ. [3]

Операции с валютными ценностями подразделяются на текущие валютные операции и валютные операции, связанные с движением капитала.

К текущим валютным операциям относятся:

- переводы в РФ и из РФ иностранной валюты для осуществления расчетов без отсрочки платежа по экспорту и импорту товаров, работ, услуг, результатов интеллектуальной деятельности, а также осуществление расчетов, связанных с кредитованием экспортно-импортных операций на срок не более 90 дней;
- получение и предоставление финансовых кредитов на срок не более 180 дней;
- переводы в РФ и из РФ процентов, дивидендов и иных доходов по вкладам, инвестициям, кредитам и прочим операциям, связанным с движением капитала;
- переводы неторгового характера в РФ и из РФ, включая перевод сумм заработной платы, пенсий, алиментов, наследства, а также Другие аналогичные операции.

К валютным операциям, связанным с движением капитала, относят:

- прямые инвестиции — вложения в уставный капитал предприятия с целью извлечения дохода и получения прав на участие в Управлении предприятием;
- портфельные инвестиции, т. е. приобретение ценных бумаг;
- переводы в оплату прав собственности на здания, сооружения и иное имущество, включая землю и ее недра, относимое по законодательству страны его местонахождения к недвижимому имуществу, а также иные права на недвижимость;
- предоставление и получение отсрочки платежа на срок более 90 дней по экспорту и импорту товаров, работ, услуг;
- предоставление и получение финансовых кредитов на срок более 180 дней;
- все иные валютные операции, не являющиеся текущими валютными операциями.

Операции с валютными ценностями в России осуществляют только уполномоченные коммерческие банки, т. е. банки и иные кредитные учреждения получившие лицензии Центрального банка РФ (Банка РФ на проведение валютных операций).

Существуют три вида валютных лицензий: внутренние и генеральные. Наибольшие права предоставляет валютная лицензия. На проведение операций с золотом также специальная лицензия ЦБ.

Валютные ценности могут находиться в собственности как резидентов, так и нерезидентов. Покупка и продажа иностранной валюты проводятся через уполномоченные коммерческие банки. Сделки купли-продажи иностранной валюты могут осуществляться непосредственно между уполномоченными банками, а также через валютные биржи, действующие в порядке и на условиях, устанавливаемых ЦБ России. При этом покупка и продажа иностран-

ной валюты, минуя уполномоченные банки, не допускаются.

Резиденты — это (а) физические лица, имеющие постоянное место жительства в РФ, в том числе временно находящиеся вне России; (б) юридические лица, созданные в соответствии с законодательством России, с местонахождением в РФ; (в) предприятия и организации, не являющиеся юридическими лицами, созданные в соответствии с законодательством РФ, с местонахождением в России; (г) находящиеся за пределами России филиалы и представительства вышеуказанных резидентов; (д) дипломатические и иные представительства РФ, находящиеся за пределами РФ.

Нерезиденты — это (а) физические лица, имеющие постоянное место жительства за пределами РФ, в том числе временно находящиеся в РФ; (б) юридические лица, созданные в соответствии с законодательством иностранных государств, с местонахождением за пределами РФ; (в) предприятия и организации, не являющиеся юридическими лицами, созданные в соответствии с законодательством иностранных государств, с местонахождением за пределами РФ; г) находящиеся в РФ филиалы и представительства вышеуказанных нерезидентов; (д) находящиеся в РФ иностранные дипломатические и иные иностранные представительства, а также международные организации, их филиалы и представительства в соответствии с уже изменившейся методикой составления платежного баланса РФ.

Операции с иностранной валютой и ценными бумагами в иностранной валюте подразделяются на текущие валютные операции и валютные операции связанные с движением капитала. К текущим валютным операциям относятся переводы в РФ и из РФ иностранной валюты для осуществления расчётов по экспорту и импорту товаров, работ, услуг. (Для получения разрешения определения стоимости в условных единицах предприятие обязано представить следующие документы:

1. Устав предприятия.
2. Свидетельство о регистрации.
3. Учредительный договор заверенный нотариально.
4. Заявка для получения разрешения стоимости товара
5. Справка из налоговой инспекции об отсутствии задолженности перед бюджетом.
6. Справка из банка о наличии валютного счёта с указанием его номера.
7. Согласие банка на инкассирование наличной иностранной валюты.
8. Ксерокопия валютной лицензии банка.

Все перечисленные выше документы нужно представить в ЦБ РФ.

К текущим валютным операциям относятся:

1. Получения предоставления финансовых кредитов на срок не более 180 дней.
2. Переводы в РФ и из неё процентов, дивидендов и иных доходов по вкладам, кредитам и прочим операциям.
3. Переводы неторгового характера в РФ и из неё включая переводы сумм заработной платы, пенсии, алиментов и др. аналогичные операции.

К валютным операциям связанных с движением капитала относятся:

1. Прямые инвестиции, т.е. вложения в Уставной фонд предприятия.
2. Портфельные инвестиции, т.е. приобретение ценных бумаг.
3. Предоставление и получение финансовых кредитов.
4. Предоставление и получение отсрочки платежа на срок более 180 дней по экспорту и импорту товаров, работ, услуг.

Валютные операции могут совершать резиденты и нерезиденты. Текущие валютные операции осуществляются резидентами без ограничений. Нерезиденты открывают в уполномоченных банках РФ рублёвые счета согласно инструкции ЦБ РФ № 16 от 16.07.93. о порядке открытия и ведения уполномоченными банками нерезидентом в валюте РФ и для обслуживания их экспортно-импортных операций, а также для содержания в РФ их представительств для инвестиционной деятельности. Порядок отражений в учёте операций на валютном счёте такой же, как и на расчётном счёте. О всех совершаемых операций банк сообщает предприятию в выписке с валютного счёта, которая составляется в двух валютах: в ино-

странной валюте и в рублёвом эквиваленте, т.е. пересчитанная в рубли сумма иностранной валюты по курсу ЦБ РФ на день совершения операции. Поступающие на валютный счёт средства поступают на транзитный валютный счёт и только тогда, после объяснения резидента об источнике поступивших средств, банк зачисляет поступившие средства на текущий валютный счёт, а также осуществляет обязательную продажу валютных средств (50 %), т.к. согласно нормативным документам часть поступающих валютных средств должна быть продана на валютной бирже (инструкция ЦБ РФ №7 «О порядке обязательной продажи предприятиями, объединениями части валютной выручки через уполномоченные банки и проведение операций на внутреннем валютном рынке РФ» от 29.06.92. с изменениями и дополнениями).

Порядок лицензирования по экспорту и импорту.

При получении импортером или экспортером лицензий в соответствии с законодательством Российской Федерации, заполняется декларация следующим образом:

В графе «Номер» указывается номер лицензии, выданной импортеру или экспортеру.

В графе «Дата» указывается дата выдачи, указанная на лицензии.

Раздел «Регистрационное свидетельство» заполняется при получении импортером или экспортеру регистрационного свидетельства в соответствии с законодательством, следующим образом:

В графе «Номер» указывается номер регистрационного свидетельства, выданного импортеру или экспортеру.

В графе «Дата» указывается дата выдачи, указанная на регистрационном свидетельстве.

Раздел «Подписи уполномоченных лиц» заполняется следующим образом:

Три экземпляра паспорта сделки по импорту подписываются (с указанием должности, фамилии и инициалов):

- от имени импортера - руководителем импортера;

- от имени банка - ответственным сотрудником банка;

- от имени таможенного органа - должностным лицом таможенного органа, уполномоченным подписывать паспорт сделки и совершать иные действия по осуществлению валютного контроля от имени таможенного органа.

Три экземпляра паспорта сделки по импорту скрепляются печатями банка, таможенного органа и импортера.

Валютный контроль осуществляется органами валютного контроля и их агентами. Органами валютного контроля являются Центральный банк РФ, а также Правительство РФ.

Агентами валютного контроля выступают организации, которые в соответствии с законодательными актами могут осуществлять функции валютного контроля. Агенты валютного контроля подотчетны соответствующим органам валютного контроля.

В 1999 г. - налоговые органы получили полномочия в области контроля за соблюдением валютного законодательства в пределах их компетенции.

С 1994 г. проводится паспортизация экспортных сделок. При этом по каждой экспортной сделке составляется паспорт, органы валютного контроля (уполномоченные коммерческие банки; и Государственный таможенный комитет) следят за своевременным поступлением валюты.

С 1 января 1996 г. вступила в действие Инструкция по валютному импортному контролю, направленная на совершенствование учета и контроля за импортными операциями. Расчеты так же, как и по экспорту осуществляются только через уполномоченные банки, оформившие импортерами паспорта сделок. Уполномоченный банк производит платежи по импортному контракту, открытие импортных аккредитивов и выдачу банковских гарантий только при наличии подписанного паспорта сделки. Оплата импортируемого товара по контракту импортера может производиться только со счета импортера в его уполномоченном банке или банком-корреспондентом, действующим по его поручению. Это позволяет уменьшать утечку валюты за рубеж.

Вопросы ответственности за нарушение валютного законодательства регулируются правовыми нормами. Согласно ст. 14 Закона РФ «О валютном регулировании и валютном контроле», должностные лица юридических лиц-резидентов, в том числе кредитных организаций, и юридических лиц-нерезидентов, а также физические лица, виновные в нарушении валютного законодательства, несут уголовную, административную и гражданско-правовую ответственность в соответствии с законодательством Российской Федерации.[1]

Библиографические ссылки:

1. Федеральный закон от 10.12.2003 № 173-ФЗ (ред. от 23.07.2013 с изменениями, вступившими в силу с 1.09.2013) «О валютном регулировании и валютном контроле» [Электронный ресурс] // Справочная правовая система «КонсультантПлюс»
2. Федеральный закон от 29.06.2004 № 58-ФЗ (ред. от 23.07.2013) «О внесении изменений в некоторые законодательные акты Российской Федерации и признании утратившими силу некоторых законодательных актов Российской Федерации в связи с осуществлением мер по совершенствованию государственного управления» (с изм. и доп., вступающими в силу с 01.10.2013) [Электронный ресурс] // Справочная правовая система «КонсультантПлюс»
3. *Воронин, С.В.* Курсовые разницы и валютные операции в условиях кризиса / С.В. Воронин [Электронный ресурс]

УДК 34.01

### **Правовые системы современности**

Игнатик А. А.

Научный руководитель – Назимова О.В.

*Ухтинский государственный технический университет, Ухта, Россия*

Право - феномен мировой цивилизации, в рамках которого сформировалось и действует множество современных правовых и политических систем [1]. Право неразрывно связано с укладом жизни людей, с той или иной цивилизацией, с культурой, с традициями и обычаями народов. Поэтому в разных странах, на разных этапах развития возникают неодинаковые правовые системы (правовые семьи) – целостная совокупность взаимосвязанных правовых норм, правил, регулирующих общественные отношения. Правовая система складывается постепенно. Отдельные элементы различных правовых систем существовали уже в древних Вавилоне, Индии, Китае, в более развитом виде – в Греции, но первая, хотя и незавершённая, правовая система возникла в Древнем Риме.

Существующие правовые системы (семьи) обычно охватывают группы стран. Англосаксонская система права применяется в Великобритании, США, Канаде, Австралии, Индии, во многих африканских странах – бывших колониях Великобритании. Романо-германская система (европейское континентальное право) действует в Германии, Франции, Италии, Испании, в большинстве стран Латинской Америки и т. д. Мусульманская система в целостном виде применяется в Саудовской Аравии, Иране, Кувейте, Объединённых Арабских Эмиратах, Катаре, Омане, Брунее, некоторых других странах, частично в Марокко, Судане.

Основные начала романо-германской правовой системы сложились в XIII – XIV вв. в континентальной Европе. Эта правовая система сначала развивалась на основе рецепции (восприятия) римского права, а затем главным образом в результате королевского законодательства. Свою роль сыграли и королевские суды. От римского права было заимствовано деление права на публичное (относящиеся к «общим» интересам, в настоящее время это конституционное, административное, уголовное и другие области права) и частное (в основном гражданское) право.

Романо-германская школа права стала восполнять пробелы римского права и разрабатывать понятия власти (в основном светской и духовной), суверенитета (независимости го-

сударственной власти от любой другой), системы органов государства и их роли, понятия закона, правосудия и др., позже – вопросы народного представительства, выборов, гражданства и прав граждан и др. Положения, сформулированные средневековыми авторами, стали включаться в законы [2].

Развитие романо-германской правовой системы связано в первую очередь не с судебной практикой (как в рассматриваемой ниже англосаксонской) и не с комментариями толкователей священных текстов (как в мусульманском праве), а с законодательством. Закон был и остаётся в романо-германской системе главным источником права. Эта школа разработала современную триаду разделения властей (законодательная, исполнительная, судебная).

Судебная практика использовалась и используется для развития романо-германской системы права в небольшой степени, а в некоторых странах судебный прецедент (решение какого-либо «высокого» суда, которому должны следовать другие суды при рассмотрении аналогичных дел) вообще не применяется как источник правовой нормы. Комментарии юристов к законам публиковались и публикуются, но не считаются источником права, а используются как обычные необязательные разъяснения. Обычай играет незначительную роль [3].

Основой правовой идеологии в данной системе, как и в англосаксонской, являются общечеловеческие ценности: свобода, равенство, права человека и гражданина, демократия, народный суверенитет, политический и идеологический плюрализм, местное самоуправление и др., а в последние десятилетия также социальное партнёрство, социальная справедливость и др.

Основы англосаксонской правовой системы были заложены в XI – XV вв. В отличие от романо-германской правовой системы англосаксонская система формировалась в условиях относительной феодальной централизации, поскольку завоеватели создали более централизованную систему управления. Роль централизующего фактора в праве взяли на себя королевские суды, считавшиеся центральными судами. Их решения содержали общие правила, нормы, которым следовали другие суды при решении аналогичных дел (правило судебного прецедента, которое окончательно утвердилось к XIX в.) [4].

Роль закона в создании правовой системы была слабее, чем в романо-германской правовой семье, и, хотя теперь закон доминирует во всех странах англосаксонской системы, судебный прецедент сохраняет своё значение (особенно в самой Великобритании).

Восприятие римского права была гораздо слабее. Поэтому в англосаксонской системе сложилась своя терминология, своё деление на отрасли права. Деление права на публичное и частное в классическом понимании в англосаксонской системе нет. Основное деление права – это различие статутного права (законы), общего права (судебные прецеденты) и права справедливости (суды назначенного королём канцлера, решавшие дела по справедливости, если не было соответствующего закона или судебного прецедента или если закон и прецедент противоречили справедливости).

Правда, сейчас это деление даже в самой Великобритании реформируется: канцлерские суды включаются в общую систему судов.

Деление права на отрасли тоже своеобразно. По существу, не признаётся деление на гражданское, трудовое, земельное и т. д. право, различаются право собственности, обязательственное право и др. Нет деления норм на императивные (обязательные) и диспозитивные (дающие сторонам правовых отношений возможность выбора своего поведения).

Понятия основного закона нет, хотя теперь в странах англосаксонской системы есть писанные конституции (кроме Великобритании и Новой Зеландии). В Великобритании все законы имеют одинаковую силу.

Кодификации правовых норм в англосаксонской системе не придаётся такого значения, как в романо-германской. В самой Великобритании кодексы отсутствуют. В других странах они есть, но по отдельным вопросам. Обычно издаются не кодексы, а законы по наиболее важным вопросам (о собственности, о наследовании и др.).

Для англосаксонской системы характерен высокий статус судей и судебной власти, он не ниже законодательной и исполнительной государственной власти

Классическое мусульманское право – это одна из сторон религии ислама. Выделяется и собственно право – фикх, в нём нет правил об отношении к Аллаху, фикх регулирует отношения мусульман в мусульманской общине (умме), отношения людей друг к другу, но всё-таки и фикх не отделён совершенно от религии. Составной частью права во многих мусульманских странах является адат (обычай). Мусульманское право в своём классическом виде включает в свой состав только обычаи некоторых племён Саудовской Аравии.

Основные источники мусульманского права – Коран и Сунна. Коран стоит выше конституции, поэтому в тех мусульманских странах, где есть органы конституционного контроля, они сначала проверяют закон на соответствие Корану, а затем конституции.

Поскольку в Коране собственно правовых норм немного, то мусульманское право складывается не посредством законов или судебных прецедентов, а путём доктринальных толкований священных книг мусульманскими богословами-юристами. Уже в XI – XII вв. были написаны первые книги ныне канонизированных мусульманских юристов. Поскольку толкования были разными, сложилось несколько школ [4].

Главное в регулировании отношений не столько права, сколько обязанности правоверного перед Аллахом. Структура права характеризуется архаичностью (она устарела, свойственна старине), казуистичностью (казуистика – подведение частных случаев под общую догму как приём богословия). Хотя в новейших конституциях принцип равенства людей зафиксирован, мусульманским правом он полностью не признаётся (допускается неравенство правоверных и неверных, мужчин и женщин). Правовые включения в мусульманское право из других правовых систем не допускаются.

Библиографические ссылки:

1 <http://uristrus.Nearod.ru/articles2/pravoviesystemi.pdf>

2 <http://www.be5.biz/pravo/tmav/09.htm>

3 [http://www.studyLaw.Nearod.ru/tgp1/r3/tgp1\\_3\\_11\\_2.htm](http://www.studyLaw.Nearod.ru/tgp1/r3/tgp1_3_11_2.htm)

4 [http://advocatehelps.ru/yurart/aNoglosaksoNeskaya-pravovaya-sistema\\_11.html](http://advocatehelps.ru/yurart/aNoglosaksoNeskaya-pravovaya-sistema_11.html)

УДК 347.65

### **Правовые основы наследования по закону в РФ**

Изулина О. Б., магистрант, направление Юриспруденция,

Научный руководитель – Синельникова В.Н., д.ю.н., профессор.

*НАЧОУ ВПО Современная гуманитарная Академия, Москва, Россия*

Регулирование отношений, связанных с наследованием, традиционно строится на сочетании двух основополагающих начал – индивидуального, отражающего интересы отдельной личности, и социального, отражающего интересы общества и государства.

Однако завещания составлялись и изменялись, расширялся и сужался круг лиц, упомянутых в тексте завещания, но неизменно оно испокон веков оставалось чтимым документом и исполняемым выражением последней воли завещателя. Часты случаи, когда покойный по каким-либо причинам не успел или не пожелал составить завещания. В таком случае в действие вступает институт наследования по закону. В современном наследственном праве наследование по закону поставлено на второе место после наследования по завещанию.

Значение наследования состоит в том, что каждому члену общества должна быть гарантирована возможность жить и работать с осознанием того, что в свое время все приобретенное им при жизни перейдет к близким ему людям. И лишь в случаях, прямо предусмотренных законом, согласно сложившимся правовым и нравственным принципам то, что принадлежало наследодателю при жизни, в соответствующей части перейдет к лицам, к которым сам наследодатель мог и не быть расположен (обязательная доля). Неукоснительное проведение этих начал обеспечивает интересы как самого наследодателя и его наследников, так и третьих лиц (должников и кредиторов наследодателя, фискальных служб и т.д.), для которых

смерть наследодателя может повлечь те или иные последствия.

Значимость выявления особенностей правового регулирования наследования по закону обусловлена необходимостью теоретического осмысления и конструктивного анализа особенностей текущего правового регулирования наследования по закону, практического решения проблем, возникающих на пути реализации гражданами их прав наследования, в том числе в нотариальной практике. В частности, в дальнейшем совершенствовании и доработке нуждаются нормы ГК РФ, посвященные наследованию по закону. Изложенные выше обстоятельства и обусловили выбор темы исследования.

под основанием наследования по закону следует понимать такую систему перераспределения имущества наследодателя, которая соответствует сложившейся в обществе экономической системе, основанной на отношениях собственности.

Основным признаком этой системы, наиболее наглядно проявляющимся в наследственных отношениях господствующего экономического строя, является граница выморочности, определяющая очередность получения государством выморочного имущества в отсутствие других наследников[1. С. 23].

Причем в условиях господства государственной собственности как основы экономической системы страны и «общенародного достояния» государство вполне обоснованно занимало третье место в ряду законных наследников, получая наследственное имущество в отсутствие братьев, сестер, бабушек и дедушек наследодателя. Признание равноправия всех форм собственности (ст. 44 Основ гражданского законодательства Союза ССР и республик 1991 г., ч. 2 ст. 8 Конституции РФ, п. 4 ст. 212 ГК РФ) потребовало изменения границы выморочности имущества.

С изложенных позиций легко решается и проблема определения состава законных наследников за пределами узкого семейно-родственного круга наследодателя. Коль скоро государство, развивая конкуренцию, не заинтересовано в накоплении выморочного имущества и управлении им, оно устанавливает правоотношения таким образом, чтобы исключить выморочность, сохранив имущество в частной собственности. В современной литературе критических оценок новых правил распределения наследства по очередям родственников наследодателя первых двух степеней. Значит, в этих пределах механизм исключения выморочности адекватно выражает господствующие в современном обществе представления об имущественной стороне семейных отношений (индивидуальное начало). Однако структура сложившихся в обществе семейно-родственных связей такова, что не позволяет избежать выморочности при наделении наследственными правами родственников только указанных степеней. Следовательно, для решения приоритетных социальных задач, к числу которых в сфере наследственных отношений относится всемерное сохранение имущества граждан в частной собственности, государство расширяет круг законных наследников за счет родственников третьей, четвертой и пятой степеней родства.

Ст. 1149 ГК РФ закрепляет один из наиболее значимых, непреодолимых ограничителей принципа свободы завещания. Юридическая конструкция обязательной доли в наследстве предполагает, что за рядом наследников сохраняется зарезервированная для них частичка наследства, которой лишиться их никто не может, в том числе и сам наследодатель. Как отмечает К.Б. Ярошенко, «обязательная доля в наследстве - это личное предоставление [2. С. 186]». Необходимость введения такого личного предоставления и тем самым ограничение свободы завещания основывается на том, что есть люди, о которых наследодатель (в силу родственных связей или принятого им самостоятельно социального обязательства) должен заботиться. Лишение же этих лиц наследства завещателем представляло бы собой недобросовестное, неэтичное поведение, с которым гражданское право не может и не должно мириться. Необходимо отметить, что институт обязательной доли не является нововведением российского законодательства, он известен практически всем мировым правовым порядкам и существуют на протяжении всего развития гражданского права.

В соответствии с п. 2 ст. 1149 ГК РФ право на обязательную долю в наследстве удовлетворяется из оставшейся незавещанной части наследственного имущества, даже если это



приведет к уменьшению прав других наследников по закону на эту часть имущества, а при недостаточности незавещанной части имущества для осуществления права на обязательную долю - из той части имущества, которая завещана [3].

С учетом изложенного при определении обязательной доли судебная и нотариальная практика исходят из следующего:

- стоимость обязательной доли определяется из всего завещанного и незавещанного имущества;

- при исчислении обязательной доли нотариус учитывает всех наследников по закону на день открытия наследства;

- обязательная доля выделяется прежде всего из незавещанного имущества, а если незавещанного имущества не хватает для обязательной доли, тогда также из завещанного;

- при определении обязательной доли учитываются предметы обычной домашней обстановки и обихода;

- право на обязательную долю не может быть поставлено в зависимость от согласия других наследников на ее получение;

- внуки и правнуки наследодателя, родители которых умерли до открытия наследства, а также наследники второй очереди не имеют права на обязательную долю, за исключением случаев, когда эти лица находились на иждивении умершего;

- закон не связывает возникновение прав на обязательную долю у лиц, указанных в ст. 1149 ГК РФ, с совместным проживанием с наследодателем и ведением с ним общего хозяйства;

- дети, усыновленные после смерти лиц, имущество которых они имели право наследовать, не утрачивают право ни на долю в наследственном имуществе как наследники по закону, ни на обязательную долю, если имущество было завещано другим лицам, поскольку ко времени открытия наследства правоотношения с наследодателем, являющимся их родителем, не были прекращены.

В ст. 1149 ГК РФ отсутствует указание на то, должен ли наследник по завещанию проживать в завещанном помещении постоянно или временно. Судом может быть учтено наличие у лица, имеющего право на обязательную долю в наследстве, собственного имущества, достаточного для проживания. Обязательные наследники получают отдельное свидетельство о праве на наследство. При этом обязательный наследник должен подтвердить нотариусу брачные, родственные отношения, усыновления или иждивения.

На практике основная часть наследников по закону приходится на первую очередь, т.е. на тот круг лиц, который указан в статье 1142 ГК РФ. Характеризуя круг наследников первой очереди, рассмотрим каждую группу возможных наследников [3].

Дети, рожденные от родителей, состоявших в зарегистрированном браке, наследуют после смерти каждого из родителей.

На практике достаточно часто дети, рожденные от родителей, не состоявших в зарегистрированном браке, при отсутствии записи в свидетельстве о рождении об отце наследуют только после смерти матери. Конечно же это несправедливо и юридически неправильно. Однако имеются возможности для исправления такого положения и, соответственно, восстановления прав наследников.

Одним из оснований выморочности наследства закон называет отсутствие наследников по закону и по завещанию. Наследники по завещанию отсутствуют, если наследодатель не оставил завещания либо оставленное им завещание признано недействительным (ст. 1131 ГК РФ). Отсутствие законных наследников означает отсутствие не только наследников, которые указаны в ст. 1142 - 1145 ГК РФ, определяющих очередность призвания законных наследников к наследованию, но и тех, которые наследуют в порядке, указанном в ст. 1146, 1147, 1148, 1158 ГК РФ, а также *Neasciturus'a* - ребенка, зачатого при жизни наследодателя и родившегося живым после открытия наследства (абз. 1 п. 1 ст. 1116 ГК РФ). Отсутствие наследников по закону и по завещанию - отрицательный юридический факт (юридическое состояние) с правопорождающим свойством (эффект выморочности наследства).

Библиографические ссылки:

1 Барщевский, М.Ю. Наследственное право [Текст] / М.Ю. Барщевский. -М., 1996.

2 Ярошенко, К.Б. Комментарий к гражданскому кодексу Российской Федерации, Ч. 3 (постатейный) [Текст] / Отв. ред. Н.И. Марышева, К.Б. Ярошенко. – 2-е изд., испр. и доп. – М.: Инфра-М, 2009.

3 Комментарий к Гражданскому кодексу Российской Федерации. Часть 3 [Текст]/ Под ред. А.П. Сергеева. – М.: Проспект, 2011. – 392с. – ISBN№ 978-5-392-01776-8

УДК 349.23/24

## **Правовые особенности трудового договора с работниками, работающими в районах приравненных Крайнему Северу**

Кайкин И.

Научный руководитель – Ромашова Т.В.

*Ухтинский государственный технический университет, Ухта, Россия*

Трудовой договор определяется законодательством (ст. 56 Трудового кодекса Российской Федерации) как соглашение между работодателем и работником. Следовательно, для его заключения необходимо, чтобы работодатель хотел взять работника на работу, а работник хотел работать у данного работодателя. Трудовой договор будет считаться заключенным и в том случае, если работник приступил к работе с ведома или по поручению работодателя или его представителя. При этом работодатель обязан оформить трудовой договор в письменной форме в течение трех дней со дня фактического допущения работника к работе (часть вторая ст. 67 ТК РФ). За несоблюдение указанной обязанности уполномоченный представитель работодателя или его представителя. При этом работодатель обязан оформить трудовой договор в письменной форме в течение трех дней со дня фактического допущения работника к работе (часть вторая ст. 67 ТК РФ). За несоблюдение указанной обязанности уполномоченный представитель работодателя может быть привлечен к административной ответственности. Документы, необходимые для заключения трудового договора. При заключении трудового договора работодатель вправе потребовать у лица, поступающего на работу, предъявления следующих документов:

1. - паспорта или иного документа, удостоверяющего личность;
2. - трудовой книжки, за исключением случаев, когда трудовой договор заключается впервые или работник поступает на работу на условиях совместительства;
3. - страхового свидетельства государственного пенсионного страхования, за исключением случаев, когда трудовой договор заключается впервые;
4. - документов воинского учета – для военнообязанных лиц, подлежащих призыву на военную службу;
5. - документа об образовании, о квалификации или наличии специальных знаний или специальной подготовки.

Оформление приема на работу. Прием на работу оформляется приказом (распоряжением) работодателя, изданным на основании заключенного трудового договора. При этом содержание приказа о приеме на работу должно соответствовать условиям трудового договора. С кем может быть заключен трудовой договор. Заключение трудового договора допускается с лицами, достигшими возраста шестнадцати лет. Лица, достигшие возраста пятнадцати лет, могут заключать трудовой договор в случаях получения основного общего образования либо оставления общеобразовательного учреждения в соответствии с законом. С согласия одного из родителей (опекуна, попечителя) и органа опеки и попечительства трудовой договор может быть заключен с учащимся, достигшим возраста четырнадцати лет, для выполнения в свободное от учебы время легкого труда, не причиняющего вреда его здоровью и не нарушающего процесса обучения.

Трудовая книжка является основным документом о трудовой деятельности и трудовом стаже работника, т.е. документом, подтверждающим стаж работы, место работы и специальности, по которым работник работал. Порядок ведения трудовых книжек. Порядок ведения трудовых книжек определен Инструкцией о порядке ведения трудовых книжек на предприятиях, в учреждениях и организациях, утвержденной Постановлением Госкомтруда СССР от 20 июня 1974 г. № 162 (действует в редакции Постановлений Госкомтруда СССР от 2 августа 1985 г. № 252, от 31 марта 1987 г. № 201, от 19 октября 1990 г. № 412; Бюллетень нормативных актов министерств и ведомств СССР, № 8, 1991 (опубликован без приложений), № 10, 1991). Нарушение порядка ведения и учета трудовых книжек в организации является нарушением трудового законодательства. Работодатель обязан вести трудовые книжки на каждого работника, проработавшего в организации свыше пяти дней, если для работника эта работа является основной. В случае если работник, впервые заключающий трудовой договор, в течение пяти дней не приступил к работе без уважительных причин, трудовая книжка такому работнику выписываться не должна. Выдача работнику трудовой книжки в случае увольнения. Учитывая важность трудовой книжки для работника при приеме на работу, переводе или увольнении, законодательно закреплена обязанность работодателя выдать трудовую книжку работнику в случае его увольнения в последний день его работы. Это положение обусловлено тем, что работник должен иметь возможность сразу по увольнении устроиться на другую работу и не потерять зарплату за то время, когда он вынуждено не работал.

Понятие и режим рабочего времени. Рабочее время – это время, в течение которого работник в соответствии с правилами внутреннего трудового распорядка организации и условиями трудового договора должен исполнять трудовые обязанности. Продолжительность ежедневной работы, время ее начала и окончания, время перерывов в работе устанавливаются коллективным договором или правилами внутреннего трудового распорядка в соответствии с законодательством. Нормальная продолжительность рабочего времени не может превышать 40 часов в неделю. Однако существуют категории работников, которым не разрешено работать 40 часов в неделю. Так, для работников младше шестнадцати лет рабочая неделя сокращается на 16 часов, для работников от 16 до 18 лет, а также для работников, занятых на работах с вредными и (или) опасными условиями труда, - на 4 часа, для работников, являющихся инвалидами I и II группы, - на 5 часов. Для женщин, работающих в районах Крайнего Севера и приравненных к ним местностях, коллективным договором или трудовым договором устанавливается 36-часовая рабочая неделя, если меньшая продолжительность рабочей недели не предусмотрена для них федеральными законами. При этом заработная плата выплачивается в том же размере, что и при полной рабочей неделе. Федеральным законом может устанавливаться сокращенная рабочая неделя для педагогических, медицинских и других работников. По соглашению сторон трудового договора может устанавливаться неполный рабочий день – уменьшение продолжительности ежедневной работы, а также неполная рабочая неделя – уменьшение числа рабочих дней в неделе при нормальной продолжительности рабочего дня.

Понятие и виды времени отдыха. В соответствии со статьей 106 ТК РФ временем отдыха признается время, в течение которого работник свободен от исполнения трудовых обязанностей и которое может использовать по своему усмотрению. В ТК РФ установлены виды времени отдыха, которые используются при регулировании трудовых отношений:

1. перерыв в течение рабочего дня (смены);
2. ежедневный (междусменный) отдых;
3. выходные дни (еженедельный непрерывный отдых);
4. нерабочие праздничные дни;
5. отпуска.

Перерывы в течение рабочего дня. В течение рабочего дня работнику должны предоставляться перерывы для отдыха и питания. Их продолжительность не может быть больше 2 часов или меньше 30 минут. Указанное время в рабочее время не включается. Однако суще-

ствуют такие работы, где по условиям производства (работы) предоставление перерыва для отдыха и питания невозможно. В таком случае работодатель обязан обеспечить работнику возможность отдыха и приема пищи в рабочее время. Перечень таких работ, а также места для отдыха и пищи устанавливаются правилами внутреннего трудового распорядка организации. Выходные дни. Продолжительность выходных дней не может быть менее 42 часов. Всем работникам обязательно предоставляются выходные дни каждую неделю. Привлечение работников к работе в выходные и праздничные нерабочие дни производится по письменному распоряжению работодателя. Порядок предоставления отпусков регулируется главой 19 ТК РФ. Работодатель обязан предоставить работнику ежегодный отпуск с сохранением работы (должности) и среднего заработка. Общая продолжительность ежегодного отпуска составляет 28 календарных дней. Право на использование дополнительных отпусков имеют работники, занятые на работах с вредными и (или) опасными условиями труда, работники, занятые на работе особого характера, работники с ненормированным рабочим днем. Особенности правового регулирования времени отдыха в организациях, расположенных в районах Крайнего Севера и приравненных к ним местностях, касаются дополнительных выходных дней, порядка и условий предоставления отпусков, компенсаций расходов на оплату стоимости проезда к месту использования отпуска и обратно и др. При этом указанные особенности в одних случаях применяются ко всем работникам, работающим в указанных районах и местностях, а в других - только к определенной категории этих работников. В соответствии со ст. 319 ТК одному из родителей (опекуну, попечителю, приемному родителю), работающему в районах Крайнего Севера и приравненных к ним местностях, имеющему ребенка в возрасте до 16 лет, по его письменному заявлению ежемесячно предоставляется дополнительный выходной день без сохранения заработной платы. Кроме установленных законодательством ежегодных основного оплачиваемого отпуска и дополнительных оплачиваемых отпусков, предоставляемых на общих основаниях, лицам, работающим в районах Крайнего Севера, предоставляются дополнительные оплачиваемые отпуска продолжительностью 24 календарных дня, а лицам, работающим в местностях, приравненных к районам Крайнего Севера, - 16 календарных дней. Право на ежегодные дополнительные (северные) оплачиваемые отпуска возникает у работников на общих основаниях, т. е. одновременно с правом на использование основного ежегодного оплачиваемого отпуска - по истечении 6 месяцев работы у данного работодателя. Общая продолжительность ежегодного оплачиваемого отпуска определяется суммированием ежегодного основного и всех дополнительных ежегодных оплачиваемых отпусков (ч. ч. 1, 2 ст. 322 ТК).

По просьбе одного из работающих родителей (опекуна, попечителя) работодатель обязан предоставить ему ежегодный оплачиваемый отпуск или часть его (не менее 14 календарных дней) для сопровождения ребенка в возрасте до 18 лет, поступающего в образовательные учреждения высшего или среднего профессионального образования, расположенные в другой местности (ч. 5 ст. 322).

Оплачиваемый отпуск для сопровождения ребенка в возрасте до 18 лет, поступающего в образовательное учреждение, расположенное в другой местности, предоставляется по просьбе работника в счет ежегодного оплачиваемого отпуска, если работник просит предоставить ему только часть ежегодного отпуска. По просьбе работника ему может быть предоставлен для указанных целей и полный ежегодный оплачиваемый отпуск. При этом не имеет значения, приобрел ли работник право на ежегодный оплачиваемый отпуск. В случае если работник такого права не приобрел, ежегодный оплачиваемый отпуск (не менее 14 календарных дней) для сопровождения ребенка предоставляется ему авансом. При наличии 2 и более детей отпуск для указанной цели предоставляется 1 раз для каждого ребенка.

Оплата труда для работников, работающих в районах, приравненных к Крайнему Северу, также имеет свою специфику. Заработной платой признается вознаграждение за труд в зависимости от квалификации работника, сложности, количества и условий выполнения работы, а также выплаты компенсационного и стимулирующего характера. Как видно из данного определения, заработная плата каждого работника зависит от его квалификации, слож-

ности выполняемой работы, количество и качество затраченного труда и максимальным размером не ограничивается. В соответствии со статьей 133 ТК РФ минимальный размер оплаты труда не может быть ниже размера прожиточного минимума трудоспособного человека. Эта норма позволяет подтянуть минимальную заработную плату до такого размера, при котором может быть обеспечен минимум, необходимый для проживания. Еще одним понятием, определяемым в ТК РФ, является понятие минимальной заработной платы, которая представляет собой гарантируемый федеральным законом размер месячной заработной платы за труд неквалифицированного работника, полностью отработавшего норму рабочего времени при выполнении простых работ в нормальных условиях труда. Т.е. более квалифицированному работнику должна выплачиваться заработная плата выше предусмотренной в ТК РФ минимальной зарплаты.

Статья 317 ТК предусматривает начисление процентной надбавки к заработной плате. Лицам, работающим в районах Крайнего Севера и приравненных к ним местностях, выплачивается процентная надбавка к заработной плате за стаж работы в данных районах или местностях. Размер процентной надбавки к заработной плате и порядок ее выплаты устанавливаются в порядке, определяемом статьей 316 ТК для установления размера районного коэффициента и порядка его применения.

В то время как районный коэффициент, призванный компенсировать дополнительные материальные затраты и физиологические нагрузки в связи с работой в неблагоприятных природно-климатических условиях Крайнего Севера и приравненных к нему местностей, начисляется с первого дня работы у работодателя, для установления процентных надбавок к заработной плате работнику необходимо иметь определенную продолжительность трудового стажа на Крайнем Севере или в приравненных к нему местностях. Иначе говоря, если районный коэффициент выполняет лишь компенсационную функцию, то процентная надбавка стимулирует длительную работу в районах Крайнего Севера и приравненных к ним местностях.

Процентную надбавку к заработной плате можно определить как установленную в процентном отношении к тарифной ставке, окладу (должностному окладу) выплату компенсационного характера, которую регулярно получает работник за стаж работы в суровых климатических условиях Крайнего Севера и приравненных к нему местностей.

Ответственность работодателя за нарушение прав работника. Основные обязанности работодателя по трудовому договору – предоставить работнику работу и своевременно и полностью выплачивать заработную плату. При нарушении этих обязанностей наступает материальная ответственность, при которой работодатель обязан возместить работнику материальный ущерб, причиненный в результате незаконного лишения его возможности трудиться. В соответствии со статьей 234 ТК РФ работодатель обязан возместить работнику не полученный им заработок в случаях:

1. незаконного отстранения работника от работы, его увольнения или перевода на другую работу;
2. отказа работодателя от исполнения или несвоевременного исполнения решения органа по рассмотрению трудовых споров или государственного правового инспектора труда о восстановлении работника на прежней работе;
3. задержки работодателем выдачи трудовой книжки, внесения в трудовую книжку неправильной или несоответствующей законодательству формулировки причины увольнения работника;
4. других случаях, предусмотренных федеральными законами и коллективным договором.

Ответственность работодателя за причинение работнику морального вреда. Статья 237 ТК РФ впервые законодательно закрепляет возможность возмещения морального вреда работнику, причиненного неправомерными действиями или бездействием работодателя. Моральный вред возмещается в денежной форме в размере, определенном соглашением сторон трудового договора. Однако сложно представить, что работодатель будет добровольно воз-

мещать работнику моральный вред, поэтому, скорее всего суд будет применять указанную норму при рассмотрении индивидуальных трудовых споров. Административная, гражданско-правовая и уголовная ответственность за нарушение трудового законодательства. Кодексом Российской Федерации об административных правонарушениях (статья 5.27) предусмотрено, что за нарушение законодательства о труде и об охране труда на должностных лиц может быть наложен административный штраф в размере от пяти до пятидесяти минимальных размеров оплаты труда. Уголовный кодекс Российской Федерации содержит несколько составов преступлений, относящихся к сфере трудового законодательства: нарушение правил охраны труда; необоснованный отказ в приеме на работу или необоснованное увольнение беременной женщины или женщины, имеющей детей в возрасте до трех лет; невыплата заработной платы.

#### **Гарантии и компенсации, предусмотренные трудовым законодательством.**

Понятие гарантий и компенсаций. Гарантиями признаются средства, способы и условия, с помощью которых обеспечивается осуществление предоставленных работникам прав в области социально-трудовых отношений. В отличие от компенсаций гарантии – это нематериальные способы обеспечения трудовых и связанных с ними прав.

Компенсации – денежные выплаты, установленные в целях возмещения работникам затрат, связанных с исполнением ими трудовых и иных предусмотренных федеральным законом обязанностей. Помимо общих гарантий и компенсаций, предусмотренных ТК РФ (гарантии при приеме на работу, переводе на другую работу, по оплате труда и другие), работникам предоставляются гарантии и компенсации в следующих случаях:

1. при направлении в служебные командировки;
2. при переезде на работу в другую местность;
3. при исполнении государственных или общественных обязанностей;
4. при совмещении работы с обучением;
5. при вынужденном (временном или постоянном) прекращении работы не по вине работника;
6. при предоставлении ежегодного оплачиваемого отпуска;
7. в некоторых случаях прекращения трудового договора;
8. в других случаях, предусмотренных ТК РФ и иными федеральными законами.

При предоставлении гарантий и компенсаций соответствующие выплаты производятся за счет средств работодателя.

#### **Прекращение трудового договора.**

Основания прекращения трудового договора. В соответствии со статьей 77 ТК РФ работник увольняется самостоятельно или может быть уволен работодателем в следующих случаях:

- 1) по соглашению сторон;
- 2) в связи с истечением срока трудового договора, за исключением случаев, когда трудовые отношения фактически продолжаются и ни одна из сторон не потребовала их прекращения;
- 3) по инициативе работника;
- 4) по инициативе работодателя;
- 5) при переводе работника по его просьбе или с его согласия на работу к другому работодателю или переводе на выборную работу (должность);
- 6) при отказе работника от продолжения работы в связи со сменой собственника имущества организации, изменением подведомственности (подчиненности) организации или ее реорганизацией;
- 7) при отказе работника от продолжения работы в связи с изменением существенных условий трудового договора;
- 8) при отказе работника от перевода на другую работу вследствие состояния здоровья в соответствии с медицинским заключением;
- 9) при отказе работника от перевода в связи с перемещением работодателя в дру-

гую местность;

10) по обстоятельствам, не зависящим от воли сторон;

11) при нарушении установленных ТК или иными федеральными законами правил заключения трудового договора, если это нарушение исключает возможность продолжения работы.

Обязанности работодателя при увольнении работника. При увольнении по любым основаниям работодатель обязан в последний день работы (день увольнения):

- выплатить работнику денежную компенсацию за все неиспользованные отпуска. По письменному заявлению работника неиспользованные отпуска могут быть предоставлены ему с последующим увольнением (за исключением случаев увольнения за виновные действия). При этом днем увольнения считается последний день отпуска;

- выдать работнику трудовую книжку и другие документы, связанные с работой (по письменному заявлению работника);

- произвести с работником окончательный расчет.

Порядок увольнения по разным основаниям различен.

Библиографические ссылки:

1. Трудовой кодекс Российской Федерации от 30.12.2001 № 197-ФЗ (ред. от 28.12.2013) // Справочная правовая система «КонсультантПлюс» [Электронный ресурс]

2. Закон РФ от 19.02.1993 № 4520-1 «О государственных гарантиях и компенсациях для лиц, работающих и проживающих в районах Крайнего Севера и приравненных к ним местностях» (ред. от 02.07.2013) // Справочная правовая система «КонсультантПлюс» [Электронный ресурс]

3. Постановление Совмина СССР от 03.01.1983 № 12 «О внесении изменений и дополнений в Перечень районов Крайнего Севера и местностей, приравненных к районам Крайнего Севера, утвержденный Постановлением Совета Министров СССР от 10 ноября 1967 г. № 1029» (ред. от 03.03.2012) (вместе с «Перечнем районов Крайнего Севера и местностей, приравненных к районам Крайнего Севера, на которые распространяется действие Указов Президиума Верховного Совета СССР от 10 февраля 1960 г. и от 26 сентября 1967 г. о льготах для лиц, работающих в этих районах и местностях», утв. Постановлением Совмина СССР от 10.11.1967 № 1029) // Справочная правовая система «КонсультантПлюс» [Электронный ресурс]

4. Комментарий к Трудовому кодексу Российской Федерации. Извлечения: Научно-практический комментарий (постатейный) [Текст] / отв. ред. Ю.П. Орловский. – М.: КОНТРАКТ, 2012

УДК 343.25

### **Смертная казнь: история и современность**

Манжук К.

Научный руководитель-Михалёва Г.В.

*Ухтинский государственный технический университет, Ухта, Россия*

Становление в России системы рыночных отношений сопровождается ростом количества и уровня преступности, увеличением доли тяжких и особо тяжких преступлений в ее структуре (53 %). Неудивительно, что в правосознании значительной части населения страны имеется установка на применение к преступникам суровых мер уголовного наказания вплоть до смертной казни. Однако возможности уголовного наказания в предупреждении преступлений ограничены. Кроме того, результаты и отечественных, и зарубежных криминологических исследований показывают, что статистически значимый общепредупредительный эффект смертной казни отсутствует [1].

Лишение жизни человека, преступившего определенные нормы (например, обычай

кровной мести), известно задолго до возникновения государства. Видимо, это исторически первый вид уголовного наказания. Вместе с тем вся история уголовного права, за исключением отдельных периодов, свидетельствует о тенденции к ограничению его применения [2]. В настоящий период есть государства, отказавшиеся от смертной казни, и есть страны, довольно активно ее применяющие (к примеру, смертная казнь во многих юрисдикциях является незаконной, а в иных – законным уголовным наказанием лишь за чрезвычайно тяжкие преступления, а в Китае она применяется достаточно широко и за меньшие проступки, такие как: взяточничество, сутенёрство, подделка денежных знаков, сокрытие налогов, браконьерство (в частности, добыча амурского тигра) и другие). В тех и других не утихают споры между ее противниками и сторонниками. В дискуссии принимают участие не только юристы, но и политики, философы, социологи, экономисты, писатели, представители различных конфессий и т.д., и т.п.

Наиболее распространённым видом смертной казни в современном мире является расстрел. Также широкое распространение имеют повешение, смертельная инъекция, электрический стул, отсечение головы и побивание камнями.

Смертная казнь - это один из наиболее древних видов наказания. Изначально она возникла в ходе реализации принципа талиона: «око за око, зуб за зуб». Согласно данному принципу, справедливым наказанием за причинение смерти другому человеку являлась смертная казнь. Кроме того, свою роль сыграл и существовавший во многих обществах обычай кровной мести, которую была призвана заменить смертная казнь, осуществляемая от лица государства [3].

Несмотря на то, что в дальнейшем для большинства деяний принцип талиона был заменён выплатой денежного штрафа в пользу потерпевшего, смертная казнь сохранялась в большинстве государств.

Казнь может производить только уполномоченный представитель государства в назначенное время, иначе это действие считается убийством и карается законом.

В большинстве современных государств смертная казнь приводится в исполнение не публично, то есть на ней имеют право присутствовать лишь определённые законом лица (например, согласно Уголовно-исполнительному кодексу России - прокурор, представитель тюрьмы, в которой проводится казнь, и врач).

В ряде случаев смертная казнь может быть заменена пожизненным заключением или длительным сроком лишения свободы по решению суда. Приговорённый судом к смертной казни также может быть помилован высшим должностным лицом государства или штата (президентом, монархом, премьер-министром, губернатором и т. д.).

В 1978 году смертная казнь была отменена в Испании, в 1981 году - во Франции. С 1990 года смертную казнь отменили полностью около 40 стран и территорий, в том числе: Азербайджан, Албания, Ангола, Армения, Болгария, Великобритания, Венгрия, Гонконг, Греция, Грузия, Ирландия, Италия, Канада, Кипр, Котд'Ивуар, Киргизия, Латвия, Литва, Маврикий, Мальта, Мексика, Мозамбик, Молдавия, Непал, Парагвай, Польша, Румыния, Сербия, Словакия, Словения, Туркмения, Украина, Хорватия, Черногория, Чехия, Швейцария, Эстония, ЮАР

К середине 2007 года 89 стран отменили смертную казнь за все преступления. Ещё 10 стран сохранили её только для отдельных особо тяжких преступлений, совершённых в военное время, исключив возможность назначения смертной казни за так называемые общеуголовные преступления. 30 стран отменили смертную казнь на практике, то есть не приводили смертные приговоры в исполнение последние 10 лет и собираются и в дальнейшем придерживаться моратория, либо официально объявили о введении моратория на исполнение смертных приговоров.

Таким образом, к настоящему времени в мире насчитывается 130 стран, отменивших смертную казнь в законе или на практике, и 68 стран, которые сохраняют и продолжают применять эту меру.

С 1965 года более 50 стран расширили перечень преступлений, за которые может



быть назначена смертная казнь. По данным на 2000 г., в 21 стране предусмотрена смертная казнь за преступления, связанные с безопасностью страны (шпионаж, государственная измена и т.п.). В 13 странах ввели смертную казнь за терроризм, за воздушное пиратство, если это привело к гибели людей, за убийство заложников. В некоторых странах предусмотрено данное наказание за похищение людей, если это привело к их смерти. В 21 стране установлена смертная казнь за преступления, связанные с незаконным оборотом наркотиков. В 13 странах смертная казнь предусмотрена за экономические преступления (коррупцию, хищение государственных средств, нападение на сотрудников таможни, вооруженное ограбление). В ряде исламских стран установлена смертная казнь за прелюбодеяние, изнасилование, гомосексуализм, половую связь между немусульманином и мусульманкой.

По данным организации «Международная амнистия», в 2006 году по меньшей мере 1591 человек были казнены в 25 странах и как минимум 3861 человек были приговорены к смерти в 55 странах.

В 2008 году наибольшее количество смертных казней имело место в Китае (1718); в Иране число казнённых составило, как минимум, 346, в Саудовской Аравии - 102, в США - 37, в Пакистане - 36, в Ираке - 34. Всего в 2008 году были казнены 2390 человек в 25 странах [3].

Существует деление смертной казни на квалифицированную и неквалифицированную. При квалифицированной смертной казни за разные преступления могут назначаться разные её виды, при неквалифицированной — законодательство предусматривает один вид смертной казни для всех преступлений, за которые может быть вынесен смертный приговор.

*Практикуемые в современном мире виды смертной казни:*

- Расстрел;
- Повешение;
- Побиение камнями;
- Смертельная инъекция;
- Электрический стул;
- Обезглавливание;
- Газовая камера [3].

*Исторические виды смертной казни:*

- Гильотинирование;
- Четвертование;
- Колесование;
- Утопление;
- Сварение в кипятке;
- Распятие;
- Казнь раскалённым железом;
- Сожжение;
- Погребение заживо;
- Замуровывание;
- Бросание к хищникам;
- Разрезание на мелкие кусочки;
- Удушение (испанская гаррота);
- Повешение за ребро;
- Посаждение на кол;
- «Железная дева»;
- Килевание;
- Дьявольский ветер;
- Бык Фаларида;
- Приказание совершить самоубийство;
- *Roena cullei* (с лат. «казнь в мешке») - квалифицированный вид смертной казни,

известный римскому уголовному праву. Заключалась в зашивании казнимого в кожаный

мешок вместе с живыми змеёй, обезьяной, петухом и собакой с последующим утоплением мешка в водоёме. Собака означает, что преступник не относился с должным уважением к своим родителям (поскольку собака бывает, слепа первые девять дней своей жизни); Петух означает само преступление; Змея означает горе родителей казнимого; Обезьяна символизирует самого преступника (внешнее сходство с человеком, но отсутствие права называться человеком в силу чудовищности совершённого преступления) [3].

Применялась за убийство родственников, прежде всего - отца.

В России: с одной стороны, согласно Конституции, она установлена уголовным кодексом в качестве исключительной меры наказания за особо тяжкие преступления против жизни при предоставлении обвиняемому права на рассмотрение его дела судом с участием присяжных заседателей. Однако, так же конституция говорит, «Если международным договором РФ установлены иные правила, чем предусмотренные законом, то применяются правила международного договора», а такие международные документы, запрещающие смертную казнь действуют в России — Протокол № 6 и условия-рекомендации ПАСЕ. Однако, также Конституция говорит, что смертная казнь может устанавливаться «впредь до её отмены», что де факто уже случилось — в 2009 году сообщалось, что смертная казнь запрещена навсегда, хотя ещё до этого Уполномоченный по правам человека говорил, что «смертная казнь в России уже была отменена, в том числе и юридически» и «у нас есть полная отмена смертной казни».

В 1996 году Россию пригласили в Совет Европы только при условии отмены смертной казни. Президент просто стал игнорировать рассмотрение дел приговорённых к смертной казни (не утверждать и не миловать), что согласно ст. 184 УИК РФ заблокировало возможность исполнения всех приговоров.

16 апреля 1997 года Россия подписала Протокол № 6 к Конвенции о защите прав человека и основных свобод относительно отмены смертной казни (в мирное время). Несмотря на то, что 6-ой протокол так и не был ратифицирован Россией, с этого момента смертную казнь в России запрещено применять согласно Венской конвенции, которая велит государству, подписавшему договор вести себя в соответствии с договором до его ратификации.

В 1999 году Конституционный Суд признал неконституционной возможность вынесения смертных приговоров в отсутствие судов присяжных во всех регионах страны (они отсутствовали в Чечне).

В 2009 году Конституционный Суд признал невозможность назначения смертной казни даже после введения суда присяжных в Чечне, мотивировав это тем, что «в результате длительного моратория на применение смертной казни сформировались устойчивые гарантии права человека не быть подвергнутым смертной казни и сложился конституционно-правовой режим, в рамках которого — с учетом международно-правовой тенденции и обязательств, взятых на себя Российской Федерацией, — происходит необратимый процесс, направленный на отмену смертной казни, как исключительной меры наказания, носящей временный характер («впредь до её отмены») и допускаемой лишь в течение определенного переходного периода, то есть на реализацию цели, закрепленной статьей 20 (часть 2) Конституции Российской Федерации». 55 статья конституции запрещает отменять или умалять права человека, которые уже однажды были даны конституцией или международно-правовыми нормами, ставшими частью российской правовой системы [3].

Последний раз казнь была применена в 1996 году.

Смертная казнь в США применяется как федеральными судами, так и в ряде штатов. В Соединённых Штатах правовая культура вообще и культура казни в частности заимствованы из Великобритании. Изначально там были столь же жестокие законы, в частности драконовские «Синие законы Коннектикута», о которых писал Марк Твен, предусматривавшие казнь за многие виды преступлений. Позже «ученики» заметно обогнали «учителей» [4].

Кроме официальных смертных казней широко применялся (особенно в отношении чернокожих) так называемый суд Линча, даже в XX веке: в 1901 году было подвергнуто линчеванию 130 человек). Индейцев часто казнили без суда каратели, мстившие за убийства ими

белокожих. Так, 26 декабря 1862 года, во время Гражданской войны, в штате Миннесота были на одной виселице повешены тридцать восемь индейцев. На Диком Западе в то же время действовали шерифы, казнившие по своему усмотрению (подчас собственноручно). Смертная казнь применялась в США также в отношении социалистов, коммунистов, анархистов.

В конце XIX века был изобретён электрический стул, впервые применённый в 1890 году и вскоре вошедший во всеобщее употребление, так что во многих штатах он вытеснил повешение. Леон Чолгош, анархист, убивший президента Мак-Кинли в Буффало, был пятидесятым преступником, которого казнили (29 октября 1901 года) в штате Нью-Йорк с помощью этого приспособления.

В 1913 году прошло шумное дело Лео Франка: на основании сомнительных доказательств осуждённый был приговорён к смертной казни, затем помилован, похищен и повешен группой видных граждан [5].

Газовую камеру в США начали применять в 1924 году, но она не получила такого широкого распространения.

С 1960-х годов правозащитники повели борьбу со смертной казнью. В 1972 году Верховный суд, в деле «Фурман против Джорджии», признал смертную казнь жестоким наказанием, а, следовательно, противоречащей Конституции, хотя судьи разошлись в мотивации этого вывода (часть считала, что смертная казнь недопустима как таковая, часть считала недопустимой нехватку гарантий против судебной ошибки). Десять лет (с 1967 по 1977 год) во всех штатах никого не казнили. Ряд штатов после дела Фурмана принял новые законы о смертной казни. В 1976 году в деле Грегг против Джорджии (*англ.*) Верховный суд признал конституционными законы ряда штатов, предусматривающие смертную казнь. Она была восстановлена в тех 38 штатах, где не была отменена ранее, а также на федеральном уровне. Первым американцем, казнённым после этого решения, был Гэри Гилмор (штат Юта, расстрел, 1977 год).

В дальнейшем в ряде решений Верховного суда было признано, что смертная казнь не должна применяться за изнасилование (Кокер против Джорджии (*англ.*) и Кеннеди против Луизианы (*англ.*)), к соучастнику преступления, который не совершал и не планировал убийства (Энмунд против Флориды (*англ.*)), к умственно отсталым лицам (Аткинс против Виргинии (*англ.*)) и лицам, несовершеннолетним на момент преступления (Роупер против Симмонса в 2005 году). До 1989 года во многих штатах казнили детей до 16 лет, а в 1989—2005 — до 18. Самым молодым казнённым в США в XX веке был Джордж Стинни. Его казнили на электрическом стуле 16 июня 1944 года в возрасте всего 14 лет и 239 дней [4].

В настоящее время законы различных штатов предусматривают пять способов смертной казни: повешение, расстрел, электрический стул, газовая камера, смертельная инъекция.

Беларусь является единственной страной в Европе и СНГ, в которой возможно, в качестве исключительной меры наказания, применение смертной казни за некоторые особо тяжкие преступления, сопряженные с умышленным лишением жизни человека при отягчающих обстоятельствах. В Конституции Республики Беларусь (ст. 24) указано: «Смертная казнь до её отмены может применяться в соответствии с законом как исключительная мера наказания за особо тяжкие преступления и только согласно приговору суда».

На вопрос проведённого в ноябре 1996 года республиканского референдума: «Поддерживаете ли Вы отмену смертной казни в Республике Беларусь?» - 80,44% проголосовавших (более 6 миллионов человек) ответило отрицательно, и только 17,93% - положительно. Смертная казнь в порядке помилования может быть заменена пожизненным заключением. Правом помилования лиц, приговорённых к смертной казни, обладает Президент Республики Беларусь.

Кроме того, в случае установления психического расстройства (заболевания), лишаящего осуждённого возможности отдавать себе отчёт в своих действиях, приговор к смертной казни в исполнение не приводится. Смертная казнь осуществляется путём расстрела. Приговор приводится в исполнение в СИЗО № 1 города Минска (Пищаловский замок) [6].

В итоге: 58 стран сохраняют смертную казнь в рамках закона и практики (включая Палестинскую автономию); 95 отменили этот вид наказания; 9 сохранили в качестве наказания за преступления, совершенные в исключительных обстоятельствах (например, в военное время); 35 позволяют использовать её для обычных преступлений, но не осуществляли казни, по крайней мере 10 лет, утвердив практику не осуществления казней или принятия моратория.

В заключении необходимо привести следующие выводы сделанные О.И. Лепешкиной в ее диссертационном исследовании[1]:

1 Отмена смертной казни в современной России подготовлена исторической тенденцией к сужению пределов применения этой меры уголовного наказания.

2. Смертная казнь противоречит международно-правовым стандартам в области прав человека.

3. Смертная казнь отрицает неотчуждаемое право на жизнь, делая преступника только объектом уголовно-правового воздействия государства.

4. Исполнение смертной казни в отличие от других мер уголовного наказания - необратимо и поэтому исключает исправление возможных судебных ошибок.

5. В настоящее время в мире наблюдается устойчивая тенденция к отказу от смертной казни, отражающая приверженность многих государств демократическим традициям и гуманистическим ценностям.

6. Пожизненное лишение свободы соответствует целям уголовного наказания и, как показывает мировой опыт, является адекватной альтернативой смертной казни.

Библиографические ссылки:

1. <http://lawtheses.com/smert№aya-kaz№-kak-ugolov№o-pravovoy-i№stitut>

2. <http://www.dissercat.com/co№ete№ot/smert№aya-kaz№-kak-vid-ugolov№ogo-№akaza№iya>

3. [http://ru.wikipedia.org/wiki/%D1%EC%E5%F0%F2%ED%E0%FF\\_%EA%E0%E7%ED](http://ru.wikipedia.org/wiki/%D1%EC%E5%F0%F2%ED%E0%FF_%EA%E0%E7%ED)

4. [http://www.memoid.ru/№ode/Smert№aya\\_kaz№\\_v\\_SSHA](http://www.memoid.ru/№ode/Smert№aya_kaz№_v_SSHA)

5. [http://blackterror.org/zevdio/%D0%A1%D0%BC%D0%B5%D1%80%D1%82%D0%BD%D0%B0%D1%8F\\_%D0%BA%D0%B0%D0%B7%D0%BD%D1%8C](http://blackterror.org/zevdio/%D0%A1%D0%BC%D0%B5%D1%80%D1%82%D0%BD%D0%B0%D1%8F_%D0%BA%D0%B0%D0%B7%D0%BD%D1%8C)

6. [http://www.1tv№et.ru/co№ete№ot/show/v-belorussii-k-smert№oi-kaz№i-prigovorili-moskvicha\\_23999.html](http://www.1tv№et.ru/co№ete№ot/show/v-belorussii-k-smert№oi-kaz№i-prigovorili-moskvicha_23999.html)

УДК 349.6

### **Отдельные проблемы правовой охраны атмосферы**

Мельчакова Ю.

Научный руководитель – Михалева Г.В.

Ухтинский государственный технический университет, г. Ухта, Россия

Экологическое право занимает особое место в системе не только российского законодательства, но также в национальных правовых системах других стран. Во-первых, это одна из самых молодых и динамично развивающихся отраслей права, во-вторых, в рамках данной отрасли регулируются достаточно специфичные общественные отношения.

В последнее время негативное воздействие на окружающую среду приобрело такие размеры, при которых биологическое равновесие, обеспечивающее существование всех видов на земле, в том числе и человека, ставится под угрозу. И от того, насколько четко и верно мы сможем решить ряд проблем, касающихся экономического, экологического и в частности правового обеспечения охраны окружающей среды, во многом зависят своевременность устранения угрозы загрязнения окружающей среды, угрозы, представляющей опасность жизни граждан, нормальному функционированию общества.

В связи с этим в правовой сфере стратегической целью является ужесточение мер, связанных с необходимыми санкциями в сторону частных лиц, предпринимателей, больших и малых компаний в целом, которые своими выбросами в водные объекты, атмосферу, неправильной утилизацией отходов создают экологическую угрозу.

Рассмотрим конкретно такую проблему, как загрязнение атмосферного воздуха.

Атмосферный воздух является жизненно важным компонентом окружающей среды, неотъемлемой частью среды обитания человека, растений и животных.

Проблема загрязнения атмосферного воздуха – одна из серьезнейших глобальных проблем, с которыми столкнулось человечество. Опасность загрязнения атмосферы – не только в том, что в чистый воздух попадают вредные вещества, губительные для живых организмов, но и в вызываемом загрязнением изменении климата Земли.[1]

Основной причиной загрязнения воздуха является попадание в него нехарактерных физических, химических и биологических веществ, а также изменение их естественной концентрации.

Это происходит в результате как природных процессов, так вследствие деятельности человека. Причем именно человек играет все большую роль в загрязнении атмосферы. Причиной большей части химических и физических загрязнений является сжигание углеводородного топлива при производстве электрической энергии и при работе двигателей транспортных средств.[2]

Обратимся к таблице-выдержке из Государственного доклада «О состоянии и об охране окружающей среды Российской Федерации».[3]

ГЛАВА ДОКЛАДА	ПОЗИТИВНЫЕ РЕЗУЛЬТАТЫ	НЕГАТИВНЫЕ РЕЗУЛЬТАТЫ
ЗАГРЯЗНЕНИЕ АТМОСФЕРНОГО ВОЗДУХА И РАЗРУШЕНИЕ ОЗОнового СЛОЯ	Объем выбросов от стационарных и передвижных источников на единицу ВВП уменьшился вдвое в сравнении с 2007 годом.	Общие объемы выбросов загрязняющих веществ в Российской Федерации на душу населения не уменьшаются.
	Установленный целевой показатель по снижению объема выбросов загрязняющих веществ от стационарных источников на единицу ВВП достигнут.	Установленные целевые показатели по снижению выбросов загрязняющих веществ в топливно-энергетическом комплексе и металлургии не достигнуты.
	Выполнение обязательств в рамках Монреальского протокола по веществам, разрушающим озоновый слой, к Венской конвенции об охране озонового слоя обеспечивается.	Установленные целевые показатели по снижению количества городов с высоким и очень высоким уровнем загрязнения атмосферного воздуха и численности населения, проживающего в городах с высоким и очень высоким уровнем загрязнения атмосферного воздуха, не достигнуты.
	Общие объемы выбросов в Российской Федерации от передвижных источников падают, несмотря на рост парка автотранспортных средств.	

Из таблицы можно сделать вывод о том, что в целом мер, по борьбе с загрязнением атмосферного воздуха недостаточно, так как объемы выбросов не уменьшаются.

Рассмотрим рисунок, на котором представлено в процентном соотношении загрязнение атмосферного воздуха в городах России (рисунок 1).[4]

Мы видим, что атмосферный воздух больше чем на половине страны загрязнен на 51-75%!

Необходимо принимать все необходимые меры по снижению, предупреждению загрязнения атмосферы, иначе такая ситуация негативно скажется не только на отдельных регионах, но и на всей стране.

Государству необходимо сочетать запреты, ограничения и санкции с мерами культурно-воспитательного и экономико-стимулирующего характера, которые способны принципиально изменить сложившуюся ситуацию.

Конечно, существует плата за загрязнение окружающей среды. Но эта плата настолько мала, что предприятиям стало выгоднее загрязнять окружающую среду, вносить за это плату в экологические фонды и не осуществлять природоохранные мероприятия.



## ЗАГРЯЗНЕНИЕ АТМОСФЕРНОГО ВОЗДУХА В ГОРОДАХ РФ



Рисунок 1 – Загрязнения атмосферного воздуха в городах Российской Федерации

Практика применения действующей системы платы показала, что основные ее недостатки состоят в следующем:

- нормативы платы за загрязнение установлены не на все загрязняющие вещества, образующиеся на предприятиях (например, базовые нормативы платы на единицу массы (руб./т) по 225 загрязняющим атмосферный воздух веществам, а ПДК представлены для 611 загрязняющим атмосферный воздух веществам);
- многие предприятия (особенно небольшие) обладают слабой материальной базой контроля, поэтому плата за загрязнение является заниженной даже по тем веществам и ингредиентам, для которых имеются нормативы платы;
- системой платы не охвачены некоторые распространенные виды негативного воздействия на окружающую среду (радиационное, бактериологическое и др.) [5]

Таким образом, само государство должно осуществлять контроль за совершенствованием экологического права. Проводить экомониторинги особенно загрязненных районов, выявлять причины этих загрязнений и штрафовать виновных; ужесточить системы штрафов за загрязнение окружающей среды не только в целом, но и в конкретных случаях- предприятиям, которые уже далеко не в первый раз штрафуют. Уделить внимание всем видам загрязнения окружающей среды, а не только самым распространенным.

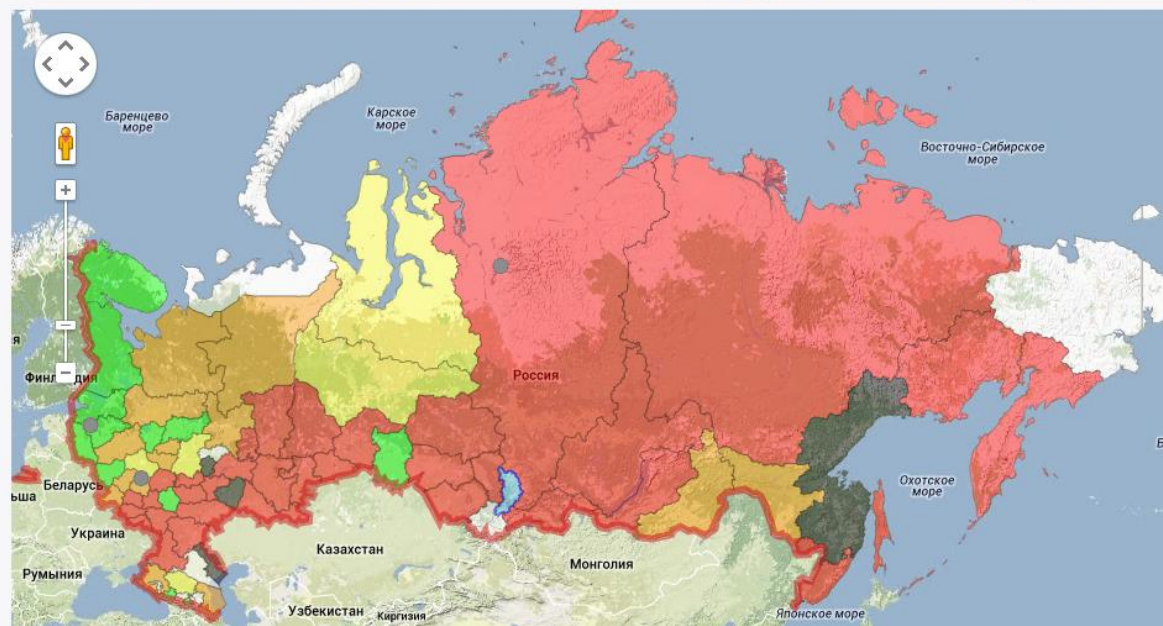
Решение проблемы загрязнения воздуха требует согласованных действий на самых разных уровнях. На уровне правительств и международных организаций принимаются различные документы, обязывающие участников экономической деятельности сокращать вредные выбросы. К таким документам относятся Монреальский протокол по веществам, разрушающим озоновый слой, Рамочная Конвенция ООН по изменению климата, экологическое законодательство государств. Одним из распространенных способов контроля парниковых выбросов (прежде всего – диоксида углерода), стали углеродные квоты, предполагающие, что каждый участник экономической деятельности (промышленное предприятие, транспортная компания) выкупает для себя право произвести выбросы в строго определенном объеме, превышение которого приведет к суровым штрафным санкциям. Средства же, поступающие от продажи углеродных квот, должны тратиться на преодоление последствий глобального потепления.[1]

На уровне конкретных источников вредных выбросов должны предприниматься меры

по предотвращению или хотя бы снижению загрязнения воздуха. К таким мерам относится очистка воздуха от пыли, аэрозолей и газов. Наиболее действенные методы здесь – это инерционное («циклоны») или механическое (фильтрация) пылеулавливание, адсорбция газообразных загрязнений, дожигание продуктов сгорания.

Забота о здоровье человека и нации в целом - одно из основополагающих и значимых направлений социальной политики уважающего себя государства. Очевидно, что, не решив экологические проблемы, невозможно на должном уровне обеспечить безопасность человека.

Библиографические ссылки:

1. [http://www.ozon.ru/program/biblioteka/slovar/zagryaznenie\\_atmosfery/prichiny\\_zagryazneniya\\_atmosfery/](http://www.ozon.ru/program/biblioteka/slovar/zagryaznenie_atmosfery/prichiny_zagryazneniya_atmosfery/)

2. [http://www.ozon.ru/program/biblioteka/slovar/zagryaznenie\\_atmosfery/borba\\_s\\_zagryazneniem\\_vozduha/](http://www.ozon.ru/program/biblioteka/slovar/zagryaznenie_atmosfery/borba_s_zagryazneniem_vozduha/)

3. Государственный доклад «О состоянии и об охране окружающей среды Российской Федерации в 2012 ГОДУ»

4. <http://voeikovmgo.ru/ru/zagryaznenie-atmosferного-vozdukha-v-gorodakh-rf>; Загрязнение атмосферного воздуха в городах РФ

5. Огнев, И.Ю. Проблемы и перспективы совершенствования природоохранной деятельности в России [Текст] / И.Ю. Огнев. - М. : 2007. - 190 с.

УДК 343.622

### **Уголовная ответственность за убийство матерью новорожденного**

Мильчакова О.А. ПЭМГ 1-10

Научный руководитель - Пименова З.И.

Ухтинский государственный технический университет, Ухта, Россия

Обеспечение безопасности личности, прав и свобод человека и гражданина от преступных посягательств является приоритетным направлением современной уголовной политики России, основанной на конституционных требованиях признания, соблюдения и защиты прав и свобод человека и гражданина. Эффективное обеспечение безопасности личности невозможно без охраны жизни человека. Жизнь человека - важнейшая абсолютная ценность, особая роль в охране которой жизни принадлежит уголовному законодательству. Право каждого человека на жизнь гарантируется в равном объеме независимо от возраста, пола, расы и других обстоятельств. В то же время самостоятельная ценность личности ребенка специально подчеркивается международным законодательством, которое признает его равноценным членом общества, обладающим от рождения комплексом естественных прав. С 15 сентября 1990 года Российская Федерация является участником Конвенции ООН о правах ребенка, которая рассматривает ребенка как самостоятельную личность, наделенную соответствующими правами, способную в определенной мере к их самостоятельному осуществлению и защите. Вместе с тем уголовное законодательство, призванное охранять важнейшие интересы личности остается несовершенным, что не способствует повышению безопасности жизни ребенка [1].

В Уголовном кодексе РФ, который введен в действие с 1 января 1997 года, убийство матерью новорожденного ребенка выделено в самостоятельный состав убийства, предусмотренный ст. 106 УК. В Уголовном кодексе РСФСР 1960 года данный состав преступления не рассматривался в качестве самостоятельного; и ответственность за него была предусмотрена как за простое убийство, совершенное без отягчающих и смягчающих обстоятельств (ст. 103 УК РСФСР). Выделение убийства матерью новорожденного ребенка в самостоятельный состав объясняется стремлением законодателя дифференцировать уголовную ответственность за различные случаи посягательства на жизнь человека. Уголовный Кодекс РФ убийство ма-

терью новорожденного ребенка расценивает в качестве привилегированного состава убийства. Для краткости этот состав обычно обозначается как детоубийство (инфантицид), однако его следует четко отграничивать от убийства малолетних вообще, которое является, напротив, квалифицированным убийством [2].

Общее основание считать данное деяние менее опасным (привилегированным) видом убийства и состоит в том, что беременность (особенно нежелательная) и роды оказывают весьма неблагоприятное воздействие на психику женщины, приводя иногда к уменьшению вменяемости.

В процессе беременности и после родов могут возникать также дополнительные психотравмирующие факторы: стыд перед окружающими (при внебрачном ребенке), тяжелые материальные или жилищные условия, неготовность к самостоятельному воспитанию ребенка и т.д. Все эти обстоятельства рассматриваются как смягчающие при выделении детоубийства в отдельный привилегированный состав.

По данным научных исследований ежегодно в России регистрируется до 300 таких детоубийств.

Убийство во время родов предполагает убийство рождающегося ребенка, т.е. причинение смерти появляющемуся на свет и пока что не дышащему либо появившемуся на свет и пока что не дышащему ребенку, а равно родившемуся и дышащему ребенку вплоть до отделения пуповины включительно.

Убийство сразу же после родов имеет место в относительно небольшой промежуток времени после рождения ребенка. Квалифицируя детоубийство по данному признаку, следует иметь в виду, что закон не устанавливает жесткой временной грани, так что вопрос о том, имело ли место убийство сразу же после родов, необходимо решать в каждом конкретном случае в зависимости от обстоятельств дела. На наш взгляд, это время должно быть ограничено сутками после родов, но вопрос в теории уголовного права остается нерешенным. Убийство матерью ребенка спустя продолжительное время после родов не дает основания квалифицировать содеянное по ст. 106 УК РФ. Ответственность в этих случаях наступает по п. «в» ч. 2 ст. 105 УК РФ.

Убийство в условиях психотравмирующей ситуации сопряжено как с обстановкой, связанной с самим процессом родов, так и с обстоятельствами, имевшими место до их начала (например, заявление отца ребенка о нежелании признать последнего своим, информация о неприятных событиях дома, смерть или болезнь близкого человека, моральная травля со стороны окружающих, связанная с беременностью и рождением ребенка, и т.п.). При этом психотравмирующая ситуация должна непосредственно обуславливать убийство ребенка, иначе ответственность должна наступать по п. «в» ч. 2 ст. 105 УК РФ.

Убийство в состоянии психического расстройства, не исключающего вменяемости, представляет собой единственный пример использования понятия ограниченной вменяемости (ст. 22 УК РФ) при конструировании статей Особенной части УК РФ. По общему правилу ограниченная вменяемость лишь учитывается судом при назначении наказания (ч. 2 ст. 22 УК РФ), однако в данном случае факт психического расстройства влияет на квалификацию содеянного. Следует учитывать, что убийство матерью новорожденного ребенка может быть совершено в состоянии психического расстройства как во время родов или непосредственно после них, так и через какое-то время. Однако в последнем случае промежуток времени после родов, в течение которого роженица продолжает оставаться в особом психическом состоянии, вызывающем убийство младенца, непродолжителен, и именно факт нахождения женщины в состоянии психического расстройства дает основание квалифицировать содеянное по ст. 106 УК РФ. И при убийстве в условиях психотравмирующей ситуации, и при убийстве в состоянии психического расстройства, не исключающего вменяемости, квалификация по ст. 106 УК РФ исключается, если ребенок вышел из состояния новорожденности (т.е. первого этапа в жизни ребенка, в течение которого происходит приспособление его организма к условиям внешней среды, а функции внутренних органов остаются неустойчивыми), что связывается по общему правилу с достижением им возраста нескольких недель - од-



ного месяца [3].

Объектом посягательства данного преступления является жизнь новорожденного ребенка. Потерпевшим от преступления, предусмотренного ст. 106 УК РФ, всегда является новорожденный ребенок. В этой связи необходимо определить, что характеризует новорожденность. Жизнь новорожденного ребенка выступает в качестве субъекта общественных отношений и подлежит уголовно-правовой охране в равной мере, как и жизнь другого взрослого человека. Ребенку от рождения принадлежат и гарантируются государством права и свободы человека и гражданина в соответствии с Конституцией Российской Федерации, общепризнанными принципами и нормами международного права, международными договорами Российской Федерации, Федеральными законами, Семейным кодексом Российской Федерации и другими нормативными правовыми актами Российской Федерации. Так, как, объект входит в основание уголовной ответственности, для привлечения лица к ответственности по данной статье УК РФ, необходимо установить, какому объекту желало причинить вред своими действиями конкретное лицо, мать ребенка, либо создавалась угроза причинения такого вреда.

Но Уголовный кодекс РФ не содержит определения «новорожденности», и обращение к медицинским критериям не дает нам жестких границ, определяющих это состояние ребенка: педиатрия определяет новорожденность одним месяцем, акушерство – одной неделей, а судебная медицина, объясняя, что тяжелое состояние женщины, вызванное родовыми муками длится в течение суток, определяет новорожденность одними сутками. Для решения этого вопроса на уголовно-правовом уровне необходимо учитывать состояние матери, обусловленное физическими или психическими свойствами ее организма. Исходя из этого, период новорождения может быть определен периодом начала жизни ребенка – физиологических родов и в течение суток, хотя он может быть продлен и некоторые авторы полагают, что в этом случае следует пользоваться педиатрическим критерием (один месяц).

Вывод: объектом преступления, предусмотренного ст. 106 УК РФ, может являться новорожденный ребенок с момента отделения из организма матери и в период до одного месяца. Убийство ребенка более старшего возраста не может квалифицироваться по ст. 106 УК РФ.

Считается, что временные границы родов и времени «сразу же после родов», установлены. Но установлены не четко.

Объективная сторона такого преступления как убийство матерью новорожденного ребенка (ст. 106 УК), выражается, во-первых, в причинении смерти новорожденному ребенку путем действия (например, удушение или нанесение ран и ушибов) или бездействия – оставление новорожденного без помощи и кормления, т.е. сознательными действиями матери, направленными на лишение жизни младенца. Во-вторых, преступным результатом в виде смерти новорожденного и причинно-следственной связью между ними.

Диспозиция ст. 106 УК имеет сложную конструкцию, которую, во-первых, составляют три самостоятельных условия, образующих объективную сторону рассматриваемого состава преступления:

- 1) убийство матерью своего новорожденного ребенка во время родов или сразу же после родов;
- 2) убийство матерью своего новорожденного ребенка в условиях психотравмирующей ситуации;
- 3) убийство матерью своего новорожденного ребенка в состоянии психического расстройства, не исключающего вменяемости.

Здесь имеются в виду психические аномалии, свидетельствующие об ограниченной вменяемости (ст. 22 УК РФ), которая в данном случае оказывается обстоятельством, влияющим на квалификацию преступления. При психических аномалиях данное преступление необходимо отграничивать от так называемых послеродовых психозов, заболеваний шизофрениии, маниакально-депрессивного психоза, спровоцированных беременностью и родами.

Третьим признаком объективной стороны рассматриваемого состава преступления

является убийство матерью своего новорожденного ребенка, совершенное в состоянии психического расстройства, не исключающего вменяемости. Утверждается, что названное психическое состояние обусловлено индивидуальными особенностями роженицы, пережившей глубокие психические потрясения, что отрицательно сказывается на общем состоянии здоровья женщины и способно вызвать психические расстройства в виде послеродовых психозов (депрессия, бредовые состояния и т.п.). Однако виновная способна отдавать отчет своим действиям и руководить ими, поэтому и подлежит уголовной ответственности.

Убийство матерью новорожденного ребенка, находящейся в этом состоянии, в основном совершается во время родов и сразу же после родов (в течение одних суток). Это не говорит о продуманности и преднамеренности действий (бездействий) убийцы. Поэтому поведение матери-убийцы, совершившей убийство своего новорожденного ребенка в состоянии психического расстройства, не исключающего вменяемости или в условиях психотравмирующей ситуации, должно быть квалифицировано по ст. 106 УК РФ. А в случае же убийства матерью своего ребенка не сразу же после родов, когда она продумывает и действует преднамеренно, не в состоянии психического расстройства или в условиях психотравмирующей ситуации, то, конечно, она должна быть подвергнута справедливым мерам уголовного наказания и, следовательно, ее поведение надлежит квалифицировать по соответствующей части ст. 105 УК РФ.

Обязательными признаками объективной стороны являются время и условие совершения деяния. Убийство матерью своего новорожденного ребенка совершается в короткий промежуток времени между родами и моментом наступления смерти. К вопросу о времени и условиях совершения деяния надо подходить индивидуально, назначать экспертизу, чтобы установить наличие в момент совершения убийства отклонения от нормального состояния, так как убийство через значительный промежуток времени не может объясняться специфическим состоянием женщины.

Основным принципом уголовного права России является принцип виновной ответственности, т.е. лицо подлежит ответственности и наказанию только в том случае, если лицо действительно виновно в совершении преступления.

Детоубийство, как правило, совершается с прямым умыслом на лишение жизни новорожденного. А вот по поводу возможности совершения данного преступления с косвенным умыслом ведутся теоретические споры. В принципе, такое преступление возможно совершить как с прямым, так и с косвенным умыслом, и, даже по неосторожности, но разбирать данный вопрос не имеет смысла, т.к. уголовное законодательство не предусмотрело квалификацию содеянного согласно указанным критериям. Может возникнуть вопрос о моменте появления у роженицы умысла на совершение убийства. Чтобы раскрыть данный вопрос необходимо уточнить, является ли наличие умысла следствием выше оговоренных «особых» состояний женщины из-за физиологических родов. Субъектом преступления является женщина-мать, достигшая 16-летнего возраста. Поскольку законодатель не раз обращает внимание на особое психическое состояние субъекта убийства («в условиях психотравмирующей ситуации», «в состоянии психического расстройства»), можно утверждать, что учет именно особого психофизического состояния матери новорожденного положен в основу выделения данного привилегии.

Состояние, близкое или совпадающее с ограниченной вменяемостью (ст. 22 УК РФ), возникает также в упоминаемые в ст. 106 УК РФ послеродовые периоды - в условиях психотравмирующей ситуации, в состоянии психического расстройства, не исключающего вменяемости. Психотравмирующая ситуация возникает, как правило, не одномоментно, а постепенно и связана с аккумуляцией у матери новорожденного отрицательных эмоций на фоне негативного воздействия внешних факторов на ее психику. Так же как и состояние психического расстройства, не исключающего вменяемости, наличие психотравмирующей ситуации выступает одним из обязательных условий применения ст. 106 УК РФ.

Субъективная сторона рассматриваемого преступления характеризуется умышленной виной. Убийство матерью новорожденного ребенка может быть совершено как с прямым,

так и с косвенным умыслом.

Мать осознает, что причиняет смерть новорожденному ребенку, предвидит возможность или неизбежность наступления смерти и желает ее наступления (прямой умысел). Либо, мать осознает, что причиняет смерть новорожденному, предвидит возможность наступления смерти, не желает этого, но сознательно допускает либо относится к смерти ребенка безразлично (косвенный умысел) [4].

Умысел при этом не обязательно должен быть внезапно возникшим. Появившееся, и длительное время существовавшее намерение совершить убийство новорожденного ребенка в ряде случаев может свидетельствовать о большей общественной опасности по сравнению с совершением аналогичного преступления по внезапно возникшему умыслу. Правовая оценка внезапно возникшего умысла тоже требует дифференцированного подхода. В некоторых случаях возникновение умысла обусловлено тем, что женщины пытаются вначале избавиться от нежелательной беременности различными способами (например, принимают лекарственные препараты) и потому уверены в рождении мертвого ребенка. А в случае рождения живого младенца они его убивают, окончательно «избавляясь» от него.

Вина, как определенная форма психического отношения лица к совершаемому им общественно опасному деянию, составляет ядро субъективной стороны преступления, хотя и не исчерпывает полностью ее содержания. Вина, как обязательный признак любого преступления, здесь выступает в форме умысла.

При этом эмоции (переживания лица в связи с совершаемым преступлением) в данном деянии тесно связаны с мотивами. Как видно, они могут входить и в объективную сторону преступления. Мотивы убийства ребенка в рассматриваемом преступлении для квалификации значения не имеют, но в какой-то степени определяют сущность и природу этого преступления в целом.

Лишение жизни новорожденного по неосторожности не может влечь ответственности по ст. 106 УК. Так как определение субъективной стороны данного преступления имеет важное значение для обоснования уголовной ответственности, для квалификации преступления и для назначения наказания, конечно, нужно установить виновно ли совершено убийство матерью новорожденного ребенка, каковы были мотивы, каковы цели. Чаще всего мотивами данного преступления являются: боязнь общественного мнения, стыд за рождение ребенка вне брака, страх перед родителями и т.п.

Также возникает сложная ситуация и при квалификации убийства матерью двух или более новорожденных детей, так как в диспозиции ст. 106 УК РФ отсутствует такой квалифицирующий признак. Квалификация таких действий по п. «а» ч. 2 ст. 105 УК РФ будет неправильной хотя бы потому, что санкция ч. 2 ст. 105 УК РФ - от 8 до 20 лет лишения свободы, либо пожизненное лишение свободы, либо смертная казнь - значительно отличается от санкции ст. 106 - до пяти лет лишения свободы.

Детоубийство необходимо отграничивать от других видов убийства. Правильное решение этого вопроса, по действующему законодательству, имеет значение для оценки общественной опасности совершенного преступления, для назначения меры наказания, устранения условий, способствовавших совершению преступления, и т.п. [5].

Если исходить из статьи 106 УК РФ, то она ограничивает совершение данного преступления небольшим промежутком времени, который подлежит определению в каждом конкретном случае. От этого будет зависеть разграничение квалификации рассматриваемых смежных преступлений, предусматривающих возможность различной квалификации убийства ребенка.

Можно выделить следующие основные проблемы квалификации убийства матерью новорожденного ребенка:

- определение срока, прошедшего от момента родов до совершения убийства;
- определение понятия «новорожденный»;
- четкая характеристика психотравмирующей ситуации;
- установление единых критериев возраста матери-убийцы и т.д.

Жизнь человека с биологических позиций имеет определенные границы и выступает в двух поэтапных проявлениях (внутриутробном и внеутробном). При этом начало уголовно-правовой охраны жизни человека не совпадает ни с одним из этих этапов [1]. Полагаем, что для уголовного права принципиальное значение имеет определение не начальных границ жизни, а установление начальных границ уголовно-правовой охраны жизни человека. Уголовно-правовой охране подлежит жизнь рождающегося во время естественных срочных или досрочных родов (во время операции по кесареву сечению) ребенка при сроке беременности свыше 22 недель. Посягательство на ребенка, еще находящегося в утробе и недоступного для объективного воздействия, нельзя квалифицировать как убийство.

Библиографические ссылки:

1. <http://lawtheses.com/ubiystvo-materyu-№ovorozhde№№ogo-rebe№ka>
2. <http://www.vevivi.ru/best/Ubiistvo-materyu-№ovorozhde№№ogo-rebe№ka-ref157046.html>
3. [http://law.vl.ru/crimi№al/showuk.php?uk\\_id=106&ch\\_id](http://law.vl.ru/crimi№al/showuk.php?uk_id=106&ch_id)
4. [http://otherreferats.allbest.ru/law/00196083\\_0.html](http://otherreferats.allbest.ru/law/00196083_0.html)
5. <http://www.bibliofo№d.ru/view.aspx?id=534209>

УДК 347.72.036

### **Виды представительства**

Михайлова С. Е.

*Ухтинский филиал Современной гуманитарной академии, Ухта, Россия*

Рынок является местом встречи основных субъектов экономических отношений: производителя, потребителя и их представителей. Немаловажную роль играет представитель и в обыденной жизни граждан. Потребность в представителе возникает не только тогда, когда сам представляемый не может лично осуществлять свои права и обязанности в силу закона (например, из-за отсутствия дееспособности) или конкретных обстоятельств (из-за болезни, занятости). Во многих случаях к услугам представителя прибегают, чтобы воспользоваться специальными знаниями представителя, сэкономить время и т. д.

Деятельность большинства юридических лиц немыслима без постоянного или хотя бы эпизодического обращения к представительству. Расширение области использования представительства упрощает гражданские отношения. В этих условиях роль института представительства возрастает.

Несмотря на закрепление представительства в нормах права, отсутствует единство методологической основы определения представительства. Поэтому теоретическое осмысление его положений имеет важное значение для формирования стабильной, единообразной судебной практики применения норм права о представительстве.

Виды представительств не занимают ведущую роль гражданского законодательства. Они существуют лишь для полного и ограниченного круга для того, чтобы внести ясность в целом для кого и с какой целью действует представитель. Согласно целям и задачам представительства делятся на:

1) Представительство, основанное на административном акте, т.е. представительство, при котором представитель обязуется действовать от имени представляемого в силу административного распоряжения последнего. Чаще всего оно имеет место тогда, когда орган юридического лица издает приказ о назначении работника на должность, связанную с осуществлением определенных представительских функций, например, представительством в суде, составлением юридических актов, заключением сделок и т.д. Полномочия представителя в этом случае определяются изданным административным актом, либо следует из должностной инструкции работника, либо явствуют из обстановки, в которой действует представитель

(продавец, кассир, приемщик заказов и т.д.). К такому виду представительства следует отнести и такое представительство, которое основано на членстве в кооперативной или общественной организации. Чаще всего оно имеет место тогда, когда орган юридического лица издает приказ о назначении работника на должность, связанную с осуществлением определенных представительских функций, например, представительством в суде, составлением юридических актов, заключением сделок и т.д. Полномочия представителя в этом случае определяются изданным административным актом, либо следует из должностной инструкции работника, либо явствуют из обстановки, в которой действует представитель (продавец, кассир, приемщик заказов и т.п.). К такому виду представительства следует отнести и такое представительство, которое основано на членстве в кооперативной или общественной организации.

2) Представительство, основанное на законе, т.е. отношения, возникшие по прямому указанию закона так, законными представителями малолетних детей являются родители, полномочия которых основываются на фактах материнства и отцовства. Такую же роль играют усыновление, установление опеки и ряд других юридических факторов, с которыми закон связывает возникновение представительства. Особенности данного вида представительства является то, во первых, что оно возникает независимо от волеизъявления представляемого, и во вторых, что полномочия представителя непосредственно определены законом. Проверка полномочий представителя третьими лицами составляет необходимый момент в процессе осуществления отношений представительства. Надобность в подобной проверке отпадает, если полномочие очевидно явствует из обстановки, в которой действует представитель. В этом случае имеется в виду обстановка, аналогичная той, в которой оказывают услуги и выполняют работы работники торговых, бытовых, транспортных, банковских и иных организаций. Продавцы, кассиры, приемщики, операторы, кондукторы, оценщики и т.д. Совершают сделки от имени организации в определенном месте, в определенном порядке, с применением соответствующей атрибутики. Все это создает у любого лица, вступающего с ним в контакт, уверенность, что он имеет дело с уполномоченным представителем организации. Любое лицо, допущенное администрацией организации к исполнению работ, оказанию услуг и т.п. в обстановке, из которой с очевидностью явствуют полномочия представителя, должно рассматриваться в качестве представителя организации.

3) Представительство, основанное на договоре, в отличие от двух рассмотренных видов обязательного представительства, является представительством добровольным, т.е. оно возникает по воле представляемого, который определяет не только фигуру представителя, но и его полномочие. Кроме того, на совершение юридических действий от имени представляемого требуется согласие самого представителя. Между представляемым и представителем заключается договор, определяющий их внутренние взаимоотношения (обычно договор поручения). Односторонней сделкой, порождающей полномочия представителя, является выдача ему представляемым доверенности. Представительство, возникающее на основании договорного соглашения между представляемым и представителем, наряду с представительством, возникающим на основе выдачи представителю доверенности представляемым, принято называть добровольным представительством.

4) Коммерческое представительство. Коммерческий представитель - всегда предприниматель, который совершает постоянно и самостоятельно от имени предпринимателей сделки. С учетом соответствующего обстоятельства создана конструкция представительства, существенно отличающаяся от традиционной. Одна из особенностей правового режима, установленного для этого вида представительства, состоит в том, что коммерческий представитель вправе заключать помимо обычных также сделки, которые никто иной, кроме него, совершать не может.

К числу обязательных условий по использованию отношений коммерческого представительства относятся:

Стороны выразили согласие на одновременное коммерческое представительство. Исключения из этого правила возможны только в установленных законом случаях;

Коммерческий представитель может иметь прямо выраженные полномочия, предусматривающие его права на одновременное представительство. Такие полномочия могут содержаться в письменных договорах, которые обе стороны будущей сделки заключили с коммерческим представителем, либо в выданной каждой из них доверенности.

Коммерческий представитель наделяется Гражданским кодексом Российской Федерации соответствующими правами и вместе с тем на него возлагаются определенные, вытекающие из характера его статуса обязанности. Поскольку коммерческое представительство осуществляется представителем и теми, кого он представляет, предполагаются возмездными. При этом представитель приобретает право требовать наряду с вознаграждением также компенсации понесенных им издержек. Для ограждения интересов обеих сторон установлено, что при отсутствии в заключенных ими с коммерческим представителем договорах иного вознаграждения и возмещения издержек должны выплачиваться сторонами в равных долях. Коммерческий представитель обязан сохранять в тайне сведения о совершаемых им торговых сделках. Данная обязанность сохраняется и после того, как коммерческим представителем будет исполнено поручение [1, С. 202].

Речь идет о том, что статья 184 Гражданского кодекса РФ допускает заключение договора коммерческим представителем, который в одно и то же время является представителем обеих сторон (продавца и покупателя, займодавца и заемщика, подрядчика и арендатора и т.п.).

Учитывая особый характер подобного рода отношений, способных существенно затронуть интересы обеих сторон в сделке. Гражданский кодекс устанавливает ряд обязательных условий использования такого рода отношений. Представительство в арбитражном суде - это процессуальная деятельность, осуществляемая от имени и в интересах участвующих в деле лиц: сторон, третьих лиц, государственных органов. Дела организаций в арбитражном суде ведут их органы и представители, граждане же могут вести дела в арбитражном суде сами либо через представителей. Арбитражный процессуальный кодекс допускает ведение дел органами юридических лиц и гражданами непосредственно или через представителей, или совместно с представителями.

Орган, обратившийся в арбитражный суд, пользуется процессуальными правами и несет процессуальные обязанности истца. Необходимо иметь в виду, что указанные органы реализуют свои функции как непосредственно, так и через подведомственные им органы и организации. Поэтому представительство органов государственной власти и органов местного самоуправления в арбитражных судах могут осуществлять по их специальному поручению подведомственные им органы и организации, а также вышестоящие по отношению к ним органы и организации через лиц, состоящих в штате этих органов и организаций, либо адвокаты. Полномочия таких лиц должны быть подтверждены доверенностью, выданной соответствующим органом или организацией [2, С.55].

Представителем в арбитражном суде может быть любой гражданин, имеющий надлежащим образом оформленные полномочия на ведение дела. Права и законные интересы граждан, не обладающих полной дееспособностью, защищают в арбитражном процессе их законные представители - родители, усыновители, опекуны или попечители. Законные представители могут поручить ведение дела в арбитражном суде другому избранному ими представителю.

#### Библиографические ссылки:

1 *Борисов, А.Б.* Комментарий к Гражданскому кодексу Российской Федерации части 1, части 2, части 3, части 4 (постатейный). С учетом Федерального закона «О Полиции» [Текст] / А.Б. Борисов. – М.: Книжный мир, 2011.

2 *Гончаров, А.А.* Гражданское право. Части Общая и Особенная [Текст] / А.А. Гончаров, А.В. Маслова. – М., 2010.

**Ответственность за нарушение правил пожарной безопасности в лесу**

Михалёва Г.В.

Ухтинский государственный технический университет, Ухта, Россия

Лесные пожары являются основной причиной повреждения и гибели лесов на значительных площадях. Причем, около 80% лесных пожаров возникает по вине человека. Уничтожение или повреждение лесных насаждений, а также нарушение правил пожарной безопасности в лесах влечет за собой строгую ответственность.

Обеспечение пожарной безопасности населённых пунктов и в лесах является одной из важнейших функций государства. Органы исполнительной власти и местного самоуправления, должностные лица организаций, а также граждане обязаны постоянно обеспечивать защищенность личности, имущества, общества и государства от пожаров.

Поскольку пожары влекут за собой большие человеческие жертвы, причиняют вред здоровью людей и огромный материальный ущерб, негативно влияют на экологическую обстановку в стране, государство устанавливает общеобязательные требования и правила пожарной безопасности. Основные требования и правила установлены:

- Федеральным законом Российской Федерации от 21.12.1994 № 69-ФЗ «О пожарной безопасности»;
- Федеральным законом от 21.12.1994 № 68-ФЗ «О защите населения и территорий от чрезвычайных ситуаций природного и техногенного характера»;
- Лесным кодексом Российской Федерации;
- Правилами пожарной безопасности в Российской Федерации (ППБ 01-03), утвержденными Приказом МЧС России от 18.06.2003 № 313;
- Правилами пожарной безопасности в лесах, утвержденными постановлением Правительства Российской Федерации от 30.06.2007 № 417.
- Кодексом Российской Федерации об административных правонарушениях (далее - КоАП РФ) предусмотрена ответственность за нарушение требований пожарной безопасности (ст. 20.4 КоАП РФ) и за нарушение правил пожарной безопасности в лесах (ст. 8.32 КоАП РФ).

В соответствии со ст. 8.32 КоАП РФ нарушение правил пожарной безопасности в лесах - влечет предупреждение или наложение административного штрафа на граждан в размере от одной тысячи пятисот до двух тысяч пятисот рублей; на должностных лиц - от пяти тысяч до десяти тысяч рублей; на юридических лиц - от тридцати тысяч до ста тысяч рублей.

Выжигание хвороста, лесной подстилки, сухой травы и других лесных горючих материалов с нарушением требований правил пожарной безопасности на земельных участках, непосредственно примыкающих к лесам, защитным и лесным насаждениям и не отделенных противопожарной минерализованной полосой шириной не менее 0,5 метра, - влечет наложение административного штрафа на граждан в размере от двух тысяч до трех тысяч рублей; на должностных лиц - от семи тысяч до двенадцати тысяч рублей; на юридических лиц - от пятидесяти тысяч до ста двадцати тысяч рублей.

Нарушение правил пожарной безопасности в лесах в условиях особого противопожарного режима - влечет наложение административного штрафа на граждан в размере от трех тысяч до четырех тысяч рублей; на должностных лиц - от десяти тысяч до двадцати тысяч рублей; на юридических лиц - от ста тысяч до двухсот тысяч рублей.

Нарушение правил пожарной безопасности, повлекшее возникновение лесного пожара без причинения тяжкого вреда здоровью человека, - влечет наложение административного штрафа на граждан в размере пяти тысяч рублей; на должностных лиц - пятидесяти тысяч рублей; на юридических лиц - от пятисот тысяч до одного миллиона рублей [1].

Уголовный кодекс РФ содержит ст. 261 «Уничтожение или повреждение лесных насаждений» в соответствии с которой уничтожение или повреждение лесных насаждений и иных насаждений в результате неосторожного обращения с огнем или иными источниками

повышенной опасности - наказывается штрафом в размере от ста тысяч до двухсот пятидесяти тысяч рублей или в размере заработной платы или иного дохода осужденного за период до двух лет, либо обязательными работами на срок до четырехсот восьмидесяти часов, либо исправительными работами на срок до двух лет, либо принудительными работами на срок до трех лет, либо лишением свободы на тот же срок.

Деяния, предусмотренные частью первой статьи 261 УК РФ, если они причинили крупный ущерб, - наказываются штрафом в размере от ста пятидесяти тысяч до двухсот пятидесяти тысяч рублей или в размере заработной платы или иного дохода осужденного за период до двух с половиной лет, либо обязательными работами на срок до четырехсот восьмидесяти часов, либо исправительными работами на срок до двух лет, либо принудительными работами на срок до четырех лет, либо лишением свободы на тот же срок.

Уничтожение или повреждение лесных насаждений и иных насаждений путем поджога, иным общеопасным способом либо в результате загрязнения или иного негативного воздействия - наказывается штрафом в размере от двухсот пятидесяти тысяч до четырехсот тысяч рублей или в размере заработной платы или иного дохода осужденного за период от одного года до двух лет либо лишением свободы на срок до восьми лет со штрафом в размере от ста тысяч до трехсот тысяч рублей или в размере заработной платы или иного дохода осужденного за период от одного месяца до одного года либо без такового.

Деяния, предусмотренные частью третьей статьи 261 УК РФ, если они причинили крупный ущерб, - наказываются штрафом в размере от трехсот пятидесяти тысяч до пятисот тысяч рублей или в размере заработной платы или иного дохода осужденного за период от двух до трех лет либо лишением свободы на срок до десяти лет со штрафом в размере от ста тысяч до трехсот тысяч рублей или в размере заработной платы или иного дохода осужденного за период от одного месяца до одного года либо без такового [2].

Данная статья УК РФ содержит примечание следующего содержания: «Крупным ущербом в настоящей статье признается ущерб, если стоимость уничтоженных или поврежденных лесных насаждений и иных насаждений, исчисленная по утвержденным Правительством Российской Федерации таксам, превышает пятьдесят тысяч рублей».

Прокуратура Республики Коми проанализировала состояние законности в сфере обеспечения пожарной безопасности в лесах и защиты населённых пунктов от лесных пожаров. Итоги прокурорских проверок свидетельствуют, что до настоящего времени не устранены системные просчёты в деятельности, направленной на предотвращение и минимизацию последствий возгораний в лесах.

В 2013 г. прокуроры городов и районов уже выявили 61 нарушение закона в данной сфере (13 из них – в деятельности органов местного самоуправления). В целях их устранения внесено 32 акта прокурорского реагирования (10 представлений, 4 протеста, в суд направлено 6 исков, возбуждено 12 дел об административных правонарушениях).

Как и в предыдущие годы, основными невыполненными мероприятиями являются отсутствие или несоответствие противопожарных разрывов между населёнными пунктами и лесом предъявляемым требованиям, отсутствие минерализованных полос, пожарных водоёмов и других водоисточников, а также подъездов к ним [3].

По этим причинам прокуроры вынуждены добиваться устранения нарушений в принудительном порядке посредством обращения с исками в суд.

Обеспечение пожарной безопасности населённых пунктов и лесов является одной из важнейших функций государства. Поскольку пожары влекут за собой человеческие жертвы, причиняют вред здоровью людей и огромный материальный ущерб, а также негативно влияют на экологическую обстановку, государство устанавливает общеобязательные требования и правила пожарной безопасности [4].

Библиографические ссылки:

1. Кодекс Российской Федерации об административных правонарушениях (КоАП РФ) от 30.12.2001 г. № 195-ФЗ (ред. от 12.03.2014) [Текст] // Российская газета, 2001, № 256.



2. Уголовный кодекс Российской Федерации от 13.06.1996 №63-ФЗ (ред. от 03.02.2014) [Текст] // Собрание законодательства РФ, 17.06.1996, № 25, ст. 2954
3. <http://komikz.ru/News/eNviroNemeNst/?id=10176>
4. [http://www.prockomi.ru/explain/News\\_detail.php?ID=4029](http://www.prockomi.ru/explain/News_detail.php?ID=4029)

УДК 343.773: 349.6

### **Уголовная ответственность за незаконную рубку лесных насаждений (по материалам РК)**

Михалёва Г.В.

*Ухтинский государственный технический университет, Ухта, Россия*

В условиях интенсивного возрастания объемов потребления древесно-кустарниковой растительности, увеличения негативного воздействия человека на природную среду в целом, необходимость теоретической разработки и практического решения экологических проблем, связанных с рациональным использованием и охраной лесного фонда, приобрела особую значимость.

Охрана окружающей среды от преступных посягательств и предупреждение экологических преступлений входят в число задач Уголовного закона РФ. Уголовный закон призван обеспечивать конституционное право каждого на благоприятную окружающую среду и конституционную гарантию охраны природных ресурсов как основы жизни и деятельности людей.

Ввиду богатства Лесного фонда широкое распространение получило такое преступление, как незаконная рубка лесных насаждений (ст. 260 УК РФ). В производстве следователей Республики Коми находится ряд уголовных дел, связанных с незаконной рубкой лесных насаждений.

Так, например, в отдел полиции МО МВД России «Сосногорский» поступило сообщение от администрации Войвожского местного лесничества о том, что на их территории совершена незаконная рубка деревьев. На место происшествия выехала следственно – оперативная группа. В ходе оперативных мероприятий полицейским удалось восстановить картину преступления и установить личность подозреваемого. Оказалось, что мужчина, являясь должностным лицом, находясь на территории Войвожского участкового лесничества, при проведении демонтажных работ нефтепровода, использовал свое служебное положение и совершил незаконную рубку деревьев.

Общая сумма ущерба составила 60 469 рублей. По данному факту возбуждено уголовное дело в порядке ст. 260 УК РФ «Незаконная рубка лесных насаждений» и избрана в отношении подозреваемого мера пресечения в виде подписки о невыезде. Санкция статьи предусматривает наказание до трех лет лишения свободы [1].

Аналогичная ситуация произошла на территории Ижемского района. Полицейские Ижмы задержали лесорубов, вырубивших деревья на сумму более 50 тысяч рублей. В дежурную часть полиции ОП-12 МО МВД России «Ижемский» поступила информация о факте незаконной рубки 53 деревьев: елей и берез. Сотрудники отделения ЭБ и ПК ОМВД России «Ижемский» проверили поступившую информацию, и она нашла свое подтверждение. На место происшествия выехала следственно-оперативная группа и выяснила, что деревья были вырублены на территории Усть-Цилемского участкового лесничества. В ходе оперативно-розыскных мероприятий личности злоумышленников были установлены. Ими оказались двое неработающих местных жителей, 1983 и 1977 годов рождения. Мужчины были задержаны и доставлены в дежурную часть полиции для разбирательства. Действия лесорубов следователи квалифицировали по ч. 2 ст. 260 УК РФ.

Полицейские МО МВД России «Койгородский» выявили факт незаконной рубки деревьев на территории Койгородского района. Стражи порядка возбудили уголовное дело в отношении 42-летнего местного жителя, который вырубил деревья 13-го выдела «Комского участкового лесничества». Ущерб, причиненный государству, составил более 38 тысяч руб-

лей.

Расследование уголовных дел продолжается. Санкция статьи предусматривает наказание до трех лет лишения свободы [2].

Сотрудники отделения экономической безопасности и противодействия коррупции МОМВД России «Сосногорский» выявили факт незаконной рубки леса.

При проведении оперативно-розыскных мероприятий сотрудники отделения экономической безопасности и противодействия коррупции МОМВД России «Сосногорский» выявили, что в сентябре текущего года 52-летний уроженец пос. Керки совершил незаконную рубку леса в объеме 19,94 куб. метра на территории Айювинского участкового лесничества ГУ «Сосногорское лесничество». Своими действиями он причинил лесному фонду материальный ущерб на сумму более 72 тысяч рублей.

По данному факту следователи следственного отдела МОМВД России «Сосногорский» возбудили уголовное дело по ст. 260 УК РФ «Незаконная рубка лесных насаждений».

Для выяснения обстоятельств случившегося, подозреваемого доставили в отдел полиции. Мужчина свою вину не отрицал и пояснил, что незаконно вырубил лесные насаждения для личного пользования. В отношении него избрана мера пресечения в виде подписки о невыезде. Санкция статьи предусматривает лишение свободы сроком до трех лет [3].

Сыктывкарский природоохранный межрайонный прокурор утвердил обвинительное заключение по уголовному делу в отношении местного жителя. Органом предварительного расследования он обвиняется в совершении преступления, предусмотренного ч. 3 ст. 260 УК РФ (Незаконная рубка лесных насаждений, совершенная в особо крупном размере).

Как сообщает республиканская прокуратура, сыктывкарец незаконно вырубил 178 деревьев хвойных пород неподалеку от кладбища в Верхнем Чове. Это стало основанием для возбуждения уголовного дела. Ущерб, причиненный государственному лесному фонду, составил 1,2 миллиона рублей. По версии следствия, сыктывкарец вырубил деревья и в последующем продал древесину.

Уголовное дело направлено в Сыктывкарский городской суд для рассмотрения по существу. Санкция по ч.3 статьи 260 Уголовного кодекса предусматривает следующее наказание виновному лицу - штраф в размере от 500 тысяч до одного миллиона рублей, лишение свободы на срок до 6 лет с лишением права занимать определенные должности или заниматься определенной деятельностью на срок до 3 лет. В рамках уголовного дела Сыктывкарским природоохранным прокурором заявлен иск о возмещении причиненного преступлением вреда.

В 2013 году только на территории Сыктывкара было выявлено 7 фактов совершения преступлений, предусмотренных статьей 260 УК РФ «Незаконная рубка лесных насаждений» [4].

Тем не менее, несмотря на все усилия правоохранительных органов преступления в сфере лесопользования продолжают совершаться.

Библиографические ссылки:

1. <http://www.sosnogorsk24.ru/№ovost/?id=1325>
2. <http://www.komii№form.ru/№ews/96968/>
3. <http://11.mvd.ru/№ews/item/1277364>
4. <http://siktivkar.bezformata.ru/list№ews/chove-siktivkaretc-№ezako№№o-№arubil/17920867/>

**Роль защитника в уголовном судопроизводстве**

Михалёва Г.В., Ромашова Т.В.

*Ухтинский государственный технический университет, Ухта, Россия*

Высокое политическое значение уголовного судопроизводства в современной России определяется конституционным положением о том, что человек, его права и свободы являются высшей ценностью. Признание, соблюдение и защита прав и свобод человека и гражданина - обязанность государства (ст. 2 Конституции РФ). В уголовно-процессуальном законе на основе Конституции РФ определено назначение уголовного судопроизводства, которое состоит в защите прав и законных интересов лиц и организаций, потерпевших от преступления, а также личности от незаконного необоснованного обвинения, осуждения, ограничения ее прав и свобод.

Признание России правовым демократическим государством обуславливает обеспечение в стране гарантии защиты прав и свобод человека и гражданина. Особенно важно обеспечить их реализацию по отношению к лицу, которое привлекается к уголовной ответственности. В соответствии с положениями п.2 ч.1 ст.6 Уголовно-процессуального кодекса Российской Федерации (далее – УПК РФ) назначением уголовного судопроизводства является защита личности от незаконного и необоснованного обвинения, осуждения, ограничения прав и свобод.

В этой связи ключевую роль приобретает конституционное положение о гарантии предоставления каждому квалифицированной юридической помощи. Данные обстоятельства в свою очередь предопределяют повышенное внимание к уголовно-процессуальной деятельности такого участника уголовного судопроизводства, как защитник, и к его компетенции в качестве субъекта уголовно-процессуального доказывания.

В рамках уголовного судопроизводства защитник не только осуществляет защиту прав и интересов своего доверителя и оказывает ему юридическую помощь, но также способствует реализации назначения уголовного процесса. Это, в частности, проявляется в том, что защитник, заявляя ходатайства о производстве следственных действий, способствует сбору новых и проверке имеющихся в деле доказательств, которые помогут органам расследования, прокурору и суду правильно и объективно оценить обстоятельства дела и имеющиеся в нем доказательства, а также принять справедливое решение [1, с. 5].

Согласно действующему уголовно-процессуальному законодательству защитник обладает значительным перечнем способов и средств для обеспечения реализации возложенной на него функции. Как показывает судебно-следственная практика, активность защитников при оказании юридической помощи гражданам в ходе уголовного судопроизводства (особенно на стадии предварительного расследования) существенно возросла и стала более квалифицированной.

Право обвиняемого на защиту предполагает возможность защищаться всеми способами и средствами, не запрещенными законом, в том числе, подавать жалобы на решения судов различных инстанций по уголовному делу. Решения мировых судей по уголовным делам могут быть обжалованы в апелляционном порядке. Обвиняемый имеет право воспользоваться услугами защитника и на этой стадии уголовного судопроизводства.

Вместе с тем, следует отметить, что их защитительная деятельность при участии в уголовно-процессуальном доказывании еще не в полной мере отвечает реалиям сегодняшнего времени и своему назначению. В определённой степени это обусловлено тем, что в УПК РФ надлежащим образом не регламентирован механизм сбора защитником сведений, которые могут иметь значение доказательств по уголовному делу, и их представление должностным лицам, осуществляющим предварительное расследование.

Действующее законодательство не предоставляет подозреваемому право на ознакомление с протоколом следственного действия, произведенного по его ходатайству. Поэтому, отказ следователя в выдаче подозреваемому разрешения на участие в следственном действии

в соответствии с п.9 ч.4 ст.46 УПК РФ, приведет к возникновению ситуации, когда подозреваемый не сможет ознакомиться с протоколом следственного действия, хотя бы и проведенного по его же ходатайству.

Возможность возникновения подобных ситуаций едва ли согласуется с принципом справедливости, вследствие чего порождает необходимость внесения соответствующих изменений в правовое регулирование, данного вопроса.

При осуществлении защитником уголовно-процессуальной деятельности на стадии предварительного расследования могут возникать ситуации, когда представленные защитником, например, документы, по объективным причинам, не оформлены надлежащим образом. Зачастую у защитника отсутствуют возможности по надлежащему оформлению документов, представляемых им в качестве доказательств. На практике ненадлежащее оформление таких документов является основанием для отказа судебно-следственных органов в приобщении указанных документов к материалам уголовного дела. Однако данная правоприменительная практика прямо противоречит принципам уголовного процесса.

Согласно ст. 14 УПК РФ, «бремя доказывания обвинения и опровержения доводов, приводимых в защиту подозреваемого или обвиняемого, лежит на стороне обвинения». Поэтому хотя защитник, имеющий на стадии предварительного расследования статус адвоката, и должен приложить все усилия и использовать все возможности для подтверждения достоверности представляемых им данных, в случаях, когда сделать это он по объективным причинам не может, сторона обвинения должна приобщить к материалам дела представленные доказательства и, лишь, затем их оспаривать.

Видится возможным согласиться с мнением **С.В. Купрейченко** [2, с. 161] о том, что на стадии предварительного расследования полномочия адвоката-защитника могут быть существенно ограничены при отобрании у него подписки о неразглашении данных предварительного расследования в порядке ст.161 УПК РФ. Причем, существующие в настоящее время законодательные положения не содержат в себе оснований даже для эффективной судебной защиты ограниченных прав защитника.

Буквальное прочтение положений ст.ст. 161 и 53 УПК РФ позволяет сделать выводы о том, что отобрание у защитника подписки о неразглашении данных предварительного расследования приведет, в частности, к тому, что защитник не сможет без разрешения соответствующего уголовно-процессуального субъекта: излагать в тексте адвокатского запроса обстоятельства, имеющие отношение к уголовному делу, в обоснование направляемого адвокатского запроса; передавать специалисту для подготовки заключения копии материалов уголовного дела, в случае принятия решения о необходимости представления в защиту прав и законных интересов подозреваемого или обвиняемого заключения специалиста; сообщать информацию, имеющую отношение к уголовному делу помощнику адвоката, стажеру адвоката; обсуждать в целях получения консультаций и повышения качества оказываемой юридической помощи обстоятельства уголовного дела со своими коллегами [2, с.161].

Видится целесообразным согласиться с мнением **Ю.В. Ганночка** [3, с.17] о необходимости исключения из УПК РФ ч. 3 ст. 86 и введения ст.ст. 86.1, 86.2 и 86.3 следующего содержания:

«Ст. 86.1. Собираение и представление защитником сведений (фактических данных).

1 Защитник вправе собирать сведения (фактические данные), имеющие доказательственное значение по делу путем: 1) получения предметов, документов и иных сведений; 2) опроса лиц с их согласия, предположительно владеющих информацией, относящейся к делу, по которому защитник оказывает юридическую помощь; 3) истребования справок, характеристик, иных документов от органов государственной власти и управления, органов местного самоуправления, общественных объединений, государственных и коммерческих организаций, предприятий, которые обязаны в течение 10 суток предоставить запрашиваемые документы или их копии, в случае их непредставления, должен быть мотивированный отказ.

2. Защитник в течение суток с момента обнаружения предметов со следами преступлений, документов, иных сведений, полученных в ходе опроса лиц, по которым требуются

процессуальные действия в целях их фиксации, обязан внести субъекту расследования ходатайства для производства соответствующих следственных и иных процессуальных действий. В случаях, не терпящих отлагательства, защитник вправе оформить «протокол опроса» и «протокол выемки», признаваемых иными документами.

3. В ходе собирания сведений (фактических данных) защитник вправе использовать научно-технические средства обнаружения, фиксации и их закрепления.

4. В ходе собирания сведений (фактических данных) по делу, защитник вправе сотрудничать с нотариусом, пользоваться услугами представителей частной детективной и охранной деятельности.

Ст. 86. 2. Порядок представления и процессуальное значение результатов адвокатской деятельности.

1. Результаты адвокатской деятельности могут представляться по инициативе адвоката-защитника с соблюдением адвокатской тайны и этики.

2. Результаты адвокатской деятельности представляются по ходатайству адвоката-защитника с указанием обстоятельств получения сведений, а субъект расследования или суд обязаны принять постановление (определение) для приобщения их к уголовному делу в качестве формирования доказательств.

3. Дознавателю, следователю или суду предоставляются результаты адвокатской деятельности, которые могут быть: 1) поводом или основанием для возбуждения уголовного дела в отношении лиц, не вовлеченных в уголовный процесс; для вынесения обвинительного заключения (акта); обвинительного либо оправдательного приговора, а также для принятия иных процессуальных решений; 2) использованы для подготовки и производства следственных и иных процессуальных действий; 3) использованы в доказывании и являться доказательствами в соответствии со ст. 74 УПК РФ.

4. Результаты адвокатской деятельности подлежат проверке и оценке в соответствии со ст. 87 и 88 УПК РФ.

Ст. 86.3. Принятие доказательств. 1. Предоставленные защитником, учреждениями, предприятиями и организациями предметы, документы и иные сведения, которые могут являться доказательствами, осматриваются субъектом расследования или судом по правилам осмотра вещественных доказательств и приобщаются к делу особым постановлением (определением) вместе с ходатайством защитника или с сопроводительным письмом руководителя организации, представившей их, в котором должны быть указаны обстоятельства обнаружения данного предмета или документа. 2. Предметы (и) или документы, представленные физическими лицами, аналогичным образом приобщаются к делу после допроса представившего их лица об обстоятельствах их обнаружения, осмотра этих объектов и фиксации в протоколе осмотра их признаков, имеющих доказательственное значение».

Также видится целесообразным согласиться с выводом Н.А. Пастернак, изложенном в ее диссертации [1, с.9], о необходимости процессуального урегулирования порядка участия в уголовном деле нескольких защитников одного обвиняемого, в связи с чем предусмотреть возможность установления по желанию обвиняемого (подозреваемого) из их числа руководителя группы защитников (старшего защитника), возложив на него полномочия по организации и координированию защитительной деятельности.

Библиографические ссылки:

1 *Пастернак, Н.А.* Защитник как субъект уголовно-процессуального доказывания [Текст]: Автореф. ... канд. юрид. наук/ Н.А. Пастернак. – М., 2012. – С.5.

2 *Купрейченко, С.В.* Защитник в уголовном процессе на стадии предварительного расследования [Текст]: Дис. ... канд. юрид. наук/ С.В. Купрейченко. – М., 2007. – С.161.

3 *Ганночка, Ю.В.* Процессуальные и организационные функции защитника обвиняемого на предварительном следствии [Текст]: Автореф.... канд. юрид. наук / Ю.В. Ганночка. – Ростов-на-Дону, 2012. – С.17.

**Современные проблемы семейного права**

Мналимова В.Т.

Научный руководитель – Ромашова Т.В.

Ухтинский государственный технический университет, Ухта, Россия

Все мы знаем, как велико значение семьи в жизни каждого человека, общества и государства. Именно семья для каждого человека — неисчерпаемый источник любви, преданности и поддержки. В семье закладываются основы нравственности, духовности и терпимости. Здоровая, крепкая семья — залог стабильности и процветания любого общества.

Семья — это та общественная структура, в которой прежде всего происходит воспроизводство человека как члена общества. Именно в семье первоначально складывается мировосприятие человека, формируются его социальные качества.

Семья призвана играть исключительную роль в жизни общества, его стабилизации, преодолении социальной напряженности. По своей природе и предназначению она является союзником общества в решении коренных проблем: преодолении депопуляции, утверждении нравственных устоев в обществе, социализации детей, развитии культуры и экономики, семейного предпринимательства. Однако потенциал семьи реализуется неэффективно. Важнейшей задачей семейной политики должна стать разработка механизмов и технологий, позволяющих активно использовать возможности семьи как общественного института в решении сложных проблем развития нашего общества.

Семья как социальная общность во всех цивилизациях выступала важнейшим элементом глобального развития. Идеология приоритета семьи, ее непреходящая ценность для жизни и развития человека и общества закреплена во многих нормативных актах. Одно из основных положений этих документов — укрепление и защита института семьи со стороны общества, разработка всеми государствами национальной семейной политики.

Но острота существующих сегодня проблем российских семей вызывает тревогу. Больно ударяют по семье демографический кризис, сопровождающийся депопуляцией, ростом смертности, падением рождаемости, старением населения, снижением продолжительности жизни, ухудшением здоровья людей, инвалидизацией; продолжающееся падение уровня жизни большинства населения России; рост безработицы, алкоголизма, наркомании, преступности, неуверенность в завтрашнем дне.

Преодоление сложившихся в обществе негативных тенденций потребовало от государства новых подходов к решению многочисленных проблем социально-семейных отношений. Результатом целенаправленных усилий правительства стало появление семейной политики, нацеленной непосредственно на изменение и сохранение уровня жизни семей, повышения благосостояния и улучшения их социального самочувствия.

Как уже было сказано ранее, семья — это основа государства, но давайте задумаемся о парах, которые не могут иметь детей?! По моему мнению одной из особых проблем семейного законодательства является суррогатное материнство.

*Российский законопроект о биоэтике в статье 9, озаглавленной «Обеспечение безопасности жизни и здоровья матери и ребенка», запрещает женщинам предлагать свои услуги в качестве «суррогатной матери... во избежание кризиса, связанного с установлением личности новорожденного и разрушением традиционного кровного родства.*

Это положение представляет собой общий запрет на суррогатное материнство и возлагает уголовную или гражданскую ответственность на женщину, предлагающую подобные услуги.

Суррогатное материнство обычно считают «новой» репродуктивной технологией, аналогичной зачатию в пробирке, поскольку это новый признанный метод «лечения» такого «медицинского отклонения», как бесплодие пары. Хотя суррогатное материнство может принимать различные формы, общая черта всех этих форм заключается в том, что существует договорное соглашение между женщиной, вынашивающей плод, и «нареченными» роди-

телями, согласно которому суррогатная мать донашивает беременность, рождает ребенка, а затем передает новорожденного на усыновление «нареченным» родителям. «Традиционные» или «частичные» договоренности предполагают использование яйцеклетки суррогатной матери и семени «нареченного» отца. При «гестационном» или «полном» суррогатном материнстве не существует никакого генетического родства между суррогатной матерью и ребенком. В матку суррогатной матери вводят зиготу (оплодотворенную яйцеклетку), которая была оплодотворена в пробирке и состоит из гамет нареченных родителей (яйцеклетки и сперматозоида). Известны также случаи, когда мужские гомосексуальные пары заключали соглашение с женщиной, чтобы она родила им ребенка

Соглашение о суррогатном материнстве может характеризоваться как «коммерческое» или «некоммерческое», то есть «альтруистическое».

При коммерческом суррогатном материнстве суррогатная мать получает плату или какую-либо материальную выгоду вследствие оказания данной услуги.

Альтруистическое или некоммерческое суррогатное материнство не предполагает оплаты или материальной выгоды помимо оплаты расходов, связанных с беременностью, например, медицинского ухода. Иногда суррогатной матери также могут быть возмещены расходы, связанные с потерей заработной платы, или выплачена компенсация за перенесенную боль и физические страдания.

Вопрос суррогатного материнства вызывает много противоречий. Например, феминистки всего мира разделились во взглядах на эту практику. С одной стороны, свободное осознанное решение родить ребенка для кого-либо может рассматриваться как осуществление репродуктивной автономии и самоопределения. С другой стороны, такое решение может рассматриваться как проявление угнетенного положения женщин и как одна из форм сексуальной эксплуатации. Некоторые эксперты по этике считают, что договорные или коммерческие соглашения между сторонами являются нарушением основных принципов уважения человеческого достоинства, поскольку позволяют рыночным соображениям вторгаться в сферу семейных отношений. При этом альтруистические «подарки», то есть бесплатное предоставление своей репродуктивной способности для использования другими лицами, могут быть допустимы.

У большинства стран отсутствует как законодательство, так и утвержденная политика в отношении суррогатного материнства. Вопрос суррогатного материнства рассматривался в Совете Европы и в некоторых странах - как правило, лишь на уровне отдельного государства. Сложность правовых вопросов, связанных с альтернативной репродуктивной технологией, отражена в многообразии подходов к этой проблеме со стороны региональных организаций и национальных государств. Принятые законы и политика варьируют от полного запрета на суррогатное материнство до установления комплексной юридической базы, призванной учесть права и интересы всех сторон.

Давайте также рассмотрим с точки зрения прав человека:

Хотя существует установленная и общепринятая система международных норм в области репродуктивных прав, она почти никак не поддерживает интеграцию мер по преодолению бесплодия в понятие права на создание семьи и на установление желаемого количества детей и промежутков между их рожденьями. Например, право на создание семьи не предполагает, что государство обязано дать возможность завести ребенка всем, кто хочет иметь детей. С другой стороны, согласно этому праву, нельзя категорически запретить гражданам иметь потомство. Право на полную информацию и услуги по планированию семьи может быть использовано в поддержку обоснования мер по преодолению бесплодия. Однако то, что государства обязаны осуществлять экономические и социальные права прогрессивно, - то есть лишь в тех пределах, которые позволяют имеющиеся экономические ресурсы, - ограничивает возможность требовать от государства осуществления «дорогостоящего» права на использование репродуктивных технологий.

Хотя в международных правозащитных нормах и может содержаться основа аргументации для включения мер по преодолению бесплодия в систему охраны репродуктивного

здоровья, совершенно не очевидно, что меры по преодолению бесплодия включают в себя суррогатное материнство. Вопрос суррогатного материнства, как уже упоминалось, окружен разногласиями, и затрагивает противоречащие друг другу права и интересы.

Существуют, по меньшей мере, три различных точки зрения, которые должны быть приняты во внимание при составлении законопроекта о суррогатном материнстве. Это права нанимающей пары (или лица); права женщины, предлагающей свои услуги в качестве суррогатной матери, и права рожденного ребенка. Конкурирующие права при этом могут быть следующими (хотя данный список не полон):

- «Права» нанимающей пары на лечение бесплодия или на создание семьи.

- Права женщины, предлагающей свои услуги в качестве суррогатной матери, включая право на самостоятельное принятие решения по такому глубоко личному вопросу, как деторождение.

- Права ребенка, рожденного в рамках договоренности о суррогатном материнстве, которые могут включать в себя решение вопроса о том, что в большей степени отвечает интересам данного ребенка.

Государство обязано урегулировать конкурирующие «права», которые возникают при такой ситуации. Стремясь к достижению такого урегулирования, государство должно руководствоваться двумя основными принципами:

1. Обязанностью защищать своих граждан от эксплуатации, в частности, от сексуальной эксплуатации; Обязанностью обеспечить необходимые условия для того, чтобы дети росли в атмосфере любви, а также моральной и материальной стабильности и обеспеченности. Общий запрет на суррогатное материнство представляет собой лишь один возможный результат урегулирования этих различных аспектов.

2. Проект закона о биоэтике, не давая подробных определений и детального описания стратегий судебного решения споров, могущих возникнуть в результате незаконных договоренностей, не предлагает таким образом адекватного решения проблем, которые неизбежно возникнут как результат практики суррогатного материнства. В международном контексте суррогатные соглашения по-прежнему будут практиковаться, в том числе между гражданами разных стран, и возникнут споры, ответ на которые нельзя найти в рамках существующих ограниченных подходов или законодательных запретов на уровне одной страны.

Суррогатное материнство — это единственный шанс для некоторых семей иметь ребенка, и лишать их этого шанса нельзя. Каждый должен иметь возможность стать родителем, испытать счастье воспитать кровного ребенка, увидеть в нем свое продолжение.

УДК 342.9

### **Административная ответственность за нарушения правил пожарной безопасности в лесах**

Осташова Ю.

Научный руководитель - Назимова О.В.

*Ухтинский государственный технический университет, Ухта, Россия*

Лес является одним из основных богатств нашего региона. Особенность климатических условий, значительные различия в условиях произрастания, большая территория, разнообразный состав почвы - все это обуславливает уникальное разнообразие лесных ресурсов.

Обеспечение пожарной безопасности населённых пунктов и лесов является одной из важнейших функций государства. Поскольку пожары влекут за собой человеческие жертвы, причиняют вред здоровью людей и огромный материальный ущерб, а также негативно влияют на экологическую обстановку, государство устанавливает общеобязательные требования и правила пожарной безопасности.

За нарушение таких требований Кодексом Российской Федерации об административных правонарушениях (далее – КоАП РФ) установлена ответственность по ст. 8.32 (наруше-



ние правил пожарной безопасности в лесах). Данная статья содержит 4 состава административных правонарушений, посягающих на установленные законом или иным нормативным правовым актом требования пожарной безопасности [1]:

1. Нарушение правил пожарной безопасности в лесах (часть 1);
2. Выжигание хвороста, лесной подстилки, сухой травы и других лесных горючих материалов с нарушением требований правил пожарной безопасности на земельных участках, непосредственно примыкающих к лесам, защитным и лесным насаждениям и не отделенных противопожарной минерализованной полосой шириной не менее 0,5 метра (часть 2);
3. Нарушение правил пожарной безопасности в лесах в условиях особого противопожарного режима (часть 3);
4. Нарушение правил пожарной безопасности, повлекшее возникновение лесного пожара без причинения тяжкого вреда здоровью человека (часть 4).

Объектом посягательства указанных правонарушений являются общественные отношения в сфере обеспечения пожарной безопасности в лесах, в том числе связанные с выполнением служебных обязанностей должностными лицами организаций, ответственными за соблюдение правил, нормативов, стандартов и требований в области пожарной безопасности в лесах.

Основные требования, за нарушение которых наступает административная ответственность по ст. 8.32 КоАП РФ, установлены Правилами пожарной безопасности в лесах, утвержденными Постановлением Правительства Российской Федерации от 30.06.2007 № 417.

Например, в соответствии с пунктом 8 указанных Правил в период со дня схода снежного покрова до установления устойчивой дождливой осенней погоды или образования снежного покрова в лесах запрещается [1]:

-разводить костры в хвойных молодняках, на горячих, на участках поврежденного леса, торфяниках, в местах рубок (на лесосеках), не очищенных от порубочных остатков и заготовленной древесины, в местах с подсохшей травой, а также под кронами деревьев. В других местах разведение костров допускается на площадках, отделенных противопожарной минерализованной (то есть очищенной до минерального слоя почвы) полосой шириной не менее 0,5 метра. После завершения сжигания порубочных остатков или использования с иной целью костер должен быть тщательно засыпан землей или залит водой до полного прекращения тления.

- бросать горящие спички, окурки и горячую золу из курительных трубок, стекло (стеклянные бутылки, банки и др.).

- использовать при охоте пыжи из горючих или тлеющих материалов.

- оставлять промасленные или пропитанные бензином, керосином или иными горючими веществами материалы (бумагу, ткань, паклю, вату и др.) в не предусмотренных специально для этого местах.

- заправлять горючим топливные баки двигателей внутреннего сгорания при работе двигателя, использовать машины с неисправной системой питания двигателя, а также курить или пользоваться открытым огнем вблизи машин, заправляемых горючим.

- выполнять работы с открытым огнем на торфяниках.

Пунктом 9 запрещено засорение леса бытовыми, строительными, промышленными и иными отходами и мусором.

Согласно пункту 10 сжигание мусора, вывозимого из населенных пунктов, может производиться вблизи леса только на специально отведенных местах при условии, что:

-места для сжигания мусора (котлованы или площадки) располагаются на расстоянии не менее:

а) 100 метров от хвойного леса или отдельно растущих хвойных деревьев и молодняка;

б) 50 метров от лиственного леса или отдельно растущих лиственных деревьев;

-территория вокруг мест для сжигания мусора (котлованов или площадок) должна быть очищена в радиусе 25 - 30 метров от сухостояных деревьев, валежника, порубочных

остатков, других горючих материалов и отделена двумя противопожарными минерализованными полосами, шириной не менее 1,4 метра каждая, а вблизи хвойного леса на сухих почвах - двумя противопожарными минерализованными полосами, шириной не менее 2,6 метра каждая, с расстоянием между ними 5 метров.

Также запрещается выжигание хвороста, лесной подстилки, сухой травы и других лесных горючих материалов на земельных участках, непосредственно примыкающих к лесам, защитным и лесным насаждениям и не отделенных противопожарной минерализованной полосой шириной не менее 0,5 метра (пункт 12).

В соответствии с пунктом 13 юридические лица и граждане, осуществляющие использование лесов, обязаны [1]:

- хранить горюче-смазочные материалы в закрытой таре, производить в период пожароопасного сезона очистку мест их хранения от растительного покрова, древесного мусора, других горючих материалов и отделение противопожарной минерализованной полосой шириной не менее 1,4 метра;

- при корчевке пней с помощью взрывчатых веществ уведомлять о месте и времени проведения этих работ органы государственной власти или органы местного самоуправления, не менее чем за 10 дней до их начала; прекращать корчевку пней с помощью этих веществ при высокой пожарной опасности в лесу;

- соблюдать нормы наличия средств предупреждения и тушения лесных пожаров при использовании лесов, утверждаемые Федеральным агентством лесного хозяйства, а также содержать средства предупреждения и тушения лесных пожаров в период пожароопасного сезона в готовности, обеспечивающей возможность их немедленного использования;

- в случае обнаружения лесного пожара на соответствующем лесном участке немедленно сообщить об этом в специализированную диспетчерскую службу и принять все возможные меры по недопущению распространения лесного пожара.

Перед началом пожароопасного сезона юридические лица, осуществляющие использование лесов, обязаны провести инструктаж своих работников, а также участников массовых мероприятий, проводимых ими в лесах, о соблюдении правил пожарной безопасности в лесах, а также о способах тушения лесных пожаров (пункт 14).

Организации, осуществляющие авиационные работы по охране и защите лесов, обязаны обо всех обнаруженных нарушениях правил пожарной безопасности в лесах информировать органы государственной власти или органы местного самоуправления (пункт 15).

Правила пожарной безопасности в лесах также определяют обязанности граждан и юридических лиц при проведении рубок лесных насаждений, проведении переработки лесных ресурсов, заготовке живицы, осуществлении рекреационной деятельности, размещении и эксплуатации железных и автомобильных дорог, добыче торфа, выполнении работ по геологическому изучению недр и разработке месторождений полезных ископаемых, строительстве, реконструкции и эксплуатации линий электропередачи, связи, трубопроводов, требования к пребыванию граждан в лесах (пункты 16 – 37).

В частности, сжигание порубочных остатков сплошным палом запрещено (пункт 18). Срубленные деревья в случае оставления их на местах рубок (лесосеках) на период пожароопасного сезона должны быть очищены от сучьев и плотно уложены на землю, а заготовленная древесина, оставляемая на местах рубок (лесосеках) на период пожароопасного сезона, должна быть собрана в штабеля или поленницы и отделена противопожарной минерализованной полосой шириной не менее 1,4 метра. (пункт 19). Складирование заготовленной древесины должно производиться только на открытых местах (пункт 21).

Лица, виновные в нарушении требований Правил, несут ответственность по ст. 8.32 КоАП РФ.

В городах и районах Республики Коми составлять протоколы об указанных административных правонарушениях уполномочены должностные лица Комитета лесов Республики Коми, подведомственных ему лесничеств, а также органов внутренних дел (полиции).

Рассмотрение дел об административных правонарушениях указанной категории осу-

ществляется Комитетом лесов Республики Коми.

По административным правонарушениям, совершенным на территориях особо охраняемых природных территорий федерального значения, составлять и рассматривать протоколы уполномочены должностные лица Управления Федеральной службы по надзору в сфере природопользования по Республике Коми.

В случаях нарушения правил пожарной безопасности, не охватываемых диспозицией ст. 8.32 КоАП РФ, виновные лица могут быть привлечены к административной ответственности по ст. 20.4 КоАП РФ (нарушение требований пожарной безопасности).

Данная статья включает следующие составы административных правонарушений [1]:

1. Нарушение требований пожарной безопасности, за исключением случаев, предусмотренных ст. 8.32 КоАП РФ (часть 1);

2. Нарушение требований пожарной безопасности в условиях особого противопожарного режима (часть 2);

3. Нарушение требований пожарной безопасности к внутреннему противопожарному водоснабжению, электроустановкам зданий, сооружений и строений, электротехнической продукции или первичным средствам пожаротушения либо требований пожарной безопасности об обеспечении зданий, сооружений и строений первичными средствами пожаротушения (часть 3);

4. Нарушение требований пожарной безопасности к эвакуационным путям, эвакуационным и аварийным выходам либо системам автоматического пожаротушения и системам пожарной сигнализации, системам оповещения людей о пожаре и управления эвакуацией людей в зданиях, сооружениях и строениях или системам противодымной защиты зданий, сооружений и строений (часть 4);

5. Повторное совершение административного правонарушения, предусмотренного частью 3 или 4 ст. 20.4 КоАП РФ (часть 5);

6. Нарушение требований пожарной безопасности, повлекшее возникновение пожара и уничтожение или повреждение чужого имущества либо причинение легкого или средней тяжести вреда здоровью человека (часть 6);

7. Неисполнение производителем (поставщиком) обязанности по включению в техническую документацию на вещества, материалы, изделия и оборудование информации о показателях пожарной опасности этих веществ, материалов, изделий и оборудования или информации о мерах пожарной безопасности при обращении с ними, если предоставление такой информации обязательно (часть 7);

8. Нарушение требований пожарной безопасности об обеспечении проходов, проездов и подъездов к зданиям, сооружениям и строениям (часть 8).

Основные требования пожарной безопасности установлены **Правилами пожарной безопасности в Российской Федерации** (ППБ 01-03), которые утверждены приказом МЧС РФ от 18.06.2003 № 313, и являются обязательными для применения и исполнения всеми органами, ведомствами, юридическими лицами и гражданами.

Например, для населенных пунктов, расположенных в лесных массивах, органами местного самоуправления должны быть разработаны и выполнены мероприятия, исключающие возможность переброса огня при лесных и торфяных пожарах на здания и сооружения (устройство защитных противопожарных полос, посадка лиственных насаждений, удаление в летний период сухой растительности и другие) (п. 112 ППБ 01-03).

Территории населенных пунктов и организаций в пределах противопожарных расстояний между зданиями, сооружениями и открытыми складами, а также участки, прилегающие к жилым домам, дачным и иным постройкам, должны своевременно очищаться от горючих отходов, мусора, тары, опавших листьев, сухой травы и т.п. (п. 21 и 112 ППБ 01-03).

Противопожарные расстояния между зданиями и сооружениями, штабелями леса, пиломатериалов, других материалов и оборудованием не разрешается использовать под складирование материалов, оборудования и тары, для стоянки транспорта и строительства (установки) зданий и сооружений (п. 22 ППБ 01-03).

Дороги, проезды и подъезды к зданиям, сооружениям населенного пункта должны содержаться в исправном состоянии, обеспечивать проезд пожарной техники к месту пожара (п. 23 ППБ 01-03).

Запрещено разведение костров, сжигание отходов и тары в пределах, установленных нормами проектирования противопожарных расстояний, но не ближе 50 м до зданий и сооружений (п. 26 ППБ 01-03). На территориях населенных пунктов и организаций не разрешается устраивать свалки горючих отходов (п. 32 ППБ 01-03).

На территории сельских населенных пунктов, блок-контейнерных зданий, дачных и садоводческих поселков должны устанавливаться средства звуковой сигнализации для оповещения людей на случай пожара и иметься запасы воды для целей пожаротушения, а также должен быть определен порядок вызова пожарной охраны (п. 114 ППБ 01-03). Населенные пункты и отдельно расположенные объекты должны быть обеспечены исправной телефонной или радиосвязью для сообщения о пожаре в пожарную охрану (п. 118 ППБ 01-03).

Сети противопожарного водопровода должны находиться в исправном состоянии и обеспечивать требуемый по нормам расход воды на нужды пожаротушения. Проверка их работоспособности должна осуществляться не реже двух раз в год (весной и осенью). Пожарные гидранты должны находиться в исправном состоянии, а в зимнее время должны быть утеплены и очищаться от снега и льда. Стоянка автотранспорта на крышках колодцев пожарных гидрантов запрещается. Дороги и подъезды к источникам противопожарного водоснабжения должны обеспечивать проезд пожарной техники к ним в любое время года. При отключении участков водопроводной сети и гидрантов или уменьшении давления в сети ниже требуемого необходимо извещать об этом подразделение пожарной охраны. Электродвигатели пожарных насосов должны быть обеспечены бесперебойным питанием (п. 89 ППБ 01-03).

У гидрантов и водоемов (водоисточников), а также по направлению движения к ним должны быть установлены соответствующие указатели (объемные со светильником или плоские, выполненные с использованием светоотражающих покрытий). На них должны быть четко нанесены цифры, указывающие расстояние до водоисточника (п. 90 ППБ 01-03).

Пожарные краны внутреннего противопожарного водопровода должны быть укомплектованы рукавами и стволами. Пожарный рукав должен быть присоединен к крану и стволу (п. 91 ППБ 01-03).

В помещениях насосной станции должны быть вывешены общая схема противопожарного водоснабжения и схема обвязки насосов. На каждой задвижке и пожарном насосе-повысителе должно быть указано их назначение. Порядок включения насосов-повысителей должен определяться инструкцией. Помещения насосных станций противопожарного водопровода населенных пунктов должны иметь прямую телефонную связь с пожарной охраной (п. 92 ППБ 01-03).

При наличии на территории объекта или вблизи его (в радиусе 200 м) естественных или искусственных водоисточников (реки, озера, бассейны, градирни и т.п.) к ним должны быть устроены подъезды с площадками (пирсами) с твердым покрытием размерами не менее 12 x 12 м для установки пожарных автомобилей и забора воды в любое время года. Поддержание в постоянной готовности искусственных водоемов, подъездов к водоисточникам и водозаборных устройств возлагается на соответствующие организации (в населенных пунктах - на органы местного самоуправления) (п. 94 ППБ 01-03).

Водонапорные башни должны быть приспособлены для отбора воды пожарной техникой в любое время года. Использование для хозяйственных и производственных целей запаса воды, предназначенного для нужд пожаротушения, не разрешается (п. 95 ППБ 01-03).

Территории населенных пунктов и организаций должны иметь наружное освещение в темное время суток для быстрого нахождения пожарных гидрантов, наружных пожарных лестниц и мест размещения пожарного инвентаря, а также подъездов к пирсам пожарных водоемов, к входам в здания и сооружения. Места размещения (нахождения) средств пожарной безопасности и специально оборудованные места для курения должны быть обозначены зна-

ками пожарной безопасности, в том числе знаком пожарной безопасности «Не загромождать». Сигнальные цвета и знаки пожарной безопасности должны соответствовать требованиям нормативных документов по пожарной безопасности (п. 27 ППБ 01-03).

Сельские населенные пункты, садоводческие товарищества и дачно-строительные кооперативы с количеством усадеб (участков) не более 300 в целях пожаротушения должны иметь переносную пожарную мотопомпу, с количеством усадеб (участков) от 300 до 1000 - прицепную пожарную мотопомпу, а с количеством усадеб (участков) свыше 1000 - не менее двух прицепных пожарных мотопомп. Дома отдыха и другие оздоровительные учреждения, расположенные в сельской местности, должны быть обеспечены пожарной техникой и пожарно-техническим вооружением в соответствии с решениями, утверждаемыми органами местного самоуправления в установленном порядке (п. 31 ППБ 01-03).

Наряду с указанными Правилами следует также руководствоваться иными нормативными документами, содержащими требования пожарной безопасности и утвержденными в установленном порядке.

В частности, согласно п.15 ст. 69 и п. 1 ст. 75 Федерального закона от 22.07.2008 № 123-ФЗ «Технический регламент о требованиях пожарной безопасности» противопожарное расстояние от границы застройки поселения до лесного массива должно составлять не менее нормативного (50 м для городских поселений, 15 м для сельских поселений с застройкой 2-х этажными жилыми домами и садоводческих товариществ).

Запрет на разведение костров, сжигание мусора на территории образовательных, учебно-воспитательных учреждений и в непосредственной близости от них предусмотрен Правилами пожарной безопасности для общеобразовательных школ, профессионально-технических училищ, школ-интернатов, детских домов, дошкольных, внешкольных и других учебно-воспитательных учреждений (ППБ-101-89), введенными в действие приказом Государственного комитета СССР по народному образованию от 04.07.1989 № 541.

Согласно Правилам и нормам технической эксплуатации жилищного фонда, утвержденным постановлением Государственного комитета Российской Федерации по строительству и жилищно-коммунальному комплексу от 27.09.2003 № 170, не допускается сжигание бытовых отходов во дворах (пункт 3.5.8), а также сжигание всех видов отходов на территории домовладений и в мусоросборниках (пункт 3.7.16).

Пунктом 1 статьи 18 Федерального закона от 04.05.1999 № 96-ФЗ «Об охране атмосферного воздуха» запрещено сжигание отходов производства и потребления без специальных установок, предусмотренных правилами, утвержденными федеральным органом исполнительной власти в области охраны окружающей среды.

Запрет на сжигание отходов производства и потребления, если оно осуществляется без использования специальных установок, оснащенных пылегазоулавливающими аппаратами, установлен также Инструкцией по осуществлению государственного контроля за охраной атмосферного воздуха, утвержденной приказом Федеральной службы по надзору в сфере природопользования Министерства природных ресурсов и экологии Российской Федерации от 01.03.2011 № 112.

В соответствии с пунктом 10.10 Санитарно-эпидемиологических правил и нормативов «Гигиенические требования к производству пестицидов и агрохимикатов» СанПиН 1.2.1330-03, утвержденных постановлением Министерства здравоохранения Российской Федерации от 28.05.2003 № 103, сжигание отходов производства и тары из-под них осуществляется с соблюдением требований действующей нормативной документации на высокотемпературных установках, обеспечивающих распад сжигаемых соединений до нетоксичных (неопасных) веществ.

В силу пункта 5.2. Санитарно-эпидемиологических правил «Обеспечение безопасности иммунизации», утвержденных постановлением Федеральной службы по надзору в сфере защиты прав потребителей и благополучия человека от 03.03.2008 № 15, в сельской местности допускается сжигание медицинских отходов, образующихся при иммунизации, в специальных защищенных ямах, металлических емкостях и небольших печах, к которым закрыт

доступ посторонним лицам.

Недопущение сжигания древесных отходов и кустарников на торфяниках и в не предназначенных для этой цели местах установлено пунктом 1.14 Правил по охране труда при проведении мелиоративных работ, утвержденных приказом Министерства сельского хозяйства Российской Федерации от 10.02.2003 № 50.

Изложенные требования пожарной безопасности являются лишь основными и наиболее типичными из всех нарушений требований пожарной безопасности населенных пунктов. Нарушение любого из перечисленных требований образует состав административного правонарушения, предусмотренного ст. 20.4 КоАП РФ.

В городах и районах Республики Коми полномочиями по осуществлению административного преследования по ст. 20.4 КоАП РФ обладают должностные лица Управления надзорной деятельности Главного Управления МЧС России по Республике Коми, отделов надзорной деятельности на территориях соответствующих городов и районов Республики Коми, а также органов внутренних дел (полиции) по ч.6 ст. 20.4 КоАП РФ [1].

По нарушениям требований пожарной безопасности, связанных с использованием недр, промышленной безопасностью и безопасностью гидротехнических сооружений, протоколы по ч. 1 – 3 ст. 20.4 КоАП РФ уполномочены составлять должностные лица Печорского управления Ростехнадзора.

Рассмотрение дел об административных правонарушениях указанной категории осуществляется должностными лицами Управления надзорной деятельности Главного Управления МЧС России по Республике Коми, территориальных отделов надзорной деятельности, а также районными судьями, если возникнет необходимость применения наказания в виде административного приостановления деятельности [2].

Необходимо отметить, что в соответствии со статьей 30 Федерального закона от 21.12.1994 № 69-ФЗ «О пожарной безопасности» органам государственной власти и органам местного самоуправления в случае повышения пожарной опасности предоставлено право на соответствующих территориях устанавливать особый противопожарный режим, на период действия которого на соответствующих территориях нормативными правовыми актами субъектов Российской Федерации и муниципальными правовыми актами по пожарной безопасности устанавливаются дополнительные требования пожарной безопасности, в том числе предусматривающие запрет на посещение гражданами лесов, принятие дополнительных мер, препятствующих распространению лесных и иных пожаров вне границ населенных пунктов на земли населенных пунктов (увеличение противопожарных разрывов по границам населенных пунктов, создание противопожарных минерализованных полос и подобные меры), за нарушение которых виновные лица могут быть привлечены к административной ответственности по статьям 8.32 или 20.4 КоАП РФ.

Библиографические ссылки:

1. [http://www.prockomi.ru/explai№/№ews\\_detail.php?ID=4029](http://www.prockomi.ru/explai№/№ews_detail.php?ID=4029)
2. <http://rkomi.ru>

УДК 347.64

### **Формы воспитания детей, оставшихся без попечения родителей**

Пименова Е.М. ПЭМГ 1-10

Научный руководитель - Терентьев А.Ф.

Ухтинский государственный технический университет, Ухта, Россия

Защита прав и интересов детей в случаях смерти родителей, лишения их родительских прав, ограничения их в родительских правах, признания родителей недееспособными, болезни родителей, длительного отсутствия родителей, уклонения родителей от воспитания детей или от защиты их прав и интересов, в том числе при отказе родителей взять своих детей из

воспитательных учреждений, лечебных учреждений, учреждений социальной защиты населения и других аналогичных учреждений, а также в других случаях отсутствия родительского попечения возлагается на органы опеки и попечительства.

Органы опеки и попечительства выявляют детей, оставшихся без попечения родителей, ведут учет таких детей и, исходя из конкретных обстоятельств утраты попечения родителей избирают формы устройства детей, оставшихся без попечения родителей, а также осуществляют последующий контроль за условиями их содержания, воспитания и образования.

Дети, оставшиеся без попечения родителей, подлежат передаче на воспитание в семью (на усыновление (удочерение), под опеку (попечительство) или в приемную семью), а при отсутствии такой возможности в учреждения для детей - сирот или детей, оставшихся без попечения родителей.

Усыновление или удочерение является приоритетной формой устройства детей, оставшихся без попечения родителей. Усыновление допускается в отношении несовершеннолетних детей и только в их интересах, а также с учетом возможностей обеспечить детям полноценное развитие. Усыновление братьев и сестер разными лицами не допускается, за исключением случаев, когда усыновление отвечает интересам детей.

Усыновление производится судом по заявлению лиц, желающих усыновить ребенка. Посредническая деятельность по усыновлению детей, то есть любая деятельность других лиц в целях подбора и передачи детей на усыновление не допускается. Усыновителями могут быть совершеннолетние лица обоего пола, за исключением: лиц, признанных судом недееспособными или ограниченно дееспособными; супругов, один из которых признан судом недееспособным; лиц, лишенных по суду родительских прав; лиц, отстраненных от обязанностей опекуна (попечителя) за ненадлежащее выполнение возложенных на него законом обязанностей; бывших усыновителей, если усыновление отменено судом; лиц, которые по состоянию здоровья не могут осуществлять родительские права; лиц, которые на момент установления усыновления не имеют дохода, обеспечивающего ребенку прожиточный минимум; лиц, не имеющих постоянного места жительства; лиц, имеющих на момент установления усыновления судимость; лиц, проживающих в жилых помещениях, не отвечающих санитарным и техническим правилам и нормам.

При наличии нескольких лиц, желающих усыновить одного и того же ребенка, преимущественное право предоставляется родственникам ребенка.

Разница в возрасте между усыновителем, не состоящим в браке, и усыновляемым ребенком должна быть не менее шестнадцати лет.

Для усыновления ребенка необходимо согласие его родителей. При усыновлении ребенка несовершеннолетних родителей, не достигших возраста шестнадцати лет, необходимо также согласие их родителей или опекунов (попечителей), а при отсутствии родителей или опекунов (попечителей) - согласие органа опеки и попечительства.

Не требуется согласие родителей, если они: неизвестны, признаны недееспособными, лишены судом родительских прав.

Для усыновления ребенка, достигшего возраста десяти лет, необходимо его согласие.

За усыновленным ребенком сохраняются его имя, отчество и фамилия. По просьбе усыновителя усыновленному ребенку присваиваются фамилия усыновителя, а также указанное им имя.

Для обеспечения тайны усыновления могут быть изменены дата рождения ребенка, но не более чем на три месяца, а также место его рождения. Изменение даты рождения допускается только при усыновлении ребенка в возрасте до года.

Усыновленные дети и их дети по отношению к усыновителям и их родственникам приравниваются к родственникам по происхождению.

Усыновленные дети освобождаются от обязанностей по отношению к своим родителям (своим родственникам).

Тайна усыновления ребенка охраняется законом. Усыновление ребенка может быть отменено в случаях, если усыновители уклоняются от выполнения обязанностей родителей,

жестокو обращаются с ребенком, являются больными хроническим алкоголизмом или наркоманией. При отмене усыновления ребенок по решению суда передается родителям. При отсутствии родителей, а также если передача ребенка родителям противоречит его интересам, ребенок передается на попечение органа опеки и попечительства. Опека устанавливается над детьми, не достигшими возраста четырнадцати лет. Попечительство - над детьми в возрасте от четырнадцати до восемнадцати лет. Опекунaми (попечителями) детей могут назначаться только совершеннолетние дееспособные лица. Дети, находящиеся под опекой (попечительством), имеют право на: воспитание в семье опекуна (попечителя), совместное с ним проживание; обеспечение им условий для содержания, воспитания, образования; причитающиеся им социальные выплаты. Опекун (попечитель) не вправе препятствовать общению ребенка с его родителями и другими близкими родственниками. Обязанности по опеке и попечительству в отношении ребенка, находящегося под опекой (попечительством), исполняются опекуном (попечителем) безвозмездно. На содержание ребенка опекуну (попечителю) ежемесячно выплачиваются денежные средства.

С целью реализации права каждого ребёнка на жизнь и воспитание в семье (п. 1 ст. 54 СК РФ) необходимо, с одной стороны, развивать семейные формы устройства детей-сирот и детей, оставшихся без попечения родителей, а, с другой - предпринимать активные попытки сокращения числа государственных детских учреждений. Причины такого шага, представляются, достаточно вескими. Налицо негативные последствия общественного воспитания, которые проявляются у воспитанников и выпускников государственных учреждений. Кроме этого, уже давно подсчитано, что содержание ребёнка в детском доме обходится государству гораздо дороже, нежели его проживание в семье, в том числе и при установлении, так называемых, платных форм воспитания детей-сирот (приёмная семья, патронат). Вот почему актуально совершенствование законодательства, регулирующего правоотношения, связанные с организацией и деятельностью приёмной семьи.

Приёмная семья как одна из форм устройства детей, оставшихся без попечения родителей, как показывает практика, в полной мере оправдывает все финансовые и иные затраты, требуемые для её полноценного существования. Она имеет ряд существенных преимуществ, главным среди которых является то, что данная форма устройства для некоторых детей может стать единственной возможностью обрести семью, родительский дом. Это касается, прежде всего, сирот, детей старшего возраста, а также имеющих какие-либо физические или психические заболевания, которые делают их «непривлекательными» для усыновителей, опекунов (попечителей). Кроме этого, приёмная семья способна внести весомый вклад в решение различных социальных проблем, а также стать альтернативой усыновлению российских детей иностранными гражданами и лицами без гражданства. Несмотря на это, приёмная семья в России явление крайне редкое.

Приемная семья образуется на основании договора о передаче ребенка (детей) на воспитание в семью. Договор о передаче ребенка заключается между органом опеки и попечительства и приемными родителями.

На воспитание в приемную семью передается ребенок, не достигший совершеннолетия, на срок, предусмотренный договором.

Приемные родители по отношению к принятому на воспитание ребенку (детям) обладают правами и обязанностями опекуна (попечителя).

На содержание каждого ребенка приемной семье ежемесячно выплачиваются денежные средства.

Орган опеки и попечительства обязан оказывать приемной семье необходимую помощь, способствовать созданию нормальных условий жизни и воспитания ребенка, а также вправе осуществлять контроль за выполнением возложенных на приемных родителей обязанностей по содержанию, воспитанию и образованию ребенка (детей).

Библиографические ссылки:



1. *Власенко, А.В.* Семейное право России [Текст] / А.В. Власенко. – М.: Феникс, 2011. – 528с.
2. Комментарий к Семейному кодексу Российской Федерации [Текст] / Отв. ред. И.М. Кузнецова. 2-е изд. - М., 2011. – 483с.
3. *Левушкин, А.Н.* Семейное право [Текст] / А.Н. Левушкин, А.А. Серебрякова. – М., 2012. – 408с.

УДК 342

### **К вопросу об истории конституционного права РФ**

Ромашова Д.А., [DARomashova@mail.ru](mailto:DARomashova@mail.ru)

Научный руководитель – Алмазова С.Н.

*Ухтинский технический лицей им. Г.В. Рассохина, Ухта, Россия*

В этом году Конституции Российской Федерации исполняется 20 лет. В связи с этим событием я поставила перед собой вопрос: а как развивался конституционализм в России? Для того, чтобы ответить на него, я обратилась к нескольким учебникам по Конституционному праву России.

Становление конституционализма связано с крушением феодального строя и революционной заменой абсолютистских режимов республиканскими. Самой первой конституцией является Статут Великого Княжества Литовского от 1529 года, тогда как в России она появилась только в 1918 году. Конституционализм в России хоть и зародился позднее, чем в других государствах, но прошел достаточно длительный путь развития, характеризующийся противоречивостью, этапами становления, падения, возрождения основополагающих идей и принципов.

По словам С.И. Некрасова, автора учебника «Конституционное право РФ», в истории развития конституционализма России можно выделить 3 периода: досоветский (до октября 1917 г.), советский (с октября 1917 г. до второй половины 1980-х гг.) и постсоветский (современный). Каждый из этих периодов делится на ряд этапов: досоветский – на «Дворянский конституционализм» первой половины XVIII века; конституционные идеи «просветителей» второй половины XVIII века; идеи конституционной монархии и республиканского правления первой половины XIX века, конституционные акты и конституционные проекты в России XIX века; Манифест 1905 года и Основные законы 1906 года, зачатки парламентаризма в России; республиканское правление в России после падения монархии (февраль – октябрь 1907 года), Созыв Учредительного собрания; советский – на первые декреты советской власти (1917 – 1918 г.) и Конституции РСФСР (1918, 1925, 1937, 1978 гг.); постсоветский – на трансформацию государственного и общественного строя на основе изменений Конституции 1978 года в конце 1980-х – начале 1990-х годов, разработку и принятие Конституции 1993 года и формирование новой конституционной модели на основе Конституции 1993 года.

Начнём с досоветского периода развития конституционализма. Самодержавие отрицало конституционализм как связанность государственной власти правом. Те общественные отношения, которые сегодня называют конституционно – правовыми, со времён Киевской Руси регулировались грамотами князей, их договорами, постановлениями земских соборов, императорскими указами и др.

Первые конституционные идеи в России появились в XVIII в. Это, прежде всего, были идеи к установлению в России конституционной монархии.

Во второй половине XVIII в. в России возникло новое течение общественно-политической мысли – просветительство. Его представители (С.Е. Десницкий, Д.И. Фонвизин, Н.И. Новиков, А.Н. Радищев и др.) значительное внимание уделяли вопросам конституционализма. Они выступали за идеи ограничения власти монарха и центральное место в механизме государственной власти отводили народному представительству. Произведение А.Н. Радищева «Путешествие из Петербурга в Москву» чётко отражает отношение автора к суще-

ствовавшей власти, отлично показывало, как нелегко жилось простым людям.

Из учебника С.И. Некрасова следует, что в XIX в. развитие конституционной мысли в России шло по двум направлениям: монархическому (правительственному), представителями которого являлись М.М. Сперанский, Н.Н. Новосельцев, П.А. Вяземский, П.И. Шувалов, П.А. Валуев, и дворянско-либеральному и буржуазно-либеральному, представителями которого являлись А.В. Бердяев, П.В. Долгоруков, П.И. Пестель, Н.М. Муравьев, А.И. Герцен, Н.П. Огарев, Н.Г. Чернышевский.

Преобладающей на этом этапе была идея конституционной монархии, однако отдельные представители либерального направления уже выдвигали идею республиканского правления (П.И. Пестель в «Русской правде»); в одном из вариантов конституционного проекта Н.М. Муравьева в качестве формы территориального устройства для России предлагалась федерация.

Таким образом, формирование идей конституционализма в современном понимании в России началось в первой четверти XIX в., а к началу XX в. в России уже было достаточно конституционно-реконструктивных замыслов.

Советский период развития конституционализма России начался после свержения монархии.

Начало формированию тоталитарного государственного права положили первые акты (декреты) первого советского правительства: декреты о власти, об учреждении Совета народных комиссаров, о мире, о земле и др.

10 июля 1918 г. V Всероссийский съезд Советов принял первую Конституцию РСФСР, провозглашающую Россию республикой советов рабочих, крестьянских и солдатских депутатов.

По словам С.И. Некрасова, в 1922 г. Россия фактически утратила государственный суверенитет, став частью Союза Советских Социалистических Республик. С этого времени конституционное развитие России представляло собой развитие ее как республики в составе СССР, а все последующие российские конституции были слепком с союзных конституций. Принятая в 1925 г. вторая Конституция РСФСР (вслед за Конституцией СССР 1924 г.) юридически закрепила новый статус России.

Третья Конституция РСФСР (принята в 1937 г. на основе Конституции СССР 1936 г.) провозгласила полную победу социализма, впервые юридически (на уровне основного закона государства) закрепила руководящую роль коммунистической партии, несколько смягчила формулировки относительно обеспечения равноправия граждан.

В 1978 г., после принятия Конституции СССР 1977 г., принимается четвертая Конституция РСФСР (последняя российская Конституция советского периода). Конституция закрепляет построение в стране развитого социализма, перерастание диктатуры пролетариата в общенародную государственную власть, расширяет формулировки о правах и свободах человека и гражданина.

В этот период произошёл переход к новой конституционной модели российской государственности.

Третий период – постсоветский. В этот период произошло становление полного конституционализма в России.

После 1985 г., когда в СССР началась так называемая «перестройка» всех сфер общественной жизни, Конституция 1978 г. многократно изменялась, в результате чего приобрела принципиально иные черты. На основе обновлённой Конституции произошёл переход России от авторитарного к демократическому режиму. Также 22 ноября 1991 г. была принята Декларация прав и свобод человека и гражданина, включённая затем в Конституцию.

12 декабря 1993 г. впервые в истории России всенародным голосованием принимается новая Конституция.

Именно с принятия новой Конституции РФ начался новый этап в постсоветском развитии российского конституционализма, на основе Конституции 1993 г. формируются новые правовая система и конституционная модель государства.

Таким образом, я узнала, как появлялась и развивалась Конституция РФ. И я горжусь тем, что результатом многолетнего труда российских умов стала действующая Конституция, текст которой является одним из самых лучших в мире.

Библиографические ссылки:

1. Конституция Российской Федерации (принята всенародным голосованием 12.12.1993) (ред. от 30.12.2008) [Электронный ресурс] // Справочная правовая система «Консультант Плюс»
2. Козлова, Е.И., Кутафин, О.Е. Конституционное право России [Текст] / Е.И. Козлова, О.Е. Кутафин. – М.: Юрист, 2008
3. Некрасов, С.И. Конституционное право Российской Федерации [Текст] / С.И. Некрасов. – М.: Юрайт-Издат, 2009

УДК 347.4

### **Проблемы определения финансовых рисков в гражданском праве**

Ромашова Т.В., [TVRomashova@mail.ru](mailto:TVRomashova@mail.ru)

Ухтинский государственный технический университет, г. Ухта, Россия

Риски возникают в деятельности любого предприятия, независимо от вида его деятельности, организационно правовой формы и сроков существования на рынке, и требуют постоянного анализа, контроля и поиска оптимальных решений в области управления ими.

На Западе, даже в относительно стабильных экономических условиях, субъекты хозяйствования уделяют пристальное внимание вопросам управления рисками. В то же время, в российской экономике, где факторы экономической нестабильности и без того усложняют эффективное управление предприятиями, проблемам анализа и управления комплексом рисков, возникающих в процессе их экономической деятельности, уделяется явно недостаточное внимание. Риск — характеристика ситуации, имеющей неопределенность исхода, при обязательном наличии неблагоприятных последствий. Риск предполагает неуверенность, либо невозможность получения достоверного знания о благоприятном исходе в заданных внешних обстоятельствах.

Риск имеет не только экономический, но и правовой аспект, в рамках которого ведутся постоянные дискуссии об определении и применении риска как правовой категории.

Понятие финансов в современной литературе весьма различно. Так, например, Г.Б. Поляк определяет финансы как систему денежных отношений, выражающихся в образовании доходов (денежных фондов, финансовых ресурсов), осуществлении расходов (распределении и перераспределении фондов, финансовых ресурсов), контроле эффективности названных процессов... [1, с. 6]. В то же время финансовые ресурсы – это «целенаправленная совокупность денежных средств способных к высвобождению (мобилизации) или дополнительной загрузке в оборот (иммобилизации), в отличие от денежных фондов, формируемых за счет ресурсов, но предполагающих относительную стабильность» [1, с. 7].

По мнению О.Н. Горбуновой «финансы – общественные экономические отношения, складывающиеся в процессе аккумуляции, перераспределения и использования, централизованных и децентрализованных фондов денежных средств... Финансы – не сами денежные средства, а отношения между людьми по поводу образования, перераспределения и использования фондов денежных средств. Финансы служат экономическим инструментом распределения валового общественного продукта и национального дохода. Они являются средством контроля за производством и распределением материальных благ, а также средством стимулирования развития государства и общества в нужном, в каждый данный период развития, направлении» [2, с. 17].

Анализ современной литературы в области финансовых отношений показал, что в большинстве источников не отражается полностью сущность финансов, так как в качестве

субъектов финансовых отношений рассматриваются предприятия (в том числе индивидуальных предпринимателей), государство (в том числе субъекты РФ) и муниципальные образования. Основываясь на том, что финансы являются экономической категорией, а экономические отношения должны регулироваться нормами права, необходимо при определении финансов исходить из анализа источников экономической литературы, в которой в качестве субъектов экономических отношений выступают граждане, которые обладают финансами [например, 3, с. 161-167; 4, с. 68-70, 334-370]. Поэтому предлагается следующее определение финансов: «финансы – совокупность денежных отношений, возникающих в процессе создания и перераспределения денежных средств у субъектов хозяйствования, государства и граждан, и использования их на цели воспроизводства, стимулирования и удовлетворения социальных нужд общества в целом и его членов в частности».

Представленные понятия риска и финансов позволяют сделать вывод о том, что под финансовыми рисками понимается наступление случайного события, влекущего за собой утрату (полную или частичную) финансовых ресурсов (чаще всего денежных средств) хозяйствующих субъектов, государства или граждан.

С приведенным выше определением соглашаются не все авторы. Так, например, А.М. Литовских в своей работе «Финансовый менеджмент» дает следующую характеристику финансовых рисков.

«В любой хозяйственной деятельности всегда существует опасность денежных потерь, вытекающая из специфики тех или иных хозяйственных операций. Опасность таких потерь представляют собой финансовые риски. Финансовые риски - это коммерческие риски... Финансовые риски - это спекулятивные риски. Инвестор, осуществляя венчурное вложение капитала, заранее знает, что для него возможны только два вида результатов - доход или убыток. Особенностью финансового риска является вероятность наступления ущерба в результате проведения каких-либо операций в финансово-кредитной и биржевой сферах, совершения операций с фондовыми ценными бумагами, т.е. риска, который вытекает из природы этих операций. К финансовым рискам относятся кредитный риск, процентный риск - валютный риск: риск упущенной финансовой выгоды» [5] (схематично система финансовых рисков представлена на рисунке 1).

По мнению А.М. Литовских, финансовый риск, как и любой риск, имеет математически выраженную вероятность наступления потери, которая опирается на статистические данные и может быть рассчитана с достаточно высокой точностью. Чтобы количественно определить величину финансового риска, необходимо знать все возможные последствия какого-нибудь отдельного действия и вероятность самих последствий. Вероятность означает возможность получения определенного результата [5].

По мнению другого ученого, Т.В. Никитиной, финансовые риски представляют собой предпринимательские риски [6, с. 22], которые возникают только в процессе проведения предпринимателем определенных финансовых операций, таких как финансово-кредитные операции, биржевые операции, валютные операции и др.. К финансовым рискам можно также отнести риск наступления косвенного (побочного) финансового ущерба (неполучения или недополучения прибыли) в результате наступления определенного события — остановки производства (торговли) из-за утраты, повреждения застрахованного имущества. Этот риск угрожает, прежде всего, производственным предприятиям.

И один, и второй из приведенных авторов не рассматривают финансовые риски граждан, но если гражданин является хозяйствующим субъектом, который в свою очередь определяется как составная часть (звено) финансов, то соответственно, граждане тоже несут финансовые риски, особенно в виде денежных (финансовых) потерь. В то же время А.С. Литовских определяет риск как «вероятность возникновения убытков или недополучения доходов по сравнению с прогнозируемым вариантом. Можно сформулировать и более детализированные подходы к определению этого понятия. В частности, риск может быть определен как уровень определенной финансовой потери, выражающейся в возможности не достичь поставленной цели; в неопределенности прогнозируемого результата; в субъективности его

оценки»[5].



Рисунок 1 Система финансовых рисков

Финансовые риски связаны с вероятностью потерь финансовых ресурсов (т.е. денежных средств).

Под финансовыми рисками понимается вероятность возникновения непредвиденных финансовых потерь (снижения прибыли, доходов, потери капитала и т.п.) в ситуации неопределенности условий финансовой деятельности организации.

Финансовые риски подразделяются на три вида: риски, связанные с покупательной способностью денег; риски, связанные с вложением капитала (инвестиционные риски); риски, связанные с формой организации хозяйственной деятельности организации.

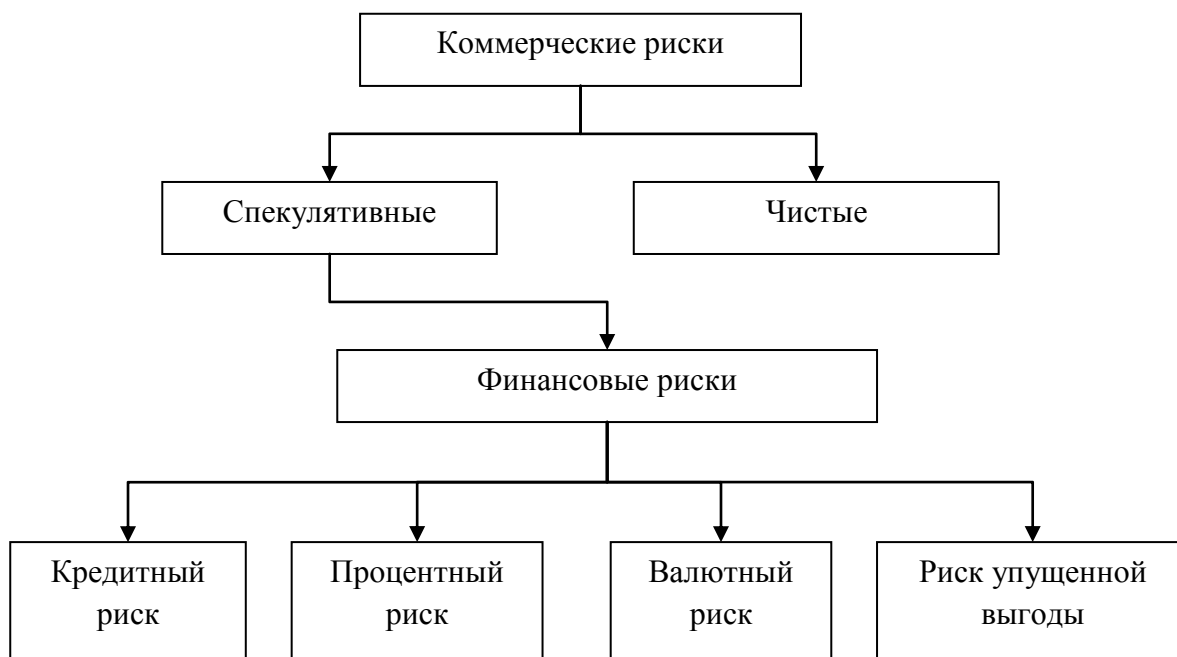
1 группа финансовых рисков. К рискам, связанным с покупательной способностью денег, относятся следующие разновидности рисков: инфляционные и дефляционные риски, валютные риски, риски ликвидности.

Инфляционный риск характеризуется возможностью обесценения реальной стоимости капитала (в форме денежных активов), а также ожидаемых доходов и прибыли организации в связи с ростом инфляции.

Инфляционные риски действуют в двух направлениях:

- сырье и комплектующие, используемые в производстве дорожают быстрее, чем готовая продукция
- готовая продукция предприятия дорожает быстрее, чем цены конкурентов на эту продукцию.

Дефляционный риск - это риск того, что при росте дефляции происходит падение уровня цен, ухудшение экономических условий предпринимательства и снижения доходов.

Валютные риски - опасность валютных потерь в результате изменения курса валютной цены по отношению к валюте платежа в период между подписанием внешнеэкономического, внешнеэкономического или кредитного соглашения и осуществлением платежа по нему. В основе валютного риска лежит изменение реальной стоимости денежного обязательства в указанный период. Экспортер несет убытки при понижении курса валюты цены по отношению к валюте платежа, так как он получит меньшую реальную стоимость по сравнению с контрактной. Для импортера валютные риски возникают, если повысится курс валюты цены по отношению к валюте платежа. Колебания валютных курсов ведут к потерям одних и обо-

гашению других фирм. Участники международных кредитно-финансовых операций подвержены не только валютному, но и кредитному, процентному, трансфертному рискам.

Риски ликвидности - это риски, связанные с возможностью потерь при реализации ценных бумаг или других товаров из-за изменения оценки их качества и потребительской стоимости.

2 группа финансовых рисков. Инвестиционный риск выражает возможность возникновения непредвиденных финансовых потерь в процессе инвестиционной деятельности предприятия. В соответствии с видами этой деятельности выделяются и виды инвестиционного риска: риск реального инвестирования; риск финансового инвестирования (портфельный риск); риск инновационного инвестирования. Так как эти виды инвестиционных рисков связаны с возможной потерей капитала предприятия, они включаются в группу наиболее опасных рисков.

Инвестиционные риски включают в себя следующие подвиды рисков: риск снижения финансовой устойчивости, риск упущенной выгоды, риск снижения доходности, риск прямых финансовых потерь.

Риск снижения финансовой устойчивости. Этот риск генерируется несовершенной структурой капитала (чрезмерной долей используемых заемных средств), т.е. слишком высоким коэффициентом финансового рычага. В составе финансовых рисков по степени опасности этот вид риска играет ведущую роль.

Риск упущенной выгоды - это риск наступления косвенного (побочного) финансового ущерба (неполученная прибыль) в результате неосуществления какого-либо мероприятия (например, страхования, хеджирования, инвестирования и т.п.).

Риск снижения доходности может возникнуть в результате уменьшения размера процентов и дивидендов по портфельным инвестициям, по вкладам и кредитам.

Портфельные инвестиции связаны с формированием инвестиционного портфеля и представляют собой приобретение ценных бумаги других активов. Термин «портфельный» происходит от итальянского «portofolio», означает совокупность ценных бумаг, которые имеются у инвестора.

Риск снижения доходности включает следующие разновидности: процентные риски; кредитные риски.

К процентным рискам относится опасность потерь коммерческими банками, кредитными учреждениями, инвестиционными институтами, селинговыми компаниями в результате превышения процентных ставок, выплачиваемых ими по привлеченным средствам, над ставками по предоставленным кредитам. К процентным рискам относятся также риски потерь, которые могут понести инвесторы в связи с изменением дивидендов по акциям, процентных ставок на рынке по облигациям, сертификатам и другим ценным бумагам. Рост рыночной ставки процента ведет к понижению курсовой стоимости ценных бумаг, особенно облигаций с фиксированным процентом. При повышении процента может начаться также массовый сброс ценных бумаг, эмитированных под более низкие фиксированные проценты и по условиям выпуска, досрочно принимаемых обратно эмитентом. Процентный риск несет инвестор, вложивший средства в среднесрочные и долгосрочные ценные бумаги с фиксированным процентом при текущем повышении среднерыночного процента в сравнении с фиксированным уровнем (так как он не может высвободить свои средства, вложенные на указанных выше условиях). Процентный риск несет эмитент, выпускающий в обращение среднесрочные и долгосрочные ценные бумаги с фиксированным процентом при текущем понижении среднерыночного процента в сравнении с фиксированным уровнем. Этот вид риска при быстром росте процентных ставок в условиях инфляции имеет значение и для краткосрочных ценных бумаг.

Кредитный риск - опасность неуплаты заемщиком основного долга и процентов, причитающихся кредитору. К кредитному риску относится также риск такого события, при котором эмитент, выпустивший долговые ценные бумаги, окажется не в состоянии выплачивать проценты по ним или основную сумму долга. Кредитный риск может быть также разно-

видностью рисков прямых финансовых потерь. Риски прямых финансовых потерь включают следующие разновидности: биржевой риск, селективный риск, риск банкротства, кредитный риск.

Биржевые риски представляют собой опасность потерь от биржевых сделок. К этим рискам относятся риск неплатежа по коммерческим сделкам, риск неплатежа комиссионного вознаграждения брокерской фирмы и т.п.

Селективные риски (лат. *selektio* - выбор, отбор) - это риск неправильного выбора видов вложения капитала, вида ценных бумаг для инвестирования в сравнении с другими видами ценных бумаг при формировании инвестиционного портфеля.

Риск банкротства представляет собой опасность в результате неправильного выбора вложения капитала, полной потери предпринимателем собственного капитала и неспособности его рассчитываться по взятым на себя обязательствам.

3 группа финансовых рисков. К рискам, связанным с формой организации хозяйственной деятельности, относятся: авансовые, оборотные риски.

Авансовые риски возникают при заключении любого контракта, если по нему предусматривается поставка готовых изделий против денег покупателя. Суть риска - компания – продавец (носитель риска) произвела при производстве (или закупки) товара определенные затраты, которые на момент производства (или закупки) нечем не закрыты, т.е. с позиции баланса рискодержателя могут закрываться только прибылью предыдущих периодов. Если компания не имеет эффективно налаженного оборота, то несет авансовые риски, которые выражаются в формировании складских запасов нереализованного товара.

Оборотный риск - предполагает наступление дефицита финансовых ресурсов в течение срока регулярного оборота: при постоянной скорости реализации продукции у предприятия могут возникать разные по скорости обороты финансовых ресурсов.

Портфельный риск - заключается в вероятности потери по отдельным типам ценных бумаг, а также по всей категории ссуд. Портфельные риски подразделяются на финансовые, риски ликвидности, системные и несистемные.

Риск ликвидности – это способность финансовых активов оперативно обращаться в наличность.

Системный риск - связан с изменением цен на акции, их доходностью, текущим и ожидаемым процентом по облигациям, ожидаемыми размерами дивиденда и дополнительной прибылью, вызванными общерыночными колебаниями. Он объединяет риск изменения процентных ставок, риск изменения общерыночных цен и риск инфляции и поддается довольно точному прогнозу, так как теснота связи (корреляция) между биржевым курсом акции и общим состоянием рынка регулярно и довольно достоверно регистрируется различными биржевыми индексами.

Несистемный риск - не зависит от состояния рынка и является спецификой конкретного предприятия, банка. Он может быть отраслевым и финансовым. Основными факторами, оказывающими влияние на уровень несистемно- портфельного риска, является наличие альтернативных сфер приложения (вложения) финансовых ресурсов, конъюнктура товарных и фондовых рынков и другие. Совокупность системных и несистемных рисков называют риском инвестиций.

Приведенные выше классификацию финансовых рисков разделяют многие ученые, как среди юристов, так и других отраслей наук, но эти определения не отражают всей полноты финансовых рисков, так как рассматривают только риски предпринимательские, но граждане, не занимающиеся предпринимательской деятельностью также могут нести финансовые риски, вступая в финансовые отношения. В связи с этим предлагается оригинальное определение финансовых рисков. Финансовые риски – это риски наступления неблагоприятных случайных событий, сопряженных с частичной или полной утратой денежных средств (финансовых ресурсов) хозяйствующих субъектов, граждан, т.е. юридических и физических лиц.

Библиографические ссылки:

1. Финансовый менеджмент [Текст] / под ред. Г.Б. Поляка. – М.: Юнити, 2006.
2. Финансовое право [Текст] / под ред. О.Н. Горбуновой. – М.: Юристъ, 2005
3. Финансы в вопросах и ответах [Текст] / под ред. В.В. Иванова, В.В. Ковалева. – М.: ТК Велби Проспект, 2007
4. Экономика [Текст] / под ред. А.С. Булатова. – М.: Экономистъ, 2005
5. *Литовских, А.М.* Финансовый менеджмент. [Электронный ресурс] / А.М. Литовских // <http://www.aup.ru/books/m68/>
6. *Никитина, Т.В.* Страхование коммерческих и финансовых рисков [Текст] / Т.В. Никитина. – СПб.: Питер, 2002

УДК 347.191.1

### **Некоммерческие организации: общая характеристика**

Руденко М. Н., магистрант

Научный руководитель - Михайленко Е. М., к.ю.н., доцент.

*НАЧОУ ВПО Современная гуманитарная академия, Москва, Россия*

Современность и насущная необходимость рассмотрения избранной темы во многом предопределена развитием в нашем государстве экономики рыночного типа, которая, безусловно, предполагает не только наличие, но и высокую степень развития правовых средств и методов регулирования экономического оборота.

Юридические лица в настоящий момент являются главными участниками гражданских правоотношений. Именно они производят большую часть товаров и услуг, являются главными налогоплательщиками.

Термин «некоммерческие организации» давно и широко вошел в нашу жизнь. Однако законодательство о некоммерческих организациях в Российской Федерации появилось лишь в 1990-х годах, хотя в отдельных нормативных актах более раннего периода признавался особый статус организаций, действующих в общественных интересах. Конституцией РФ (ст. 30) гарантирована свобода деятельности общественных объединений и право граждан на объединение. С принятием первой части Гражданского кодекса РФ (далее по тексту ГК РФ) нормы о некоммерческих организациях были помещены в единый раздел «Некоммерческие организации».

Поскольку общественная деятельность может осуществляться образованиями, не имеющими статуса юридического лица, следует указать на возможность использования понятия «некоммерческая организация» в двух значениях - широком и узком.

В широком смысле к некоммерческим организациям относятся все организации, в том числе не являющиеся юридическими лицами коллективные образования, созданные с общественно полезными целями и выполняющие социально-экономические функции, а потому, хотя и наделены определенными правами и обязанностями, но не могущие выступать в гражданском обороте. В узком, гражданско-правовом смысле под некоммерческими организациями следует понимать только те из указанных организаций, которые приобрели статус юридического лица [1, С. 108].

В средствах массовой информации и в литературе общественные объединения, которые не преследуют политические цели в своей деятельности и которые не финансируются правительствами своих стран, часто носят название «неправительственные организации», или сокращенно НПО (nongovernmental organization). Этот термин был введен в оборот в 1945 г. Уставом ООН, впоследствии закреплен в целом ряде международных документов и воспринят внутренним законодательством многих государств. По существу, речь идет о синониме термина «некоммерческие организации».

В п. 4 ст. 2 Федерального закона от 12 января 1996 г. № 7-ФЗ «О некоммерческих организациях» (далее по тексту Закон, Закон о некоммерческих организациях) под иностранной некоммерческой неправительственной организацией понимается организация, не имею-



щая извлечение прибыли в качестве основной цели своей деятельности и не распределяющая полученную прибыль между участниками, созданная за пределами территории Российской Федерации в соответствии с законодательством иностранного государства, учредителями (участниками) которой не являются государственные органы. Иностранная некоммерческая неправительственная организация осуществляет свою деятельность на территории Российской Федерации через свои структурные подразделения - отделения, филиалы и представительства.

Структурное подразделение - отделение иностранной некоммерческой неправительственной организации признается формой некоммерческой организации и подлежит государственной регистрации в порядке, предусмотренном статьей 13.1 Закона о некоммерческих организациях. Структурные подразделения - филиалы и представительства иностранных некоммерческих неправительственных организаций приобретают правоспособность на территории Российской Федерации со дня внесения в реестр филиалов и представительств международных организаций и иностранных некоммерческих неправительственных организаций сведений о соответствующем структурном подразделении в порядке, предусмотренном статьей 13.2 Закона о некоммерческих организациях.

Таким образом, в зависимости от цели осуществляемой организацией деятельности все юридические лица подразделяются на коммерческие и некоммерческие (ст. 50 Гражданского кодекса РФ). Коммерческие организации - это юридические лица, созданные для занятия предпринимательской деятельностью, преследующие извлечение прибыли в качестве основной цели своей деятельности. К ним относятся хозяйственные товарищества и общества, производственные кооперативы, государственные и муниципальные унитарные предприятия.

Некоммерческие организации не имеют основной целью своей деятельности извлечение прибыли и не распределяют полученную прибыль между участниками (учредителями). Предпринимательскую деятельность они могут осуществлять лишь постольку, поскольку эта деятельность служит достижению целей, ради которых они созданы, и соответствует этим целям. Такой деятельностью признается, например, приносящее прибыль производство товаров и услуг, отвечающее целям создания некоммерческой организации.

При этом предпринимательская деятельность может быть основным источником финансирования их деятельности, однако, если целью таких организаций не является извлечение прибыли, то они все равно будут некоммерческими. Запрет на распределение прибыли некоммерческими организациями, по существу, означает ограничение правомочия распоряжения этой прибылью.

Установление сразу двух критериев для некоммерческих организаций имеет определенный смысл. В настоящее время без осуществления предпринимательской деятельности некоммерческие организации во многих случаях существовать не смогут, а смыслом предпринимательской деятельности является получение прибыли. Но для некоммерческой организации это не может быть самоцелью, и поэтому запрещение распределять прибыль между участниками определяет принадлежность к некоммерческому типу организаций.

Еще одним признаком, отличающим некоммерческие организации от коммерческих, является специальная (целевая) правоспособность, которую законодатель установил для первых. Так, согласно п. 4 ст. 213 Гражданского кодекса РФ общественные и религиозные организации (объединения), благотворительные и иные фонды являются собственниками приобретенного ими имущества и могут использовать его лишь для достижения целей, предусмотренных их учредительными документами.

Важным признаком любой некоммерческой организации является и та цель, ради которой она была создана. Некоммерческие организации могут создаваться для достижения социальных, благотворительных, культурных, образовательных, научных и управленческих целей, в целях охраны здоровья граждан, развития физической культуры и спорта, удовлетворения духовных и иных нематериальных потребностей граждан, защиты прав, законных интересов граждан и организаций, разрешения споров и конфликтов, оказания юридической

помощи, а также в иных целях, направленных на достижение общественных благ (п. 2 ст. 2 Закона о некоммерческих организациях).

Закон в приведенном выше определении не дает исчерпывающего перечня целей деятельности некоммерческих организаций, предлагая учредителям таких юридических лиц самим определять данную цель путем указания ее в учредительных документах. Учитывая достаточно расплывчатую формулировку «в иных целях, направленных на достижение общественных благ», представляется, что цель деятельности может быть предусмотрена любая, за исключением цели извлечения прибыли (ст. 50 ГК РФ, ст. 2 Федерального закона от 12 января 1996 г. «О некоммерческих организациях») и цели, заведомо противной основам правопорядка или нравственности (ст. 169 ГК РФ).

Для некоторых видов некоммерческих организаций предусмотрены ограничения на занятие определенными видами деятельности (п. 2 ст. 24 Закона о некоммерческих организациях). Например, финансируемые собственником учреждения могут быть участниками хозяйственных обществ и вкладчиками в товариществах на вере только с разрешения собственника, если иное не предусмотрено законом (п. 4 ст. 66 ГК РФ) [2, С. 301].

При ликвидации некоммерческой организации оставшееся после удовлетворения требований кредиторов имущество, если иное не установлено Законом о некоммерческих организациях и иными федеральными законами, направляется в соответствии с учредительными документами некоммерческой организации на цели, в интересах которых она была создана, и (или) на благотворительные цели. В случае, если использование имущества ликвидируемой некоммерческой организации в соответствии с ее учредительными документами не представляется возможным, оно обращается в доход государства (п. 1 ст. 20 Закона о некоммерческих организациях).

Учредителями некоммерческих организаций могут быть физические и (или) юридические лица, если действующим законодательством не предусмотрено иное. Так, согласно п. 1 ст. 15 Закона о некоммерческих организациях учредителями некоммерческой организации в зависимости от ее организационно-правовых форм могут выступать полностью дееспособные граждане и (или) юридические лица. Термин «граждане» включает и иностранных граждан, однако существуют определенные ограничения. Так, иностранные граждане и лица без гражданства не могут быть учредителями общин малочисленных народов (п. 2 ст. 8 Федерального закона от 20 июля 2000 г. № 104-ФЗ «Об общих принципах организации общин коренных малочисленных народов Севера, Сибири и Дальнего Востока Российской Федерации»).

Кроме того, в п. 1.2 ст. 15 Закона о некоммерческих организациях содержится ряд ограничений, которые касаются как граждан, так и юридических лиц. Согласно указанному пункту 1.2 не может быть учредителем (участником, членом) некоммерческой организации:

1) иностранный гражданин или лицо без гражданства, в отношении которых в установленном законодательством Российской Федерации порядке принято решение о нежелательности их пребывания (проживания) в Российской Федерации;

2) лицо, включенное в перечень в соответствии с пунктом 2 статьи 6 Федерального закона от 7 августа 2001 года № 115-ФЗ «О противодействии легализации (отмыванию) денежных средств, полученных преступным путем, и финансированию терроризма»;

3) общественное объединение или религиозная организация, деятельность которых приостановлена в соответствии со статьей 10 Федерального закона от 25 июля 2002 года № 114-ФЗ «О противодействии экстремистской деятельности»;

4) лицо, в отношении которого вступившим в законную силу решением суда установлено, что в его действиях содержатся признаки экстремистской деятельности;

5) лицо, которое не соответствует предъявляемым к учредителям (участникам, членам) некоммерческой организации требованиям федеральных законов, определяющих правовое положение, порядок создания, деятельности, реорганизации и ликвидации некоммерческих организаций отдельных видов [1, С. 112].

Число учредителей некоммерческой организации не ограничено, если иное не уста-

новлено федеральным законом. Так, согласно ст. 9 Федерального закона от 26.09.1997 № 125-ФЗ «О свободе совести и о религиозных объединениях» учредителями местной религиозной организации могут быть не менее десяти граждан Российской Федерации, объединенных в религиозную группу, у которой имеется подтверждение ее существования на данной территории на протяжении не менее пятнадцати лет, выданное органами местного самоуправления, или подтверждение о вхождении в структуру централизованной религиозной организации того же вероисповедания, выданное указанной организацией. Централизованные религиозные организации образуются при наличии не менее трех местных религиозных организаций одного вероисповедания в соответствии с собственными установлениями религиозных организаций, если такие установления не противоречат закону. А п. 1 ст. 6 Закона РФ от 7 июля 1993 г. № 5340-1 «О торгово-промышленных палатах в Российской Федерации» установлено, что торгово-промышленная палата образуется по инициативе не менее пятнадцати учредителей.

Некоммерческая организация может быть учреждена одним лицом, за исключением случаев учреждения некоммерческих партнерств, ассоциаций (союзов) и иных случаев, предусмотренных федеральным законом.

Государственные органы власти также обладают правом учреждать некоммерческие организации, однако есть ограничение этого права. Государственные органы власти могут создать некоммерческие организации только в форме публичного учреждения [2, С.314].

Как и в коммерческих организациях, в некоммерческих возможны различные модели соотношения прав учредителей и самого юридического лица. Первая модель - учредители (участники) утрачивают вещные права на переданное юридическому лицу имущество, приобретая при этом права обязательственные - права требований (потребительские кооперативы). Вторая модель - учредитель, передавая юридическому лицу имущество, продолжает оставаться его собственником (сохраняет свои вещные права). При этом учредитель признается собственником и всего того, что приобретает юридическим лицом в процессе деятельности некоммерческой организации (в качестве примера можно привести учреждения). При третьей модели учредитель, передавая юридическому лицу имущество, теряет как обязательственные, так и вещные права на имущество. Однако в некоторых случаях он сохраняет право контроля за этим имуществом (например, в фондах).

В отличие от коммерческих организаций, действующих только на основании учредительных документов, некоммерческие могут действовать на основании общих положений об организациях такого вида. В качестве примера можно привести первичные профсоюзные организации и адвокатские палаты субъекта Федерации. Неоднозначно решается вопрос относительно возможности признания некоммерческих юридических лиц банкротами. Согласно общему правилу, установленному п. 1 ст. 65 ГК РФ, юридическое лицо, за исключением казенного предприятия, учреждения, политической партии и религиозной организации, по решению суда может быть признано несостоятельным (банкротом). Государственная корпорация или государственная компания может быть признана несостоятельной (банкротом), если это допускается федеральным законом, предусматривающим ее создание. Фонд не может быть признан несостоятельным (банкротом), если это установлено законом, предусматривающим создание и деятельность такого фонда.

Таким образом, казенные предприятия, учреждения, политические партии и религиозные организации не могут быть признаны банкротами ни при каких обстоятельствах. Остальные виды некоммерческих организаций могут быть признаны банкротами только в судебном порядке. Что касается государственных корпораций или государственных компаний, то они могут быть признаны банкротами только в том случае, если это прямо предусмотрено специальным правовым актом, которым предусмотрено их создание. Наконец, фонды по общему правилу могут быть признаны банкротами, за исключением случаев, когда запрет на признание их банкротами установлен законом, предусматривающим создание и деятельность такого фонда. В качестве примера можно привести п. 7 ст. 2 Федерального закона от 13 мая 2008 г. № 68-ФЗ «О центрах исторического наследия президентов Российской Федерации,

прекративших исполнение своих полномочий», согласно которому центр не может быть признан несостоятельным (банкротом).

Некоммерческие юридические лица могут создаваться в организационно-правовых формах, предусмотренных не только Гражданским кодексом РФ, но и другими федеральными законами (абз. 1 п. 3 ст. 50 ГК РФ). В основном эти организационно-правовые формы предусмотрены Законом о некоммерческих организациях.

Правовое регулирование некоммерческих организаций осуществляется целым рядом правовых актов. Основными нормативно-правовыми актами, регулирующими деятельность общественных и религиозных организаций, являются помимо Гражданского кодекса также Федеральный закон от 12 января 1996 г. № 7-ФЗ «О некоммерческих организациях», Федеральный закон от 19 мая 1995 г. № 82-ФЗ «Об общественных объединениях», Федеральный закон от 26 сентября 1997 г. № 125-ФЗ «О свободе совести и о религиозных объединениях» и др.

По общему правилу, предусмотренному п. 2 ст. 3 Закона о некоммерческих организациях, некоммерческая организация создается без ограничения срока действия. Данная норма является диспозитивной.

В отличие от коммерческих перечень некоммерческих организаций, приведенный в п. 3 ст. 50 ГК РФ, не является исчерпывающим. Федеральным законом могут быть предусмотрены и иные формы. Так, Законом о некоммерческих организациях предусмотрены некоммерческие партнерства, автономные некоммерческие организации, казачьи общины, общины коренных малочисленных народов Российской Федерации, государственные компании. Кроме того, согласно п. 4 ст. 50 ГК РФ допускается создание объединений коммерческих и (или) некоммерческих организаций в форме ассоциаций и союзов, которые по своей организационно-правовой форме также являются некоммерческими организациями.

Библиографические ссылки:

1. Белов, В.А. Гражданское право [Текст] /В.А. Белов. – М., 2012.
2. Грудцына, Л.Ю. Гражданское право России [Текст]: учебник для вузов./ Л.Ю. Грудцына, А.А. Спектор.- М.: ЗАО Юстицин-форм, 2008.

УДК 342: 347.63

### **Проблемы ювенальной юстиции в России**

Сека А.Ю.

Научный руководитель – Ромашова Т.В.

Ухтинский государственный технический университет, Ухта, Россия

Дети — это наше будущее. Возлагая на них большие надежды, мы стараемся защитить их сделать здоровыми и сильными. Этим вопросом также занимается государство, предпринимая шаги в попытках защитить психологическое и физическое здоровье детей, была создана программа Ювенальной юстиции.

Ювенальная юстиция - это система особых органов отправления правосудия в отношении несовершеннолетних, совершивших преступление, а также система специальных правил, применяемых к ним. Исходя из прав и законных интересов несовершеннолетних, а также из компетенции различных органов по делам несовершеннолетних, ювенальную юстицию можно трактовать в узком и широком значениях. Ювенальная юстиция в первом значении - это система органов, применяющих в своей деятельности специальные правила обращения с несовершеннолетними, вовлеченными в уголовное судопроизводство; в широком смысле – это система органов, применяющих в своей деятельности специальные правила обращения с несовершеннолетними по поводу имевшего место правонарушения, преступления или иного нарушения прав и законных интересов ребенка.

Ювенальная юстиция – это всего лишь термин, главное, что за ним стоит. Ювенальная

юстиция как проект критикуется с первых дней его существования.

Рассматривая ювенальную юстицию в узком смысле, мы можем заметить, что на сегодняшний день в нашей стране отсутствует единый институт ювенальной юстиции. Идея введения ювенальной юстиции в РФ в своих истоках не так и плоха, но нужно четкое законодательное регулирование. Также, необходимо определиться с понятием ювенальной юстиции, определить, что оно в себя включает. На начало 2010 года функционирует всего 10 специализированных судебных составов по делам несовершеннолетних судов общей юстиции. А основой ювенальной юстиции является всё-таки ювенальные суды. Они должны бороться с преступностью на их «зародышевом» уровне, иметь более гуманный подход. Судебное решение должно быть направлено на реализации процессов помощи подростку в решении его проблем, защиты его прав, свобод и законных интересов. Также в Европейских странах существует практика примирения преступника с жертвой, что позволяет снять тяжелые обвинения.

В марте 2004 года в Таганроге открыт первый в России ювенальный суд. По существу замысел ограничился выделением специальных судей для несовершеннолетних, находящихся в отдельном здании. Особенности работы суда явилось активное привлечение к участию в судебных заседаниях детей. Также рассматривают ювенальные дела Шахтинский, Егорлыкский, Азовский, Ангарский Абаканский, Елецкий, Петропавловско-Камчатский, Володарский и Бежецкие суды. Чтобы институт ювенальной юстиции заработал в полную силу на благо, необходимо создать целый спектр учреждений и подразделений, которые занимались бы подростками, вошедшими в конфликт с законом.

Официально ювенальная юстиция внедрена лишь частично в РФ, но в отечественное право вошел широкий спектр норм, позволяющих вмешательство в жизнь семьи органов опеки и попечительства. Результатом стало разрушение семьи и детских судеб, многие семьи не знают как защитить свои права. За короткий срок действия Ювенальной юстиции ситуация стала сильно накаляться. Ситуацию начинает просто пугать. Органы опеки ведут себя как карательные инстанции, сравнить их деятельность можно лишь с действующей в Европе в средние века Святой Инквизицией. Людей учат шпионить и доносить друг на друга. А из-за плохих отношений с соседями можно и вовсе лишиться чада. Часто используется формулировка «угроза жизни и здоровью ребенка» или «условия, препятствующие нормальному развитию и воспитанию ребенка». Это не совсем корректные формулировки. Под такие термины можно подогнать все, что угодно: отсутствие молока в холодильнике, наличие в доме собаки, выпивший на новый год коньяка папа. Родители начинают бояться вести ребенка в травмпункт, так как им могут предъявить обвинения в нанесении телесных повреждений. Перечень оснований, по которым можно забрать ребенка из семьи неуклонно растет.

Методические рекомендации №18 «Профилактика жестокого обращения с детьми и насилия приводит нам некоторые пункты, по которым госработник может изъять ребенка, приведем некоторые пункты:

- избыточная потребность во внимании (ребенку внимания много не бывает, и это известно всем «некомпетентным» родителям. Да и как будет замеряться избыточность потребности во внимании?);

- нервно-психические психосоматические заболевания: энурез, тики, нарушение аппетита, ожирение, кожные заболевания, астма и др. (По данным Института иммунологии, различными формами аллергии страдает от 17,5% до 30% жителей России, в том числе и дети. Среди известных причин кожных заболеваний и астмы — экология (например, при выбросах с комбинатов, производящих кормовой белок, в Киришах, Ангарске и др. городах происходили массовые астматические приступы, в том числе у лиц, ранее астмой не болевших)).

- отставание в весе и росте от сверстников;
- неумение играть;( во что играть? Пояснение отсутствует)
- у грудных детей — обезвоженность, опрелости и сыпи (между тем, по подсчетам американских врачей, сыпи, большинство из которых аллергические, имеют до 70% груд-

ничков. А нам детские сыпы навязывают в качестве внешнего проявления моральной жестокости).

Приведем пример ситуации Ювенальной юстиции, которая поражает своей неадекватностью:

«У москвички Валерии Воротынцевой, 18-летней матери-одиночки, похитили сына. 6 июня инспекторы Отдела по делам несовершеннолетних вместе с двумя нарядами полиции без разрешения хозяев проникли в дом, забрали 9-месячного мальчика и, не предоставив никаких документов, поместили его в дом ребенка. Мать и ее маленький сын Витя были насильственно разлучены. Валерия каждый день приходила к ограде дома ребенка и умоляла персонал позволить ей побыть с сыном. Но ей отказывали, обвиняли её в ненадлежащем исполнении своих обязанностей. Москвичке Валерии Воротынцевой вернули девятимесячного сына благодаря тому, что её взяло под защиту «Родительское всероссийское сопротивление» — организация, которая создана специально для защиты семей от чиновничьего беспредела. Но радость матери омрачена тем, что ребёнок совершенно расстроен и болен. Ей с сыном пришлось немедленно лечь в больницу. Увозили малыша здоровым и улыбочивым, а вернули грустным, подавленным и совсем больным. У Вити, кроме всего, бронхит и высокая температура, серьезные проблемы с пищеварением.»

Рассмотрим все правонарушения в этой истории:

УК Статья 115. Умышленное причинение легкого вреда здоровью.

УК Статья 126. Похищение человека.

УК Статья 139. Нарушение неприкосновенности жилища.

УК Статья 128.1. Клевета.

Статья 1.СК РФ Семья, материнство, отцовство и детство в Российской Федерации находятся под защитой государства.

Ст. 7. СК РФ «Граждане по своему усмотрению распоряжаются принадлежащими им правами, вытекающими из семейных отношений (семейными правами), в том числе правом на защиту этих прав, если иное не установлено настоящим Кодексом».

Получается ювенальная юстиция в силе действовать в разрез с законом. В нашей стране ювенальная юстиция в основном прибегает к карательным мерам, сильно уступая в воспитательной и реабилитационной. К сожалению, в РФ защита прав несовершеннолетних, как отрасль социальной политики и социального права, развита крайне слабо. Недостаточно урегулирован на федеральном уровне статус основного координирующего органа системы профилактики безнадзорности и правонарушений несовершеннолетних – комиссий по делам несовершеннолетних и защите их прав.

Строя ювенальную юстицию в нашей стране можно обратить внимание на опыт западных стран, где она уже действует на протяжении некоторого времени. Ведь там количество отнятых детей не может не удивлять, так, к примеру, в Германии только в 2009 году у родителей было отобрано более 70 тысяч детей. Во Франции годом ранее эта цифра превысила планку в 110 тысяч девочек и мальчиков, проживающих в настоящее время при живых мамах и папах в детдомах и приемных семьях.

В 2000 году французскому правительству был представлен обширный и шокирующий доклад генерального инспектора по социальным делам Пьера Навеса и генерального инспектора юридического отдела Бруно Катала о положении дел в судах по делам несовершеннолетних и социальных службах. В докладе говорится: «Колоссальное количество детей отнято у родителей и помещено в приюты и приемные семьи. Судьи и сотрудники социальных служб постоянно нарушают закон. Между законом и практикой его применения огромная разница. В одном и том же суде практика одного судьи отличается от практики другого. Нет качественного контроля системы защиты детей и семьи. Никакого уважения к семье, никакой заботы о ней ювенальная юстиция не проявляет. Прокуратура не может вести наблюдение за всеми делами, так как их слишком много. Социальные работники и судьи имеют полную, безграничную власть над судьбой ребенка. Сотрудники социальных служб часто отнимали детей по анонимным телефонным звонкам... семья в опасности».

Около половины россиян уверены, что введение в РФ ювенальной юстиции принесет больше вреда, чем пользы: пострадает авторитет родителей, вырастет число детдомовцев, увеличится уровень коррупции в органах опеки, о чем свидетельствуют результаты опроса Всероссийского центра изучения общественного мнения. Большинство россиян склонны ожидать негативных последствий в случае внедрения в России ювенальной юстиции. Половина опрошенных предполагает, что утратит силу родительский авторитет, 38% считает, что снизится авторитет семьи в обществе, 42% — увеличится количество детей лишенных родительской опеки. Также россияне опасаются, что дети будут расти более эгоистичными, снизится уровень их развития в целом, каждый пятый указывает на возможность распространения торговли детьми.

Если западные страны имеют столь негативный опыт, то имеет ли смысл вводить такую политику в нашу страну?

Конечно, ювенальная юстиция нужна. Но в каком виде её нужно представить:

Принятие ювенальной юстиции способствует решению многих проблем по защите прав, свобод и интересов детей с федерального на муниципальный уровень, тем самым обеспечив их более эффективное решение на индивидуальной основе, повысить ответственность муниципальных органов самоуправления за воспитание детей, максимально сократить применение карательных мер к несовершеннолетним правонарушителям. А главное ювенальная юстиция не должна уничтожать институт семьи, а помогать в его поддержании. В Семейном кодексе не прописано, что семье можно помочь, там 51 статья посвящена тому, как отбирать детей, и 42 статьи о том, как устраивать детей-сирот. Ни одного слова о том, как можно помочь семье, там нет. Может, стоит ювенальную юстицию направить на защиту прав семьи и ребенка.

На мой взгляд, представителями комиссии должны быть:

- 1) Психологи
- 2) Педагоги
- 3) Независимые юристы
- 4) Представители РВС

Ювенальная юстиция, на мой взгляд, должна уделять внимание:

- 1) Домам малютки, ребенка и координациям их работы.
- 2) Оказание юридической помощи в оформлении опекунов, патроната.
- 3) Оказание помощи многодетным семьям и семьям, оказавшимся в сложной жизненной ситуации.
- 4) Координация «сложных» семей.
- 5) Организация мероприятий по работе с детьми и молодежью.
- 6) Ювенальные суды, рассматривающие каждый отдельный случай правонарушения несовершеннолетним.

Библиографические ссылки:

1. Учебник для вузов /под ред. А.В. Заряева, В.Д. Малкова [Электронный ресурс]. – М.: Юстицинформ, 2005 // КонсультантПлюс : Высшая школа. Ювенальное право
2. Мельникова, Э. Российская модель ювенальной юстиции [Электронный ресурс] / Э.Б. Мельникова. // <http://i№dex.org.ru/others/398mel№.html>
3. Уголовно-процессуальный кодекс РФ от 13.06.1996 № 63-ФЗ (ред. от 03.02.2014) // Справочная правовая система «Консультант Плюс»
4. Методические рекомендации «Профилактика жесткого обращения с детьми и насилия» № 18 (утв. председателем Комитета здравоохранения г. Москвы 15.10.1999) // <http://base.co№sulta№et.ru/>
5. <http://cgpart№er.ru/2011/11/problems-yuve№al№oj-yusticii-v-rossii/>
6. <https://ru.wikipedia.org>
7. <http://barma№i.ru/post248368376>

УДК 347.254

## **Особенности правового регулирования купли-продажи отдельных объектов недвижимости в современных условиях**

Сизова Д.Д., магистрант

*НАЧОУ ВПО Современная гуманитарная академия, Москва, Россия*

На рынке недвижимости в настоящее время одним из основных видов гражданско-правовых обязательств, применяемых в имущественном обороте, является договор купли-продажи.

Правовое регулирование договора купли-продажи недвижимого имущества осуществляется в соответствии с Гражданским Кодексом Российской Федерации, Земельным Кодексом Российской Федерации, а также другими нормативными правовыми актами Российской Федерации, определяющими порядок купли-продажи отдельных видов объектов недвижимости.

В соответствии со ст. 549 ГК РФ, по договору купли-продажи недвижимого имущества (договору продажи недвижимости) продавец обязуется передать в собственность покупателя земельный участок, здание, сооружение, квартиру или другое недвижимое имущество.

Договор купли-продажи недвижимого имущества заключается только в письменной форме в виде единого документа, подписанного сторонами. Несоблюдение письменной формы договора купли-продажи недвижимого имущества влечет его недействительность.

К числу существенных условий договора купли-продажи недвижимого имущества относятся условия о предмете договора и о цене продаваемой недвижимости. В договоре купли-продажи недвижимого имущества должны быть указаны данные, позволяющие определенно установить объект недвижимости, подлежащий передаче по договору в собственность покупателя. В договоре должны содержаться сведения, определяющие расположение указанного объекта недвижимости на соответствующем земельном участке либо в составе другого недвижимого имущества. При отсутствии этих данных в договоре, условие о недвижимом имуществе, подлежащем передаче, считается не согласованным сторонами, а соответствующий договор не считается заключенным.

В соответствии со ст. 555 ГК РФ, при отсутствии в договоре согласованного сторонами в письменной форме условия о цене недвижимости, договор о ее продаже считается незаключенным.

Передача недвижимости продавцом и принятие ее покупателем осуществляются по подписываемому сторонами передаточному акту или иному документу о передаче. Если иное не предусмотрено законом или договором, обязательство продавца передать недвижимость покупателю считается исполненным после вручения этого имущества покупателю и подписания сторонами соответствующего документа о передаче. Уклонение одной из сторон от подписания документа о передаче недвижимости на условиях, предусмотренных договором, считается отказом соответственно продавца от исполнения обязанности передать имущество, а покупателя — обязанности принять имущество (ст. 556 ГК РФ).

Следует обратить внимание, что в соответствии со ст. 552 ГК РФ, по договору продажи здания, сооружения или другой недвижимости, покупателю, одновременно с передачей права собственности на такую недвижимость, передаются права на земельный участок, занятый такой недвижимостью и необходимый для ее использования. В случае, когда продавец является собственником земельного участка, на котором находится продаваемая недвижимость, покупателю передается право собственности на земельный участок, занятый такой недвижимостью и необходимый для ее использования, если иное не предусмотрено законом.

Земельным кодексом Российской Федерации предусмотрено, что отчуждение земельного участка без находящихся на нем здания, строения, сооружения в случае, если они принадлежат одному лицу, не допускается. Отчуждение здания, строения, сооружения, находящихся на земельном участке и принадлежащих одному лицу, проводится вместе с земельным участком, за исключением случаев отчуждения части здания, строения, сооружения, которая не может быть выделена в натуре вместе с частью земельного участка либо соответствующую



щий участок изъят из оборота (ст. 35 ЗК РФ).

В юридической литературе отсутствует единый подход к определению понятия «жилое помещение». Некоторые цивилисты формулируют его как помещения, пригодные для постоянного проживания. Другие авторы выделяют наряду с функциональным признаком жилого помещения юридический – оно должно быть признано в соответствующем порядке пригодным для проживания людей. В.В. Витрянский и В.П. Камышанский указывают на такой признак жилых помещений, как их регистрация в данном качестве органами, осуществляющими учет жилых и нежилых зданий. В.П. Камышанский дает определение жилого помещения: под жилым помещением понимается помещение, законченное строительством и принятое в установленном законом порядке в эксплуатацию, подлежащее кадастровому и техническому учету (инвентаризации). Но в таком определении не нашел отражения главный критерий отнесения помещений к жилым – его предназначенность для проживания.

Обратимся к Жилищному кодексу РФ для определения понятия жилого помещения. В ч. 2 ст. 15 ЖК РФ сказано, что «жилым помещением признается изолированное помещение, которое является недвижимым имуществом и пригодно для постоянного проживания граждан (отвечает установленным санитарным и техническим правилам и нормам, иным требованиям законодательства (далее – требования))».

Далее, в ст. 16 ЖК РФ указывается несколько видов жилых помещений, только непонятно, сколько этих видов: три или пять. Не вносят ясность и другие части указанной статьи.

В частности, в отдельный вид жилого помещения выделяются комнаты (п. 3 ч. 1). В то же время комнаты признаются частью жилого дома или квартиры (ч. 4).

Исходя из анализа ст. 15, 16 ЖК РФ следует сделать вывод, что жилым помещением может быть:

- жилой дом для индивидуального пользования (для одной семьи), т.е. в целом дом с обязательным набором жилых комнат и других помещений;
- отдельная квартира в многоквартирном жилом доме, т.е. вся квартира, состоящая из жилых комнат и подсобных помещений (мест вспомогательного использования);
- часть жилого дома, т.е. не весь дом, а его часть, которая состоит из одной или нескольких жилых комнат и, как правило, подсобных помещений (помещений вспомогательного пользования). Части жилого дома могут быть в собственности одного лица или использоваться двумя и более лицами (семьями) на основании договора;
- часть квартиры, т.е. только комната (комнаты) в коммунальной квартире.

Общеизвестно, что наибольшую часть сделок, совершаемых на рынке недвижимости в Российской Федерации, составляет купля-продажа жилых помещений, которые мы перечислили выше. В этой связи законодатель для сделок по купле-продаже жилых помещений предусмотрел некоторые исключительные требования, по мимо тех которые применяются при купле-продаже недвижимости.

В первую очередь это дополнительное существенное условие для договора купли-продажи жилых помещений, закрепленное ГК РФ. Таким существенным условием договора продажи дома, квартиры, части жилого дома или квартиры, иного жилья, в котором проживают лица, сохраняющие в соответствии с законом право пользования этим помещением после его приобретения покупателем, является перечень этих лиц с указанием их прав на пользование продаваемым жилым помещением (п. 1 ст. 558 ГК РФ).

Исследуя законодательство мы выяснили, что в настоящее время законом сохранено право пользования жилым помещением после его отчуждения за:

- нанимателями и постоянно проживающими с ними гражданами (ст. 675, 677 ГК РФ);
- ссудополучателями, проживающими в жилом помещении на основании договора безвозмездного пользования (ст. 700 ГК РФ);
- получателями ренты на условиях пожизненного содержания с иждивением, чья потребность в жилище обеспечивается проживанием в данном помещении (ст. 586, 602 ГК РФ);
- отказополучателями, проживающими в жилом помещении в силу завещательного

отказа (ст. 1137 ГК РФ);

– члены семьи (в т.ч. бывшие члены семьи) продавца приватизированного жилого помещения, имевшие в момент приватизации равные с ним права, если иное не предусмотрено законом или соглашением между ними и продавцом.

В тех случаях, когда какие-либо лица, сохраняющие в соответствии с законом права пользования жильем, не были указаны в таком перечне, покупатель вправе в соответствии с абз. 2 п. 1 ст. 460 ГК РФ вследствие того, что продавец без его согласия передал ему товар, не свободный от прав третьих лиц, потребовать уменьшения покупной цены либо расторжения договора продажи жилого помещения.

На наш взгляд второй особенностью купли-продажи жилого помещения ранее являлось то, что сам договор подлежал государственной регистрации и считался заключенным с момента такой регистрации (п. 2 ст. 558 ГК РФ). С 1 марта 2013 года данное требование отменено. Таким образом, при продаже жилого помещения регистрируется только переход права собственности от продавца к покупателю. Стороны договора должны совершить совместные действия, направленные на регистрацию перехода права собственности, т.е. один передать, а другой оплатить и принять жилое помещение по передаточному акту, если иное не предусмотрено договором. Как отмечалось выше «передаточный акт является необходимым юридическим основанием для смены собственника имущества». Передача жилого помещения, осуществленная до государственной регистрации договора продажи жилого помещения, оформленная соответствующим актом, не порождает каких-либо прав покупателя на жилое помещение. Только факт заключения договора купли-продажи жилого помещения порождает у его сторон право на обращение в суд с требованием вынесения решения о регистрации договора продажи жилого помещения в случаях, когда какая-либо сторона уклоняется от этого.

Жилищным законодательством также установлено дополнительное правило, относящееся к продаже жилых помещений. Так, в ч. 6 ст. 42 Жилищного кодекса РФ определено, что «при продаже комнаты в коммунальной квартире остальные собственники комнат в данной коммунальной квартире имеют преимущественное право покупки отчуждаемой комнаты в порядке и на условиях, которые установлены Гражданским кодексом РФ». В данном случае, скорее всего, имеются в виду положения, содержащиеся в ст. 250 ГК и определяющие порядок реализации преимущественного права покупки доли в праве общей собственности. Здесь следует обратить внимание на соотношение понятий комнаты (как части жилого дома или квартиры) и доли в праве общей собственности.

Еще одной особенностью купли-продажи жилых помещений, является то, что при продаже жилого дома применяется ст. 552 ГК РФ. По договору купли-продажи жилого дома или его части покупателю одновременно с передачей права собственности на такую недвижимость передаются права на ту часть земельного участка, которая занята этой недвижимостью и необходима для ее использования. Земельный кодекс РФ устанавливает принцип единства судьбы земельных участков и прочно связанных с ними объектов, согласно которому, все прочно связанные с земельными участками объекты следуют судьбе земельных участков, за исключением случаев, установленных федеральными законами. В соответствии с п. 2 ст. 552 ГК РФ, в случае, когда продавец является собственником земельного участка, на котором находится продаваемая недвижимость, покупателю передается право собственности либо предоставляется право аренды или предусмотренное договором продажи недвижимости иное право на соответствующую часть земельного участка.

При совершении сделок по купле-продаже жилых помещений присутствуют некоторые ограничения. Так, продажа жилого помещения, в котором проживают несовершеннолетние члены семьи собственника, находящиеся под его опекой или попечительством, либо проживают оставшиеся без родительского попечения несовершеннолетние члены семьи собственника, допускается только с согласия органа опеки и попечительства (п. 4 ст. 292 ГК РФ). Органы опеки и попечительства, в соответствии с письмом Министерства общего и профессионального образования РФ от 9 июня 1999 г. №244/26–5 «О дополнительных мерах

по защите жилищных прав несовершеннолетних» рассматривают вопросы по отчуждению жилых помещений, принадлежащих на праве собственности несовершеннолетним, оставшимся без попечения родителей, и выдают письменные разрешения на продажу жилой недвижимости, с условием, что разрешение дается на продажу с последующим или одновременным приобретением жилья на имя несовершеннолетнего. Оформление предварительного разрешения на совершение сделки с жилыми помещениями, в которых несовершеннолетние являются собственниками или сособственниками собственника жилого помещения, дома, производится в форме постановления (распоряжения) органа местного самоуправления по месту жительства несовершеннолетних. В постановляющей части такого разрешения должно быть указано, что продажа производится с обязательным приобретением жилой площади на имя несовершеннолетнего в случае, если он теряет долю собственности; или указывается, где он будет проживать в случае, если он является только членом семьи собственника. На этом основании оформляется договор продажи жилого помещения с условием. Копия договора предоставляется в органы опеки и попечительства.

По нашему мнению, еще одним ограничением при купле-продаже жилого дома, находящегося на территории указанной в перечне приграничных территорий, на которых иностранные граждане, лица без гражданства и иностранные юридические лица не могут обладать на праве собственности земельными участками, является то, что покупателем такого дома не могут являться иностранные граждане, лица без гражданства и иностранные юридические лица, в связи с применением ст. 552 ГК РФ, когда по договору купли-продажи жилого дома покупателю одновременно с передачей права собственности на такую недвижимость передаются права на ту часть земельного участка, которая занята этой недвижимостью и необходима для ее использования.

Таким образом, мы видим, что при купле-продаже такой недвижимости как жилые помещения применяются отдельные нормы и ограничения определенные законодательством.

В заключение работы хочется сказать, что ключевые препятствия к развитию института купли-продажи недвижимости заключается не в отсутствии конституционных или в принципиальных законодательных положений, а в несформированности подзаконных норм, правил и процедур, не смотря на постоянно меняющееся законодательство.

По нашему мнению важным фактором, необходимым для развития оборота недвижимости, является правовое просвещение граждан и юридических лиц в этой сфере, а так же совершенствование нормативно-правовой базы. Большинство криминальных сделок купли-продажи недвижимости происходит не только из-за ловкости мошенников, которые пользуются «пробелами» в законах, сколько из-за элементарного незнания гражданами своих прав и порядка заключения сделок.

#### Библиографические ссылки:

1. Волошин, О. Сборник разъяснений Высшего Арбитражного Суда Российской Федерации по применению земельного законодательства и законодательства о сделках с недвижимостью [Текст]: / О. Волошин, М.: Статут, 2014
2. Соловьев, В., Потапенко, С. Гражданско-правовые способы защиты прав собственности на недвижимость [Текст]: / В. Соловьев, М.: Юрайт, 2014
3. Киндеева, Е., Пискунова, М. Недвижимость. Права и сделки. Кадастровый учет и государственная регистрация прав [Текст]: / Е. Киндеева, М.: Юрайт, 2013
4. Тихомирова, Л., Тихомиров, М. Жилищное право [Текст]: / Л. Тихомирова, М.: Издание Тихомирова М.Ю., 2012
5. Тихомиров, М. Собственность и иные вещные права на жилые помещения [Текст]: / М. Тихомиров, М.: Издание Тихомирова М.Ю., 2012

## Защита прав предпринимателей Конституционным Судом РФ (отдельные аспекты)

Симониди Л. В., магистрант

научный руководитель – Фирюлина Т. Ю., к.ю.н.

*НАЧОУ ВПО Современная гуманитарная Академия, г. Москва, Россия*

В соответствии с 34 ст. Конституции «каждый имеет право на свободное использование своих способностей и имущества для предпринимательской и иной не запрещенной законом экономической деятельности».

Защита прав и интересов предпринимателей опирается на достаточно широкий спектр конституционных гарантий, большинство из которых имеет всеобщий характер и касается как предпринимателей, так и других граждан. К примеру, такие гарантии, как право каждого защищать свои права и свободы всеми способами, не запрещенными законом (ч. 2 ст. 45 Конституции РФ), право на судебную защиту (ст. 46, 47 Конституции РФ), компенсация причиненного ущерба (ст. 52 Конституции РФ), возмещение государством вреда (ст. 53 Конституции РФ) и т.д., относятся ко всем гражданам. А вот гарантии от недобросовестной конкуренции (ч. 2 ст. 34 Конституции РФ), свободного перемещения товаров, услуг и финансовых средств (ч. 1 ст. 74 Конституции РФ) и т.д. адресованы непосредственно предпринимателям. Так, принцип свободного перемещения товаров, услуг и финансовых средств порождает обязанность государства не устанавливать и не допускать установления на территории России таможенных границ, пошлин, сборов и каких-либо иных препятствий для свободного перемещения товаров, услуг и финансовых средств.

Необходимость правовой защиты предпринимательства предопределена самой сущностью экономических отношений. В условиях рыночной экономики возможные риски хозяйствования падают на предпринимателей, которые рискуют не только своими капиталами, вложенными в дело, но и результатами труда и средствами многих лиц, связанных с ними и стоящих за ними как за товаровладельцами и производителями. Реальная возможность таких рисков требует охраны и защиты предпринимателя от всех потенциальных нарушителей, включая государство.

Конституционный Суд Российской Федерации – судебный орган конституционного контроля, самостоятельно и независимо осуществляющий судебную власть посредством конституционного судопроизводства.

Нарушенные права и интересы предпринимателей могут быть защищены Конституционным Судом РФ. В соответствии со ст. 96 Закона от 21.07.1994 г. № 1-ФКЗ «О Конституционном Суде Российской Федерации» правом на обращение в Конституционный Суд РФ с индивидуальной или коллективной жалобой на нарушение конституционных прав и свобод обладают граждане (предприниматели) и объединения граждан (коммерческие организации в данном случае).

Конституционный Суд РФ в соответствии со своей компетенцией (ст. 125 Конституции РФ) рассматривает четыре основные категории дел.

1. По запросам ряда органов власти, включая Верховный Суд РФ и Высший Арбитражный Суд РФ, разрешает дела о соответствии Конституции РФ федеральных законов, нормативных актов Президента РФ, Совета Федерации, Государственной Думы, а также законов и иных нормативных актов субъектов Российской Федерации.

2. Рассматривает споры о соотношении компетенции между федеральными органами государственной власти и органами государственной власти субъектов Российской Федерации.

3. По жалобам на нарушение конституционных прав и свобод граждан и по запросам судов проверяет конституционность закона, примененного или подлежащего применению в конкретном деле.

4. По запросам ряда органов власти дает толкование Конституции РФ.

Защита прав предпринимателей может осуществляться с использованием всех четырех процедур, однако важнейшее значение для предпринимателей имеет использование воз-

возможностей, заложенных: а) в процедуре рассмотрения жалоб на нарушение конституционных прав и свобод; б) в процедуре рассмотрения дел о конституционности закона, примененного или подлежащего применению в конкретном деле, по запросам судов [1, С. 554].

Обращение в Конституционный Суд допустимо, если закон, затрагивающий конституционные права и свободы граждан, применен или подлежит применению в конкретном деле, рассмотрение которого завершено или начато в суде или ином органе, применяющем закон [2, С. 298].

Если при рассмотрении конкретного спора выявляется, что закон, предусматривающий ограничение прав предпринимателя по сравнению с конституционными положениями, не соответствует, по мнению предпринимателя, Конституции, предприниматель вправе обратиться в Конституционный Суд с жалобой на нарушение его прав и свобод, поскольку арбитражный суд или суд общей юрисдикции, применяя этот конкретный закон, не обеспечивают защиту прав и интересов предпринимателя, гарантированных Конституцией [3, С.466].

Обращение в Конституционный Суд должно быть мотивированным, в нем должны содержаться указания на то, в чем, по мнению заявителя, состоит несоответствие Конституции конкретных законов в целом или их отдельных частей, и каким именно конституционным положениям они не соответствуют.

Согласно п. 6 ст. 125 Конституции РФ, акты или их отдельные положения, признанные Конституционным Судом неконституционными, утрачивают силу. Решение Конституционного Суда о признании закона, примененного в конкретном деле, не соответствующим Конституции, является основанием для пересмотра этого дела в установленном порядке (а судебные расходы граждан и их объединений подлежат возмещению).

Конституционный (уставной) Суд субъекта РФ рассматривает вопросы о соответствии закона субъекта РФ, нормативных правовых актов органов государственной власти субъекта РФ, органов местного самоуправления субъекта РФ Конституции (уставу) субъекта РФ, а также занимается толкованием Конституции (устава) субъекта.

Важно отметить, что Конституционный Суд РФ расширяет возможности судебной защиты прав и интересов предпринимателей. Опираясь на принцип естественности и неотчуждаемости прав и свобод, а также на соответствующие нормативные акты, предприниматели могут оспаривать неконституционные акты федеральных органов государственной власти, органов субъектов Федерации, органов местного самоуправления и вправе обращаться с жалобой в Конституционный Суд РФ на нарушение конституционных прав и свобод.

Библиографические ссылки:

1 Российское предпринимательское право [Текст]: Учебник/ Под ред. И.В. Ершовой – М., 2010.

2 Предпринимательское право [Текст]: Учебник для вузов/ Под ред. Н.М. Коршунова, Н.Д. Эриашвили, П.В.Алексия – М., 2010.

3 *Жилинский, С.Э.* Предпринимательское право [Текст]: Учебник./ С.Э. Жилинский. - М., 2008.

УДК 343.26

### **Пожизненное лишение свободы: сущность и особенности исполнения наказания**

Тиранова В. ТБ – 12

Научный руководитель – Маслов И.М., Михалёва Г.В.

Ухтинский государственный технический университет, Ухта, Россия

Пожизненное лишение свободы в России было введено в Уголовный кодекс РСФСР 1960 года Законом РФ от 17.12.1992 № 4123-1 «О внесении изменения в статью 24 Уголовного кодекса РСФСР» для замены смертной казни в порядке помилования. Уголовным кодексом РФ 1996 года оно было включено в систему наказаний; в настоящее время оно назнача-

ется за особо тяжкие преступления против жизни, половой неприкосновенности несовершеннолетних, не достигших четырнадцатилетнего возраста, общественной безопасности, здоровья населения и общественной нравственности [1].

Уголовный кодекс Российской Федерации (УК РФ) — основной и единственный источник уголовного права, единственный нормативный акт, устанавливающий преступность и наказуемость деяний на территории Российской Федерации - России.

Действующий Уголовный кодекс Российской Федерации был принят Государственной Думой 24 мая 1996 года, подписан Президентом 13 июня 1996 года и вступил в силу с 1 января 1997 года, сменив Уголовный кодекс РСФСР 1960 года, применявшийся до тех пор.

В УК РФ 1996 года пожизненное лишение свободы было предусмотрено как самостоятельный вид наказания. Первоначально оно выступало лишь как альтернатива смертной казни за совершение особо тяжких преступлений, посягающих на жизнь, и назначалось в случаях, когда суд считал возможным не применять смертную казнь (ст. 57 УК РФ).

В 2004 году в ст. 57 УК РФ были внесены изменения. Пожизненное лишение свободы больше не рассматривалось как альтернатива смертной казни. Была введена возможность устанавливать данное наказание за совершение особо тяжких преступлений против общественной безопасности (прежде всего террористического акта). Федеральными законами от 29 февраля и 1 марта 2012 года пожизненное лишение свободы было установлено также за некоторые преступления против половой неприкосновенности несовершеннолетних и за преступления, связанные с незаконным оборотом наркотических средств и психотропных веществ [2].

Пожизненное лишение свободы может назначаться за:

- убийство с отягчающими обстоятельствами (ч. 2 ст. 105 УК РФ),
- изнасилование несовершеннолетней, не достигшей четырнадцатилетнего возраста, совершенное лицом, имеющим судимость за ранее совершенное преступление против половой неприкосновенности несовершеннолетнего (ч. 5 ст. 131 УК РФ), насильственные действия сексуального характера в отношении лица, не достигшего четырнадцатилетнего возраста, совершенные лицом, имеющим судимость за ранее совершенное преступление против половой неприкосновенности несовершеннолетнего (ч. 5 ст. 132 УК РФ), половое сношение и иные действия сексуального характера с лицом, достигшим двенадцатилетнего возраста, но не достигшим четырнадцатилетнего возраста, совершенные лицом, имеющим судимость за ранее совершенное преступление против половой неприкосновенности несовершеннолетнего (ч. 6 ст. 134 УК РФ),
- террористический акт, повлекший умышленное причинение смерти человеку или сопряженный с посягательством на объекты использования атомной энергии либо с использованием ядерных материалов, радиоактивных веществ или источников радиоактивного излучения либо ядовитых, отравляющих, токсичных, опасных химических или биологических веществ (ч. 3 ст. 205 УК РФ),
- захват заложника, повлекший умышленное причинение смерти человеку (ч. 4 ст. 206 УК РФ),
- действия, связанные с созданием, руководством и организацией деятельности преступных сообществ (преступных организаций), совершенные лицом, занимающим высшее положение в преступной иерархии (ч. 4 ст. 210 УК РФ),
- незаконные производство, сбыт или пересылку наркотических средств, психотропных веществ или их аналогов, а также незаконные сбыт или пересылку растений, содержащих наркотические средства или психотропные вещества, либо их частей, содержащих наркотические средства или психотропные вещества, совершенные в особо крупном размере (ч. 5 ст. 228.1 УК РФ), контрабанду наркотических средств, психотропных веществ, их прекурсоров или аналогов, растений, содержащих наркотические средства, психотропные вещества или их прекурсоры, либо их частей, содержащих наркотические средства, психотропные вещества или их прекурсоры, инструментов или оборудования, находящихся под специальным контролем и используемых для изготовления наркотических средств или психотропных ве-

ществ, совершенную организованной группой, или в особо крупном размере, или с применением насилия к лицу, осуществляющему таможенный или пограничный контроль (ч. 4 ст. 229.1 УК РФ),

- посягательство на жизнь государственного или общественного деятеля (ст. 277 УК РФ),

- диверсию, повлекшую умышленное причинение смерти человеку (ч. 3 ст. 281 УК РФ),

- посягательство на жизнь лица, осуществляющего правосудие или предварительное расследование (ст. 295 УК РФ),

- посягательство на жизнь сотрудника правоохранительного органа (ст. 317 УК РФ),

- геноцид (ст. 357 УК РФ) [2].

Согласно п. «г» ч. 1 ст. 58 УК РФ лица, осужденные на пожизненное лишение свободы отбывают наказание в колониях особого режима.

Особые условия содержания осужденных включают:

- 10 лет (первых) пребывания в строгих условиях содержания;

- камера не более чем на двух человек;

- организация трудового места в камере;

- использование на покупку необходимых вещей только средств заработанных в период отбывания наказания;

- время ежедневной прогулки – полтора часа [3].

Если осужденный представляет угрозу для сокамерника, его могут поместить в одиночную камеру. Такие же меры предпринимаются по просьбе самого осужденного или по решению начальника колонии.

При отсутствии нарушений режима отбывания наказания, строгие условия могут быть заменены на обычные. После 10 лет отбывания, на обычных условиях осужденный, не имеющий взысканий за нарушение режима, может быть переведен в облегченные условия отбывания наказания.

Пожизненное лишение свободы не назначается:

- мужчинам, достигшим возраста 65-ти лет (возраст определяется на момент вынесения - судом приговора);

- женщинам;

- несовершеннолетним лицам.

В законодательстве существует еще несколько случаев, когда вынести решение о пожизненном заключении не представляется возможным.

Так, например, наличие смягчающих обстоятельств:

- явка с повинной;

- активное сотрудничество со следствием (ст. 61 «и» УК РФ);

- оказании любой помощи медицинского характера потерпевшему (ст. 61 «к» УК РФ).

Пожизненное лишение свободы согласно ст. 62 УК РФ не применяется при:

- наличии исключительных обстоятельств (перечень обстоятельств, служащих основанием для смягчения наказания, дан в ст. 64 УК РФ);

- неоконченном преступлении (ст. 66 УК РФ);

- вынесении присяжными вердикта о снисхождении (ст. 65 УК РФ);

- истечении срока давности исполнения обвинительного приговора и преступления.

Первоначально осуждённые помещаются в строгие условия отбывания наказания. Если в течение 10 лет на осуждённого не налагаются взыскания за нарушение установленного порядка отбывания наказания, он переводится в обычные условия отбывания наказания. При отсутствии взысканий в следующие 10 лет осуждённый переводится в облегчённые условия.

Осуждённые к пожизненному лишению свободы не привлекаются к общему образованию (хотя им должны быть созданы условия для самообразования), профессиональную подготовку получают непосредственно на производстве.

При пересмотре дел в надзорном или кассационном порядке судом не назначается

пожизненное лишение свободы.

Условно-досрочное освобождение, в случае назначения виновному лицу наказания в виде лишения свободы пожизненно, по законодательству РФ возможно по истечению 25-ти летнего срока отбывания наказания.

Однако в зарубежных странах к этому вопросу подходят по-разному. Например, в США в зависимости от юрисдикции, а также от приговора суда при пожизненном лишении свободы может существовать или отсутствовать возможность освобождения. При этом срок лишения свободы до первого слушания об освобождении составляет от 15 до 25 лет.

Пожизненное лишение свободы применимо и для лиц моложе 18 лет.

Может быть осуществлено помилование решением президента или губернатора в зависимости от юрисдикции.

В Австралии Верховные государственные суды могут приговорить преступников к пожизненному лишению свободы за серьёзные преступления. Освобождение возможно обычно после 10 лет отбывания наказания. В случае осуждения за убийство полицейского — после 20 лет отбывания наказания. В Новом Южном Уэльсе пожизненное лишение свободы сроком на всю жизнь заключённого без снисхождения разрешено губернатором.

В Австрии пожизненное лишение свободы теоретически означает лишение свободы до смерти заключённого. После 15 лет лишения свободы возможно досрочное освобождение, если предполагается, что заключённый не совершит новых преступлений. Этот вопрос отводится на усмотрение суда присяжных, возможна апелляция в верховный суд. Президент республики может помиловать по предложению министра юстиции. Преступники моложе 21 года могут быть приговорены максимально к 20 годам лишения свободы.

По законодательству Венгрии пожизненное лишение свободы (*él életfogytigla*) может быть назначено только для лиц 18 лет и старше. Суд определяет период лишения свободы от 20 до 40 лет, после которого возможно подать прошение о досрочном освобождении. Подсудимый может быть также приговорён к настоящему пожизненному лишению свободы (*tételeges életfogytigla*), которое исключает возможность освобождения. Однако президент Венгрии обладает властью в любое время прекратить лишение свободы, даровав помилование.

По правовым нормам Вьетнама в принципе пожизненное лишение свободы означает, что заключённый проведет остаток своей жизни в тюрьме. Однако после 20 или 30 лет лишения свободы может быть дана амнистия.

В Германии минимальный срок, который необходимо отбыть осуждённому пожизненно (*Lebenslange Freiheitsstrafe*) до возможности освобождения составляет 15 лет. Для лиц моложе 18 лет (или моложе 21 года, если лицо рассматривается как не достигшее взрослой зрелости) пожизненное лишение свободы неприменимо. Максимальное наказание для юных преступников 10-летний срок лишения свободы.

В Индии Пожизненное лишение свободы (*umar quaid*) в основном понимается как срок лишения свободы продолжительностью в 14—100 лет. Длина срока зависит от жестокости, бессердечности и от рецидива преступлений. Однако в недавнем постановлении Верховного суда Индии в деле Джахида Хусейна в штате Западная Бенгалия, который отбыл период в 21 год в тюрьме, пожизненное лишение свободы трактуется как лишение свободы до конца биологической жизни осуждённого.

В Казахстане осуждённый к пожизненному лишению свободы должен отбыть 25-летний срок лишения свободы до получения возможности условно-досрочного освобождения. Пожизненное лишение свободы назначается за особо тяжкие преступления.

По законодательству Украины пожизненное лишение свободы не назначается лицам, на момент преступления не достигшим 18-летнего возраста, лицам, на момент вынесения приговора старше 65 лет, а также женщинам, на момент совершения преступления или вынесения приговора находившимся в состоянии беременности.

Состоянием на июль 2009 года в украинских тюрьмах находилось 1560 пожизненно заключённых, среди них 17 женщин.



Досрочное освобождение возможно после 20 лет пребывания в тюрьме.

Во Франции пожизненное лишение свободы как мера наказания может быть назначено за убийство при отягчающих обстоятельствах, государственную измену, терроризм, наркоторговлю и за другие серьёзные преступления, приводящие к смерти или включающие пытки.

В среднем за год к пожизненному лишению свободы приговариваются 25 подсудимых (при количестве убийств по стране от 500 до 1000 за год) и в среднем эту меру наказания отбывают 550 человек.

Заключённые пожизненно могут быть освобождены после 18 лет лишения свободы. Для рецидивистов срок составляет 22 года. С 1994 суд может установить для детоубийц (если убийству ребёнка сопутствуют пытки или изнасилование) срок в 30 лет или постановить, что подсудимый не может быть освобождён.

Возможно сокращение этого срока за весомые доводы о социальной адаптации осуждённого до 20 лет, если срок составляет 30 лет. Для осуждённого, в отношении которого было вынесено решение, что он не может быть освобождён, сокращённый срок может составить свыше 30 лет.

Возможно досрочное освобождение ввиду серьёзных проблем со здоровьем.

Лица моложе 16 лет не могут быть приговорены к пожизненному лишению свободы, но для лиц в возрасте от 16 до 18 такая мера может быть вынесена по специальному решению.

На 1 ноября 2013 г. в учреждениях уголовно-исполнительной системы РФ содержалось 1844 осуждённых к пожизненному лишению свободы. Сюда включены осуждённые к смертной казни, которым это наказание в порядке помилования было заменено пожизненным лишением свободы [1].

В России пожизненно осуждённые содержатся в пяти специализированных учреждениях, каждое из которых, помимо номера, имеет и весьма романтическое название [4]. Ниже дана краткая характеристика данным учреждениям.

1. «Вологодский пятак» (остров Огненный). Нормативная наполняемость составляет 505 мест, включая участок общего режима на 55 мест (отряд хозяйслуги). Расположена в Вологодской области, Белозерский район, остров Огненный, пос. Новоозеро, п/о К. Либкнехта.

«Пятак» выбрали не случайно. К мощным толстым стенам монастыря ведёт лишь одна дорога - деревянный мост через озеро, на окнах крепкие решётки. Сбежать отсюда практически невозможно. Первых осуждённых привели весной 1994 года этапом из Тамбова. Их было человек 20. Сегодня на Огненном острове содержится 192 осуждённых к пожизненному лишению свободы, а также осуждённых, которым смертная казнь в порядке помилования заменена пожизненным заключением. В 1997 году монастырь стал тюрьмой исключительно для заключённых, отбывающих пожизненную меру наказания. После введения в 1996 году в России моратория на исполнение приговоров к смертной казни эти приговоры стали автоматически означать пожизненное тюремное заключение.

Режим, уровень изоляции и безопасности колонии можно назвать одним из самых жёстких в системе мест лишения свободы России. Преступники содержатся здесь в условиях, предусмотренных для колоний особого режима камерного типа с дополнительными ограничениями и повышенными требованиями. Здесьние «сидельцы»:

- содержатся в камерах по два человека;
- всегда носят одежду только специально установленного образца;
- во время прогулки, бани, посещения туалета и т.д. любые контакты между осуждёнными из разных камер исключены;
- все действия выполняются только с разрешения и по команде надзирателя (младшего инспектора), любое мероприятие проходит под надзором не менее чем троих сотрудников (при том, что массовых мероприятий с участием осуждённых - спортивных соревнований, просмотров кинофильмов, школьного и профессионального обучения - не проводится во-

все);

- предоставляются только краткосрочные свидания продолжительностью несколько часов, длительные личные свидания запрещены;

- в камерах осуждённые не имеют права в течение дня ни ложиться. Ни даже присаживаться на кровать, при каждом выводе из камеры их подвергают тщательному обыску, камеры тоже ежедневно обыскивают;

- на мероприятия, связанные с выходом из камеры, осуждённые сопровождаются в наручниках. Осуждённые заняты работой по пошиву рукавиц, и даже этот процесс проходит в специальных рабочих камерах только на двух человек.

2. «Полярная сова» (поселок Харп). Для отбывания наказания сюда направляют, в основном, серийных убийц, рецидивистов, иных особо опасных государственных преступников, на счету которых не одно особо тяжкое, жестокое преступление. Лимит наполнения ИК № 18 особого режима для содержания осужденных к пожизненному лишению свободы составляет 1014 мест, включая участок строгого режима на 450 мест и участок колонии-поселения на 100 мест. Колония территориально находится в поселке городского типа Харп (с хантейского языка – «Северное сияние») Ямало-Ненецкого автономного округа, Тюменской области. Климатические условия достаточно суровые - 5 месяцев в году (с октября по февраль) средняя температура около – 40°С, в остальное время от –10 до –30, лёд с рек и озёр сходит в конце мая, лето длится лишь один месяц – июль.

3. «Белый лебедь» (г. Соликамск). Сегодня в этих стенах находится одна из самых знаменитых российских «пожизненных» зон. Всего здесь отбывают срок более двух с половиной тысяч осуждённых, из них 300 человек осуждены пожизненно. Лимит наполнения ИК-2 составляет 510 мест. Местонахождение - Пермский край, г. Соликамск, ул. Карналлитовая, 98. В колонии отбывают срок лица, осужденные за особо тяжкие преступления – убийцы, насильники, члены бандитских формирований, лидеры организованных преступных группировок. Для приговоренных к пожизненному лишению свободы создана зона особого режима. Убийцы и маньяки сидят в двух корпусах и в помещении того самого ЕПКТ, где раньше «прессовали» «воров в законе». По статистике, на каждого пожизненно осужденного в среднем приходится по три загубленных души.

4. «Черный беркут» (поселок Лозьва). Лимит наполнения - 499 мест, включая участок колонии-поселения на 40 мест. Местонахождение: Свердловская область, Ивдельский район, пос. Лозьва. Пожизненно заключенных, даже среди убийц считаются отверженными. Им редко пишут из дома, не приезжают на свидания, не присылают посылки. Вся жизнь для них – это камера-одиночка или в компании себе подобного. В камеру к пожизненно заключенным сотрудники колонии заходят группами по несколько человек, да и вообще стараются лишней раз не заходить.

5. «Черный дельфин» (г. Соль-Илецк). Самая большая колония подобного типа в России (на 1600 посадочных мест). В настоящее время в колонии содержится около 650 человек. Количество персонала — 900 человек.

В тюрьме строгая изоляция от контактов между заключёнными. В камере находятся по два-четыре человека, однако есть заключённые, содержащиеся поодиночке (например, людоед Владимир Николаев). Заключённые находятся под постоянным видеонаблюдением, свет в камерах никогда не выключается, спят заключённые при включенном свете. При выходе из камеры под конвоем, за заключённым следует кинолог с собакой. Подъём в 6 утра. После этого следующие 16 часов лежать на койках категорически запрещено. Характерная черта тюрьмы «Чёрный дельфин» — при переходе в другой корпус тюрьмы заключённым надевают повязку на глаза для потери ориентации, чтобы они не могли запомнить план тюрьмы. Минимальное количество конвоиров, сопровождающих заключённого — три человека и кинолог с собакой. Каждые 15 минут по камерам проходят дежурные. Размер камеры составляет 4,5 квадратных метра, причём заключённые отделены от двери и окна массивными стальными решётками, таким образом, камера представляет собой клетку в клетке. Из решетчатого окна видна только узкая полоска неба. Ежедневные полуторачасовые прогулки

заключённых проходят в специальном закрытом боксе [1].

Интересным является тот факт, что в мире есть страны, не применяющие пожизненного лишения свободы. К примеру, Боливия (максимально допустимая мера наказания — лишение свободы сроком в 30 лет); Колумбия (пожизненное лишение свободы в явном виде запрещено статьёй № 34 Конституции Колумбии в 1991 году. Максимальное наказание — лишение свободы сроком в 60 лет); Португалия (лишение свободы ограничено максимумом в 25 лет); Сербия (максимальное наказание — тюремное лишение свободы сроком в 40 лет); Уругвай (в республике нет смертной казни и пожизненного лишения свободы. Максимально допустимая мера наказания — срок лишения свободы в 30 лет); Хорватия (максимальное наказание в республике — лишение свободы на 40 лет).

Библиографические ссылки:

1 <http://ru.wikipedia.org/wiki/>

2 <http://readtiger.com/wkp/ru/>

3 <http://www.legalneed.ru/info/criminallaw/pozhiznennoe-lishenie-svobodi/>

4 <http://oleglurie-new.livejournal.com/74915.html?thread=3705763>

УДК 930.25

## **Виды архивов по законодательству РФ, их задачи и функции**

Третьякова В. О.

Научный руководитель – Ромашова Т. В.

*Ухтинский государственный технический университет, г. Ухта, Россия*

Архив – это учреждение или структурное подразделение организации, осуществляющие хранение, комплектование, учет и использование архивных документов.

Виды архивов:

1) *Государственный архив* - федеральное государственное учреждение, создаваемое Правительством Российской Федерации (далее - федеральный государственный архив), или государственное учреждение субъекта Российской Федерации, создаваемое органом государственной власти субъекта Российской Федерации (далее - государственный архив субъекта Российской Федерации), которые осуществляют хранение, комплектование, учет и использование документов Архивного фонда Российской Федерации, а также других архивных документов.

Государственный архив Российской Федерации хранит: 1 миллион дел по истории Российской империи и истории России периода Временного правительства, около 3 миллионов дел по истории Советского Союза, свыше 1,5 миллионов дел по истории РФСР, около 33 тысяч дел по истории Российской Федерации, документы по истории белого движения и русской эмиграции.

2) *Муниципальный архив* - структурное подразделение органа местного самоуправления муниципального района, городского округа или муниципальное учреждение, создаваемое этим органом, которые осуществляют хранение, комплектование, учет и использование документов Архивного фонда Российской Федерации, а также других архивных документов.

3) *Архив организации* - структурное подразделение организации, осуществляющее хранение, комплектование, учет и использование документов Архивного фонда Российской Федерации, а также других архивных документов.

Архивы организаций подразделяются на:

- передающие свои документы в архивные учреждения на постоянное хранение;
- не передающие свои документы в архивные учреждения на постоянное хранение.

Согласно Федеральному закону от 22 октября 2004 г. №125-ФЗ «Об архивном деле в Российской Федерации» государственные органы, органы местного самоуправления, органи-

зации и граждане, передающие свои документы на постоянное хранение в государственные и муниципальные архивы, выступают источниками комплектования этих архивов. Государственные и муниципальные архивы составляют списки источников комплектования. Включение в указанные списки негосударственных организаций, а также граждан осуществляется на основании договора.

Федеральный закон устанавливает следующие сроки временного хранения документов Архивного фонда РФ в архивах организаций-источников комплектования до их поступления в государственные и муниципальные архивы:

1) для документов федеральных органов государственной власти, иных государственных органов Российской Федерации (в том числе органов прокуратуры Российской Федерации, Центральной избирательной комиссии Российской Федерации, Счетной палаты Российской Федерации, Центрального банка Российской Федерации (Банка России), а также для включенных в установленном порядке в состав Архивного фонда Российской Федерации документов государственных внебюджетных фондов и федеральных организаций - 15 лет;

2) для документов органов государственной власти, иных государственных органов субъектов Российской Федерации и организаций субъектов Российской Федерации - 10 лет;

3) для документов органов местного самоуправления и муниципальных организаций - 5 лет;

4) для отдельных видов архивных документов:

а) записей актов гражданского состояния - 100 лет;

б) документов по личному составу, записей нотариальных действий, похозяйственных книг и касающихся приватизации жилищного фонда документов - 75 лет;

в) проектной документации по капитальному строительству - 20 лет;

г) технологической и конструкторской документации - 20 лет;

д) патентов на изобретение, полезную модель, промышленный образец - 20 лет;

е) научной документации - 15 лет;

ж) кино- и фотодокументов - 5 лет;

з) видео- и фонодокументов - 3 года.

Основными задачами архива организации являются:

- комплектование архива документами, состав которых предусмотрен положением об архиве;

- учет и обеспечение сохранности документов;

- создание научно-справочного аппарата к документам архива;

- использование хранящихся в архиве документов;

- подготовка и передача документов, относящихся к Архивному фонду Российской Федерации, на постоянное хранение в соответствии со сроками и требованиями, установленными Федеральной архивной службой России и органами управления архивным делом субъектов РФ.

В целях выполнения основных задач архив осуществляет следующие функции:

- ведет списки организаций и (или) структурных подразделений организаций - источников комплектования архива;

- принимает упорядоченные документы структурных подразделений организации и организаций - источников комплектования архива;

- учитывает и обеспечивает сохранность принятых в архив документов;

- создает и поддерживает в актуальном состоянии научно-справочный аппарат к документам архива;

- организует информационное обслуживание руководителей и структурных подразделений организации, осуществляет использование документов по запросам организаций и частных лиц, в том числе социально-правовым запросам граждан, ведет учет и анализ использования;

- проводит экспертизу ценности и осуществляет комплекс организационных и методических мероприятий по передаче документов на постоянное хранение;

- осуществляет проверку правильности формирования и оформления дел в структурных подразделениях организаций и других организациях - источниках комплектования;
- организует работу по составлению номенклатуры дел организации;
- оказывает методическую и практическую помощь структурным подразделениям в работе с документами;
- участвует в разработке нормативных и методических документов по архивному делу и документационному обеспечению управления;
- участвует в проведении мероприятий по повышению квалификации работников архива и службы документационного управления, в том числе в организациях - источниках комплектования архива. обеспечения

Работа архивных учреждений сводится не только к обеспечению хранения ценных документов. Согласно Федеральному закону Российской Федерации от 29 ноября 2003 г. граждане РФ имеют право на получение доступа к необходимым им документам.

Осуществляется это следующим образом:

- выдачи справок;
- выдачи копий;
- выдачи выписок из документов;

Также создаются и электронные информационные ресурсы на базе архивной информации, и предоставляется доступ к ним.

Таким образом, архив - это весьма необходимое учреждение, главной целью которого является сохранение, учёт и использование различных документов, каждый из которых несёт в себе определённую историческую ценность.

Также, посредством архивов, практически каждый желающий гражданин нашего государства, может узнать необходимую ему информацию, «прикоснуться к истории».

Библиографические ссылки:

1. Федеральный закон «Об архивном деле в РФ» от 22.10.2004 № 125-ФЗ.
2. Постановление Правительства РФ «Положение о Федеральной архивной службе РФ» от 17.06.2004 № 290.
3. Глазунова, Т. В. Архивное право. Конспект лекций [Текст] / Т.В. Глазунова. – М.: Омск, Изд-во ОмГТУ, 2010.
4. Кузина, И. Л. Архивное право. Учебное пособие [Текст], И.Л. Кузина. – М.: Комсомольск-на-Амуре, ГОУВПО «КнАГТУ», 2011.

УДК 347.61/64

### **Особенности брачных договоров в различных странах**

Трофимченкова Д.С.

Научный руководитель - Михалева Г. В.

Ухтинский государственный технический университет, Ухта, Россия

Брачный договор – спорный вопрос для многих из нас. В России традиция заключения брачного договора существовала давно. Брачные контракты действовали в нашей стране с 1917 года, но вновь эта традиция возобновилась лишь в 1996 году.

После возобновления работы данной услуги долгое время брачные договоры не пользовались популярностью в России. В нашей стране люди привыкли сначала идти к алтарю, нежели к нотариусу, как это делают, к примеру, в Америке, считая такую сделку, через чур меркантильной. Но «Супружеская сделка» помогла такой известной личности, как например супруге Александра Сергеевича Пушкина Наталье Николаевне Гончаровой, она смогла получить обратно свое приданое - полотняные заводы, в то время, как после гибели ее супруга Александра Сергеевича большая часть его имущества была списана за его огромные долги.

[1]

Сейчас специалисты в России считают, что стоит даже прописывать супружеские обязанности в этом договоре и распределение ответственности за долги по кредитам одной из сторон сделки, а противники таких сделок считают эту идею совершенно неуместной.

Данная сфера «супружеских сделок» стала все больше и больше развиваться и в нашей стране понемногу она стала восприниматься, как удобная форма урегулирования имущественных отношений, а не как знак недоверия любящих друг друга людей. Нотариусы со временем отметили небольшой прирост брачных контрактов [2]: к нотариусу идут около 4 процентов молодоженов из 1 миллиона российских пар, вступивших в брак в течение года. Эта цифра не велика по сравнению со статистикой в других странах, но характеризует значительный сдвиг в Российской системе брачных договоров. По моему мнению, многие граждане в России до сих пор задумываются над тем стоит ли заключать брачный контракт, при заключении брака и не повлияет ли заключение «супружеской сделки» на обстановку в только что сложившейся семье? Именно этот вопрос мешает сделать шаг на встречу к брачному договору.

В Южной Корее ситуация с брачными договорами практически схожа с ситуацией в России, корейцы очень редко прибегают к заключению «супружеских контрактов». Большинство из них считает, что брак должен быть основан только лишь на доверии друг к другу.

В Венгрии, по статистике, брак с брачного договора начинают 20-25 процентов вступающих в брак. В большинстве это те пары, которые уже имеют за своими плечами определённый сложившийся опыт. В заключении брачного договора есть одна важная особенность – его можно заключать даже если пара уже вступила в законные отношения. Поэтому споров при разводе случается намного меньше, все уже заранее оговорено.

Во Франции, например, нежели в двух вышеперечисленных странах брачные контракты заключают от 10 до 15 процентов молодоженов. Прежде чем отправляться под венец они обязательно идут к нотариусу для заключения брачных контрактов. Во Франции есть два вида брачного договора. Первая разновидность брачного договора во Франции: «Общее владение», которое предполагает единое и неразделимое владение обоим на все, чем они владеют, независимо от первоначального или последующего вклада в общее благосостояние. Такой контракт заключают люди романтического склада или пожилые. Дело в том, что при нем не возникает проблем с наследниками: все имущество после смерти одного из супругов остается во владении вдовы или вдовца. Правда, здесь есть свое «но». Это долги. Если имеются, то придется рассчитываться здравствующей половине.[3] Уже происходило масса случаев, когда в подобной ситуации одному из партнеров приходилось платить всю жизнь алименты совершенно незнакомым людям, с которыми умерший человек были связаны матримониальными (брачными) отношениями. Раньше этот вид контракта автоматически распространялся на все браки вне зависимости от того, навещали молодожены нотариуса или нет. Второй вид брачного договора это контракт раздельного имущества. Как правило, романтические натуры его не заключают. Он - удел людей трезвых и достаточно расчетливых личностей, которые в большинстве случаев в своей прошлой семейной жизни обжигались на внутрисемейных денежных разборках и больше не хотят переживать это вновь. По этому контракту все, что привнесено под общую крышу, строго закрепляется за первоначальным владельцем, совместно нажитое - за обоими, пропорционально персональному вкладу. Без бумажек и счетов здесь, понятно, не обойтись, но в случае конфликта они будут весьма кстати. [3] Исключение составляет жилье, вне зависимости от того, кому оно принадлежит, оно используется обоими на равных правах и в случае развода дом и квартира отходят первоначальному владельцу. Так же по данному контракту ответственность за долги супруга вторая половина не несет.

Брачный договор в Испании заключают довольно часто. Главная функция брачного договора в этой стране это определение режима имущества, состоящих в браке и режима имущественных отношений между супругами. В разных частях Испании положения о собственности разнятся. В Мадриде, к примеру, все нажитое в браке имущество считается совме-

ственным, а в Каталонии такая собственность считается раздельной. Так же в Испании брачный договор можно заключить как у нотариуса, так и в ЗАГСе. Это намного облегчает процедуру заключение контракта испанцам.

В Израиле брачный договор, который именуется в их стране «ктубой», в первую очередь устраивает женщин, так как в нем перечислены исключительно обязанности мужа. В нем даже указывается сумма в 10 тысяч долларов, которую должен заплатить муж своей жене, в случае, если он необоснованно бросит ее. И муж должен обеспечивать ее пока бывшая жена снова не вступит в брак.

В США больше чем в какой либо другой стране заключают брачные контракты. В этой стране пошла мода на данную процедуру. Они значительно облегчают жизнь американцам, так как статистика разводов в Америке гласит о том, что практически каждая вторая пара после вступления в брак распадается. Даная процедура позволяет сэкономить им средства и время. На сегодня в договоре в Америке можно указать практически любое положение, главное, чтобы обе стороны, муж и жена, подтвердили свое согласие подписью. Так, популярный певец Майкл Джексон в свое время включил в брачный договор со своей супругой Дебби Роу обязательство выплатить 1 250 000 долларов сразу после рождения ребенка. [3]

Существуют в США и так называемые брачные полисы. Например, супруг может получить страховые выплаты за гибель жены в дорожно-транспортном происшествии, однако непременным условием для него - сохранение статуса вдовца в течение пяти лет. За возможными нарушениями следит страховая компания, ведь в случае ошибочного поведения супруга ей достанется немалая сумма самой страховки, а также компенсация расходов за свои «наблюдения».

Библиографические ссылки:

1. <http://www.rg.ru/2006/06/02/ko№trakt.html>
2. <http://www.rg.ru/2012/12/10/brak-pol№.html>
3. <http://www.rg.ru/2008/09/08/ko№trakt-brak.html>

УДК

### **Понятие и признаки несостоятельности (банкротства) кредитных организаций**

Филева Т.Н., магистрант

*НАЧОУ ВПО Современная гуманитарная Академия, г. Москва, Россия*

В настоящее время общепризнанным является понимание института несостоятельности (банкротства) как неотъемлемого элемента рыночной экономики, который служит определенным стимулом эффективной работы хозяйствующих субъектов, рыночной экономике присущи потрясения, которые в первую очередь затрагивают финансово-кредитную сферу. Их следствием становятся многочисленные банкротства финансовых учреждений, в том числе банков.

Несомненно, стабильность экономики страны - это стабильность ее банковской системы. Поэтому банкротства банков, особенно крупных, являются фактором-угрозой стабильного развития, как банковского сектора, так и экономики в целом.

Банкротство кредитной организации повышает недоверие между другими банками и увеличивает их желание держать финансовые средства при себе; это, в свою очередь, приводит к повышению спроса на банковские ресурсы, росту ставок на рынке межбанковского кредита и, как следствие, к кризису ликвидности. Но поскольку главная функция банков сводится к кредитованию не только друг друга, но в первую очередь реального сектора экономики, то здесь кризис ликвидности быстро передается в другие отрасли и перерастает в кризис экономической системы.

С другой стороны, банкротство кредитных организаций можно рассматривать как механизм очищения от неэффективно работающих структур, которые не смогли адаптироваться

ся к рыночным условиям. Поэтому, признавая банкротство нормальным явлением, принципиально важно, чтобы условия и процедуры его осуществления обеспечили бы максимально возможную защиту интересов кредиторов и вкладчиков и самого банкрота тоже ввиду того, что банкротство банков - исключительно болезненный процесс, как для многочисленных клиентов, так и для экономики страны в целом.

Под несостоятельностью (банкротством) кредитных организаций (в соответствии с п.1ст.2 Закона о банкротстве кредитных организаций) понимается признанная арбитражным судом ее неспособность удовлетворить требования кредиторов по денежным обязательствам и (или) исполнить обязанность по уплате обязательных платежей. Под обязанностью кредитной организации по уплате обязательных платежей понимается обязанность кредитной организации как самостоятельного налогоплательщика по уплате обязательных платежей в соответствующие бюджеты, которые определены в соответствии с Законом о банкротстве, а также обязанность кредитной организации по исполнению поручений о перечислении со счетов своих клиентов обязательных платежей в соответствующие бюджеты.

Кредитная организация считается неспособной удовлетворить требования кредиторов по денежным обязательствам и (или) исполнить обязанность по уплате обязательных платежей, если соответствующие обязанности не исполнены ею в течение четырнадцати дней со дня наступления даты их исполнения и (или) если после отзыва у кредитной организации лицензии на осуществление банковских операций стоимость ее имущества (активов) недостаточна для исполнения обязательств кредитной организации перед ее кредиторами и (или) обязанности по уплате обязательных платежей.

Закон о банкротстве кредитных организаций и Закон о банкротстве сохраняют общий принцип банкротства кредитных организаций - судебным процедурам предшествует проведение специальных внесудебных процедур, направленных на восстановление платежеспособности кредитной организации.

В качестве мер по предупреждению банкротства кредитной организации, которые в соответствии со ст.3 Закона о банкротстве кредитных организаций реализуются до дня отзыва лицензии на осуществление банковских операций, названы:

- 1) финансовое оздоровление кредитной организации;
- 2) назначение временной администрации по управлению кредитной организацией;
- 3) реорганизация кредитной организации.

В соответствии со ст.4 Закона о банкротстве кредитных организаций меры по предупреждению банкротства кредитной организации осуществляются в случаях, когда конкретная кредитная организация:

- не удовлетворяет неоднократно на протяжении последних шести месяцев требования кредиторов по денежным обязательствам и (или) не исполняет обязанность по уплате обязательных платежей в срок до трех дней со дня наступления даты их исполнения в связи с отсутствием или недостаточностью денежных средств на корреспондентских счетах кредитной организации;

- не удовлетворяет требования кредиторов по денежным обязательствам и (или) не исполняет обязанность по уплате обязательных платежей в сроки, превышающие три дня с момента наступления даты их удовлетворения и даты их исполнения, в связи с отсутствием или недостаточностью денежных средств на корреспондентских счетах кредитной организации. Для наступления второго основания для осуществления мер по предупреждению банкротства кредитной организации достаточно, чтобы кредитная организация хотя бы один раз исполнила соответствующие обязательства с опозданием на срок более трех дней. Причиной такого опоздания должно быть отсутствие или недостаточность денежных средств на ее корреспондентских счетах;

- допускает абсолютное снижение величины собственных средств по сравнению с их максимальной величиной, достигнутой за последние 12 месяцев, более чем на 20% при одновременном нарушении одного из обязательных нормативов, установленных Банком России;

- нарушает норматив достаточности собственных средств (капитала), установленный



Банком России;

- нарушает норматив текущей ликвидности кредитной организации, установленный Банком России, в течение последнего месяца более чем на 10 процентов;

- допускает уменьшение величины собственных средств по итогам отчетного месяца ниже размера уставного капитала, определенного учредительными документами кредитной организации, зарегистрированными в порядке, установленном федеральными законами и принимаемыми в соответствии с ними нормативными актами Банка России.

В случае возникновения указанного основания в течение первых двух лет со дня выдачи лицензии на осуществление банковских операций к кредитной организации не применяются меры по предупреждению банкротства. Первой мерой, направленной на предупреждение банкротства кредитных организаций, на основании п.2 п.1 ст.3 Закона о банкротстве кредитных организаций является финансовое оздоровление кредитной организации.

Финансовое оздоровление осуществляется при возникновении оснований, установленных ст. 4 Федерального закона «О несостоятельности (банкротстве) кредитных организаций», и должно осуществляться своевременно по инициативе кредитной организации, ее учредителей (участников) либо по требованию Банка России. В целях финансового оздоровления кредитной организации могут осуществляться следующие меры:

- оказание финансовой помощи кредитной организации ее учредителями (участниками) и иными лицами;

- изменение структуры активов и структуры пассивов кредитной организации;

- приведение в соответствие размера уставного капитала кредитной организации и величины ее собственных средств (капитала);

- изменение организационной структуры кредитной организации;

- иные меры, осуществляемые в соответствии с федеральными законами.

В случае возникновения оснований для осуществления мер по предупреждению банкротства кредитной организации руководитель кредитной организации в течение 10 дней обязан обратиться в совет директоров или к общему собранию учредителей кредитной организации с ходатайством об осуществлении мер по финансовому оздоровлению кредитной организации или с ходатайством о реорганизации кредитной организации, если причины возникновения этих оснований не могут быть устранены исполнительными органами кредитной организации. Ходатайство должно содержать рекомендации о формах, характере и сроках осуществления мер по финансовому оздоровлению. Органы управления кредитной организации должны принять решение в 10-дневный срок с момента его направления и проинформировать о принятом решении ЦБ РФ. Банк России, при наличии оснований, закрепленных ст. 4 Закона о несостоятельности (банкротстве) кредитных организаций» и в ст. 74 ФЗ «О Центральном банке РФ (Банке России)», имеет право направить в кредитной организации требование об осуществлении мер по её финансовому оздоровлению. Требование должно содержать перечень причин, послуживших основанием для его направления, а также рекомендации о формах и сроках осуществления таких мер.

Форма плана мер по финансовому оздоровлению кредитной организации, порядок и сроки предоставления, а также порядок и сроки осуществления контроля за его выполнением устанавливаются нормативными актами Банка России.

На основании ст.14 Закона о банкротстве кредитных организаций в случае банкротства кредитной организации по вине ее учредителей, членов совета директоров, руководителей кредитной организации, которые имеют право давать обязательные для данной кредитной организации указания или имеют возможность иным образом определять ее действия, на указанных лиц судом, арбитражным судом может быть возложена субсидиарная ответственность по обязательствам кредитной организации.

Банкротство кредитной организации считается наступившим по вине ее руководителей, которые имеют право давать обязательные для данной кредитной организации указания или имеют возможность иным образом определять ее действия, если судом, арбитражным судом установлено, что указанные лица давали указания, прямо или косвенно направленные

на доведения кредитной организации до банкротства, либо если судом, арбитражным судом установлено, что указанные лица не совершили тех действий, которые они в соответствии с Законом о банкротстве кредитных организаций были обязаны совершить для предотвращения банкротства кредитной организации.

Банкротство кредитной организации считается наступившим по вине ее учредителей (участников), членов совета директоров (наблюдательного совета), которые имеют право давать обязательные для данной кредитной организации указания или имеют возможность иным образом определять ее действия, если судом, арбитражным судом установлено, что указанные лица давали указания, прямо или косвенно направленные на доведения кредитной организации до банкротства.

В случае непринятия мер по финансовому оздоровлению кредитной организации её руководитель может быть привлечён к ответственности. Уголовный кодекс РФ предусматривает ответственность за неправомерные действия при банкротстве, преднамеренное банкротство, фиктивное банкротство.

Следующей мерой по предупреждению банкротства кредитных организаций называют назначение временной администрации по управлению кредитной организацией.

Временная администрация является специальным органом управления кредитной организацией, назначаемым на определенный срок ЦБ РФ. Специальный характер выражается в порядке её назначения, составе её членов и компетенции. Временная администрация по своей сути является досудебной мерой предупреждения банкротства кредитной организации.

Банк России обязан назначить временную администрацию в кредитную организацию не позднее дня, следующего за днем отзыва у кредитной организации лицензии на осуществление банковских операций.

В соответствии с ст.17 Закона о банкротстве кредитных организаций Банк России вправе назначить временную администрацию, если:

- кредитная организация не удовлетворяет требования кредиторов по денежным обязательствам и (или) не исполняет обязанность по уплате обязательных платежей в сроки, превышающие семь дней и более с момента наступления даты их удовлетворения и (или) исполнения, в связи с отсутствием или недостаточностью денежных средств на корреспондентских счетах кредитной организации;

- кредитная организация допускает снижение собственных средств (капитала) по сравнению с их (его) максимальной величиной, достигнутой за последние 12 месяцев, более чем на 30% при одновременном нарушении одного из обязательных нормативов, установленных Банком России (см. прил. 2 на обороте);

- кредитная организация нарушает норматив текущей ликвидности, установленный Банком России, в течение последнего месяца более чем на 20% (см. прил. 3);

- кредитная организация не исполняет требования Банка России о замене руководителя кредитной организации либо об осуществлении мер по финансовому оздоровлению или реорганизации кредитной организации в установленный срок;

- в соответствии с Федеральным законом «О банках и банковской деятельности» имеются основания для отзыва у кредитной организации лицензии на осуществление банковских операций.

Задачей временной администрации является сохранение или восстановление платежеспособности банка в интересах его кредиторов и вкладчиков, а также акционеров (пайщиков) и создание работоспособного управленческого механизма, обеспечивающего устранение выявленных нарушений и осуществление других мер по финансовому оздоровлению кредитной организации.

При назначении временной администрации в кредитную организацию после отзыва лицензии на осуществление банковских операций полномочия исполнительных органов управления кредитной организации (единоличного и коллегиального) считаются приостановленными.

Все расходы временной администрации, связанные с ее деятельностью, осуществля-

ются за счет кредитной организации. Смета расходов временной администрации утверждаются Банком России. Расходы временной администрации в пределах утвержденной Банком России сметы подлежат удовлетворению во внеочередном порядке.

В случае признания кредитной организации банкротом или принятия решения о принудительной ликвидации временная администрация не позднее чем через три дня после дня вынесения арбитражным судом решения о признании кредитной организации банкротом и об открытии конкурсного производства или дня вступления в законную силу решения арбитражного суда о назначении ликвидатора, обязана передать ему печати и штампы кредитной организации, а в срок, не превышающий 10 дней бухгалтерскую и иную документацию, включая реестр требований кредиторов кредитной организации, материальные и иные ценности кредитной организации, принятые от исполнительных органов кредитной организации.

Полномочия руководителей кредитной организации, отстраненных на период деятельности временной администрации от исполнения своих обязанностей, восстанавливается после прекращения деятельности временной администрации, если руководители кредитной организации не освобождены от них в соответствии с законодательством РФ о труде.

Сообщение о прекращении деятельности временной администрации должно быть опубликовано Банком России в «Вестнике Банка России».

Следующей мерой по предупреждению банкротства кредитных организаций является реорганизация кредитной организации, осуществляемая в форме слияния или присоединения в порядке, установленном федеральными законами и принимаемыми в соответствии с ними нормативными актами Банка России.

В случае получения требования Банка России о реорганизации кредитной организации ее руководитель обязан в течение пяти дней с момента его получения обратиться в органы управления кредитной организации с ходатайством о необходимости реорганизации кредитной организации. Органы управления кредитной организации обязаны в срок не позднее 10 дней с момента получения требования Банка России о реорганизации известить Банк России о принятом решении.

УДК 349.41

## **Правовое регулирование резервирования земель**

Шамсутдинова Р.

Научный руководитель – Назимова О.В.

*Ухтинский государственный технический университет, Ухта, Россия*

Вопрос о земле всегда был главным в России. Наша земля бывала и в частной, и в общественной собственности. Земельные отношения в России наглядно иллюстрирует действующее законодательство, основными чертами которого является фрагментарность, запутанность и нестабильность.

Резервирование земель - широко распространенный вид ограничения их использования в случаях, указанных в законе. Оно предусматривает изъятие в будущем зарезервированных земельных участков в публичных целях, т.е. для государственных и муниципальных нужд. Этим резервирование отличается от установления зонирования, которое тоже является видом ограничения пользования землей, но не предполагает обязательного изъятия их из существующего землевладения. Срок действия зонирования является неопределенным, но резервирование должно действовать только в определенный период времени. За это время пользователь земли должен воздерживаться от капитальных вложений при использовании земли под угрозой отказа их возмещения в случаях изъятия зарезервированного земельного участка. Таким образом, резервирование земель является экономически полезным мероприятием, так как оно позволяет избежать напрасных затрат при использовании земли, о которой заранее известно, что она будет изъята [1].

Чаще всего резервирование земельного участка осуществляется в целях его последующего изъятия, и тогда эти две процедуры представляют собой как бы две стадии одного процесса перехода земельного участка к использованию иным лицом и в иных целях по сравнению с теми, для которых он был предоставлен. Однако если изъятие земель для государственных и муниципальных нужд — институт земельного законодательства, существовавший в советский период, воспринятый ЗК РСФСР 1991 г., затем ГК РФ (нормы которого регламентируют порядок выкупа земельного участка для государственных или муниципальных нужд у его собственника) и, наконец, закрепленный действующим ЗК РФ, со времени принятия которого сложилась правоприменительная практика и появились научные разработки по вопросам изъятия земель, то резервирование земель — понятие в законодательстве достаточно новое.

Федеральное законодательство о резервировании земельных участков до последнего времени практически отсутствовало, за исключением отдельных упоминаний о резервировании в ЗК РФ и некоторых других федеральных законах. При этом на протяжении ряда последних лет велась разработка проекта федерального закона, направленного на регулирование вопросов резервирования земель; в результате было принято решение не принимать специальный федеральный закон, а внести ряд изменений в некоторые законодательные акты РФ в части установления порядка резервирования земельных участков для государственных или муниципальных нужд [1].

С этой целью Правительством РФ был внесен в Государственную Думу ФС РФ и в октябре 2006 г. принят ею в первом чтении проект Федерального закона № 321847-4, в соответствии с которым предполагалось дополнить ЗК РФ специальной главой «Резервирование земельных участков», в которой содержались бы статьи, определяющие задачи резервирования земельных участков, органы, осуществляющие резервирование земельных участков, порядок принятия решений о резервировании земельных участков, сроки резервирования земельных участков, ограничения прав на земельные участки в связи с их резервированием, основания прекращения действия решения о резервировании земельного участка.

Однако Федеральным законом от 10 мая 2007 г. № 69-ФЗ «О внесении изменений в отдельные законодательные акты Российской Федерации в части установления порядка резервирования земель для государственных или муниципальных нужд» (далее — Федеральный закон № 69-ФЗ) в ЗК РФ включены только две полновесные статьи (не считая уточнений и дополнений, внесенных в иные статьи), посвященные резервированию земельных участков: ст. 56.1 «Ограничения прав на землю в связи с резервированием земель для государственных или муниципальных нужд» и ст. 70.1 «Резервирование земель для государственных или муниципальных нужд». В соответствии с последней из названных статей порядок резервирования земель для государственных или муниципальных нужд устанавливается Правительством РФ.

Таким образом, уровень законодательного регулирования вопросов, связанных с резервированием земель, оказался ниже, чем, например, регулирование порядка перевода земель из одной категории в другую, который достаточно подробно определяется специальным федеральным законом. Логика законодателя представляется в данном случае не совсем ясной. Кстати, предложения о принятии федерального закона, который регулировал бы порядок изъятия земель для государственных или муниципальных нужд, также неоднократно высказывались. И если порядок резервирования предполагается урегулировать постановлением Правительства РФ, то в отношении изъятия земельных участков принятие на федеральном уровне аналогичного нормативного правового акта даже не планируется. Определенные процедурные моменты, касающиеся порядка и срока принятия решения о резервировании или об изъятии земельного участка, перечня прилагаемых к ходатайству о резервировании земельного участка документов, и подобные могут быть решены на уровне постановления Правительства РФ, но ряд вопросов, как нам представляется, должен решаться только на законодательном уровне. В частности, применительно к резервированию земель это должны быть понятие; объект, цели и сроки резервирования; ограничения прав собственников земли,

землевладельцев, землепользователей и арендаторов при резервировании земельных участков и условия возмещения убытков, понесенных вследствие резервирования.

В связи с этим следует заметить, что в одном из последних законопроектов резервирование земельных участков для государственных или муниципальных нужд определялось как введение ограничений на использование и (или) распоряжение зарезервированными земельными участками в целях создания необходимых условий реализации документов территориального планирования, в частности для развития инженерной, транспортной и социальной инфраструктуры и создания особо охраняемых природных территорий. Предполагалось также установить, что резервирование земельных участков, находящихся в частной собственности, аренде, постоянном (бессрочном) пользовании, пожизненном наследуемом владении, безвозмездном срочном пользовании, является ограничением прав на землю и должно допускаться исключительно в связи с запланированным изъятием земельного участка для государственных или муниципальных нужд.

В соответствии со ст. 56.1, п. 1, ЗК РФ, внесенной Федеральным законом № 69-ФЗ формулировкой права собственников земельных участков, землепользователей, землевладельцев, арендаторов земельных участков на использование земельных участков могут быть ограничены в связи с резервированием земель для государственных или муниципальных нужд. Подразумевается, во-первых, что резервирование само по себе не является ограничением прав на землю, а во-вторых, что резервирование не всегда непосредственно связано с последующим изъятием земельного участка.

Действительно, изъятие земель следует признать одним из основных, но не обязательных в любом случае оснований резервирования. Так, публичный собственник может принять решение о резервировании земельного участка, находящегося в его собственности и не предоставленного гражданам или юридическим лицам (например, земли запаса, земли лесного фонда). В этом случае решение о резервировании должно означать ограничение принятия решений о распоряжении и управлении земельным участком в целях обеспечения его дальнейшего использования, т.е. ограничение права публичной собственности устанавливается самим собственником. Правовое значение такого ограничения заключается прежде всего в создании основ планирования использования земельных ресурсов. При этом резервирование земельных участков, находящихся в государственной или муниципальной собственности, должно являться информацией для заинтересованных лиц (инвесторов, предприятий, желающих приватизировать участок), прогнозирующих возможности использования земель в регионе.

Этот вывод подтверждается ст. 70.1, п. 1, ЗК РФ, внесенной Федеральным законом № 69-ФЗ и закрепляющей случаи резервирования земель:

1) резервирование земель, предоставленных гражданам и юридическим лицам и, следовательно, подлежащих в последующем изъятию, т.е. случаи, совпадающие с установленными ст. 49 ЗК РФ исключительными случаями изъятия земельных участков;

2) резервирование земель, находящихся в государственной или муниципальной собственности и не предоставленных гражданам или юридическим лицам, т.е. случаи, которые наряду с перечисленными в ст. 49 ЗК РФ случаями могут быть связаны также с размещением объектов инженерной, транспортной и социальной инфраструктур, объектов обороны и безопасности, созданием особо охраняемых природных территорий, строительством водохранилищ и иных искусственных водных объектов.

Относительно ограничения права собственности и иных прав на земельные участки при резервировании закономерным является вопрос об объеме этих ограничений. В ходе дискуссий по данной проблеме высказывались мнения и о необходимости установления почти полного запрета на осуществление пользования и распоряжения земельным участком с момента принятия решения о резервировании, однако было признано, что ограничение прав при таком подходе несоразмерно целям резервирования. Возобладала позиция, согласно которой ограничения должны обеспечить прежде всего уменьшение затрат на освоение земельного участка для нового использования (снос объектов недвижимости, рекультивация и

т.п.), а также предупредить неоправданное и намеренное увеличение владельцем рыночной стоимости земельного участка после принятия решения о его резервировании и изъятии (выкупе). Так, стоимость земельного участка существенно возрастает при возведении на нем строений и сооружений, осуществлении иных улучшений. Это обстоятельство следует учитывать при расчете выкупной стоимости земельного участка или при определении возмещаемых пользователю земельного участка убытков.

Поэтому в абз. второй п. 8 ст. 31 ЗК РФ внесено Федеральным законом № 69-ФЗ указание на то, что в случае осуществления собственником земельного участка, землепользователем, землевладельцем, арендатором земельного участка строительства или иных улучшений земельного участка, расположенного в границах зарезервированных земель, после информирования указанных лиц о резервировании земель собственник такого земельного участка, землепользователь, землевладелец, арендатор такого земельного участка несут риск отнесения на них затрат и убытков, связанных со строительством на таком земельном участке или с иным его улучшением. Таким образом, введены ограничения, аналогичные тем, что прежде были установлены названной статьей в отношении земельных участков, о которых правообладатели получили уведомление о возможном их изъятии. При этом, однако, пропадает смысл предусмотренного новой ст. 56.1 ЗК РФ закрепления федеральными законами ограничений прав собственников земли, землевладельцев, землепользователей и арендаторов в отношении строительства на зарезервированном земельном участке и проведения на нем мелиоративных работ [1].

Необходимость в установлении таких ограничений состоит в пресечении попыток осуществления действий, ведущих к увеличению выкупной цены (возмещения убытков) при последующем изъятии земельного участка, поэтому отнесение риска затрат на самих лиц, использующих земельный участок, эту проблему решает и смысла устанавливать запрет на производство каких-либо улучшений зарезервированного земельного участка нет. Трудно представить, какие еще ограничения прав при резервировании земель могут быть установлены федеральными законами. Кроме того, возникает вопрос, насколько на такие ограничения распространяются общие правила ст. 56 ЗК РФ о порядке установления ограничений прав на землю, с учетом выделения норм об ограничении прав на землю при резервировании в новую статью ЗК РФ. В частности, требуются ли принятие акта исполнительного органа государственной власти или акта органа местного самоуправления, государственная регистрация ограничения прав на землю. Представляется, что по смыслу новых правовых установлений о резервировании земель ответ на данные вопросы должен быть отрицательным, и ограничения прав на землю при ее резервировании устанавливаются непосредственно федеральными законами, что не требует принятия дополнительных решений и распространяется на все случаи резервирования земель. Ограничение прав на землю при резервировании не может быть обжаловано — обжалуется в таком случае решение о резервировании земельного участка.

Следует заметить, что установленные ЗК РФ ограничения прав на зарезервированные земельные участки совпадают с имеющимися и в ЗК РФ, и в ГК РФ ограничениями прав в отношении земельных участков, о которых принято решение об изъятии для государственных и муниципальных нужд. Нормы ст. 56.1 ЗК РФ могли бы с полным основанием быть распространены и на отношения по поводу изъятия земельных участков, поскольку они в определенной мере перекрывают вопросы ограничения прав на землю в связи с изъятием земельных участков: в подавляющем большинстве случаев резервирование осуществляется в целях последующего изъятия земельных участков, и ограничения прав на землю в связи с резервированием нуждаются в более детальном урегулировании, так как действуют в течение гораздо более длительного срока. Законодательством не установлено, что изъят может быть только земельный участок, который был предварительно зарезервирован, поэтому нормы об ограничении прав на землю при вынесении решения об изъятии земельного участка должны сохраняться.

Кроме того, Федеральным законом № 69-ФЗ введены нормы, которые также можно рассматривать как своего рода ограничения и которые касаются того, что в границах земель,

зарезервированных для государственных или муниципальных нужд:

- 1) запрещена приватизация находящихся в государственной и муниципальной собственности земельных участков;
- 2) договоры аренды земельного участка, находящегося в государственной или муниципальной собственности, заключаются на срок, продолжительность которого не может превышать срок резервирования таких земель;
- 3) срок установления публичного сервитута в отношении земельного участка не может превышать срок резервирования таких земель.

Из приведенных выше норм видно, насколько существенное значение имеет установление срока резервирования земель. Между тем до принятия Федерального закона № 69-ФЗ предлагалось ограничиться в ЗК РФ указанием на прекращение резервирования земельного участка его изъятием и (или) предоставлением для планируемых нужд. Однако установление резервирования земель без определения конкретного срока существенно ограничивает права владельца земельного участка, который лишается возможности планировать использование земли на ближайшую перспективу и может нести неоправданные убытки, тем более что планируемые сроки изъятия земель в действительности соблюдаются далеко не всегда.

Важным шагом в урегулировании вопросов резервирования земель является установление в ЗК РФ максимального срока резервирования земель, составляющего семь лет, а в отношении резервирования земель, находящихся в государственной или муниципальной собственности и не предоставленных гражданам или юридическим лицам, для строительства автомобильных дорог, железных дорог и других линейных объектов — двадцать лет. Специальное указание на максимальный срок резервирования земель косвенно свидетельствует о необходимости определения срока резервирования в каждом конкретном случае принятия решения о резервировании земельного участка. Непосредственно такая норма, видимо, должна содержаться в положении о порядке резервирования, утверждаемом Правительством РФ.

В нормативном порядке также следует определить, возможно ли и в каком порядке осуществить досрочное прекращение действия резервирования, если стало ясно, что необходимость в нем отпала, и земельный участок не будет изыматься и использоваться под предполагавшиеся ранее нужды.

Основным вопросом в связи с резервированием земельных участков, который пока законодательно не решен, является вопрос о возмещении убытков обладателям прав на зарезервированные земельные участки. Прежде всего, необходимо определить, должны ли вообще выплачиваться владельцу земельного участка убытки, связанные с резервированием земель. Если да, то, в каком порядке и как определяется их размер.

Если исходить из того, что в большинстве случаев резервирование земель осуществляется в целях дальнейшего изъятия земельного участка, то, видимо, целесообразно включать убытки, связанные с резервированием, в выкупную цену земельного участка или в общую сумму возмещения, выплачиваемого иным, кроме собственников, обладателям прав на земельный участок. При этом остается неясным, как быть в случаях, если зарезервированный земельный участок не изымается или не выкупается по окончании срока резервирования. Представляется, что в этих случаях убытки, если они возникли в связи с резервированием земельного участка, в том числе упущенная выгода, должны возмещаться в сроки, которые устанавливаются гражданским законодательством, однако специальное на то указание должно содержаться в ЗК РФ.

Несомненно, было бы правильным распространить на отношения по резервированию земель Постановление Правительства РФ от 7 мая 2003 г. № 262 «Об утверждении Правил возмещения собственникам земельных участков, землепользователям, землевладельцам и арендаторам земельных участков убытков, причиненных изъятием или временным занятием земельных участков, ограничением прав собственников земельных участков, землепользователей, землевладельцев и арендаторов земельных участков либо ухудшением качества земель в результате деятельности других лиц» (далее — Правила). Правила не охватывают

случаи возмещения убытков, причиненных самим фактом резервирования земель, если не было вынесено решение об ограничениях прав землеобладателей (см. об этом выше). Само по себе решение о резервировании того или иного земельного участка согласно Правилам не является основанием для возмещения убытков собственникам, землепользователям, землевладельцам и арендаторам земельных участков, поскольку основаниями для такого возмещения в соответствии с п. 2 и 3 Правил могут быть соглашение о временном занятии земельного участка между собственником, землепользователем, землевладельцем, арендатором земельного участка и лицом, в пользу которого осуществляется временное занятие земельного участка; акт государственного органа исполнительной власти или органа местного самоуправления об ограничении прав собственника, землепользователя, землевладельца, арендатора земельного участка, соглашение о сервитуте; акт государственного органа исполнительной власти или органа местного самоуправления об изъятии земельного участка для государственных или муниципальных нужд; акт государственного органа исполнительной власти или органа местного самоуправления об ухудшении качества земель в результате деятельности других лиц; решение суда [1].

В настоящее время для любого землеобладателя, который понес убытки в связи с резервированием используемого им земельного участка, существует возможность взыскания их в судебном порядке, исходя из общих начал гражданского законодательства, однако при отсутствии четких указаний в федеральном законе можно предполагать возможность определенного разнobia судебных толкований.

В соответствии с Положением о резервировании земель для государственных или муниципальных нужд (далее – Положение) решение о резервировании земель для федеральных нужд принимается федеральным органом исполнительной власти, уполномоченным на оказание государственных услуг и управление федеральным имуществом, в установленной сфере деятельности которого планируется осуществить резервирование. Особо следует обратить внимание на следующий вопрос: каким образом должны быть компенсированы убытки правообладателей земельных участков, причиненные решением о резервировании, в случае прекращения действия решения о резервировании по основаниям, предусмотренным подпунктами «а», «в» и «д» п. 10 Положения.

Ни ЗК РФ, ни Положение не содержат специального порядка возмещения убытков, причиненных резервированием. Анализ законодательства позволяет сделать вывод, что в таких случаях возмещение убытков (в т. ч. упущенной выгоды) должно будет производиться в общем порядке, установленном ст. 57 ЗК РФ и постановлением Правительства РФ от 7 мая 2003 г. № 262 18 для случаев возмещения убытков, причиненных ограничением прав собственников земельных участков (землепользователей, землевладельцев и арендаторов земельных участков) [2].

Проанализировав существующее нормативно-правовое регулирование резервирования земель для государственных или муниципальных нужд, можно подвести краткий итог. Указанные правоотношения еще раз подтверждают правоту выводов о значительном присутствии в земельных правоотношениях административно-правовой составляющей. Регламентация таких вопросов, как резервирование земель, в большинстве случаев осуществляется актами управления.

Библиографические ссылки:

1. [http://portal-law.ru/articles/zemel/rezervirova№ie\\_zemel№ogo\\_uchastka](http://portal-law.ru/articles/zemel/rezervirova№ie_zemel№ogo_uchastka)
2. <http://smao.ru/ru/magazi№e/2010/03/15.html>



## ПЕДАГОГИЧЕСКИЕ НАУКИ

УДК 373.2

### Использование видео иллюстраций на музыкальных занятиях в ДОУ

Абуханова Л. [lidusja2012@yandex.ru](mailto:lidusja2012@yandex.ru)

Научный руководитель: Ледниченко Л.А.

*Сыктывкарский гуманитарно-педагогический колледж имени И.А Куратова,*

*Сыктывкар, Россия*

Сегодня применение информационно-коммуникативных технологий в ДОУ не кажется чем-то из ряда вон выходящим. Более того, именно это направление представляется наиболее перспективным.

В первую очередь это касается музыкально-ритмических занятий и интегрированных занятием с участием музыки. Ведь музыка - искусство временное, произведения музыки нельзя потрогать или рассмотреть, ещё Аристотель полагал, что музыка воспроизводит движение, одной из характеристик которого является протяжённость во времени. Стало быть, при переводе музыкальных образов в зрительный статичное изображение не может не уступить динамичному. Поэтому при подборе материала стоит отдавать предпочтение не просто ярким зримым образам, но образам, находящимся в движении.

Ещё одна причина обращения воспитателей и музыкальных работников к информационным технологиям кроется в самом ребёнке эпохи информационного бума. Сегодняшнего дошкольника, пересмотревшего огромное количество мультимедиа и имеющего в компьютере не менее огромное количество игр на любой вкус, трудно соблазнить не слишком яркой в сравнении с этими играми и мультиками и не слишком большой (а где воспитателю набрать достаточно больших?) картинкой.

Такая картинка не сможет конкурировать с мультимедийной продукцией, сыплющейся на ребёнка со всех сторон. Ребёнку будет скучно, его такая иллюстрация не заинтересует и, стало быть, не справится со своей главной функцией – дополнить и разъяснить музыкальное произведение.

Предварительная беседа или сообщение педагога иллюстративный показ не заменят (вспомните о 20% воспринимаемой слухом информации). Использовать же предметную иллюстрацию (игрушки) не всегда возможно, да и не всегда уместно, учитывая достаточно серьёзные программные произведения для слушания в старшей и подготовительной группах.

Разумеется, сегодня в Интернете можно найти любые иллюстрации для любого произведения, удовлетворяющие самые требовательные педагогически запросы. Найти и распечатать. Но нужно ли? Цветная распечатка достаточного формата стоит дорого. Гораздо проще показать картинку на экране, а вместе с ней – ещё ряд других, соответствующих теме. Слайд-шоу готово.

Разумность такого решения давно поняли воспитатели, о чём свидетельствует огромное количество созданных ими и размещённых в Интернете тематических слайд-шоу, презентаций, видеороликов.

Необходимо подчеркнуть, что массовое увлечение музыкальных работников созданием и применением в качестве иллюстраций видеороликов в детских садах повлекло за собой возникновение следующих вопросов:

а) действительно ли движущаяся на экране картинка более эффективна в процессе восприятия музыки, нежели статичная, пусть даже более красочная?

б) каковы особенности применения метода видео иллюстрирования?

Ответ на первый вопрос нашёлся на Образовательном портале «Музыкальный сад» (Электронный адрес - [//www.musicalsad.ru/load/publikacii\\_avtorov/video/24-1-2](http://www.musicalsad.ru/load/publikacii_avtorov/video/24-1-2)), где можно ознакомиться с большим количеством всевозможной видеопродукции, необходимой музыкальному руководителю.

Судя по отзывам, размещённая на сайте видеопродукция, созданная работниками ДОУ и предназначенная служить дидактическим материалом при проведении музыкальных занятий, вызывает значительный интерес у детей, что, безусловно, способствует более эмоциональному восприятию музыки.

Для сравнения эффективности воздействия на эмоциональную сферу дошкольника разных вариантов (статичного и динамичного) иллюстративного материала в рамках музыкально-ритмического занятия была проведена опытно-экспериментальная работа, целью которой явилось подтверждение / опровержение гипотезы о более эффективном воздействии на эмоциональную сферу дошкольника при знакомстве с музыкальными сочинениями видео иллюстраций, нежели иллюстраций статичных.

Участниками эксперимента были избраны 26 детей 5-го года жизни старшей группы детского сада № 29 г. Сыктывкар Республики Коми. В ходе проведения опытно-экспериментальной работы были сформированы экспериментальная и контрольная группы.

Проявления эмоциональной отзывчивости на музыкальное произведение измерялись по балльной системе в трёх уровнях (высокий, средний и низкий) при помощи методов наблюдения и опроса. Основой для определения критериев эмоциональной отзывчивости послужили методики А.Г. Гогоберидзе, В.А. Деркунской, И.В. Груздовой, использованные, в свою очередь, А.Н. Худяковой.

Эксперимент показал, что при применении видео иллюстраций во время слушания музыки (экспериментальная группа) дети контрольной группы проявляют значительно большую эмоциональную отзывчивость, нежели при применении статичных изображений.

Результаты проведения опытно-экспериментальной работы с детьми представлены нами в диаграмме (рис. 1).



Рисунок 1. Диаграмма результатов проведения опытно-экспериментальной работы

Необходимо подчеркнуть, что видеоряд по определению может идти только параллельно со слушанием, но проблема несовпадения образов остаётся, и музыкальный руководитель не должен о ней забывать. Зрительный образ, воспринимаемый с экрана, должен не только соответствовать возрастным особенностям детей и в точности совпадать с музыкальным образом, но и не нести никакой дополнительной информации, не заложенной в музыке.

Так, во время слушания пьесы «Медведь» Д. Шостаковича вряд ли можно использовать фрагмент из «Винни Пуха» (несовпадение образов), равно как и фрагмент циркового номера с медведем (дополнительная информация).

Следовательно, мы можем сделать вывод о том, что видео иллюстративный метод имеет существенное отличие от метода показа статичных изображений. Статичная картинка, как правило, демонстрируется в ходе подготовительной беседы до слушания музыки или в ходе обсуждения после слушания. Это связано с субъективным восприятием зрительного образа, не всегда совпадающим с восприятием музыкального образа.

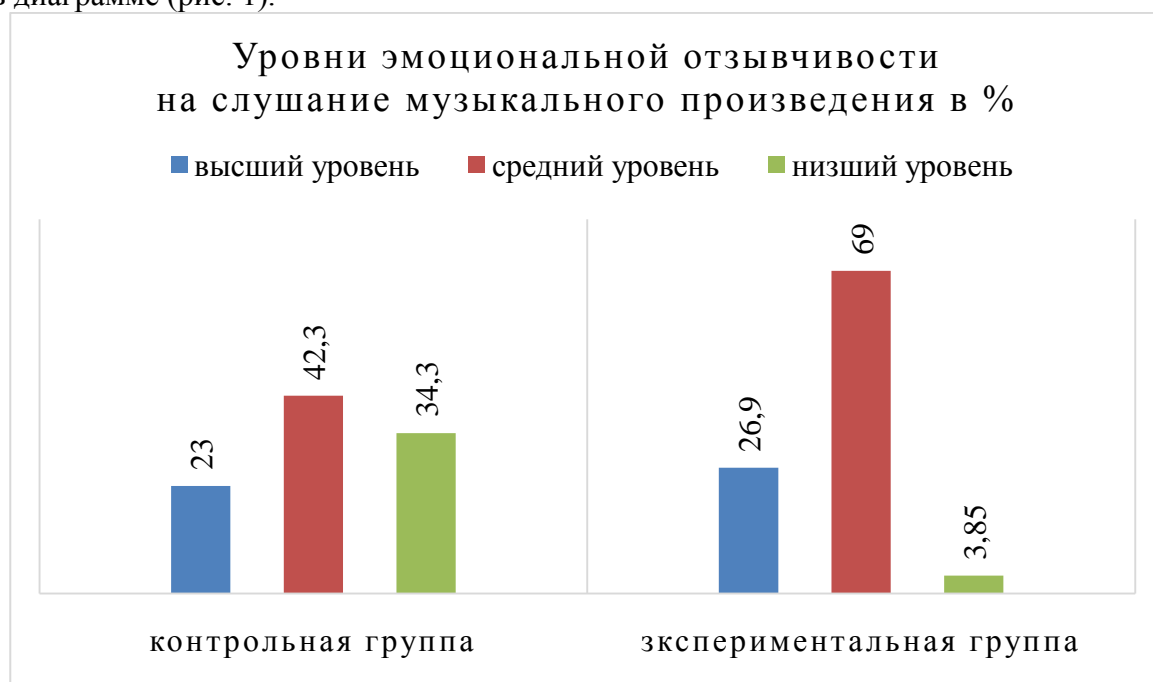
Поскольку от уровня эмоциональной восприимчивости на конкретном занятии напрямую зависит успех развития эмоциональной сферы в целом и, как следствие, степень познавательной активности ребёнка, можно сделать следующий вывод: использование видео иллюстраций не только желательно, но и обязательно на музыкально-ритмическом занятии.

УДК 371

### **Педагогическая направленность в здоровьесберегающих технологиях**

Афанасьев А.А. [metodsmk@mail.ru](mailto:metodsmk@mail.ru)

*ГПОУ СПО «Сыктывкарский медицинский колледж им И.П. Морозова», Сыктывкар, Россия*

Все чаще сейчас вспоминают известное выражение о том, что здоровье – это не всё, но без здоровья всё – ничего. В рекламных блоках много предложений по использованию универсальных оздоравливающих средств. Зайти в аптеку становится таким же привычным делом, как в булочную. В тоже время в учебных заведениях возрастают учебные нагрузки, снижается двигательная активность студентов, приводя к гиподинамии и нарушениям осанки, свободное время студентов всё чаще отдают просмотру DVD-фильмов и компьютерным играм. А о росте числа юных курильщиков, массовом потреблении подростками пива, проблеме наркомании и говорить не приходится.

Появившееся последние годы понятие «здоровьесберегающие технологии» интегрирует все направления работы учебного заведения по сохранению, формированию и укреплению здоровья учащихся. Задача учебного заведения – не «дотянуть» студента до последнего звонка, радуясь, что за период обучения с ним ничего плохого не случилось, а полноценно подготовить его к самостоятельной жизни, создав все предпосылки для того, чтобы эта жизнь сложилась счастливо, и дав ему для этого необходимое образование. И здоровье здесь играет отнюдь не последнюю роль.

Каждый профессионально подготовленный педагог, просто взрослый, ответственный человек не могут бесстрастно относиться к неблагоприятному состоянию здоровья своих воспитанников, его прогрессирующему ухудшению. Поэтому и возросла у педагогов образовательных учреждений востребованность в здоровьесберегающих образовательных технологиях, которые можно определить как науку, искусство и обязанность как обучать и воспитывать учащихся, чтобы они укрепляли своё здоровье и смогли в будущем вырастить здоровыми своих детей, являясь им достойным примером.

Безусловно, валеология внесла свою лепту в науку и практику здорового образа жизни, но сейчас проблема сконцентрировалась именно на возможностях учебного заведения влиять на здоровье: организовывать качественное обучение, развитие и воспитание учащихся без ущерба для их здоровья. Грамотное решение поставленной задачи позволяет решать и две другие взаимосвязанные с ней задачи: формирование и хранение здорового образа жизни педагога и воспитание культуры здоровья у студентов. Этого можно достичь, в частности, с помощью технологий, которые использует здоровьесберегающая технология.

Здоровьесберегающие образовательные технологии можно рассматривать не только как технологическую основу здоровьесберегающей педагогики – одну из самых перспективных её систем XXI века, но и как совокупность приёмов, форм, методов организации обучения студентов и как качественную характеристику любой педагогической технологии по её воздействию на здоровье учащихся и педагогов.

Главное, что приобрёл колледж за последние годы и что даёт основание для оптимизма, – это стремление к перестройке своей работы с учётом приоритета, каковым является со-

хранение и укрепление здоровья учащихся.

Последовательность приобщения колледжа и каждого преподавателя к здоровьесберегающим технологиям такова:

- осознание проблемы возможного негативного воздействия учебного заведения на здоровье учащихся и необходимость её скорейшего решения;
- признание педагогами своей солидарной ответственности за неблагоприятное состояние здоровья студентов;
- овладение необходимыми здоровьесберегающими технологиями (обретение компетенции);
- реализация полученных знаний на практике в тесном взаимодействии с другими педагогами, медиками, самими учащимися и их родителями.

Основными причинами возникновения неблагоприятного здоровья учащихся в стенах колледжа, на мой взгляд являются:

- стрессогенные технологии проведения уроков и оценивания знаний учащихся;
- перегруженность учебных программ фактологической информацией и чрезмерная интенсификация образовательного процесса, вызывающие у учащихся переутомление и дистресс;
- недостаток физической активности учащихся, приводящий к гиподинамии и другим нарушениям здоровья;
- неправильная организация питания обучающихся в учебном заведении;
- невозможность многих преподавателей в условиях современной организации образовательного процесса реализовать индивидуальный подход к студентам в процессе учебно-воспитательной деятельности, с учётом их психологических, физиологических особенностей и состояния здоровья.

Проведенное исследование значимости ценности здоровья в глазах студентов 1 курса колледжа показало, что 70% студентов не заботятся о своём здоровье, более 65% опрошенных не считают, что ведут здоровый образ жизни, который чаще всего понимается или как «отсутствие вредных привычек» (27%), «рациональное питание» (18%), «равномерные физические нагрузки» (11%).

Поэтому нами была разработана модель здоровой личности (приемлемая для нашего колледжа) которая стала ориентировочной основой для пробуждения интереса и формирования потребности в здоровом образе жизни, достижения валеологической грамотности и формирования валеологической активности.

Направления реализации модели «Здоровый студент»:

- создание оптимальных внешнесредовых условий в образовательном учреждении, рациональная организация режима труда и отдыха обучающихся.

Материальная база: спортивное ядро, спортивный зал 30x18 м, лыжная база, стрелковый тир, зал для занятия фитнесом, тренажерный зал, проведение занятий в плавательном бассейне;

- осуществление физкультурно-оздоровительных профилактических мероприятий: «Дни здоровья», «Туристические походы», «Веселые старты», «День бегуна», «А ну-ка девушки», «России верные сыны», «Мисс колледж», участие в спартакиаде по 7 видам спорта, участие в спартакиаде учреждений здравоохранения г. Сыктывкара;
- воспитание необходимости в знаниях, умениях, действиях направленных на формирование потребности ответственного отношения к своему здоровью;
- лекции, акции, встречи, диспуты, круглые столы, викторины – направленные на воздействие познания личности студента, резервы здоровья, условий его сохранения и укрепления;
- формирование системы ценностных ориентаций, направляющих сознательную активность.
- участие в разработке и реализации программ, посвященных проблемам здоровья.
- изучение прогрессивных методик и систем оздоровления;

- возобновление традиции общественных органов самоуправления;
- оптимальный выбор и использование методов физкультурно-оздоровительной работы. В колледже проводятся секционные работы по отдельным видам спорта: мини-футбол, волейбол, баскетбол, настольный теннис, бадминтон, лыжные гонки, легкая атлетика, фитнес, тяжелая атлетика;

- психологическая и методическая готовность педагогического коллектива к здоровьесберегающей деятельности в учебно-воспитательном процессе педагогического и студенческого коллективов.

Эффективность созданной модели управления «Здоровый студент»:

Подтверждается экспериментально (тестирование, проводилось спустя два года) следующими результатами: положительная динамика уровня компетентности в вопросах физкультурно-оздоровительной деятельности  $p < 0,3$ , количество занимающихся в спортивных секциях выросла с 20% до 46%, возросло участие в спортивных мероприятиях с 29% до 90%, студентов и педагогов с 5% до 35%.

Снизилось среднее количество дней, пропущенных по болезни у студентов, уровень физической подготовленности обучающихся улучшился на 38%.

Таким образом, единая, правильно подобранная здоровьесберегающая система, объединяющая педагогов, студентов, медработников, психологов обеспечивает положительный результат в сохранении и укреплении здоровья обучающейся молодежи, формирование потребности и поведенческих навыков здорового образа жизни.

УДК 378. 013:744

### **Воспитание студентов при изучении инженерной графики**

Белкина Н.Г.

Ухтинский государственный технический университет, Ухта, Россия

Воспитание студентов в период обучения в вузе очень важный и предельно сложный этап воспитательного процесса. Это систематический процесс формирования и развития личности, подготовка обучающегося к участию в жизни общества в соответствии с общечеловеческими правилами и нормами. Цель образования состоит не только в том, чтобы учить, но и в том, чтобы воспитывать. Ведущая роль в воспитании принадлежит профессорско-преподавательскому составу.

При изучении студентами инженерной графики согласно требованиям российских государственных образовательных стандартов перед коллективом преподавателей стоит задача планомерно организовать учебный процесс так, чтобы будущие бакалавры научились:

- личной ответственности;
- работать в качестве члена команды при решении комплексной инженерной задачи;
- понимать культурные аспекты в инженерной деятельности и быту;
- уметь работать с учебной и справочной литературой.
- развивать творческие способности.

Воспитательные функции образовательного процесса заключаются в том, что преподаватель на занятиях в аудитории воспитывает у обучающихся чувство долга, ответственности, уважения к старшим, уважения чужого мнения, уважения своих сокурсников, совести, толерантности, то есть терпимости, снисходительности, порядочности. Правда это во многом зависит от контингента обучающихся. Действительно в вузе учатся представители различных регионов страны и даже из ближнего зарубежья. Многие студенты в школе не изучали предмет «Черчение», а если изучали, то в восьмом классе.

Инженерную графику изучают на первом курсе. Для студентов – первокурсников это новая учебная среда, где надо пройти свои этапы адаптации:

- вхождение в учебный режим;
- вхождение в студенческую среду;

- выработка собственного стиля поведения;
- формирование положительного отношения к выбранной профессии.

В методике преподавания инженерной графики, на кафедре кроме традиционной активной формы проведения занятий частенько применяются интерактивные методы преподавания. При активном методе происходит взаимосвязь преподаватель - студент, а при интерактивном осуществляется взаимосвязь не только преподаватель-студент, но и студент-студент.

В аудитории на практических занятиях используются подходы, которые позволяют организовать парную, групповую или коллективную работу. Применяется в воспитательной деятельности положительное влияние наиболее активных, способных и успешных студентов. Но при этом в аудитории должен присутствовать дух общительной доброты, взаимоуважения и взаимоподдержки.

Преподаватель по инженерной графике на каждом практическом занятии проверяет выполненную домашнюю работу у каждого обучающегося, комментирует и объясняет ошибки. Тем самым помогает влиться в учебный режим, формирует личностную ответственность, чувство долга. Бывает и так, на лекции студент не слушает, разговаривает, обязательно лектор обращает на него внимание, делает замечание, что тот не уважает старших и своих сокурсников. Преподаватель не имеет морального права не обращать внимания на нарушение студентами этики взаимоотношений между собой, между студентами и преподавателями. Еще пример, у доски на практическом занятии отвечает студент, но не знает правильного решения задачи. Сидящие в аудитории студенты помогают ему понять его ошибку, тем самым воспитывается уважение чужого мнения и своих сокурсников, толерантности. На кафедре теоретической механики и начертательной геометрии частенько практикуется на занятиях проверка чертежа товарищем. Некоторые обучаемые не уверены в правильности решения задачи, а контроль со стороны рядом сидящего студента, помогает ему стать более инициативным, и вместе с тем развивается совместная ответственность. Часто при решении общей задачи разрешается консультироваться с соседями по партам. Такая методика преподавания прививает умение будущему специалисту работать в команде. Устный опрос на практическом занятии пройденного на лекции позволяет каждому студенту переосмыслить, оценить свои возможности, нацелить на более углубленное изучение учебного материала.

Развитие у будущих бакалавров личной ответственности, умение работать в команде, должно начинаться в вузе, так как она требует проявления индивидуальных качеств: заинтересованность в успехе; личная вовлеченность в решение задачи; инициативность; лидерство; сообразительность.

Важным моментом при формировании индивидуальных качеств у обучаемых является, только момент живого общения при изучении инженерной графики. Формирование у студентов чувства ответственности и долга нельзя достичь репрессивными методами. В этом важное значение приобретает убедительная пропаганда ответственности за порученное дело и в первую очередь за обучение. Этому соответствует определенная направленность преподавания материала, когда студент сам ищет пути решения учебных задач, постоянная работа с дополнительной литературой.

Большую роль в формировании индивидуальных качеств играет бально - рейтинговая система оценки работы обучаемых в семестре, так как она стимулирует студентов готовиться к практическим занятиям еженедельно и, кроме того, студенты знают, что их труд будет отмечен преподавателем, а от этого зависит их итоговая оценка за экзамен.

При изучении спецкурса по инженерной графике, а именно, тем: перспектива, построение теней и оформление демонстрационного фасада здания особенно воспитывает у будущих специалистов культуру мышления в профессии, прививает вкус и развивает творчество.

Выбор профессии во многом определяет жизненный путь человека. На занятиях, столкнувшись с трудностями во время учебы, многие студенты начинают, что называется хандрить, выражать вслух свое недовольство собой, например: «Я, совсем ничего не пони-

маю!», или «Зачем я пошла на эту специальность?» Сформировать положительное отношение к выбранной профессии у обучаемых можно, если вовремя вовлечь их в учебный процесс, объяснить ошибки, подсказать какую тему надо выучить, чтобы они понимали свои недочеты. Через некоторое время эти студенты начинают вести себя уверенно, проявляют инициативу, выполненные чертежи становятся более грамотными, а отрицательных высказываний нет. Инженерная графика является вспомогательной дисциплиной в освоении специальных дисциплин, но когда студент начинает понимать предмет «Инженерная графика», в этот момент прививается любовь к профессии.

Воспитание через научную деятельность ведется с целью развития творческой личности. Для этого на кафедре вовлекают студентов в работу научно практических конференций, проводимых в Ухтинском государственном техническом университете и за ее пределами. Это помогает почувствовать творческую, научную атмосферу. Опубликование их работ в сборниках научных статей или тезисов помогает им осознать свою причастность к научной работе и стимулирует их к дальнейшей творческой деятельности. Они научаются работать с научной и технической литературой.

На кафедре проводятся ежегодно олимпиады по начертательной геометрии, а иногда и по инженерной графике. При подготовке к олимпиаде студенты приобретают для себя много полезного: повторяют и закрепляют пройденный материал, изучают дополнительную литературу по предмету, консультируются с преподавателем. Участие в олимпиаде позволяет студентам оценить свой уровень подготовки, а также уровень преподавания предмета в вузе, оценить современный уровень требований, предъявляемый к будущему специалисту. Это расширяет кругозор студента и стимулирует повышение уровня его подготовки. Участие студента в этих состязаниях, а также получение призовых мест укрепляет соревновательный дух участника и воспитывает в нем качества борца за высокие достижения.

Деятельность студентов по поддержанию порядка и чистоты в учебных аудиториях, где проходят занятия, согласно составленного старостой графика дежурства, воспитывает в них умение работать в команде, быть аккуратными, прививает культуру быта.

Но, к сожалению, количество отведенных часов на изучение инженерной графики, так мало, (17 часа лекций, 17 часов практических занятий в первом семестре и 34 часа практических занятий во втором семестре). Поэтому на индивидуальную работу с одним студентом в аудитории времени хватает всего две, три минуты за одну пару. Консультаций по плану два часа на подгруппу в первом и втором семестрах. Во втором семестре лекций по предмету нет. Лекционный материал переносится на практические часы, что, безусловно, сказывается на качестве подготовки будущих специалистов.

Таким образом, в процессе изучения инженерной графики у студентов формируются такие качества, как умение работать в команде, проявлять инициативу, заинтересованность в успехе, развивается личностная ответственность, творчество, умение работать с учебной и справочной литературой, понимание культурных аспектов в инженерной деятельности и в быту.

УДК 373.2

### **Формирование готовности детей к обучению в школе как одна из актуальных проблем современного образования**

Гоголева А., [nadyamorozova2@yandex.ru](mailto:nadyamorozova2@yandex.ru)

Научный руководитель: Морозова Н.Н.

*Сыктывкарский гуманитарно-педагогический колледж имени И.А Куратова, Сыктывкар, Россия*

В современном образовании одной из актуальных проблем является подготовка ребёнка к обучению в школе, так как общеобразовательный уровень нашего общества изменился в связи со стремительным развитием в XXI веке науки и средств массовой информа-



ции. Программы общеобразовательных школ усложнились, сроки начала обучения детей в школе сдвинулись.

Успешное решение задач развития личности ребенка, повышение эффективности обучения, благоприятное профессиональное становление во многом определяются тем, насколько верно учитывается уровень подготовленности детей к школьному обучению.

В настоящее время «возникла необходимость определить пути максимального повышения развивающего эффекта дошкольного обучения и таким путем не только обеспечить усвоение ребенком известной суммы знаний и умений, но и создать оптимальные условия для развития самых познавательных процессов». В полной мере это положение можно отнести к речевому развитию дошкольников.

Уровень речевого развития ребёнка является ярким показателем готовности к школьному обучению. По мнению Л.С. Выготского, «есть все фактические теоретические основания утверждать, что не только интеллектуальное развитие ребенка, но и формирование его характера, эмоций и личности в целом находятся в непосредственной зависимости от речи». При помощи устной и письменной речи он будет усваивать школьную программу. К 6-7 годам у ребенка должны быть сформированы такие компоненты речевой системы, как звукопроизношение, фонематические процессы, готовность к звукобуквенному анализу и синтезу слова, лексика, грамматика, связная речь.

Важность этого вопроса признавали Я.А. Коменский, И.Г. Песталоцци, Ф. Фребель, М. Монтессори, К.Д. Ушинский, Л.С. Выготский, Л.А. Венгер, Т.А. Ладыженская, А.А. Люблинская и другие. Исследователи отмечают, что речь является основным показателем уровня сформированности познавательных процессов, фактором успешного обучения, познания окружающего мира.

Под речевой готовностью понимается сформированность звуковой стороны речи, словарного запаса, монологической речи и грамматическая правильность. Так, Р.С. Немов утверждает, что речевая готовность детей к обучению в школе, прежде всего, проявляется в их умении пользоваться для произвольного управления поведением и познавательными процессами. Не менее важным является развитие речи как средство общения и предпосылки усвоению письма.

Актуальность нашего исследования заключается в том, что сформированная речь – важный показатель готовности ребёнка к обучению в школе в условиях введения ФГОС. Именно от уровня речевого развития зависит в дальнейшем усвоение ребенком всего курса школьной программы.

Целью исследования является поиск педагогических условий, направленных на формирование речевой готовности детей 7 года жизни к обучению в школе посредством дидактических игр.

Объектом нашего исследования является педагогический процесс, направленный на формирование речевой готовности детей 7 года жизни к обучению в школе посредством дидактических игр.

Предметом исследования заявлены педагогические условия формирования речевой готовности детей 7 года жизни к обучению в школе посредством дидактических игр.

Задачи исследования, вытекающие из цели, конкретизированы нами следующим образом:

1. Изучить психолого-педагогическую литературу по исследуемой проблеме.
2. Выявить особенности формирования речевой готовности детей к обучению в школе.
3. Разработать и апробировать на практике систему работы по использованию дидактических игр с целью формирования речевой готовности детей 7 года жизни к школе.
4. Обосновать педагогические условия формирования речевой готовности детей 7 года жизни к обучению в школе посредством дидактических игр.

Гипотеза нашего исследования базируется на предположении о том, что использование системы дидактических игр в работе с детьми позволит решить проблему формирования



речевой готовности детей 7 года жизни к школе.

При рассмотрении состояния исследуемой проблемы нами использовался анализ психолого-педагогической и методической литературы, педагогический эксперимент.

Необходимо подчеркнуть, что изучение данной проблемы имело для нас важное значение. Теоретический анализ психолого-педагогической и методической литературы по исследуемой проблеме, позволил нам сделать определенные выводы:

Во-первых, мы выявили, что готовность к школьному обучению – многокомпонентное образование, которое требует комплексных психологических исследований. Наряду с физиологической и психологической готовностью ребенка к школе, очень важна речевая готовность, так как она является важнейшим показателем интеллектуальной готовности к школе. Готовность или неготовность ребенка к началу школьного обучения определяется уровнем его речевого развития. Правильная речь является основой развития ребенка, залогом его успешной учебы в школе.

Во-вторых, мы определили, что речевая готовность детей к обучению и учению, прежде всего, проявляется в их умении пользоваться словом для произвольного управления поведением и познавательными процессами. Не менее важным является развитие речи как средства общения и предпосылки к усвоению письма. Можно отметить, что речевая готовность к школе – это итог работы по формированию речи и развитию ее как средства общения в течение всего пребывания ребенка в дошкольном образовательном учреждении.

В-третьих, мы можем отметить, что формирование правильной, богатой и четкой речи, дающей возможность речевого общения и подготавливающей к обучению в школе, является одной из важных задач в общей системе работы по обучению ребенка в дошкольных учреждениях и семье. Исследователи отмечают, что чем богаче и правильнее речь ребенка, тем шире его возможности, тем полноценнее взаимоотношения с детьми и взрослыми, тем успешнее обучение в школе.

Исходя из необходимости доказательства теоретических аспектов исследуемой проблемы, нами было запланировано проведение опытно-экспериментальной работы.

Опытно-экспериментальная работа по проблеме формирования речевой готовности детей 7 года жизни к обучению в школе посредством дидактических игр проводится нами в МБДОУ «Детский сад №79 общеразвивающего вида» г. Сыктывкар в подготовительной к школе группе.

Опытно-экспериментальная работа включает в себя 3 этапа: констатирующий, формирующий и контрольный.

В начале нами был проведен констатирующий этап исследования, цель которого заключалась в выявлении исходного уровня речевого развития детей 7 года жизни, а также условий, созданных в ДОУ для решения данной проблемы.

Исходя из данной цели нами были сформулированы следующие задачи:

1. Подобрать диагностические методики для выявления исходного уровня речевого развития детей 7 года жизни и проанализировать полученные результаты.
2. Проанализировать предметно-развивающую среду в группе детского сада.

Данные, полученные нами в ходе констатирующего этапа исследования, показали недостаточно высокий уровень речевого развития детей 7 года жизни. Следовательно, проведение дальнейшей экспериментальной работы явилось обоснованным.

В настоящее время нами проводится формирующий этап исследования. Мы разработали систему дидактических игр, направленных на формирование речевой готовности детей 7 года жизни к обучению в школе, которая внедряется нами в педагогический процесс подготовительной к школе группы детского сада, в котором проводится исследование.

На контрольном этапе исследования мы надеемся получить результаты, подтверждающие выдвинутую нами гипотезу.

**Состав профессионально значимых действий, формируемых при изучении дисциплины «Начертательная геометрия» в техническом вузе**Дейнега С.А., [deynega07@mail.ru](mailto:deynega07@mail.ru)*Ухтинский государственный технический университет, Ухта, Россия*

В дидактике высшего образования сформулирован принцип профессиональной направленности обучения дисциплинам высшей профессиональной школы, который заключается в овладении системой знаний о научных основах, отраслях современного производства и конкретной группе профессий. *В соответствии с этим принципом в процессе изучения дисциплин необходимо обеспечить формирование у студентов таких качеств, которые позволили бы им развить профессиональные компетенции.*

В научных исследованиях, связанных с профессиональной подготовкой в техническом вузе, выявлено, что необходимо формировать качества личности, которые необходимы в профессиональной деятельности инженера - профессионально значимые качества. Это обусловлено современными требованиями, предъявляемыми обществом к выпускнику технического вуза, к его способностям и к характеру его деятельности. В связи с этим, подготовка в техническом вузе должна быть ориентирована на формирование не только предметных знаний, но и различных способностей, гарантирующих личностную и профессиональную адаптацию в постоянно изменяющихся условиях, самостоятельный и осознанный личностный и профессиональный рост, личную ответственность. Способности являются характеристиками личности и реализуются в умениях и навыках, характеризующих деятельность. Успешность профессиональной деятельности определяется не только набором знаний и умений инженера, но и сформированными профессиональными качествами. Поэтому, у студентов необходимо формировать профессионально значимые качества в процессе изучения дисциплин.

В работах исследователей (М. Буланова – Топоркова, В. Лозовский, Д. Мартенс, В.Д. Шадриков, В. Шукшунов и др.) дано описание общих профессионально важных качеств инженера. Вопрос формирования профессионально-значимых качеств будущих инженеров средствами общепрофессиональных дисциплин рассматривался многими исследователями (Бобикова Л.К., Болбат О.Б., Григорьевская Л.П. и др.). В научных работах определено, что включение студентов в учебную деятельность дает возможность реализации их личностных качеств, определяющих успех будущей профессиональной деятельности. Чтобы организовать учебную деятельность при изучении предметного содержания начертательной геометрии с целью формирования профессионально значимых качеств, необходимо:

– знать качества, которые определены как профессионально важные в инженерной деятельности;

– рассмотреть профессионально - значимые действия, выполняемые для формирования профессионально важных качеств личности.

Профессионально - значимые качества инженеров определяются по направлению их деятельности: механики, технологи, конструкторы и управленцы. При этом многие исследователи отмечают общие профессионально важные умения инженера, относящиеся к любой их деятельности, в которой решаются различные задачи: абстрактное теоретическое мышление; конструктивное мышление, способность к планированию сложных технологических процессов; креативность, прогностические способности, способность к самостоятельному принятию решений; коммуникативные способности; способность к совместному труду и сотрудничеству, надежность, работоспособность, ответственность, настойчивость, упорство и целеустремленность и др. Сформировать и развить качества, необходимые для инженеров, можно в ходе профессиональной подготовки и по мере накопления практических навыков решения инженерно-технических задач. Этого мнения придерживаются А. Блажей, Д. Дриенски, И. Перлаки, И.О. Мартынюк и др.

К профессионально важным качествам инженера Болбат О.Б. относит: склонность к инженерной деятельности, профессиональную грамотность, творческий подход к выполняемой работе, развитое пространственное мышление, умение ориентироваться в конструкторской и технологической документации, использовать возможности современной компьютерной техники, готовность к постоянному самообразованию [1]. Бобикова Л.К. к профессионально значимым личностным качествам относит: профессиональную компетентность, аналитическое мышление, технические способности, коммуникабельность и волевые особенности характера [2].

Решение инженерно – технических задач в профессиональной деятельности инженера по своей интеллектуальной деятельности характеризуется выполнением инженерно - аналитических действий. Структура инженерно-аналитических умений исследована в работах О.В. Варниковой, С.В. Гиннэ, М.М. Зиновкиной, Н.Д. Калиной, Т.В. Кудрявцева, Н.И. Мокрицкой, П.М. Якобсона, В.П. Захарова и др. Среди *значимых профессиональных инженерных умений* исследователями выделены мыслительные действия, к которым относятся:

– базовые аналитические умения: анализировать научно-техническую литературу и нормативно-технологическую документацию, технико-технологические параметры и состояние производственного оборудования, результаты своей деятельности, коллег и подчиненных; обобщать полученные данные; конкретизировать данные и т.п.

– аналитико-синтетические приемы: противопоставление, комбинирование, схематизация, типизация, перенос, концентрирование, перестановка, замещение, акцентирование, трансформация.

Многими исследователями выделяется важность значимого профессионально - инженерного умения – достаточно развитое пространственное воображение. Большинство других исследователей включают в структуру инженерно - аналитических умений технические знания, математические умения применительно к цифровому и образному материалу; умения и навыки чтения, построения и преобразования чертежей. Перечисленные профессионально – инженерные умения можно сформировать и развить с помощью фундаментальных предметных знаний, получаемых студентами при изучении начертательной геометрии в процессе мыслительных действий при решении задач.

Несмотря на различные представления о структуре инженерно-аналитических действий, все ученые выделяют такие важные составляющие как пространственное воображение и взаимосвязь понятийно-логического и практического мышления, а также, его оперативность и парность (дуальность) процедур. Двойственность мыслительной процедуры отмечают психологи и в аналитическом мышлении, которое выражено в действиях анализа и синтеза, обобщения и конкретизации, абстрагирования и реального представления, сравнения и уточнения, и т.п. Это проявляется в переводе технических объектов на абстрактно - графический язык и обратно, построение и интерпретация графических моделей технических процессов и явлений и т.п.

Инженерно - аналитические действия в процессе обучения формируются через учебную деятельность студентов посредством проблемных методов обучения. Это отмечено многими исследователями (М.Ю. Бухаркина, Т.В. Кудрявцев, Н.В. Матяш, М.И. Махмутов, Е.С. Полат и др.). Анализ литературы показал, что для формирования профессионально – значимых учебных действий студентов адекватных действиям инженера в процессе обучения применяется метод проектов. Кроме мыслительных действий при выполнении системы учебных проектов студентом выполняются различные действия: общеучебного характера и действия оперирования методами дисциплины в виде приемов реализации алгоритмов и способностями к подведению графической задачи под алгоритмическое предписание.

Таким образом, к профессионально – значимым учебным действиям, формирующимся в учебной деятельности при изучении начертательной геометрии, можно отнести: *инженерно-аналитические* действия, возникающие и формирующиеся в процессе деятельности инженера в условиях проблемной ситуации и задачи, а также *общеучебные* и геометро-алгоритмические действия.

К общеучебным действиям относятся:

1) умения ставить перед собой учебную задачу. Это выражено в выделении инвариантных и геометрических свойств объектов, вычленения структурных элементов объектов, поскольку от этого будет зависеть выбор методов и алгоритмов решения задач. Также это умение проявляется в прогнозировании ответа решения задачи (вычленении искомого): распознавания формы, характера и количества искомого объектов, определения зоны расположения искомого.

2) планировать и организовывать собственную деятельность по решению учебной задачи (моделировать свою деятельность, самостоятельно приобретать знания, осуществлять поиск и переработку информации);

3) представлять результаты собственного учебного познания (оформление графического решения в соответствии со стандартами ЕСКД, сопровождать решение алгоритмическим предписанием в знаково-символьной записи, объяснять и пояснять представленные результаты).

Геометро-алгоритмические действия по реализации алгоритмических предписаний и распознаванию их видов и модификаций состоят в построении изображений пространственных форм на плоскости различными методами дисциплины, восстановлении исходной формы по плоскому изображению, определении метрических характеристик геометрических объектов, выявлении позиционного расположения геометрических объектов.

Мыслительные процессы, которые возникают в процессе деятельности инженера, входят в структуру инженерно-аналитических действий, включая пространственное воображение и взаимосвязь понятийно-логического и практического мышления, а также его оперативность и парность процедур. Выявление существенных связей и отношений между различными элементами технической информации характеризуют инженерно-аналитические действия:

1) установление связей и зависимостей искомого с геометрическими формами. В этом случае выполняются действия конкретизации или переформулировки условия решения задачи, выявления рациональных структурных элементов исходных объектов, определение опорных (характерных) точек. Например, решение задачи на построение проекций плоского сечения конуса определено действиями установления связей и зависимостей искомого с геометрическими элементами по конкретизации понятия, которое состоит в раскрытии сущности понятия «плоское сечение». Его можно рассматривать как совокупность точек пересечения линий каркаса плоскости с линиями каркаса конуса (структурными линиями, рис. 1а).



Рисунок 1 - Связи и зависимости искомого решения с геометрическими формами

Выявление рациональных структурных элементов исходных объектов помогает установить их связи-зависимости. Верхняя и нижняя точки определяются пересечением линии наибольшего ската плоскости с осевым сечением конуса (пара образующих). Промежуточные точки определяются пересечением фронталей плоскости с образующими конуса (рис. 1б). Определение опорных характерных точек позволяют избежать лишних построений и выявляют точки на границах видимости и экстремальные точки (рис. 2в).

2) *Выделение следствий из основных определений (аксиом, теорем).*

Например, для решения задач на принадлежность плоскости точки или прямой (рис.2), необходимо применить аксиому о принадлежности точки и прямой плоскости. Следовательно, чтобы найти недостающие проекции вершин плоскости достаточно провести в этой плоскости прямую линию и отметить на ней две точки, спроецировать их на соответствующие стороны плоскости, провести проекцию прямой и определить недостающую проекцию;

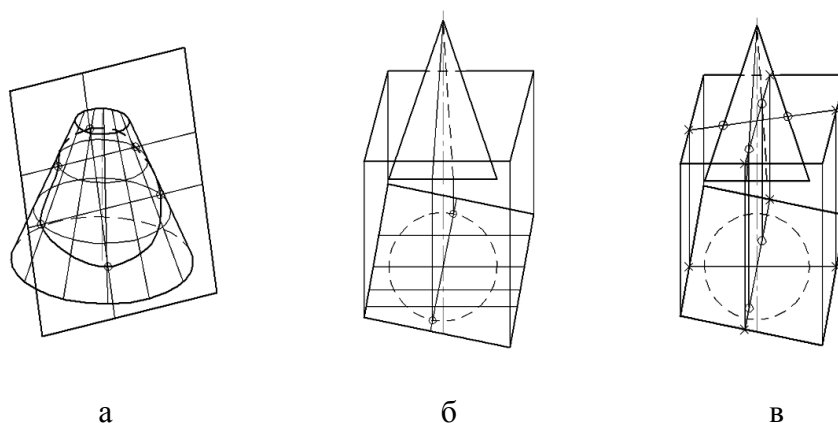

Рисунок 2 - Построение недостающей проекции вершины плоскости:  
а – условие задачи, б – решение задачи.

- 3) Выбор оптимального способа решения с учетом формы объекта и их свойств.
- 4) Выявление потребности в преобразовании геометрических объектов, необходимых для упрощения построений.

Библиографические ссылки:

1. *Болбат, О.Б.* Формирование профессионально значимых качеств при изучении инженерной графики в образовательной системе школа-вуз [Текст]: Дис. . канд. пед. наук / О.Б. Болбат. — Новосибирск, 2002. — 207 с.
2. *Бобикова, Л.К.* Формирование профессионально значимых и личностно качеств инженера у студентов технического вуза [Текст]: Дисс....канд. пед. наук / Л.К. Бобикова. - Елабуга, 2001.-178 с.

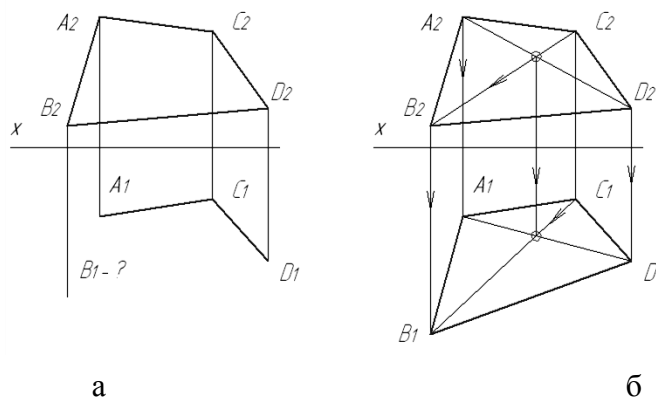
УДК 338.246.02

**Соревнование как способ повышения эффективности труда преподавателей вуза**

Исупова Е.В.

Ухтинский государственный технический университет, г. Ухта, Россия

Качество образования – основа конкурентоспособности любой организации. Под качеством предоставляемых образовательных услуг обычно понимают совокупность свойств, обуславливающих способность удовлетворять потребности и запросы людей, соответствовать своему назначению и предъявляемым требованиям.

Система оценки качества образовательного процесса позволяет не только судить об уровне образовательных услуг, но и повысить эффективность процесса подготовки специалистов в высшем учебном заведении.

Для реализации оценки качества деятельности ППС, кафедр и факультетов в Ухтинском государственном техническом университете разработана автоматизированная информационная система - АИС «Система материального стимулирования профессорско-преподавательского состава ВУЗа» [1]. Данная система обладает рядом положительных свойств, среди которых – создание особой среды, позволяющей повысить качество учебного

процесса за счет формирования конкурентной среды среди ППС. Каждый преподаватель вуза вне зависимости от возраста, стажа работы и должности может повысить свой рейтинг путем интенсификации работы по четырём категориям

$$I_{\Pi} = \Pi + A + P + PЭ$$

где  $\Pi$  - результаты достижений в категории «Потенциал»;

$A$  - результаты достижений в категории «Активность»;

$P$  - результаты достижений в категории «Результат»;

$PЭ$  - результаты достижений в категории «Результат экстра-класса».

Данная система материального стимулирования способствует формированию среди ППС конкурентной среды в борьбе за престижную позицию и весомую стимулирующую надбавку к зарплате путем повышения эффективности своей деятельности по всем её направлениям. В таких условиях каждый преподаватель стремится к личному первенству, к повышению своего рейтинга. Задача заведующего кафедрой (как и любого руководителя) заключается в создании коллектива единомышленников, несмотря на их различия в возрасте, квалификации, темпераменте и пр.

Общепризнано, что в вопросе эффективной работы кафедры наиболее значимым является фактор сплоченности, при этом гордость за общий успех является дополнительным моральным стимулом для продолжения совместной работы [2]. Поскольку преподаватель неизбежно является частью коллектива, необходимо дать почувствовать каждому сотруднику свою значимость, как его труд важен для общего успеха. В этом случае, как отмечают опытные сотрудники высшей школы, направить энергию в правильное русло помогает соревнование. Иногда умело организованное соревнование становится игрой, в которой людям интересно принимать участие для того, чтобы внести разнообразие в рабочий процесс, а иногда имеет место «групповой эффект», нежелание оставаться в стороне, азарт, стремление к победе. Если сотрудники ощущают свою сопричастность к общим делам и чувствуют внимание к себе, то они начинают отождествлять свой труд с общими целями организации.

Трудно не согласиться с тем, что разработка мотивации профессорско-преподавательского состава должна быть напрямую связана со стратегией развития вуза [3]. Для обеспечения высокого качества образовательного процесса важно поддерживать соответствующий уровень профессорско-преподавательского состава, для чего необходимы эффективная система привлечения и мотивации персонала, постепенное повышение качества предоставляемых образовательных услуг, объективная оценка деятельности преподавателей, рациональная система оплаты труда.

Мотивация к участию в соревновании у сотрудников кафедры появляется в результате осознанного выбора. Руководство заинтересовано в том, чтобы цели преподавателей и университета совпадали. При этом традиционно выделяют две основные формы мотивации, действующие на коллектив [4]:

1) внешние формы вознаграждения (заработная плата, премии, хорошие условия труда);

2) внутренние формы вознаграждения (совпадение ценностей компании с жизненным стилем сотрудника, комфорт, ощущение успеха, товарищеские отношения в коллективе и т.д.)

Вторая форма вознаграждения позволяет выработать у сотрудников желание объединиться с коллективом с целью достижения поставленных целей. В данном случае наиболее эффективным решением является групповое вознаграждение – система компенсации, при которой размер вознаграждения отдельного сотрудника определяется результатами работы группы, подразделения, компании. При этом необходимо определить, какой вид стимулирования будет интересен сотрудникам: питание в столовых, предоставление ссуды на льготных условиях, оплата расходов на сотовую связь при использовании в служебных целях, аренда спортивного комплекса для сотрудников, предоставление скидок в продовольственных магазинах, предоставление скидок на участие в развлекательных мероприятиях и т.д. На практике наиболее эффективной формой непрямого материального вознаграждения является система

«кафетерия»: по результатам оценки сотрудники получают некоторое количество баллов, которые может тратить на различные виды вознаграждения. Эта система даёт сотрудникам возможность самостоятельно осуществлять выбор в соответствии со своими потребностями.

В последнее время всё чаще ощущается необходимость в возрождении системы морального стимулирования труда, которая была популярна в СССР. Однако стоит учесть, что сегодня правильнее использовать понятия «престиж» и «имидж», поскольку на первом месте у современного специалиста стоит потребность в самореализации, а значит, стимулом должны быть знаки общественного признания, повышающие эффективность управления человеческой активностью. Моральные поощрения делятся на целевые и поощрения общего действия. Целевые, в свою очередь, подразделяются на соревновательные и эталонные. Такое разделение позволяет существенно упростить и упорядочить систему вознаграждения, а также выделить наиболее перспективных и успешных сотрудников в любой категории и в любом направлении. Кроме того, для дополнительного поощрения можно использовать доску почёта, различные звания, благодарности, почетные грамоты на усмотрение заведующего кафедрой («Победитель в номинации...», «Лучший в сфере...», «Наставник молодежи» и т.д.).

В качестве примера рассмотрим соревнование между структурными подразделениями университета, в основе которого лежит сумма итоговых индексов  $n$  преподавателей  $m$  кафедр.

Итоговый индекс кафедры

$$I_k = \frac{\Sigma I_{\Pi n}}{n} = \frac{I_{\Pi_1} + I_{\Pi_2} + \dots + I_{\Pi_n}}{n}$$

где  $\Sigma I_{\Pi}$  - итоговый индекс; совокупность частных индексов преподавателя по всем разделам, нормированная максимальным итоговым индексом среди всех ППС (рис. 1);

$n$  – количество преподавателей на кафедре.

Итоговый индекс структурного подразделения:

$$I_N = \frac{\Sigma I_{K_m}}{m}$$

где  $\Sigma I_{K_n}$  – суммарный показатель итоговых индексов преподавателей, работающих на кафедре (рис. 2);

$m$  – количество кафедр в рассматриваемом структурном подразделении.



Рисунок 1 - Частные индексы преподавателей по всем разделам

По итогам расчетов, связанных с вычислением частных и итоговых индексов, выявляют лидера среди структурных подразделений, при этом условиями корректной организации соревнования являются:

а) введение нескольких оцениваемых параметров (например, выявление победителя не только по суммарному итоговому индексу, но и по категориям);

б) создание прозрачной системы подведения итогов (создание экспертного совета в количестве 5 человек), постоянный контроль использования материальных и моральных поощрений, цель которого - не допустить их обесценения.

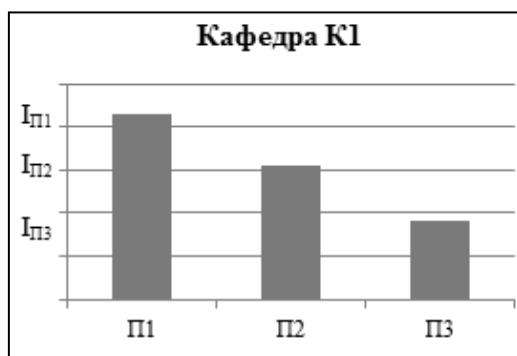

Рисунок 2 - Суммарные показатели итоговых индексов преподавателей, работающих на кафедре

Таким образом, в вузе появляется возможность наглядно представить рейтинг качества подготовки студентов по каждому подразделению вне зависимости от направления обучения (техническое, экономическое, гуманитарное и т.д.). Данный рейтинг необходимо составлять не реже, чем раз в год с последующим опубликованием, обсуждением результатов и путей повышения отдельных показателей, позволяющих повысить рейтинг каждого подразделения в следующем отчетном периоде. Проведение подобных соревнований (например, между факультетами) может создать почву для сотрудничества с целью достижения высоких результатов, при этом главной целью участников является получение общественного признания и одобрения своих результатов у членов коллектива, морального вознаграждения.

#### Библиографические ссылки:

1. Положение об оценке деятельности и материальном стимулировании ППС по итогам работы за учебный год [Текст]. - Ухта, 2013 г.
2. Биктяков, К.С. Мотивация персонала организации в современных условиях [Текст]/ К.С. Биктяков //Машиностроитель. – 2012г. - №4. – С. 10-16.
3. Маслова, Ю. Повышение качества образовательного процесса как цель мотивации деятельности профессорско-преподавательского состава вуза [Текст]/ Ю. Маслова //Человек и труд. – 2006г. - №10. – С. 35-38.
4. Папонова, Н.Е. Какой может быть и должна быть мотивация работников [Текст] / Н.Е. Папонова // Кадры предприятия. – 2003г. - №8. – Режим доступа: <http://www.kapr.ru/articles/2003/8/516.html>

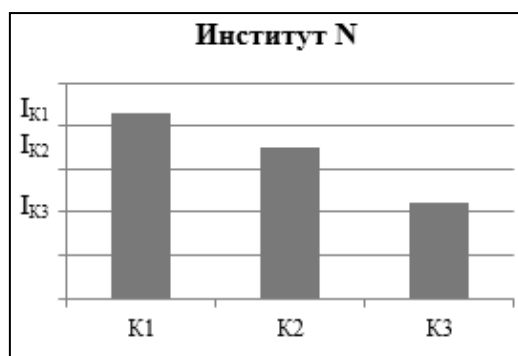
УДК 373

### **Игра, как одна из самых эффективных форм стоматологического просвещения среди детей дошкольного и младшего школьного возраста**

Карманов А.А. Stomat.gigi@yandex.ru

Научный руководитель – Цивилёва Т.С.

Сыктывкарский медицинский колледж им. И.П. Морозова, г. Сыктывкар, Россия



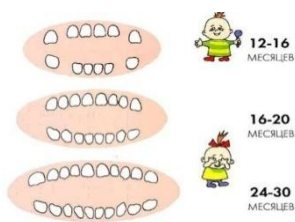

Нынешний этап современного общественного развития с его демократическими процессами, ведущими к повышению требований к личности, к интенсификации деятельности человека, вызывает острую потребность гуманизации всех сфер жизни, гармоничного развития ребенка улучшения его душевного и физического здоровья и социального благополучия. В полной мере тому может служить игра. Игра необходима и в профилактике стоматологических заболеваний среди детей дошкольного возраста и младшего школьного возраста!

Потому что объяснить всю серьезность проблемы стоматологических изменений возможно только в процессе игры. Если дети наблюдают за игрой других, то тогда игра относится к пассивным методам просвещения. А если дети сами являются участниками игры, тогда игра становится активным методом просвещения, которое так необходимо именно в детском возрасте, поскольку в этот период идёт активное формирование зубов!

С 5-7 месяцев начинается прорезывание молочных зубов, которое заканчивается до 3 лет. И очень важно ухаживать за молочными зубами, не смотря на то, что они всё равно выпадут. Ведь, как раз от их состояния зависит состояние постоянных зубов, которые станут постепенно прорезываться после выпадения молочных, что длится до 13 лет. Постоянные зубы начинают прорезываться в 6-7 лет [18]. Важно привить навыки ухода за полостью рта с самого раннего детства. Сделать это легче всего в игровой форме.

Именно игрой заполнено детство. Анализ игры позволяет обнаружить самые существенные его стороны. В игре ребенок чувствует себя в безопасности, комфортно, ощущает психологический простор, свободу, необходимую для эффективного разностороннего развития его личности [7].

Философское и психолого-педагогическое обоснование игры:

- «свидетель того, что ребенок не пребывает в состоянии утомления. Она - источник удовольствия» (Платон);
- «незаинтересованная деятельность, занятие которой приятно само по себе» (Кант);
- «игрой мы называем серию следующих друг за другом транзакций с чётко определённым и предсказуемым исходом» (Э. Берн);
- «изначальная школа поведения» (К. Гросс);
- «возможность отыскать себя в обществе, себя в человечестве, себя во Вселенной» (Я. Корчак);
- «способность к продуцированию разных идей и замыслов» (Е. Хатт);
- «игра ребенка – его жизнь, он в ней самостоятельная, свободная личность, питающая и развивающая свои силы» (Н. Шелгунов);
- «игра организует с помощью культовых символов деятельность и, значит учит ориентироваться в явлениях культуры» Д. Эльконин);
- «механизм самоорганизации и самообучения такой избыточной системы, как психика человека» (Игорь Кон);
- «игра – это искра, зажигающая в детях огонёк пылкости» (В. А. Сухомлинский) [15];
- «игра – совокупность способов взаимодействия ребенка с миром, познание и открытие его, и нахождение своего места в нем» (С. Шмаков [18]);

Сегодня возрастание интереса к игре имеет место во всех сферах человеческой деятельности. Игра – разновидность общественной практики, состоящая в действенном воспроизведении жизненных явлений вне реальной практической установки. Освоение социальной среды предполагает активное познание её личностью и возможность действовать в ней.

Именно с таких позиций исследовал этот феномен детства основоположник целостного подхода к игре русский педагог К. Д. Ушинский. Он обращал внимание на значение игры в развитии нравственно-волевых сторон личности, определял диагностический и прогностический характер игры.

Основы теории детской игры, её социальная значимость для развития ребенка пред-

ставлены в психолого-педагогическом наследии Л.С. Выгодского [3].

Занимались научным исследованием этого феномена и анализом различных теорий игры, понимая их важность, П.П. Блонский, Ф. Шиллер, Г. Спенсер, Ф. Фребель, К. Гросс, Дж. Дьюи. П. П. Блонский доказал, что при правильной организации детская игра может стать «прекрасным средством общественного воспитания» [2].

Все игры (за очень небольшим и случайным исключением), как отмечал ещё в 1924 году в своей работе «Психология детства» русский философ, психолог и педагог В.В. Зеньковский, наполнены социальным содержанием. Дети играют всегда в «человека», «игры служат средством вживания во всю полноту человеческих отношений, во все необозримое богатство социальной жизни» [5].

И. И. Фришман [17] акцентирует внимание на воспитательном потенциале игры, который зависит:

- от содержания познавательной и нравственной информации, заключенной в тематике игры;
- уровня самостоятельности участников игры;
- нахождения средств согласования действий с партнерами игры;
- самоограничений во имя достижения целей успеха, установления доброжелательных отношений;
- выбора, каким героям и в чем подражают участники игры;
- нравственных и социальных норм, заложенных в содержании игры [16].

А. М. Сидоркин, используя игру как одно из средств разрешения основного противоречия воспитания – между деятельностью (содержанием) и общением (формой), наделяет её следующими важными функциями:

- психотерапевтической функцией (изменяет отношение воспитанника к себе и другим);
- психогигиенической функцией (сглаживает эмоциональные перегрузки)[7] ;
- технологической функцией (помогает устанавливать связь воспитания с искусством, с художественным творчеством);
- стимулирующей (отражает мотивационный аспект в детской и взрослой деятельности) [12].

Особенности игровой деятельности в профилактике стоматологических заболеваний в различных объединениях детей отражает программа Совета СПО (ФДО) «Игра – дело серьёзное». К особенностям игровой деятельности относятся:

- вариативность выбора игр;
- организация игровой деятельности;
- определение различных подходов к раскрытию творческого потенциала участников игр;
- диагностический, стимулирующий, корректирующий отношения участников, характер игр [11].

То, что дети не всегда могут в реальной жизни, им зачастую удается в играх. К играм, которые можно использовать для профилактики стоматологических заболеваний, например, кариеса, можно отнести:

- деловые;
- сюжетно-ролевые;
- познавательные;
- художественные.

В зависимости от того, какой игре дается предпочтение, какого её содержание, какую роль в ней играет взрослый, и какую позицию по отношению к ней занимает ребёнок, игра может оказать существенное влияние на развитие, коррекцию тех или иных качеств личности:

- вырабатывают положительные привычки: чистить зубы, полоскать рот после приема пищи, ухаживать за язычком;

- вырабатывается отрицательное отношение к вредным привычкам: грызть ногти, карандаши и так далее;

Наиболее значимыми принципами, при которых игра, располагая воспитательным потенциалом, может выступать методом косвенного воздействия, являются:

- принцип избирательности: игры выбирают с учетом возрастных особенностей ребенка;

- принцип адекватности игры в системе социальных отношений в обществе;

- ориентация на гуманистический характер игр [17].

Таким образом, игра – сложный и богатый феномен, изученный еще недостаточно полно. Детская игра – осмысленная деятельность, то есть совокупность действий воспитанника, объединенных единством мотива. Её суть, в способности отображая преобразовать действительность. В игре впервые проявляется, а затем и воспитывается потребность обучающегося ребенка влиять на окружающий мир, определяя своё место в нем.

Приложения:



Сказка «Зубное царство».

Однажды, в далёком зубном царстве, которое делилось на Верхнюю часть и Нижнюю, стали происходить интересные события, которые в корне изменили жизнь всего царства в целом.

Правили им два брата: Левый Верхний Резец и Правый Верхний резец. Население было не большое, всего 12 жителей, место хватало всем. Жили все дружно и все знали друг друга по именам. Так, например жителями с верху являлись, помимо Л.В. Резца и П.В. Резца: пара боковых Резцов и пара малых Моляров. Хорошо им сверху жилось, царским местом считалась верхняя часть, чистота там царила и порядок. От чего население нижней части, имеющее схожие имена с гражданами верхней части, таило в себе некую обиду, а точнее зависть за козырные, царские места. И страдала та часть от плохой гигиены, антисанитарии, болезней различных.

Однако каких-либо ссор у них не было со своими верхними соседями, поскольку был у нижней части близкий товарищ и звали его Язык, озорной он такой, задорный и был в тесном общении с Нижней частью царства, не давал скучать своим белым братьям.

Проходил день за днём, ничего обычного не происходило. Но вдруг, в одно прекрасное утро, Л.В. резец заметил, что в царство стал проникать необычный, с виду враждебный, некто. Левый брат сообщил всем гражданам царства данную весть. Правый брат, как следует, осмотрел свою сторону и тоже обнаружил подобного пришельца. Началась небольшая паника среди жителей, но, спустя какое-то время, все успокоились.

Появившиеся на свет незнакомцы имели острую форму, чем собственно и пугали окружающих. Но, как выяснилось, они очень милые ребята, и звались Клыками. Они быстро освоились на новом месте, очень сблизилась с правителями царства. В общем, наверху все были рады новым жителям. Чего нельзя было сказать о части Нижней, где скрытая зависть потихоньку стала вылезать наружу. Претензии Нижней части к Верхней, по поводу давления новыми жильцами на их часть, даже не стали рассматриваться.

-Терпите! – сказали правители.

Обидно стало нижним жителям, к тому же их больное состояние становилось всё хуже. И теперь, даже Язык не мог поднять им настроение. А вскоре, стали один за другим погибать граждане нижней части...

Тревожно стало правителям, всё-таки, как ни крути, Нижняя часть является частью всего царства. «А какое же это будет царство, если все жители погибнут?» – подумали правители и начали действовать, отправили жалобу в главный орган всего мира – мозг. Что бы навели порядок во всём царстве!

Спустя какое-то время, началась ежедневная, тщательная чистка всего царства. Жизнь снова начала налаживаться. Уютно стало в этом царстве. И ещё, на радость всем, по

приглашению Верхних Клыков, прорезались в этот свет их родные братья – Клыки нижние. По этому случаю, затеян был пир на весь мир! Отпраздновали явку вновь прибывших от всей души! И далее, ждали все, когда же прорежется ещё четвёрка неизвестных жильцов.

Дождались, спустя полгода, появились на свет большие, толстые зубы. Собственно так их и звали – Большие Моляры.

Имели они большую корону, которой не было у правителей. Завидовать два брата стали Большим Молярам, не общались с ними. Под угрозой оказалась их власть. Однако сделать они ничего не могли, ведь не достать их никак. Да и большие они, страшными казались двум Верхним Резцам. Поэтому смириться им пришлось, что правление над царством приняли на себя четыре больших брата, равные между собой, которых уважал народ Верхней и Нижней части, ну и нейтрал – Язык.

В конечном итоге не осталось свободных мест для зубов за исключением мест погибших, но там уже никого не ждут, прорезались все, кто был должен. Всем стало ясно, что жизнь в царстве утряслась и, далее, будут только лучше долгие, долгие годы. Но они ошибались, потому что все они – Временные зубы. И жизнь их коротка...

Библиографические ссылки:

1. *Битинас, Б. П., Катаева, Л.И.* Педагогическая диагностика: сущность, функции, перспективы [Текст] / Б.П. Битинас, Л.И. Катаева // Педагогика. 1993. №2.
2. *Блонский, П.П.* Избранные педагогические и психологические сочинения [Текст] / П.П. Блонский. М., 1996.
3. *Выготский, Л. С.* Психология развития как феномен культуры [Текст] / Л.С. Выготский. М., Воронеж, 1996.
4. *Дербеннева, Г.В.* Воспитательный потенциал современного детского общественного движения [Текст] / Г.В. Дербеннева: автореферат ... дис. канд. пед. наук. Омск, 2004.
5. *Зеньковский, В.В.* Психология детства [Текст] / В.В. Зеньковский. Екатеринбург, 1995.
6. *Иванов, И. П.* Энциклопедия коллективных творческих дел [Текст] / И.П. Иванов. М.: Педагогика, 1989.
7. *Игра и дети: программно-метод. рекомендации* / А.А. Грималь, Е.В. Луцевич, Л.В. Панкрат. Минск, 1996.
8. *Кабуш, В.Т.* Воспитание школьников в условиях обновления общества [Текст] / В.Т. Кабуш. Минск 2000.
9. *Макаренко, А.С.* О целостном понимании человека [Текст] / А.С. Макаренко // Сочинения: в 7 т. М., 1958.
10. *Ожегов С. И.* словарь русского языка [Текст] / под редакцией Н. Ю. Шведовой. М.: Рус. яз., 1990.
11. *Проблемы школьного воспитания: спецвыпуск «Игра без границ»* [Текст]. Н. Новгород, 1996.
12. *Сидоркин, А. М.* Диалог в воспитании: к постановке проблемы [Текст] / А.М. Сидоркин // Педагогика. 1996. №2.
13. *Станиславский, К. С.* Моя жизнь в искусстве [Текст] / К.С. Станиславский. М.: Искусство, 1962.
14. *Сунцов, В.Г., Леонтьев, В. К., Дистель, В.А.* Стоматологическая профилактика у детей [Текст] / В.Г. Сунцов, В.К. Леонтьев, В.А. Дистель. Н. Новгород, Издательство НГМА, 2001
15. *Сухомлинский, В. А.* Духовный мир школьника [Текст] / В.А. Сухомлинский. М., 1976.
16. *Титова, Е. В.* Если знать, как действовать: разговор о методике воспитания: книга для учителя [Текст] / Е.В. Титова. М., 1993.
17. *Фришман, И. И.* Игра как средство социальных отношений в детских и подростковых организациях [Текст] / И.И. Фришман: дис. ... канд. пед. наук. Казань, 1992.

18. *Шмаков, С. А.* Игра как педагогический феномен [Текст] / С.А. Шмаков. М., 2001.
19. <http://www.stomstud.ru/catalogue/customimages/79/image007.jpg>
20. [http://www.antonchik.ru/published/publicdata/ANTONNEW/attachments/SC/products\\_pictures/щетка\\_enl.jpg](http://www.antonchik.ru/published/publicdata/ANTONNEW/attachments/SC/products_pictures/щетка_enl.jpg)
21. <http://www.superlogka.ru/upload/big1325.jpg>
22. [http://www.therabreath.com/images/brafton/lg/192017\\_1891\\_0.jpg](http://www.therabreath.com/images/brafton/lg/192017_1891_0.jpg)
23. <http://static.medportal.ru/pic/news/2011/03/29/dentist/pic001.jpg>
24. [http://img.wikimart.ru/img/catalog\\_model/f213/2123555/0\\_2178\\_mid2.jpeg](http://img.wikimart.ru/img/catalog_model/f213/2123555/0_2178_mid2.jpeg)
25. <http://www.chiudik.ru/uploads/images/f/c/3/d/2/93bddd4d1.jpg>
26. <http://anestezia.pp.ua/zubnaya-shhetka-na-chto-obratit-vnimanie-pri-vybore.html>
27. <http://www.myjulia.ru/post/551685/>
28. <http://www.1tv.ru/prj/zdorovo/vypusk/5426>
29. <http://medexpertufa.ru/blog/1204>
30. <http://www.znaikak.ru/howchooseaksessuarvanna/print.html>
31. [http://blesk.lugansk.ua/category\\_368.html](http://blesk.lugansk.ua/category_368.html)
33. <http://www.beauty-smile.ru/child-stomatology.html>
34. <http://img.megaobzor.com/hardmind/news/teethimplants5.jpg>
35. <http://www.chitalnya.ru/work/440778/>
36. <http://www.youtube.com/watch?v=uKe78iEkbv4>

УДК 78

**Формирование творческих способностей младших школьников в процессе музыкально-игровой деятельности**

Кристофор Э.Э., [edit277@yandex.ru](mailto:edit277@yandex.ru)

*Сыктывкарский гуманитарно-педагогический колледж им. И.А. Куратова Сыктывкар, Россия*

Сложившаяся практика массового музыкального образования с его ориентацией на получение музыкальных знаний нельзя считать плодотворной и эффективной в силу доминирования теории над практикой, оторванности устаревших педагогических подходов от природной музыкальности и необходимости её формирования с раннего возраста.

Творческое становление личности в процессе разнообразных видов деятельности в педагогической теории и практике признается одной из основных задач обучения и воспитания.

В условиях расширения поля гуманистической педагогики становится необходимым использование возможностей музыкального образования для формирования творческих способностей учеников, раскрытия первичных творческих возможностей, интеллектуального и нравственно-эстетического развития. Эти задачи наиболее целенаправленно решаются в процессе музыкально-игровой деятельности, где соединяются воедино элементарное музицирование, танец, поэзия, изобразительное искусство и сотворчество. Именно такой подход к музыкальной педагогике способствует «выращиванию крохотных способностей детей» (К. Роджерс) [4, с.58].

Младшие школьники наряду с учением, общением с удовольствием продолжают играть. Именно в игре, ролевой, подвижной, дидактической происходят изменения в познании, чувствах, волевой сфере, характере. Игра для учеников начальных классов продолжает быть наиболее увлекательным занятием, и создание условий для её эффективного и целенаправленного использования в образовательном процессе является актуальным.

Практика музыкальной игры, имеющаяся в отечественной и зарубежной музыкальной педагогике, опирается на традиционное народное творчество, в котором синтезированы музыка, танец, поэзия. При таком подходе музыкальное обучение и воспитание приобретает

универсальный характер, становится доступным и эффективным средством развития ребенка, раскрытия его творческих способностей.

Использование музыкально-игровой деятельности в воспитании творческой личности младшего школьника предполагает решение следующих задач:

- развитие первичной креативности детей и природных музыкальных способностей;
- творческое музицирование на основе овладения элементарными музыкальными инструментами;
- формирование двигательной импровизации под музыку;
- умение передать музыкальный образ в рисунке;
- развитие культурно-нравственной позиции, эколого-эстетического отношения к природе;
- формирование личностных качеств учащихся, их культуры поведения, коммуникативных умений и навыков;
- формирование у учащихся основы музыкальной культуры: эстетического музыкального вкуса, понимание красоты и гармонии народного искусства, поэтического фольклора, понимание общности тем, сюжетов, образов, выразительных средств музыкального, литературного и изобразительного искусства [5, с.112].

**Творческое музицирование** осуществляется в процессе выполнения следующих заданий:

- импровизационно обращаться со знакомым музыкальным материалом, играть звуками, тембрами, ритмами, движением;
- придумывать простейшие ритмические аккомпанементы с помощью шумовых инструментов для музыкальных отрывков различных жанров;
- исполнять двигательные и речевые каноны;
- спеть и сыграть на ксилофоне песенки-попевки со словами и с названием нот;
- придумывать музыкальное озвучивание стихов и сказок;
- сыграть и напеть прозвучавшую музыку, используя шумовые или ударные инструменты.
- экспромтом закончить музыкальную мысль проявляя фантазию, юмор, импровизацию;

**Двигательная импровизация** под музыку предусматривает формирование умения находить соответствие движений характеру музыки; адекватно передавать мимикой, позой, речью, жестами музыкальные акценты, паузы, интонационные обороты, высоту тона, всей музыкальной композиции. Задания на творческое самовыражение в роли персонажа музыки и передачи в движении игрового сюжета, формируют способность раскрепощено, точно и ловко передавать свои чувства, телесно мягко, пластично воплощать музыкальный метр, включать в пластическую композицию звучащие жесты – щелчки, притопы, хлопки, демонстрируя выдумку и фантазию.

В процессе **передачи музыки рисунком** дети под музыкальный аккомпанемент самостоятельно выбирают сюжет, цвет, материал для рисования. По тому, как в рисунке отражены навеянные музыкой цвета, передано эмоциональное состояние автора через адекватную выразительность линий, насколько он самостоятелен, оригинален, как ребенок может объяснить выполненный рисунок, учитель определяет уровень сложности музыкальных отрывков и последовательность их использования.

**Эколого-эстетическое отношение** учащихся к природе развивается в работе над следующими заданиями:

- передать вербально (рассказать) свое понимание природы на основе увиденных пейзажей и прослушанных музыкальных фрагментов;
- вспомнить и прочесть небольшие стихотворения о природе; нарисовать к нему пейзаж и раскрыть словесно содержание рисунка;
- вспомнить загадки, пословицы о природе, объяснить их;

- сыграть на любом элементарном инструменте тему (фрагменты) музыкальных произведений о природе.

**Культурно-нравственная позиция** младших школьников проявляется во всех видах творческих заданий по отношению к героям сказок, смыслу пословиц и поговорок; по оценке музыкой, словами, интонацией поступков персонажей, рассказов с объяснением, раскрытии смысла эпизода, толковании значения поговорки, выражение своего эмоционального состояния в музыкально-художественной форме.

Развитие **коммуникативных умений и навыков** происходит в процессе пения, игры, декламации стихов, устных рассказов в выражается в общительности, активности, доброжелательности, готовности к диалогу, легкости вступления в коммуникативный акт, дружеской поддержке товарищей словом, движением, взглядом, в творческом выполнении музыкально-речевых импровизаций.

В процессе музыкально-игровой деятельности проявляются **спонтанные музыкальные способности** как естественная потребность ребенка воспроизводить музыкальные звуки, передавать ритмический мотив, словесную фразу музыкой, движением тела, жестом, попой; сочинять под звучащую музыку различные движения, звуковые имитации, сопровождаемые ритмическим аккомпанементом, декламацией прибауток, потешек, стихов.

Уровни развития творческих способностей младших школьников определяются в конце каждого года обучения по результатам выполнения ими различных заданий. В зависимости от степени оригинальности, полноты, самостоятельности, оригинального подхода к выполнению заданий, проявления эмоционально-оценочного отношения к творческому процессу диагностируется степень сформированности творческих способностей младших школьников и планируются дальнейшие направления работы.

Творческое развитие младшего школьника в игровой деятельности имеет по сравнению с традиционной системой обучения целый ряд преимуществ, основными из которых являются:

- Личностное духовно-нравственное становление ребенка в посильной, элементарной художественной деятельности;
- Актуализация творческого потенциала детей в разнообразных видах деятельности;
- Освоение детьми ценностей народного музыкально-поэтического творчества, расширение их музыкального кругозора, эстетического вкуса, постижение красоты в полифонии как классической, так и народной музыки;
- Развитие театрально-драматических способностей, артистизма, этических норм поведения и общения;
- Формирование положительной мотивации не только к музыкально-игровой, но к любой учебно-познавательной деятельности за счет раскрытия таких качеств, как успешность, умения диалогического общения самостоятельность, активность [6.14].

Музыкальное обучение и воспитание в современной школе призвано не просто дать первоначальное представление о музыке, но и всесторонне использовать её потенциал в интеллектуальном и культурно-нравственном формировании подрастающего поколения. При этом превращению музыки в один из ведущих рычагов гармонического развития младшего школьника способствуют следующие условия и факторы: развивающая образовательная среда,

- наличие квалифицированного педагога;
- набор самых необходимых музыкальных инструментов;
- учебно-методическое обеспечение образовательного процесса.

Все эти слагаемые могут обеспечить положительные результаты, если они сбалансированы, представлены на необходимом и достаточном уровне, направлены на создание развивающего поля ребенка, увлекают ненавязчиво, свободно каждого ученика в увлекательное и интересное действие-событие, связанное с музыкой.



Библиографические ссылки:

1. *Апраксина, О.А.* «Музыка в воспитании творческой личности» Музыкальное воспитание в школе [Текст] / О.А. Апраксина. - М.: Музыка. – 1984. Вып. 3.
2. *Асафьев, Б.В.* «О музыкально – творческих навыках у детей». Избранные статьи о музыкальном просвещении и образовании [Текст] / Б.В. Афанасьев. – Л., 1973.
3. *Кирнарская, Д.К.* Психология музыкальных способностей. Музыкальные способности [Текст] / Д.К. Кирнарская. – М.: Таланты – XXI век, 2004
4. *Мелик Пашаев, А.А.* Для чего нужно искусство в школе? «Школа 2100». Пути модернизации начального и среднего образования / Под науч. ред. А.А. Леонтьева. Вып. 6. [Текст]. - М: «Баласс», 2002.- 271 с.
5. *Райцева, Т.Е.* Формирование творческих способностей младших школьников в процессе музыкально-игровой деятельности. [Электронный ресурс]: Дис.....канд.пед.наук: 13.00.01. Владикавказ, 2005.
6. *Смолина, Е.А.* Творческие задания на уроках музыки [Текст] / Е.А. Смолина - Ярославль: Академия развития, 2006 .
7. *Хуторской, А.В.* Развитие одаренности школьников: методика продуктивного обучения: Пос. для учителя. [Текст] / А.В. Хуторской. – М.: Гуманитарный изд. центр ВЛАДОС, 2000

УДК 378.126:316.444.52-043.86

**Развитие профессионализма преподавателя высшей школы в контексте экзистенциально-антропологического «поворота»**

Мелехина М.Б., [melehinamb@mail.ru](mailto:melehinamb@mail.ru)

Ухтинский государственный технический университет, Ухта, Россия

Профессионализм – понятие, используемое в разных областях социогуманитарного знания. Однако наиболее полно оно дефинировано в контексте акмеологии - науки, объектом которой выступает прогрессивно развивающаяся зрелая личность, самореализующаяся главным образом в профессиональных достижениях. Трактовка профессионализма включает многоаспектную качественную характеристику субъекта труда. Профессионализм выступает как система, взаимосвязанными подсистемами которой выступают профессионализм личности, профессионализм деятельности, нормативность деятельности и поведения, продуктивная Я-концепция.

Профессионализм личности отражает высокий уровень профессионально важных и личностно-деловых качеств, креативности, а также адекватный уровень притязаний, мотивационную сферу личности и ценностные ориентации. Профессионализм деятельности – высокую профессиональную квалификацию и компетентность, а также владение современными алгоритмами и способами решения профессиональных задач, в том числе основанных на творческих решениях. Подсистема нормативности деятельности и поведения включает знания о профессиональной этике, отражает высокий уровень нравственной регуляции профессиональной деятельности и поведения и нравственную самооценку своей подготовки, результатов деятельности и отношений. В данной подсистеме в том числе выделяют положительное отношение к лицам, с которыми осуществляются профессиональные взаимодействия, обязательность и ответственность перед ними. Продуктивная Я-концепция как подсистема профессионализма по сути представляет собой профессиональную идентичность личности. Таковая содержит устойчивую осознанную и переживаемую, как неповторимую, систему представлений субъекта о самом себе, на основе чего он строит свои отношения и взаимодействия [1].

Рост профессионализма подразумевает, что человек является активным субъектом профессионального развития. И хотя не всякий субъект профессионального развития достигает уровня профессионала, само по себе профессиональное развитие задает вектор движе-



ния человека к профессионализму. Подтверждением восходящего профессионального движения личности выступает наличие ряда параметров его активности в труде. Среди них, помимо развития интеллектуальных качеств, совершенствования и обогащения профессиональных умений, выделим следующие: 1) развитие личностных качеств и черт характера (инициативы и самостоятельного целеполагания, планирования и предвосхищения); 2) включенность в деятельность, интенсивность прилагаемых усилий; 3) стремление к самореализации, творчеству в самосозидании; 4) нравственное совершенствование.

Поскольку большая часть человеческой жизни на условной шкале хронобытия связана с трудовой деятельностью, то постановка и достижение цели стать профессионалом в описанном выше ключе для любого индивида должна быть императивна. В условиях, когда для большей части социума вертикаль религиозных ценностей утратила свою абсолютность, необходима альтернативная «стрела» духовно-нравственного развития. Учеными-акмеологами сделан вывод, что настоящий профессионал всегда ограничен достаточно жесткими рамками, которые представляют собой дополнительные социальные нормы регуляции поведения. Они не позволяют работать ниже стандартов, определяемых его статусом, а также не позволяют совершать в своей работе действия, выходящие за рамки принятых социальных норм. На наш взгляд, в современном практико-ориентированном мире человек должен формулировать свой основной жизненный принцип так: «Мой профессионализм не позволяет мне это делать» или «Это не достойно профессионала». Значимость следования данному принципу особенно очевидна в профессиях разных классов («человек - техника» (инженерные профессии), «человек - живая природа» (биолог и др.), «человек - образ искусства» (художники и др.), «человек - знаковые системы» (экономисты)), но особенно в тех которые реализуются в системах «человек - человек» (учителя, врачи, юристы и др.)

Развитие профессионализма преподавателя высшей школы в классе профессиональной деятельности, реализуемой в системе «человек - человек» имеет ряд особенностей. Это связано с качеством того «материала», который преподавателю высшей школы предстоит «обработать» - обучить, воспитать и развить. Обратим внимание, что молодые люди, будучи биологически зрелыми, вступив после школьного детства и юности в период ранней взрослости (18-25 лет), приходящийся, как правило, на годы обучения в вузе, демонстрирует психологическую и социальную незрелость, социальный конформизм. Вместо саморегуляции как формы социального зрелого поведения проявляется установка «плыть по течению», жесткая зависимость от принятых норм поведения в различных группах молодежной культуры. В данном контексте стратегической задачей высшей школы является не только подготовка компетентного и квалифицированного работника, конкурентного операнта на рынке труда, но и воспитание зрелой (самостоятельной, активной, ответственной) личности, обладающей нравственным и интеллектуальным иммунитетом к разлагающему влиянию информационного и вместе с этим потребительского общества. Последнее – это общество не только потребления материализованных, «овеществленных» продуктов труда, но и потребления чужих идей, решений, способов. Оно детерминирует невосребованность собственного, личностного опыта, а также неумение учиться (искать, думать, решать и ошибаться). «Качество человека – субъекта образования становится определяющим фактором, «вековым трендом» XXI в., в чем и состоит сущность экзистенциально-антропологического поворота в сфере образования» [2].

Проблема человека, которая рефлексировалась в контексте экзистенциально-антропологического поворота посредством критики просветительского, рационализованного образа человека, оказалась в центре философского дискурса в 20-х годах XX века. Антропологический поворот, произошедший сначала в европейской педагогике, фиксируют в 60-70-х годах того же столетия. Сегодняшнее кризисно-незрелое состояние одного из основных субъектов образования - обучающегося, является следствием социокультурной ситуации, осмысленной и собственно философией, и в частности, новой становящейся научной дисциплиной - философией образования. Варваризация общества, «восстание масс» и господство «массового человека» (Ортега-и-Гассет); рационализация сознания, утрата духовно-

нравственных измерений и смысла человеческого существования (Н. Бердяев); преобладание «чувственной культуры», ценностного релятивизма и нигилизма (П. Сорокин) – в первом приближении это то, что преподаватель вуза оптимумом своего профессионализма должен менять в студенте на противоположный интеллектуальный и ценностный «заряд». Это то, что в философии образования трактуется как преодоление «обезличенного» подхода знаниевой образовательной парадигмы. И, напротив, компетентностная парадигма с сильной ориентацией на профессиональную и, подчеркнем, личностную подготовленность выпускников, акцентируя внимание на результате образования, рассматривает в качестве такового не сумму усвоенной информации, а способность человека продуктивно действовать в профессиональной ситуации. Необходимость обучения подобным качествам (компетенциям), по существу и является ответом образования на вызовы все усложняющегося и динамичного общества. Компетентностная парадигма центрирована не на том, чтобы увеличить объем информированности человека, а подготовить его к профессиональной деятельности в различных предметных областях и в незнакомых ситуациях, а также реализовать обязательную функцию образования как процесса становления личности.

В переводе с латинского *competetia* означает круг вопросов, в которых человек хорошо осведомлен, обладает познания и опытом. В современной педагогической науке образовательная компетенция определяется как требование к образовательной подготовке, выраженное совокупностью взаимосвязанных смысловых ориентаций, знаний, умений, навыков и опыта деятельности обучающегося по отношению к определенному кругу объектов реальной действительности, необходимых для осуществления личностно и социально значимой продуктивной деятельности [3]. Мы считаем, что преобразование компетенций, как предзаданных социальных требований к образовательной подготовке обучающегося, в компетентности, как владение, обладание обучающимся соответствующими компетенциями, включающими личностное отношение к ним и предмету деятельности, будет результативным в контексте технологизации образовательного процесса. Также отметим, при переходе отечественных вузов на многоуровневую модель обучения существенно изменяется характер, время и направленность взаимодействия преподавателей со студентами, студентов с учебной и научной информацией, и в связи с этим - технологическое обеспечение всех форм организации образовательного процесса, их роль и место в решении образовательных задач.

Технологией называют процесс переработки исходного материала с целью получения на выходе продукта с заранее заданными свойствами. В педагогике термин «технология» первоначально стал применяться для планирования и более успешного достижения учебных целей (по определению ЮНЕСКО, 1986 г.). Основными параметрами технологии выступают: 1) четкое и детальное описание конечного результата; 2) разделение процесса достижения намеченного результата на последовательные, взаимосвязанные этапы; 3) поэтапное выполнение конкретных (четко определенных) действий, операций; 4) однозначность выполнения действий; 5) воспроизводимость, т.е. возможность ее использования другим человеком после специального обучения. Отметим существующую в философском дискурсе XX-XXI веков позицию, согласно которой любые технологии способствуют творческому исчезновению человека, влияют на его «самоистощение». Однако мы не определяем влияние технологий, в том числе и образовательных, столь критично. Понимание предназначения и механизма реализации, а главное – компетентное использование разнообразных образовательных технологий (среди которых: технологии профессионально-ориентированного обучения, технологии развития критического мышления, технологии работы с информацией субъектов образовательного процесса, технологии организации самостоятельной работы студентов и многие другие) позволит не только интенсифицировать труд вузовского преподавателя, но и повысить качество его труда. Несомненным следствием выступит достигаемое и достигнутое качество человека - субъекта образования.

Обратим внимание на то, что психологической наукой определены движущие силы развития человека. Ими выступают противоречия. Например, между образом жизни ребенка и его возможностями, уже опередившими этот образ жизни, что приводит к возникновению

новых потребностей. Принимая во внимание данное положение, мы считаем, что движущими силами профессионального развития педагога высшей школы являются отрефлексированные противоречия между социальным заказом на нормативную модель будущего специалиста – выпускника вуза, и устоявшимся, так называемыми традиционным педагогическим сопровождением выполнения этого заказа.

И все же, понимая некоторый идеалистический контекст вышеизложенного, зная о проявлениях консервативности мышления преподавателей вуза, их незначительной самокритичности, мы полагаем, что развитие педагогического профессионализма нельзя отдавать на откуп стихийным силам. Существующее периодическое повышение квалификации, на наш взгляд, также не вполне достаточно. В высшей школе должна быть создана рефлексивная образовательная среда, которая и будет питать перманентное и поступательное развитие педагогического профессионализма.

В современной науке понятие рефлексия употребляется в двух основных значениях. Во-первых, она соотносится с самосознанием личности. Рефлексия трактуется как принцип мышления, направляющий человека на осмысление собственных предпосылок; предметное рассматривание самого знания; критический анализ его содержания и методов; деятельность самопознания, раскрывающего внутреннее строение и специфику духовного мира человека. Во-вторых, рефлексия понимается как процесс отражения одним человеком мира другого человека. Рефлексия – не только знание и понимание другого человека, но и знание того, как этот другой понимает «рефлексирующего» индивида [4].

Среди факторов, которые способствуют раскрытию творческого потенциала личности, ее профессиональному саморазвитию выделяют: 1) «открытое окружение», обеспечивающее личности самовыражение; его характеристики: доброжелательное отношение, вера в данную личность (положительные эмоции в большинстве случаев стимулируют активность); 2) постоянное пополнение знаний (или активный тренинг); 3) расширение арсенала технических умений; 4) наличие творческого окружения, частое общение с яркими творческими личностями; 5) творческая состязательность, соревнование идей [5]. Структура рефлексивной образовательной среды, которая будет описана ниже, на наш взгляд, учитывает все перечисленные факторы.

В первом приближении в структуре рефлексивной образовательной среды, способствующей развитию профессионализма преподавателя высшей школы, выделим по принципу реализации определенного вида деятельности следующие блоки: 1) блок оптики (система взаимопосещения занятий, наблюдение за работой творческих педагогических мастерских); 2) блок гнозиса и интеракции (мастер-классы, дискуссии, круглые столы и другие формы работы с участием ведущих преподавателей вуза, региона, страны); 3) блок праксиса (система введения методических задач в учебный процесс с целью повышения качества усвоением учебного материала); 4) метаблок рефлексии (критическое переосмысление научно-педагогической, учебно-педагогической и организационно-педагогической деятельности, результирующее в написании научных работ и создании методических разработок). Подчеркнем: интеграция в рефлексивную образовательную среду должна быть возможна на любом этапе профессиональной деятельности. Именно установка на профессиональную рефлексию как главного регулятора профессионального поведения выступит залогом развития профессионализма преподавателя высшей школы, создаст предпосылки для возвращения субъекта в образование, повысит «качество» основных субъектов образовательного процесса – преподавателей и студентов.

Основными факторами достижения «акме» (высокого уровня профессионализма) являются саморазвитие, самосовершенствование, самообразование, самоконтроль. Однако чтобы эти факторы сработали, необходимы сильные побудительные причины. Таковыми могут стать мотивы достижения. В формировании значимых мотивов достижения существенную роль играют эталоны, принятые в качестве вершины (в поведении, отношениях, профессиональной деятельности). Формирование таких эталонов человек может и не осознавать, но именно они стимулируют личность изменить свой социальный статус, ролевые функции,

значимость для окружения. И с этой точки зрения профессия педагога находится в особой социальной оптике, поскольку не только может, но и должна стать для студентов эталоном их будущей профессиональной деятельности.

Советский философ и методолог Г.П. Щедровицкий подчеркивал, что семиотическими, культурными образованиями социума являются профессии, служащие образцами для подражания. В разные эпохи носителями таких «семиотических» профессий могут быть и политики, и кинозвезды, и даже дуэлянты. Однако и деятельность образцового рабочего, и рабочего-мастера в школах и училищах по своему онтологическому смыслу перерастает собственную производственную сферу. «Педагог вообще по многим параметрам совершенно независимо от его воли и желания выступает как элемент культуры; но с точки зрения сознательно формулируемых требований одна из важнейших его педагогических функций – быть живым носителем определенных деятельностей и разворачивать их в качестве образцов для подражания при передаче другим людям» [6]. Мы считаем, что педагог императивно должен быть профессиональной личностью, поскольку через него осуществляется передача будущим поколениям не только знаний, умений и общечеловеческих ценностей, но и нормативная модель профессионализма. В данном контексте, развитие профессионализма преподавателя несомненно влияет на становление социально зрелого поведения студента, на развитие его активности как будущего субъекта профессиональной деятельности. И, наконец, следует подчеркнуть, что гуманизация общества может усиливаться, а может и иссякнуть, если к обучающимся педагог не придет готовым и расположенным к гуманизму как высшей ценности, профессионально способным проводить этот принцип в жизнь.

Библиографические ссылки:

1. *Деркач, А.А.* Акмеология в вопросах и ответах [Текст] / А.А. Деркач, Е.В. Селезнева. – М.: Изд-во Московского психолого-социального института; Воронеж: Изд-во НПО «МОДЭК», 2007. – С. 170-171.
2. *Микешина, Л.А.* Диалог когнитивных практик. Из истории эпистемологии и философии науки [Текст] / Л.А.Микешина. – М.: РОССПЭН, 2010. – С. 122.
3. *Хуторской, А.В.* Дидактическая эвристика. Теория и технология креативного обучения [Текст] / А.В. Хуторской. – М.: Изд-во МГУ, 2003. – С. 113.
4. *Образование взрослых на рубеже веков: социально-психологические проблемы, поиски, решения* [Текст]/ Под ред. Ю. Н. Кулюткина, Г.С. Сухобской. – СПб.: ИОВ РАО, 2000 – С. 123.
5. *Зазыкин, В. Г.* Акмеологические проблемы профессионализма. [Текст]/ В. Г. Зазыкин, А. П. Чернышев. – М.: Изд-во НИИВО. – С. 18.
6. *Щедровицкий, Г.П.* Педагогика и логика [Текст] / Г. Щедровицкий, В. Розин, Н. Алексеев, Н. Непомнящая. – М.: Касталь, 1993. – С. 36.

УДК 378.14

**К вопросу об организации учебной ознакомительной практики студентов,  
обучающихся по направлению НГД**

Миклина О. А. [omiklina@ugtu.net](mailto:omiklina@ugtu.net), Наумова А. А. [anaubova@ugtu.net](mailto:anaubova@ugtu.net)

Научный руководитель – Сотникова О. А.

*Ухтинский государственный технический университет, Ухта, Россия*

Для подготовки высококвалифицированного специалиста по направлению «Нефтегазовое дело» (НГД) рабочий учебный план предусматривает организацию практик. Практики (учебная ознакомительная и преддипломная) обеспечивают связь теоретического обучения с практической деятельностью студента в течение обучения. Любой вид практики является одним из основных видов учебной деятельности студентов, которая направлена на подготов-

ку к реальному процессу предприятий нефтегазового комплекса. К объектам профессиональной деятельности работников бакалаврского уровня направления НГД относятся [1]:

- техника и технологии строительства, ремонта, реконструкции и восстановления нефтяных и газовых скважин на суше и на море;

техника и технологии добычи нефти и газа, сбора и подготовки скважинной продукции на суше и на море;

техника и технологии промыслового контроля и регулирования извлечения углеводородов;

техника и технологии трубопроводного транспорта нефти и газа, подземного хранения газа,

техника и технологии хранения и сбыта нефти, нефтепродуктов и сжиженных газов.

Таким образом, основным элементом профессионального становления является техника и технология нефтегазовой отрасли. С реально действующей техникой и технологией студенты начинают работать в период преддипломной практики, а пропедевтике освоения практическими умениями отводится учебная ознакомительная практика.

Как правило, учебная ознакомительная практика проводится по окончании первого курса продолжительностью три недели. К этому моменту периода обучения студентами освоены основные знания по дисциплинам «Основы бурения нефтяных и газовых скважин», «Основы нефтегазопромыслового дела» и «Транспорт нефти и газа». При изучении материалов данных дисциплин студенты получают первичные знания по своей будущей профессиональной деятельности. Поэтому целями учебной ознакомительной практики бакалавров НГД являются:

- приобретение первичных умений по своей профессии (уметь использовать знания о составах и свойствах нефти и газа, уметь применять профессиональную терминологию в области бурения, нефтегазодобычи и магистрального транспорта газа и нефти, уметь различать оборудование и инструмент, применяемый в нефтегазовом деле, уметь найти необходимую литературу по нефтегазовой тематике в информационных ресурсах библиотеки вуза, уметь правильно оформить заявку на учебную литературу в научной библиотеке по каталогу);

- ознакомление с организацией нефтегазового производства (знакомство с основными производственными процессами, представляющими единую цепочку нефтегазовых технологий в бурении, в добыче нефти и газа, магистрального транспорта; знакомство с техникой и технологией добычи нефти и газа, сбора и подготовки скважинной продукции на суше и на море; знакомство с техникой и технологией промыслового контроля и регулирования извлечения углеводородов);

- получение навыков самоорганизации студента (планирование учебного времени, умение управлять собой, самостоятельно и вовремя принимать решения в сложных ситуациях, продуктивно организовывать собственную активность, управление собственными действиями, целеполагание);

- повышение мотивации к повышению профессионального роста.

В УГТУ учебная ознакомительная практика организуется и проводится совместно тремя выпускающими кафедрами: «Бурение скважин» (БС), «Разработка и эксплуатация нефтяных и газовых месторождений» (РЭНГМ и ПГ) и «Проектирование и эксплуатация магистральных газонефтепроводов» (ПЭМГ) [4]. Практика проводится в виде экскурсий на предприятия нефтегазового комплекса Ухтинского и Сосногорского районов. По результатам практики студентами составляется индивидуальный отчёт, состоящий из двух разделов (теоретический и практический). В теоретической части отчёта расписываются теоретические задания по четырём разделам:

1. бурение нефтяных и газовых скважин;
2. разработка и эксплуатация нефтяных и газовых месторождений;
3. проектирование и эксплуатация магистральных газонефтепроводов;
4. эксплуатация месторождений арктического шельфа.

Практическая часть студенческой работы посвящена отчётам по экскурсиям. Для ос-

вещения теоретической части студент работает с учебной литературой и с базовыми учебниками.

Поэтому «сквозным» элементом деятельности студента в период учебной ознакомительной практики считается работа с литературой по технологии и технике нефтегазового дела. Для этого в период практики, как и всего периода обучения, студентам обеспечивается доступ к электронным базам данных и книжному фонду библиотечно-информационного комплекса УГТУ. Книжная коллекция и электронный контент сайта библиотечно-информационного комплекса раскрывается студентам при прослушивании специального курса «Основы библиографии». Проходя курс, студенты знакомятся со структурой библиотечно-информационного комплекса УГТУ и с его подразделениями, изучают правила пользования библиотекой, каталогами, электронными библиотечными системами. Важно, что именно в этом курсе студенты обучаются составлению библиографического описания документов, оформлению списка использованной литературы и библиографических ссылок. При освоении материала курса «Основы библиографии» студенты приобретают первичные умения в поиске учебной литературы по нефтегазовой тематике в книжном фонде и электронных базах данных библиотечно-информационного комплекса УГТУ.

В период учебной ознакомительной практики необходимо создать студентам условия для дальнейшего повышения своего профессионального роста. Очевидно, что для этого студенту к знаниям, полученным при изучении учебной литературы, необходима информация о современном состоянии техники и технологии, которые применяются в нефтегазовом производстве. Основная информация о достижениях отечественной и зарубежной науки и производства в нефтегазовом деле публикуется в периодических научных и научно-технических журналах.

Научные и научно-технические журналы выписываются и хранятся в научном читальном зале преподавателей и сотрудников библиотечно-информационного комплекса УГТУ. Поэтому в дополнении к экскурсиям на профильные предприятия было организовано экскурсионно-практическое занятие в данный научный читальный зал. Целями экскурсионно-практического занятия являются:

- 1) ознакомить студентов с перечнем научных, научно-технических и аналитических журналов по нефтегазовому делу;
- 2) научить студентов самостоятельно работать с научно-техническими и научными журналами;
- 3) зарегистрировать студентов в электронных библиотечных системах (ЭБС);
- 4) заинтересовать студентов в использовании журналов, получаемых по подписке в библиотеке УГТУ в научных и образовательных целях;
- 5) мотивировать студентов для периодического посещения библиотеки (абонемента и читальных залов, также сайта БИК <http://lib.ugtu.net/>).

Для выполнения поставленных целей сначала студенты дистанционно зарегистрировались в электронных библиотечных системах «Лань», «КнигаФонд», «iBooks», «ZNANIUM.COM», «Нефть и газ» в отделе электронных ресурсов (ОЭР), там же они ознакомились с сайтами ЭБС и с перечнем баз данных, представленных на сайтах. Электронные библиотечные системы дают возможность студенту пользоваться материалами журналов и книг, отсутствующих в библиотеке УГТУ, по тематике дисциплин начальных курсов и по тематике профессиональных дисциплин со своего ПК.

Ознакомиться с комплектом журналов, в которых рассматриваются проблемы нефтегазового дела, можно в научном читальном зале преподавателей и сотрудников. В комплект входят журналы научно-технической тематики такие, как «Нефть. Газ. Новации», «Нефтегазовое дело», «Технологии нефти и газа», «Наука и техника в газовой промышленности», «Нефтегазовые технологии», «Оборудование и технологии для нефтегазового комплекса», научно-технические и производственные журналы («Нефтяное хозяйство», «Газовая промышленность») и информационно-аналитический журнал («Нефть России»), а также научно-теоретический журнал «Известия высших учебных заведений. НЕФТЬ И ГАЗ». Кроме вы-

шеперечисленных журналов вопросы разработки нефтяных и газовых месторождений рассматриваются в специализированном сборнике «Геология, бурение, разработка и эксплуатация газовых и газоконденсатных месторождений» и в научно-техническом журнале «Геология, геофизика и разработка нефтяных и газовых месторождений». Часть из представленных журналов имеют большое значение для аспирантов, т. к. они включены в перечень ВАК (высшая аттестационная комиссия) и они предназначены для публикации основных научных результатов диссертации на соискание учёной степени доктора или кандидата наук, например, журнал «Наука и техника», «Известия ВУЗов. Нефть и газ». Список периодических изданий формируется по результатам мониторинга востребованности журналов преподавателями, сотрудниками и студентами. Во время проведения экскурсионно-практического занятия каждый студент самостоятельно ознакомился со структурой каждого журнала (основными разделами) и с содержанием статей нефтегазовых журналов, а также студент научился оформлять статьи в библиографическом списке (один автор и более авторов) и выполнять в тексте ссылки на статью.

Для закрепления полученных знаний студент, изучив содержание журнальных статей, самостоятельно выбрал заинтересовавшие его две-три статьи из разных журналов нефтегазовой тематики, составил на них библиографическое описание, создал библиографический список и по одной статье выполнил конспект [2,3]. Выполняя конспект статьи, студент показывает своё умение изложить содержание статьи в логической последовательности и своё умение охватить содержание статьи. Выполненный конспект и копия статьи являются частью практической части отчёта по экскурсионно-практическому занятию. Практическая часть отчёта дополняется фрагментом текста, в котором прилагается правильно оформленная студентом выдержка из статьи и правильно оформленная ссылка на данную статью в библиографическом списке.

Материал научных, научно-технических, аналитических и обзорных журналов по нефтегазовому делу поможет студентам направления НГД выполнить индивидуальную самостоятельную работу при изучении профессиональных дисциплин. Изучение современной информации в соответствующих журналах, окажет большую помощь в написании дипломного проекта или магистерской работы, сделав их более глубокими и осмысленными.

Описанная технология проведения экскурсионно-практического занятия в период учебной ознакомительной практики Ухтинского государственного технического университета проводилась впервые. Благодаря проведённому занятию, можно надеяться на то, что экскурсионно-практическое занятие:

- поможет студентам сориентироваться с тематикой журналов при выполнении индивидуального задания во время изучения профессиональных дисциплин,
- позволит студентам самостоятельно осуществить сбор, обработку, анализ и систематизацию научно-технической информации при выполнении индивидуального задания;
- заинтересовать студентов в проведении научно-исследовательской работы по своему направлению.

Таким образом, данная форма проведения занятий, знакомство с возможностями отдела электронных ресурсов и каталогом журналов научного читального зала библиотечно-информационного комплекса УГТУ дадут толчок студентам к самостоятельному получению новых знаний для своего профессионального роста.

В перспективе планируется систематически знакомить студентов с новыми книжными поступлениями в печатном и электронном виде в библиотечно-информационном комплексе вуза.

Библиографический ссылки:

1. ФГОС высшего профессионального образования по направлению подготовки 131000 – «Нефтегазовое дело» (квалификация (степень) «бакалавр») от 28 октября 2009 г. N 503 [Текст]. – Москва, 2009.
2. ГОСТ 7.1-2003 СИБИД Библиографическая запись. Библиографическое описание

документа. Общие требования и правила составления [Текст]. – М.: Изд-во стандартов, 2004.

3. Информационный поиск с использованием современных электронных ресурсов НТБ УГТУ [Текст] / Л. А. Ситова. – Ухта: УГТУ, 2010. – 32 с.

4. Миклина, О.А. Программа учебной ознакомительной практики по направлению 131000 – «Нефтегазовое дело»: [Текст] / О. А. Миклина, М. М. Бердник, А. М. Вороник. Методические указания. – Ухта: УГТУ, 2013.-48 с.

УДК 373.2

**Формирование у студентов профессиональных компетенций в рамках изучения МДК 03.02 «Теория и методика развития речи у детей» на основе интерактивных методов обучения**

Морозова Н.Н. [nadyamorozova2@yandex.ru](mailto:nadyamorozova2@yandex.ru)

*Сыктывкарский гуманитарно-педагогический колледж имени И.А. Куратова, г. Сыктывкар, Россия*

Программа МДК 03.02 «Теория и методика развития речи у детей» является частью основной профессиональной образовательной программы по специальности СПО 050144 «Дошкольное образование». Данная учебная дисциплина является структурной единицей ПМ.03 «Организация занятий по основным общеобразовательным программам» и направлена на формирование у студентов профессиональной компетентности в области речевого развития дошкольников. Основной целью ее изучения в колледже является формирование готовности студентов к профессиональной деятельности в области речевого развития детей дошкольного возраста на основе современных научных знаний об онтогенезе речи и речевого общения.

Необходимо отметить, что в рамках компетентностного подхода современная оценка качества профессионального образования выпускников на всех ступенях профессионального образования должна основываться не на длительности или содержании обучения, а на результате профессиональной подготовки (знаниях, умениях и широких компетенциях), полученной выпускниками. Профессиональная компетенция является результатом профессионального образования, выражающаяся в готовности специалиста к реализации определённых профессиональных функций на основе использования им внутренних и внешних ресурсов.

Учитывая требования государственного стандарта образования, педагогический колледж готовит специалистов, имеющих хорошую практическую подготовку и достаточный объем теоретических знаний. Практическая готовность будущих педагогов включает в себя целый комплекс профессиональных умений:

- 1) умения, направленные на изучение разных сторон речи ребенка;
- 2) умения моделировать процесс речевого общения;
- 3) умения организовать процесс дидактического общения и управлять им;
- 4) умения анализировать коммуникативный акт с точки зрения его эффективности для речевого развития ребенка и обобщать полученные результаты.

В рамках данной дисциплины профессиональная подготовка студентов включает усвоение теории развития детской речи, овладение умениями управлять процессом развития речи и речевого общения. Оперирование основными понятиями, понимание особенностей развития ребенка, реальных педагогических ситуаций, применение теоретических знаний на практике составляют основу формирования педагогического мышления будущего специалиста.

Однако следует подчеркнуть, что контингент обучающихся в педагогическом колледже в последние годы изменился не в лучшую сторону. Проведенные психологом исследования показывают низкий уровень мотивации студентов к учебе. В связи с этим возникает необходимость в изменении методики преподавания. Перед преподавателем стоит задача



выработки и внедрения таких методов и приемов обучения, которые бы были нацелены на активацию творческого потенциала студента, его желания обучаться.

Одним из важнейших направлений совершенствования подготовки студентов в колледже является внедрение интерактивных форм и методов обучения.

Понятие «интерактивный» происходит от английского «interact» («inter» - «взаимный», «act» - «действовать»).

Интерактивное обучение - это специальная форма организации познавательной деятельности. Она подразумевает вполне конкретные и прогнозируемые цели. Одна из таких целей состоит в создании комфортных условий обучения, при которых студент или слушатель чувствует свою успешность, свою интеллектуальную состоятельность, что делает продуктивным сам процесс обучения. [2, с. 38]

В контексте интерактивного обучения знания приобретают иные формы. Студенты получают ее от педагога не в «готовом» виде, а в процессе собственной активности. Целью активного обучения является создание условий, в которых студенты сами открывают, приобретают и конструируют знания. Это и является принципиальным отличием целей активного обучения от целей традиционной системы образования.

Учебный процесс, опирающийся на использование интерактивных методов обучения, организуется с учетом включенности в процесс познания всех студентов группы без исключения. Совместная деятельность означает, что каждый вносит свой особый индивидуальный вклад, в ходе работы идет обмен знаниями, идеями, способами деятельности. Организуются индивидуальная, парная и групповая работа, используется проектная работа, ролевые игры, осуществляется работа с документами и различными источниками информации.

Интерактивные методы основаны на принципах взаимодействия, активности обучаемых, опоре на групповой опыт, обязательной обратной связи. Создается среда образовательного общения, которая характеризуется открытостью, взаимодействием участников, равенством их аргументов, накоплением совместного знания, возможностью взаимной оценки и контроля. [1, с. 79]

Интерактивные методы применяются при организации лекционных занятий, в работе над учебным проектом, формировании портфолио студента и т.д. Для решения учебных и воспитательных задач используются такие интерактивные методы, как метод проблемного изложения, деловые и ролевые игры, Case-study (анализ конкретных, практических ситуаций) и т.д.

Так, например, одним из методов активации процесса обучения считается метод проблемного изложения. Эта методика позволяет заинтересовать студента, вовлечь его в процесс обучения. Учебная проблема и проблемная ситуация являются основными структурными компонентами проблемного обучения.

Перед началом изучения определенной темы курса ставится перед студентами проблемный вопрос или дается проблемное задание. Стимулируя разрешение проблемы, преподаватель снимает противоречия между имеющимся ее пониманием и требуемыми от студента знаниями. Эффективность такого метода в том, что отдельные проблемы могут подниматься самими студентами.

Главный успех данного метода в том, что преподаватель добивается от аудитории «самостоятельного решения» поставленной проблемы. Организация проблемного обучения представляется достаточно сложной, требует значительной подготовки лектора. Однако на начальном этапе использования этого метода его можно внедрять в структуру готовых ранее разработанных лекций, семинаров как дополнение. [3, с. 107]

Эффективным методом можно назвать и метод Case-study или метод учебных конкретных ситуаций (УКС). Метод Case-study, если следовать определению разработчиков метода, это метод обучения, при котором студенты и преподаватели участвуют в непосредственном обсуждении деловых ситуаций или задач. Эти кейсы, подготовленные обычно в письменной форме и составленные исходя из реальных фактов, читаются, изучаются и обсуждаются студентами. Кейсы составляют основу беседы аудитории под руководством преподавателя.

давателя. Поэтому метод Case-study включает одновременно и особый вид учебного материала, и особые способы использования этого материала в учебном процессе.

В практике изучения теории и методики развития речи у детей нами используется также исследовательская технология. Студентам предлагается определённая тема для самостоятельного изучения, дается список литературы, рекомендации к использованию электронных средств обучения с целью поиска информации по изучаемой проблеме, определяются сроки изучения темы.

В отведённый для самостоятельной работы промежуток времени преподаватель консультирует студентов, анализирует их учебные и личностные достижения. По истечении срока, определённого для изучения конкретной темы, проводится обобщение собранной информации. Студенты предлагают способы решения изученной проблемы, представляют материалы для использования на практике в ДОУ.

Таким образом, мы можем констатировать, что применение интерактивных методов в процессе обучения так или иначе способствует развитию личности студентов, их способностей к саморазвитию, самоопределению и самообразованию, а именно формированию ключевых компетенций. У студентов формируются такие общие и профессиональные компетентности, как поиск знания, обучение основным мыслительным действиям и операциям – анализу, синтезу, обобщению, формирование культуры рефлексивного мышления и т.д.

Библиографические ссылки:

1. *Борытко, Н.М.* Теория обучения [Текст] / Н.М. Борытко. – Волгоград: ВГПУ, 2006. – С. 79
2. *Воронин, А.С.* Словарь терминов по общей и социальной педагогике [Текст] / А.С. Воронин. – Екатеринбург: ЕГПУ, 2006. – С. 38.
3. *Зимняя, И.А.* Педагогическая психология [Текст] / И.А. Зимняя. – Ростов н/Д: Феникс, 2007. – С. 107.

УДК 377

### **Совершенствование профессиональной компетентности преподавателя медицинского колледжа как условие успешного развития профессионального мышления студентов**

Муклецова Е.Н. [metodsmk@mail.ru](mailto:metodsmk@mail.ru)

ГПОУ «Сыктывкарский медицинский колледж им. И.П. Морозова», г. Сыктывкар, Россия

Новый курс страны на совершенствование оказания специализированной медицинской помощи опирается на высококвалифицированную подготовку медицинских кадров. Среднее специальное образование является отправной точкой в деле формирования специалистов на профессиональной арене.

В контексте модернизации образования как интегральный показатель качества рассматривается компетентность специалиста, которая определяется не суммой знаний и умений, а его готовностью к решению типовых профессиональных задач в зависимости от уровня его образования, квалификации и мастерства. Современные требования к уровню подготовки специалиста, к его профессиональной деятельности ориентированы именно на компетентный подход.

В частности – фельдшер по окончании колледжа должен иметь следующие профессиональные и общие компетенции:

#### **ПРОФЕССИОНАЛЬНЫЕ КОМПЕТЕНЦИИ ФЕЛЬДШЕРА:**

- диагностическая деятельность;
- лечебная деятельность;
- неотложная медицинская помощь на догоспитальном этапе;
- профилактическая деятельность;
- медико-социальная деятельность;

- организационно-аналитическая деятельность.

#### ОБЩИЕ КОМПЕТЕНЦИИ ФЕЛЬДШЕРА:

- брать ответственность за работу членов команды (подчиненных), за результат выполнения заданий;
- организовывать собственную деятельность, выбирать типовые методы и способы выполнения профессиональных задач, оценивать их эффективность и качество;
- понимать сущность и социальную значимость своей будущей профессии, проявлять к ней устойчивый интерес.

Педагог может сформировать у студентов только то, чем обладает сам.

Компетентность педагога - совокупность его качеств личности и его профессиональных знаний, умений и навыков. Профессиональная компетентность учителя отражает готовность и способность специалиста выполнять педагогические функции в соответствии с принятыми образовательными нормативами и стандартами.

Базовыми компетенциями учителя в структуре его профессиональной компетентности являются:

- 1) социально-психологическая компетенция, связанная с готовностью решения профессиональных задач;
- 2) общепедагогическая профессиональная компетенция (включает в себя психолого-педагогическую и методическую);
- 3) предметная компетенция в сфере конкретной специальности;
- 4) коммуникативная компетенция;
- 5) способность к профессиональной самореализации;

Компетентность предполагает постоянное обновление знаний, владение новой информацией для успешного решения профессиональных задач в данное время и в данных условиях. Компетентного специалиста отличает критическое мышление: способность среди множества решений выбрать оптимальное, аргументировано опровергнуть ложные решения. Иными словами, компетентность - это способность к актуальному выполнению деятельности.

Совершенствование профессиональной компетенции процесс постоянный.

Принято выделять несколько направлений повышения профессионального мастерства.

1. Углубление научных знаний. Научная мысль непрерывно развивается, и учитель независимо от своего стажа чаще всего вынужден самостоятельно осваивать новое содержание обучения, не дожидаясь корректив свыше.

2. Повышение психолого-педагогического уровня. Появляются новые технологии, модернизируются используемые. Поэтому, учитель должен еще и систематически обновлять свои знания в этих областях.

3. Повышение научно-методического уровня.

4. Формирование профессионально значимых умений и навыков.

5. Освоение культуры педагогического общения.

6. Развитие способностей работать в коллективе. Эффективность учебного процесса зависит здесь от того, насколько педагог заинтересован в результативности труда партнеров, от умения принимать решения коллектива как свои личностные, участвовать в деятельности профессиональных организаций.

7. Освоение корпоративных норм поведения. Учитель - образец для подражания. Уже само его поведение является средством воспитания

8. Овладение научным стилем речи. Речь педагога - инструмент его деятельности. Насколько грамотно говорит учитель - настолько грамотно будет говорить и его ученик. Насколько полно педагог владеет терминологией изучаемой науки - настолько же освоят ее и школьники.

9. Освоение методики научно-исследовательской деятельности. Новые методики и технологии требуют от учителя умения находить, анализировать и обобщать научную ин-

формацию, экспериментально проверять эффективность нововведений, диагностировать уровень развития ученика, помогать ему в развитии элементарных навыков научной деятельности, требуемых вузом от выпускника школы. Методическая работа эффективна настолько, насколько педагог владеет рефлексией, способен объективно оценить свою работу.

Особое место выделяется повышению квалификации.

Основными целями повышения квалификации являются расширение профессионального кругозора, интеллектуального потенциала, формирование навыков и умений, необходимых в современной профессиональной деятельности; достижение вершин профессионализма; стимулирование самообразования

Различные индивидуальные подходы к обучению обуславливают и особый подход к методам повышения квалификации.

Это:

1. *Медиаопорное самообучение*: за основу берется специализированная литература: научные статьи и книги, поиск необходимых источников на электронных носителях или в World Wide Web (например, MedLine), использование банков данных с литературой, имеющей научно-методологические критерии, например, Cochrane Library, а также компьютерные, сертифицированные программы, позволяющие расширить предметно-специфические знания и тренировать профессиональные навыки.

2. *Участие в научно-практических конференциях, семинарах, заседаниях обществ, кружках и т. д.*, которое представляет собой интерактивное обучение, в частности:

- проблемно-ориентированное обучение;
- групповое обучение;
- выявление личных потребностей обучающихся;
- опытно-ориентированное обучение;
- обратную связь;
- мотивирование к повышению уровня профессиональных знаний и умений.

3. *Клиническое обучение*. Вытекает из обмена информацией и практическим опытом и принимает форму коллегиальных консилиумов или консультаций экспертов.

Преподаватели терапии постоянно повышают квалификацию и совершенствуют свою профессиональную компетентность: регулярно посещают научно-практические тематические конференции, школы, заседания общества терапевтов. Полученные знания и умения реализуют в процессе обучения, способствуют формированию профессионального мышления студентов.

УДК 78

### **Православная авторская песня как альтернатива рок-музыке в формировании духовно-нравственных ценностей молодёжи**

Паскар Т.В. [paskar.ta@gmail.com](mailto:paskar.ta@gmail.com)

*Сыктывкарский гуманитарно-педагогический колледж имени И.А. Куратова, Сыктывкар, Россия*

Молодёжи во все времена уделялось достаточно пристальное внимание, так как именно молодое поколение представляет собой трудовой и популяционный ресурс любой страны. Сегодня молодёжь включается во многие социокультурные процессы, активность её проявляется в различных формах: от инновационной социально-экономической деятельности до политического радикализма.

Важнейшей составляющей культурной жизни общества является её духовность. Духовность связана с поиском и обозначением смысла человеческого существования. Духовность в разных исторических и культурных контекстах имеет разные определения. Но самой широкой характеристикой духовности является признание её ценностным аспектом психики человека. Духовность вырастает из понимания различия идеала и действительности. Поэто-

му можно заключить что, духовность – это исторически оформившийся тип культурной ориентации [2].

Всё большее распространение в современном мире получают исключительно материальные ценности: ориентация на материальный достаток; хорошие возможности для отдыха и развлечений; признание и восхищение окружающими, а духовное развитие, нравственное самосовершенствование всё менее привлекает молодёжь.

Обусловлено это рядом причин, среди которых наиболее значимыми являются следующие:

- молодёжь живёт в общем социальном и культурном пространстве, и поэтому кризис общества и его основных институтов не может не отразиться на содержании и направленности молодёжной субкультуры.

- кризис института семьи и семейного воспитания, подавление индивидуальности и инициативности ребёнка, подростка, молодого человека, как со стороны родителей, так и педагогов, всех представителей «взрослого» мира не может не привести, с одной стороны, к социальному и культурному инфантилизму, а с другой – к прагматизму и социальной неадаптированности, и к проявлениям противоправного или экстремистского характера. Агрессивный стиль воспитания порождает агрессивную молодёжь, приводит к отчуждению.

- коммерциализация средств массовой информации, различные формы массовой культуры стали определяющим образом влиять на формирование ценностных установок, стиля и образа молодёжи.

- происходит отмирание традиционных видов молодёжного творчества, таких как народное ремесло и промыслы.

- катастрофическое распространение таких социально значимых болезней, как наркомания, СПИД, алкоголизм, токсикомания. [4]

В последние десятилетия музыка занимает важное место в системе ценностей молодёжи, одновременно формируя и отражая различные мировоззренческие этические и эстетические ориентации. Сказанное относится, прежде всего, к массовой музыкальной культуре, в особенности к такой её жанровой разновидности, как рок-музыка, которая не без основания трактуется в искусствоведческой, социологической и педагогической науке как социомузикальный феномен.

В среде молодёжи возникают неформальные молодёжные объединения, возрастной ценз которых - от 15 до 25 лет. Их контингент весьма широк: старшеклассники, учащиеся ПТУ и вузов, дети из культурных семей с высокими интеллектуальными запросами.

Применительно к неформальным молодёжным объединениям принято употреблять термин «возрастная субкультура» или «молодёжная субкультура». Историк В.Е. Носов, классифицируя различные культуры, определил субкультуру как систему ценностей и правил поведения, сложившихся в определенной социальной (демографической, национальной, профессиональной) группе[5]. От доминирующей (общепринятой) культуры субкультура отличается языком, взглядами на жизнь, манерами поведения.

В ряду семантических средств неформальных молодёжных объединений - таких, как манера поведения, одежда, причёска, сленг, значковая атрибутика - определяющая роль принадлежит музыке. Именно рок-музыка выступала (и продолжает выступать) тем средством, при помощи которого формируются постулаты той или иной молодёжной субкультуры.

Н.П. Мейнерт рассматривал рок не как музыкальное явление, а как форму поколенческой культуры, отражающую реальные условия повседневного бытия молодёжи. Такой подход обусловлен системой общественных отношений, господствовавшей в нашей стране многие десятилетия. В этой связи социолог настаивает на трактовке рока как средства самосознания и самореализации молодёжи, как символа настроений молодых людей, оппозиционных по отношению к старшему поколению или общественно-политическому устройству в целом, как цитадели альтернативных моделей бытия, вступающих в непримиримый конфликт с существующими идеологическими, нравственным и эстетическим установкам[6].

В последние десятилетия отечественными и зарубежными учеными предлагается более широкое понятие относительно рока – «рок-культура». По определению А.А. Васильевой, рок-культура включает помимо собственно музыкальной компоненты также вербальную (поэтические песенные тексты, где широко представлена молодежная сленговая лексика), поведенческую (комплекс используемых рок-музыкантами исполнительских приемов - от темброво-артикуляционной манеры пения до стиля сценического поведения), предметную (костюмы и атрибутика как часть исполнительского имиджа рок-музыкантов), социокультурную (традиционные социальные формы бытования рок-музыки - молодежная тусовка, рок-концерт) и, таким образом, фокусирует в себе все основные грани названной культурной системы. [1]

С.Л. Катаев выделил следующие функции отечественного рока:

1. Придание старым проблемам статуса нового открытия. «Тому, о чём поёт рок-группа, верит молодой человек». [3]
2. Манифестирование настроений и мировоззрений определённых социальных групп.
3. самовыражение духовных проблем молодёжи.
4. Помощь в поиске смысла.

Шостак Г.В., изучая анализ работ педагогов, культурологов, социологов и свои собственные наблюдения, выделяет следующие функции рок-музыки:

- 1) Коммуникативная. Рок-музыка служит одним из средств общения молодых людей.
- 2) Группообразующая. Молодые люди часто объединяются по интересам.
- 3) Пронологическая. У потребителей рок-культуры нередко складывается определённый поведенческий стереотип. Создаётся противоречивый имидж «рок-н-рольного человека». С одной стороны рок-фанаты стремятся к интеллектуальному развитию, с другой стороны у них формируется гипертрофированная потребность в неограниченной свободе, которая выражается в пьянстве, наркомании, моральной и половой распущенности, непризнании авторитетов, конфронтации с окружающими.
- 4) Компенсаторная. Углубляясь в мир рок-музыки, юноша или девушка компенсирует этим эмоциональную невыразительность собственной повседневной жизни.
- 5) Рекреативно-гедонистическая. Эта функция связана с чувством наслаждения при слушании любимой музыки.
- 6) Аксиологическая. В зависимости от содержания произведений, рок-музыка может давать установку на добро, либо формировать такие качества, как нигилизм, цинизм, потребительство.
- 7) Функция идентификации с себе подобными. Неуверенно чувствующие себя в жизни подростки обладают повышенной склонностью к самоотождествлению с «сильными личностями», за коих выдают себя рок-кумиры. Такая поведенческая установка приводит к потере индивидуально-личностной определённости.
- 8) Функция эскапизма. Рок-культура служит для молодых людей своеобразным средством ухода от «несовершенств» окружающей действительности. Она образует для них «культурную нишу», в которой можно «отсидеться до старости», укрывшись от трудностей быта и проблем повседневной жизни.

Что же привлекает представителей неформальных молодежных объединений в роке? Многие авторы не без основания указывают на антипрофессиональность рок-музыки, ее демократизм, что позволяет любому молодому человеку, овладевшему азами игры на гитаре, сочинять и исполнять песни. Что касается художественных достоинств рок-композиций, - самих потребителей рока музыка, как таковая, интересует в последнюю очередь. Музыкальное начало подменяется драйвом, стремлением вызвать открытую эмоциональную реакцию перцепиентов. Эстетическая несостоятельность таких произведений в полной мере компенсируется наличием индивидуальной четко сформулированной позицией автора-исполнителя. Именно это качество служит главным критерием оценки рок-произведений. Молодых людей в роке привлекает проблематичность, глубина содержания текстов, искренность, близость тематики, когда с ними пытаются разговаривать на их языке.

Обратимся к истокам рок-музыки. Своими истоками рок уходит в блюз (blues - от англ. blue devils дословно голубая дьявольщина - «меланхолия»), через который имеет «генетическую» связь с ритуальными ритмами религии Вуду. Эти ритмы плохи не просто тем, что берут оттуда начало, а тем, что имеют аналогичное воздействие. Как на языческих камланиях, на рок-концертах музыка доводит людей до дикости и агрессии, они прыгают и орут, трясут конечностями, предаются неистовству и разврату, употребляют наркотики и алкоголь. Рок-музыка вводит в «изменённые состояния сознания», в экстаз. Завороженный кайфом, человек входит в зависимость от музыки данного типа, от подобного рода ритмов, и ему хочется ещё больше и тяжелее. Рок-музыка разрушительно действует на психику и нервную систему – об этом свидетельствуют медики-специалисты.

Помимо музыкальной стороны, есть сторона и идеологическая. Это горделивый протест (причём как фактор мировоззрения), вызов общепринятому, либеральная борьба за свободу и индивидуальность. Тематика и спектр чувств, характерные для рок – музыки: хаос, агрессия, блудная страсть, отчаяние, опустошённость, подавленность или же языческая эйфория.

«Христианская» группа «Чёрный кофе»: Но для каждого из нас сердцу мил свободы час, и порой не жалко жизни, чтоб хлебнуть её хоть раз. Slipknot: Если вы -555, то я- 666.

Группа «Loupa», выступившая в защиту панк-группы, совершившей кощунственную акцию в храме Христа Спасителя: Мама, я прошу, не ругай меня, если я ложусь спать в начале дня. Я открыла дверь, он в нее вошел, жизнь моя теперь – это рок-н-ролл. Это Хэтфилд и Мастейн, Это «Deftones» и «Mudvayne», это шаг в опасный путь и назад не повернуть.

Существует также «христианский» и «православный» рок. Однако, как мы видели выше, направленность текстов рокеров-христиан не отличается от текстов других рокеров; кроме того, они зачастую смешивают христианство и рок-н-ролл самым чудовищным образом и, позиционируя себя верующими, не перестают пропагандировать противные Православию взгляды и ценности.

Например, «православный рокер» К. Кинчев в 2011 году громко отпраздновал 20-летие своего язычески-сатанинского альбома «Шабаш» и на концертах в Москве и Санкт-Петербурге исполнил все его композиции. Однако даже если не рассматривать идеологическую сторону, никакими самыми правильными текстами сущность рок-музыки не изменить, и накладывать православную лирику на оргиастический темный музыкальный ряд – значит заниматься кощунством и подменой. Такое творчество прививает его слушателям извращенное и демонизированное восприятие Православия, ложную духовность.

А вот описание рок-концерта группы «Алиса». На сцене полуобнажённый вокалист в шортах и сапогах. Ударник начинает отбивать откровенно шаманские ритмы и трясётся, напоминая языческого жреца. Далее в ход вступают жесткие гитарные риффы, и наступает полный «отрыв». Вокалист что-то рычит в микрофон, слов почти не разобрать. Песня завершается возгласом «Мегазвезда!» Это клип на песню «Антихрист». Даже мысли не возникает, что это «православный рок», абсолютно противоположные чувства. Архимандрит Рафаил (Карелин) как-то в одном из ответов на вопросы высказал поразительную вещь, что человек, погружённый в рок-культуру, может воспринять небо как ведьмин полёт на метле, либо как наркотическое отключение сознания.

Современной наукой накоплены многочисленные данные как о позитивном, так и о негативном воздействии музыкальных звуков на организм человека. Специалисты уверяют, что музыка тем полезнее, чем она менее ритмична и чем она тише. При этом не важно какую музыку слушает человек: оперу, классику или современный рейв. Всё дело в ритме. Музыка, которую можно назвать вредной, отличается так же частыми диссонансами, отсутствием формы, громкостью и быстрым темпом. Например, рок-музыка воздействует ультра- и инфразвуками, которые мы не слышим, но их воспринимает наш организм, и это может действовать разрушающе на мозг по принципу «25-го кадра». Российский психолог Д.Азаров «прогнал» через компьютер все сочинения группы «Алиса», «Чёрный кофе» и других рок-групп и обнаружил, что в их музыке часто повторялось одно роковое сочетание нот, веду-

щее, по его мнению к самоуничтожению. Это тот «звуковой яд», который способен довести человека до сумасшествия. Виновата в этом не сама музыка, а стиль, который строится на игре «боем» на электрических гитарах, барабанов, тарелок, бас-гитар и колонок, с помощью которых усиливается звук и нивелируется с помощью понижения звука (добавления басов). Из-за этого частота зашкаливает за 50 кГц. Подобные частоты опасны для человека. При прослушивании такой музыки вырабатывается гормон удовольствия – эндорфин, это вызывает головокружение, тяжесть в голове и пульсирующую боль. Если постоянно слушать эту музыку, начинается наркотический синдром, поскольку мозг прекращает самостоятельную выработку эндорфинов. Финал ясен.

На наш взгляд, одним из средств предупреждения десоциализации подрастающего поколения могло бы стать знакомство с современными исполнителями православной песни под гитару. В последние годы возросло число таких авторов. В своих песнях они поднимают вопросы не менее важные для молодёжи, заставляющие задуматься о смысле жизни, но основная тональность этих произведений жизнеутверждающая, открывающая глаза и сердца для добрых чувств: милосердия, сострадания, желания помочь нуждающемуся. Эти песни помогают понять, что есть в мире люди, которые нуждаются в любви и ласке больше, чем ты. Они помогают увидеть, что есть добро, а что зло. Таковы, например, песни исполнительницы песен-притч и баллад Светлана Копыловой.

Так в песне «Баллада про зависть» повествуется история о двух больных, лежащих в одной палате. Эта песня никого не может оставить равнодушным. Тяжело больной, умирающий человек, лежащий в больничной палате у окна, утешает другого рассказами о том, что он видит за окном. И в последнем зреет зависть. Однажды тяжело больному стало совсем худо, и его сосед по палате не нажал кнопку вызова медицинской сестры, хотя мог это сделать. Наутро человека, лежащего у окна, не стало. Его сосед по палате, с помощью сестры, занял ту самую койку у окна. Когда же он взглянул в окно, то увидел «глухую, высокую стену». Потрясённый увиденным, он поведал сестре о рассказах умирающего, на что она ответила, что он всегда был слепым. «- Зачем же тогда?... - тут больной прошептал. – Да он вас утешить старался...». Или песня «Богатство», в которой мы видим два взгляда на жизнь: ребёнка, чистого душой и взрослого, для которого смысл жизни заключён только в приобретении материальных благ. Богатый отец везёт своего городского сынишку в деревню, чтобы тот осознал «насколько могут бедными быть люди». Они пробыли сутки в семье у бедняка и по возвращении отец спросил: понравилось ли сыну и какие выводы он сделал? На что сын ответил, что очень понравилось «таких хороших людей он в жизни не встречал. И как они богаты! У нас одна собака; у них - четыре пса. У нас бассейн; у них - морская бухта; у нас есть сад; у них - бескрайние леса. И нас мне стало жалко почему-то. Они готовы Бога за всё благодарить, а нам всегда чего-то не хватает. Теперь я знаю, папа, насколько мы бедны...» На что обескураженный отец не нашёлся, что ответить. Или песня «Брошенный камень» помогает понять, что настоящее счастье не в осуществлении мечты о материальном. Оказывается, вовремя оказанная помощь нуждающемуся в ней человеку делает и богаче (духовно) и счастливее во сто крат человека, оказавшего эту помощь. Человек, помогая другим, как бы приобретает Божью благодать. Это песня о человеке, мечта которого - купить автомобиль, наконец осуществилась. Но однажды в пути, на дороге в его машину полетел камень. Выйдя из машины, чтобы разобраться с мальчишкой-сорванцом, он увидел в кювете ещё одного ребёнка в инвалидном кресле. Дети 3 часа пытались на дороге остановить хоть какую-то машину. Но никто им не помог. Брошенный камень был последней надеждой на спасение. Оказывая помощь детям, мужчина вдруг поймал себя на мысли, что «как сейчас он не был счастлив даже, когда свою машину покупал». Содержание этих песен – это не эгоизм и потребительство, и уж конечно не чёрная депрессия с суицидальными мыслями. Они учат ценить жизнь, даже когда дни сочтены; учат жертвовать чем-то в жизни ради другого человека. Все тексты пронизаны верой и надеждой на милость и помощь Божью.

Среди авторов современной православной песни мы видим как мирян, так и лиц духовного звания. Это протодьякон Михаил Спельник (Кострома), Санкт-Петербургский автор



православной патриотической песни Антон Галицкий, молодая исполнительница из Санкт-Петербурга Ольга Братчина, Ирина Скорик, Евгения Смольянинова, Елена и Александр Михайловы, Лилия Евсева, матушка Людмила Кононова и многие другие.

Православная авторская песня - это попытка противостоять той безнравственности, которая культивируется многими музыкальными направлениями. В увлечении новомодными западными течениями мы рискуем потерять свою культуру. »Не оскудела Россия талантами - это самое наше дорогое богатство, наша самая ценная валюта - наш талант, наша молодежь и наши традиции. Если отобрать у России культуру и веру, это будет просто геополитическое пространство, ничего не значащее», - считает участница фестиваля православной авторской песни «Исповедь Сердца» Ирина Леонова, город Москва.

Библиографические ссылки:

1. *Васильева, А.А.* Российская рок-музыка 1970-х -1990-х гг. как социокультурное явление: опыт культурологического анализа [Текст] / А.А. Васильева. - Челябинск, 1999.
2. *Головатый, Н.Ф.* Социология молодёжи: Курс лекций [Текст] / Н.Ф. Головатый. - К., 1999. - с. 139.
3. *Катаев, С.Л.* Социальные функции рок-музыки [Текст] / С.Л. Катаев // Эстетическое сознание как фактор социального ускорения. Тезисы докладов. – Запорожье, 1989
4. Культурология [Текст]. / Под ред. А.Н.Марковой. – М., 1998.
5. *Лисовский, В.Т.* Социология молодёжи [Текст] / В.Т. Лисовский. - М. - 1996. - с. 54
6. *Мейнерт, Н.П.* Нужны ли бабушкины сказки? [Текст] / Н.П. Майнерт // Знамя юности.. - 1989 -5-6 сентября.

УДК 377.5

### **Использование метода конкретных ситуаций в работе со студентами колледжа**

Пахомова Т.А. [PaskhomovaTatyana@yandex.ru](mailto:PaskhomovaTatyana@yandex.ru)

*Сыктывкарский гуманитарно-педагогический колледж имени И.А. Куратова, г. Сыктывкар, Россия*

Развитие образовательных процессов в современном обществе, огромный опыт педагогических инноваций, авторских школ и учителей-новаторов, результаты психолого-педагогических исследований постоянно требуют обобщения и систематизации. Одним из средств решения этой проблемы является технологический подход, применение понятия «технология» к сфере образования, к педагогическим процессам.

Технологический подход к обучению сегодня активно разрабатывается отечественной педагогикой: ему посвящены работы В.П. Беспалько, М.Е. Вернадского, В.И. Боголюбова, В.В. Гузеева. Т.А. Ильиной, М.В. Кларина, А.И. Космодемьянской, М.М. Левиной, З.А. Мальковой, Н.Д. Никандрова.

Технологический подход к обучению предусматривает точное инструментальное управление учебным процессом и гарантированный успех поставленных учебных целей.

Под термином «новые образовательные технологии» можно понимать такие технологии, в которых: доминируют игровые процедуры; используется принцип моделирования; предусматривается интенсивное межличностное общение; реализуется принцип партнёрства; педагог превращается из информатора в менеджера.

К их числу, в первую очередь, можно отнести деловые игры (ДИ) и конкретные ситуации (КС) или анализ конкретных ситуаций (АКС).

Большое внимание, уделяемое этим технологиям в последнее время, объясняется тем, что они дают возможность осуществлять обучение в обстановке, максимально приближенной к реальной жизни. Более того, они позволяют увязать теоретический материал с практической деятельностью, что особенно важно для обучающихся. Чтобы студенты четко осозна-

вали всю важность обучения, оно должно быть непосредственно связано с реальными жизненными ситуациями.

За годы учебы в колледже студенты накапливают опыт решения точно и конкретно сформулированных задач. Однако в реальной жизни ситуация принципиально иная: возникшие профессиональные задачи заранее никому не известны, никто их специально не формулирует в привычной учебной форме. Более того, зачастую их заслоняют множество «побочных» событий и фактов. Поэтому важно, особенно в профессиональном образовании, использовать такие методы, которые учат студента объективно оценивать реальную обстановку, оперативно ориентироваться в ней, выделять профессиональную проблему, учитывать интересы и возможности окружающих, устанавливать с ними контакты, влиять на их деятельность. Оптимальным в этом отношении является метод конкретных ситуаций, конкретного примера («кейс-ста-ди»).

В основе метода конкретных ситуаций лежит имитационное моделирование. Другими словами, использованию этого метода в обучении студентов предшествует разработка конкретного примера или анализ готовых материалов с описанием ситуации реальной профессиональной деятельности. Это может быть рассказ о каких-то событиях в детском саду, описание профессиональной деятельности или взаимодействия сотрудников дошкольного учреждения. То есть, моделируется соответствующий содержанию обучения рабочий процесс.

Важно, чтобы при анализе конкретного примера студент мог вжиться в определенные обстоятельства, понять ситуацию, оценить обстановку, определить, есть ли здесь проблема и в чем ее суть. Затем, если это требуется, определить свою роль в решении проблемы и выработать правильную линию поведения. Значимым является также то, что главный акцент при использовании метода конкретной ситуации ставится не столько на развитие навыков решения проблемы, сколько на развитие аналитического мышления, которое необходимо для выявления проблемы, ее формулировки и принятия решения.

Так студенты проектируют будущую профессиональную деятельность. Привлекает в данной технологии то, что ее применение позволяет формировать основные навыки, побуждает учащихся обращаться к дополнительным источникам информации, усваивать новые теоретические знания.

И самое главное: в конкретной ситуации, по принципу диалога моделируются взаимоотношения людей в обстановке, приближенной к профессиональной.

Метод конкретных ситуаций позволяет каждому их участнику обнаружить ранее скрытые собственные возможности. Это придает уверенность в своих силах и способностях, обостряет чувство собственного достоинства.

Например, студентам предлагаем решить педагогические ситуации, связанные с театрализованной деятельностью дошкольников.

**Ситуация 1.** Дети разыгрывают кукольный спектакль по сказке «Лиса и медведь». Они распределили роли и начали представление, но по ходу действия возник спор, кому из героев что говорить. Сюжет «рассыпается», и дети постепенно теряют интерес к игре. Как разрешить сложившуюся ситуацию? Назовите свои действия в данной ситуации, чтобы игра была продолжена.

**Ситуация 2.** Дети решают разыграть сказку «Колобок», распределяют между собой роли, но одному ребенку роль не достается. Со словами: «Я тоже хочу играть!» расстроенный ребенок садится на стул. Ваши дальнейшие действия по оптимизации данной игровой ситуации? Подготовьте рекомендации по предупреждению подобных ситуаций в группе детского сада.

**Ситуация 3.** Педагог предлагает детям поиграть в настольный театр. Происходит обсуждение выбора сказки. Дети высказывают желание поставить сказку «Теремок». Однако выясняется, что в настольном театре нет всех героев к этой сказке. Тогда дети, разобрав имеющиеся плоскостные фигурки, предлагают новый вариант сказки «Теремок». Ваша реакция в этой ситуации? Какая помощь педагога необходима детям в сложившейся игровой си-

туации? Какие выводы может сделать педагог об уровне развития театрализованной деятельности детей?

**Ситуация 4.** После полдника дети занимаются самостоятельными играми. Один ребенок решает разыграть сказку. Берет в руки кукол бибабо и приглашает других детей принять участие, но они заняты своими играми и не откликаются на предложение. Ваша реакция на сложившуюся ситуацию? Опишите свои действия.

После решения предлагаемых педагогических ситуаций обращаем внимание на следующие моменты.

- Конструктивность решения ситуаций – Вам удастся предложить решение, которое носит преобразующий позитивный характер. Удастся найти не одно решение, при этом Вы не испытываете затруднений в их поиске. Решать ситуации, связанные с развитием театрализованной деятельности детей, Вам профессионально интересно.

- Деструктивность решения ситуаций – не удастся найти решения, позволяющего снять возникшие противоречия внутри ситуации. У Вас появляется много вопросов, связанных с театрализованной деятельностью детей, их поведением в ней и Вашими действиями в руководстве рассматриваемым процессом. При этом Вы не испытываете интереса и не мотивированы на решение ситуаций, связанных с развитием детской театрализованной деятельности.

- Отказ решать предлагаемые ситуации. Преобладает раздражительность в попытке решить их. Вам следует задуматься об этом состоянии, проанализировать его.

Необходимо моделировать профессиональные ситуации, предвосхищая неизбежные в них затруднения и при этом владея способом решения. Считаю, что хотя студент принимает участие только в воображаемой ситуации, переживаемые им чувства реальны. Благодаря моделированию можно говорить о двуплановости конкретной ситуации (условной и реальной). Очень важно, что, несмотря на определенные условности, на занятиях отрабатываются конкретные умения, которые могут быть использованы в реальной профессиональной деятельности.

Библиографические ссылки:

1. Бугрин, В.П. Технологии подготовки и проведения конкретных ситуаций. Обзорная лекция // Серия материалов школы-семинара «Современные образовательные технологии» [Текст] / Под общ.ред. директора техн. наук, профессора Н.А.Селезневой и канд.пед. наук, Н.В.Борисовой – М.: Исследовательский центр проблем качества подготовки специалистов, 2000 – 45с.

2. Современные технологии обучения. Методическое пособие по использованию интерактивных методов в обучении [Текст] / Под ред. Г.В.Борисовой. – СПб.: «Полиграф-С», 2002. – 79 с.: ил.

УДК 37.033 : 372.8

### **Экологическое образование как неотъемлемая составляющая устойчивого развития общества**

Сухинин С.А. [suhmax@mail.ru](mailto:suhmax@mail.ru)

Южный федеральный университет, г. Ростов-на-Дону, Россия

Экологизация, под которой Н.Ф. Реймерс понимал «проникновение экологических идей во все стороны общественной жизни»[3], является одним из современных направлений развития школьного и вузовского образования, и выступает составной частью устойчивого развития общества и культуры человека. В данном контексте она выражается в усилении внимания к различным аспектам взаимодействия природы и общества и включает идеологические, научные, нравственно-эстетические, правовые, личностно-мировоззренческие и прак-

тические аспекты. Наиболее тесно вплетены экологические знания в систему географического и биологического образования, что объясняется общим предметом исследования этих учебных дисциплин и экологии. В то же время экологизация затронула и другие науки – химию, физику, литературу, социологию, политологию, экономику, юриспруденцию. Являясь основой для естественно-научного понимания окружающей среды, все эти научные направления способствуют формированию и развитию экологической культуры как системы знаний об устройстве природы, процессах и явлениях происходящих в ней, бережного отношения к ее богатствам и рационального их использования. При этом цель экологической культуры, как элемента образования и воспитания, заключается в формировании ответственного отношения к природе, которое должно стать важнейшим элементом в системе отношений «природа – население - хозяйство».

В современной системе школьного и вузовского образования можно выделить три взаимосвязанных направления экологической культуры:

- 1) формирование экологического мировоззрения;
- 2) усвоение основ охраны природы и рационального природопользования и понимания необходимости развития природохозяйственной деятельности в направлении устойчивого развития общества;
- 3) экологизация кругозора [4].

Вопросы взаимодействия природы и общества традиционно входят в сферу внимания системы образования. Рассматривая структуру, размещение, особенности изменения различных природных объектов, география и биология, как главные общеобразовательные дисциплины осуществляющие формирование и развитие экологических знаний у учащихся, раскрывает их взаимосвязь с окружающей средой, тем самым реализует одно из направлений экологизации их содержания. Следует отметить, что формирование экологического мировоззрения происходит постепенно, на различных этапах школьного обучения, переходя от класса к классу, от школы к вузу.

Первоначальным школьным предметом, закладывающим основы экологической культуры школьников, выступает природоведение. Оно освещает основы естественно-научного понимания устройства природы, бережного отношения к ней, разумного использования её богатств и улучшения её состояния. Являясь основой для познания окружающей среды, природоведение способствует формированию и развитию экологической культуры на основе знаний о природных явлениях и объектах, процессах происходящих в ней. Оно включает в себя разнообразные области естественнонаучных и гуманитарных знаний, среди них важное место занимает и экология.

В среднем звене обучения, в курсе географии рассматриваются вопросы строения и процессы развития оболочек Земли – литосферы, гидросферы, атмосферы, биосферы, в ходе чего учащиеся должны уяснить идею взаимопроникновения оболочек друг в друга, взаимосвязи между ними и необратимости негативных изменений в них при отрицательных воздействиях общества на природу. Курс биологии, в свою очередь, не только знакомит с внутренним и внешним строением живых организмов – растений, животных, человека, но и показывает их приспособление к условиям окружающего мира, возникновение биологических сообществ и демонстрирует хрупкость их устройства в зависимости от воздействия внешних агентов – природных и антропогенных. В последующие годы обучения экологические знания учащихся расширяются при рассмотрении особенностей природы отдельных регионов Земли, природных зон, стран и континентов, характеристики степени влияния деятельности человека на отдельные компоненты, оцениваются изменения в природе под влиянием конструктивной и деструктивной деятельности общества.

В старшей школе, при изучении социально-экономической географии, система экологических знаний учащихся значительно углубляется и расширяется за счет включения в нее основ географии природопользования и отдельных элементов экономики природопользования. Школьники знакомятся с понятием природопользования, изучают различные виды природных ресурсов и их размещение, использование ресурсов в отдельных отраслях и произ-

водствах. На этом этапе формируются ценностные установки в сознании учащихся, выраженные в необходимости рационального использования богатств природы и знании принципов и методов реализации природоохранных мероприятий. В свою очередь биологические знания представлены изучением биогеоценозов как сложных комплексов различного иерархического уровня, знакомства с эволюцией органического мира и генетических основ организации жизни. Экологические знания школьников дополняются познанием происхождения неживой природы на примере Вселенной, звезд и галактик (астрономия), вещественной основы жизни (химия), энергетического взаимодействия живых организмов и окружающей среды (физика). В старших классах экологические знания формируются также в ходе рассмотрения глобальных проблем человечества (обществознания), а как прямая составная часть экологической культуры они представлены в курсе литературы на примере произведений отечественных прозаиков и поэтов, воспевающих красоту природы и обуславливающих бережное отношение к ней.

Освоение экологических знаний школьниками способствует формированию и расширению их экологического кругозора. В результате обучения учащиеся овладевают пониманием многоплановости понятия «ценность природы», умеют объяснить негативные изменения в природе, возникающие под влиянием хозяйственной деятельности человека, знают принципы рационального природопользования, правила поведения в природе и способны к реализации конкретных мер по изучению и охране природы своей местности, пропаганде полученных экологических знаний и умений.

Экологическое образование, как непрерывный процесс обучения, воспитания и развития личности, направлено на формирование системы научных и практических знаний, ценностей ориентаций, поведения и деятельности, обеспечивающих ответственное отношение человека к окружающей социально-природной среде. В связи с этим оно включает в себя несколько важных аспектов:

- знание экологических проблем и способов их разрешения;
- развитие системы интеллектуальных и практических умений по изучению, оценке, улучшению состояния окружающей среды;
- воспитание ценностных ориентаций экологического характера;
- формирование мотивов, потребностей, привычек и целесообразного поведения и деятельности, способности научных и нравственных суждений по экологическим вопросам;
- стремление к активной практической деятельности по охране окружающей среды [1, 2].

Применительно к школьному образованию можно выделить следующие составные модули содержания экологической культуры, формируемой в ходе экологического образования:

1. Научно-познавательный – развивает интерес школьников к проблемам окружающей среды и формирует представление о научной картине мира. Он представлен знаниями, раскрывающими свойства предметов и явлений природы, их многообразие, связи между ними [1].

2. Нормативный - это правила (предписания и запреты) поведения человека и его деятельности в природном и социальном окружении. Следование общечеловеческим нормам морали - показатель общей культуры поведения каждого человека в отношениях между людьми, с природными объектами, к своему здоровью [1, 4].

3. Практико-деятельный – представлен конкретной практической деятельностью, которая формирует отношения человека с окружающим миром.

Важным принципом в реализации экологического образования и воспитания школьников является краеведческий. Он позволяет на примере родного края определить мероприятия по охране местных природных объектов и тем самым способствует усвоению основ рационального природопользования и любви к родному краю.

Современное экологическое образование непосредственно направлено на формирование экологически ответственной личности. Сумев привить основы экологической культу-

ры школьникам, можно вместе с ними решить целый ряд важнейших задач экологического образования и воспитания: повысить эстетическую и этическую грамотность, сформировать экологическое мышление, осознанность, рациональность и ответственность по отношению к природе. Понимание человеком ценности природы, открытость к толерантному взаимодействию в глобальной системе «человек - природа - общество», осознание личной причастности к решению экологических проблем, стремление к духовно-нравственному совершенствованию личности при приятии незыблемых жизненных ценностей - это те основные понятия, под которыми и подразумевается определенная готовность человека к адекватным действиями по преобразованию существующей социоприродной действительности.

Для продвижения экологической культуры и закрепления понимания необходимости устойчивого развития общества, предусматривающего развитие человечества, которое удовлетворяло бы нужды нынешнего поколения людей и в то же время не подвергало бы риску способность будущих людских поколений удовлетворять свои потребности, в том числе и на основе использования имеющихся природных ресурсов, школьного образования, с нашей точки зрения, должно учитывать несколько аспектов:

1. Специфика экологического образования заключается, в том, что оно должно быть основано на принципе «опережающего отражения». Это означает, что в любой деятельности по преобразованию природы человек должен постоянно оценивать предполагаемые последствия – как ближайшие, так и отдаленного будущего. Это понимание является основой формирования у школьника экологического идеала – гармонии природы и общества.

2. Недостаточно передать учащимся знания, навыки. Важно, чтобы каждый ученик принимал участие в практических мероприятиях, понял и ощутил суть изменений в преобразовании природы.

3. Экологическое образование будет безжизненным без учета эмоциональной окраски природоведческой информации. Важно, чтобы учащиеся понимали экологические сведения не только рационально при помощи наглядных пособий, слайдов, выставок, но и сопереживали увиденному во время выездов на места, где видны следы варварского отношения к природе, или на места где видны результаты природоохранных мероприятий и не оставались равнодушными зрителями.

4. Экологическое образование становится схематичным, недоходчивым без воспитания эстетического отношения к природе. В процессе обучения в школе любой учебный материал, связанный с окружающей природой, должен быть пронизан эстетической окраской, что повышает образное восприятие природы, порождает гуманные чувства к ней.

5. В настоящее время экологическое образование и воспитание – это не только усвоение личностью комплекса экологических знаний. Надо добиваться того, чтобы идеи превращались в убеждения, чтобы экологические знания и экологическая культура стали неразрывны с активной жизненной позицией подрастающего поколения [2].

Таким образом, экологическая культура предполагает наличие определенных знаний и убеждений, готовности к деятельности, а также практических действий, согласующихся с требованиями бережного отношения к природной среде. Экологическая культура становится важным показателем общественной активности и сознательности учащихся и студентов, отдельных людей в своей повседневной деятельности и всего общества в целом. Овладение экологической культурой ведет к изменению индивидуальных потребностей, поскольку «экологично думая», человек и поступать будет экологично.

В современном мире можно говорить о начале диалога человечества с природой, о необходимости, того, чтобы любое действие человека не нарушало основных условий функционирования экосистем и жизни на Земле, сохраняло необходимые природные ресурсы для жизнедеятельности будущих поколений. В итоге, возрастает роль экологического образования как составной части духовно-нравственной культуры, в виде экологического мышления, сознания и поведения в соответствии с положениями концепции устойчивого развития и требованиями сохранения и передачи природного наследия будущим поколениям.

Библиографические ссылки

Дерябо, С.Д., Ясвин, В.А. Экологическая педагогика и психология [Текст] / С.Д. Дерябо, В.А. Ясвин. – Ростов-на-Дону: Феникс, 1996. – 480 с.

Колумбина, Л.Ф. Значение экологизации в преподавании географии [Текст] / Л.Ф. Колумбина // Могилевский меридиан. Материалы Могилевского отдела Белорусского географического общества. Научно-методический журнал. – Т. 9. – Вып. 1-2 (14-15). – С. 106-111.

Реймерс, Н.Ф. Экология: теории, законы, правила, принципы и гипотезы [Текст] / Н.Ф. Реймерс. – М.: Россия молодая, 1994.

Сухинин, С.А. Экологизация школьного географического образования как составляющая экологической культуры учащихся [Текст] / С.А. Сухинин // Материалы Международной конференции «Экологическая культура в глобальном мире: модернизация российского образования в контексте международных стратегий». Вестник Международной Академии Наук (Русская серия). Периодический рецензируемый научно-информационный журнал. – 2012 - Специальный выпуск – С. 224-226.

УДК 371.13:124.2

### **Ценностно-смысловые компетенции в структуре профессиональной подготовки будущих педагогов дошкольного образования**

Третьякова Е.Н. [Evgeniatret@mail.ru](mailto:Evgeniatret@mail.ru)

Научный руководитель - Мелехина М.Б.

*ПОУ «Ухтинский педагогический колледж», г. Ухта, Россия*

Одно из ведущих направлений инновационного развития системы образования является усиление внимания к проблеме подготовки кадров качественно нового уровня. Современное общество предъявляет достаточно высокие требования к специалистам. В основе этих требования лежит компетентностный подход, сочетающий в себе и высокий уровень овладения профессиональными знаниями, умениями и навыками, и готовность применять их в своей будущей профессиональной деятельности.

Студенчество – это особая социальная категория, специфическая общность людей, организационно объединенных учебным заведением среднего или высшего звена образования. Современный студент очень сильно отличается от своих предшественников в первую очередь низким уровнем профессиональной мотивации. В профессиональном самоопределении будущие студенты (выпускники школ) в основном ориентируются на материальный фактор – возможность много зарабатывать в будущем, а содержание будущей профессии их мало интересует. Поэтому в учебное заведение профессионального образования, готовящих педагогов часто поступают те, кто никуда не смог поступить. В результате преподаватели педагогических учебных заведений сталкиваются с отсутствием профессиональной мотивации, низким уровнем подготовки студентов, несформированностью навыков учебной деятельности и зачастую низкой активностью студентов в процессе обучения. Все это отрицательно сказывается на качестве подготовки будущих педагогов.

Овладение профессиональной деятельностью происходит в рамках учебной деятельности. В традиционном понимании учебная деятельность – это деятельность субъекта по овладению обобщенными способами учебных действий и саморазвитию в процессе решения учебных задач, специально поставленных преподавателем, на основе внешнего контроля и оценки, переходящих в самоконтроль и самооценку.

Учебная деятельность, как любая другая, характеризуется субъектностью, активностью, предметностью, целенаправленностью, осознанностью. Кроме этого она имеет ряд специфических характеристик [5]: 1) она специально направлена на овладение учебным материалом и решение учебных задач; 2) в ней осваиваются общие способы действий и научные понятия; 3) общие способы действия предваряют решение задач (И.И. Ильясов); 4) она ведет к изменениям в самом субъекте (Д.Б. Эльконин); 5) учебная деятельность – это актив-



ная форма учения, т.е. изменения психических свойств и поведения обучающегося зависит от результатов своих собственных действий (И. Лингарт). Предметом учебной деятельности является усвоение знаний, овладение обобщенными способами действий, отработка приемов и способов действий, их программ, алгоритмов, в процессе чего развивается сам обучающийся. Структура учебной деятельности, по мнению Д.Б. Эльконина, В.В. Давыдова, А.К. Марковой и других, повторяет, воспроизводит строение любой человеческой деятельности. Выделяют следующие компоненты внешней структуры учебной деятельности: мотивация, учебная задача, учебные действия, контроль, переходящий в самоконтроль, оценка, переходящая в самооценку. Эта базовая модель, по мнению В.В. Давыдова, в каждом конкретном случае должна быть соответствующим образом развернута, исходя из характерных особенностей рассматриваемого вида деятельности [3].

Д.Б. Эльконин, В.В. Давыдов, А.К. Маркова объединяют их в три основных звена: мотивационно-ориентировочное, центральное (рабочее, исполнительское) и контрольно-оценочное [2, 14, 16]. Козлов Н.С. и Крайник В.Л. интерпретируя схему человеческой деятельности применительно к учебной деятельности, выделяют следующие структурные компоненты: мотивационно-целевой, содержательно-ориентировочный, организационно-планирующий, действенно-операционный и контрольно-оценочный [8]. Таким образом, мы видим, что авторы выделяют еще два компонента – содержательно-ориентировочный и организационно-планирующий, подчеркивая их важность.

Если педагог хочет сформировать субъектную позицию у студента, то он должен включать его во все компоненты деятельности. Студент не может сразу от возникновения мотивов и формулировки цели перейти к принятию и решению учебной задачи. При таком построении учебной деятельности педагог как бы встает в позицию «Над», а студент вынужден подчиняться, что характерно для учебно-дисциплинарной модели обучения. Современный педагог должен использовать в своей работе личностно-ориентированную модель, находясь по отношению к студенту в позиции «Вместе». Благодаря этому студент становится равным партнером по деятельности и совместно с педагогом определяет содержание будущей деятельности, составляет план ее реализации, через последующее принятие и решение учебных задач.

По мнению Н.М. Карпетовой необходимо формировать интерес к объекту деятельности, осознание его значимости, познание своих реальных возможностей влияния на объект. Это является одной из основ формирования профессиональных компетентностей [4]. Формирование направленности на будущую профессию обуславливает развитие не только познавательных, но и профессиональных мотивов. Саморегулируемый учебный процесс способствует превращению учебно-профессиональной мотивации в ведущую. Саморегулируемое учение инициирует развитие у обучаемых способностей к самостоятельному приобретению компетенций по самоуправлению, самоорганизации, самодетерминации и самоконтролю. Развитие этих «побочных продуктов» учения вызывает положительные эмоциональные состояния. Саморегуляция способствует развитию волевых качеств у обучаемых [1, 6, 7]. Только такая организация учебной деятельности, включающая студента во все компоненты учебной деятельности в качестве субъекта, способного к управлению своей деятельностью, к ее саморегуляции, позволит сформировать у студента активную позицию в учебной деятельности и будет отвечать требованиям компетентностного подхода.

Активная субъектная позиция также предполагает сформированность определенного уровня социальной зрелости студентов. По мнению И.С. Кон «Социальная зрелость личности – понятие, фиксирующее одно из главных достижений процессов обучения и воспитания, осуществляемых семьей, школой, социальным окружением, социумом в целом. Социальная зрелость рассматривается как устойчивое состояние личности, характеризующееся целостностью, предсказуемостью, социальной направленностью поведения во всех сферах жизнедеятельности. Зрелая личность - это личность, которая активно владеет своим окружением, обладает устойчивым единством личностных черт и ценностных ориентации и способна правильно воспринимать людей и себя» [9].



В социально-психологическом контексте понятие «зрелость» чаще всего трактуется как достижение в развитии личности и индивидуальности, которое характеризуется способностью человека к «самостоянию» в жизни, когда он не нуждается в тех «подпорках» и «помочах» со стороны других, которые бы поддерживали его жизненное равновесие и противостояние трудностям жизни (К.А.Абульханова-Славская, Г.М.Андреева, А.Г.Асмолов, В.И.Слободчиков). Но это не означает, что человек перестает нуждаться в других людях. На протяжении всей своей жизни человек продолжает оценивать свой опыт, прогнозы, свое поведение, сопоставляя с реальными или предполагаемыми оценками и опытом других людей. Однако «значимые другие» становятся лишь его советчиками, арбитрами, оппонентами в делах, по поводу которых он сам принимает жизненно важные решения на основе собственных «смыслов жизни». Способность к принятию таких решений и к их осуществлению - показатель зрелости психического развития, а критерии, на основе которых он их осуществляет, - социального. Именно с этапа зрелости социального и психического развития человека и начинается отсчет в проявлении такого качества, как свобода воли (волеизъявления человека в социуме как равноправного его члена). [12]

Сухобская Г.С. выделяет следующие показатели зрелости психического развития человека: 1) к самостоятельному прогнозированию своего поведения в любых жизненных ситуациях на основе развитой способности добывать нужную информацию и анализировать ее применительно к целям, связанным с решением конкретных и нестандартных ситуаций во всех сферах жизнедеятельности (заметим сразу, что в условиях обучения проявление этой способности может тормозиться не из-за ее отсутствия, а из-за малоэффективной методики обучения); 2) к мобилизации себя на выполнение собственного решения о действии вопреки различным обстоятельствам и внутреннему социально не мотивированному желанию его прекратить («устал», «не хочу», «трудно» и т.п.); 3) к самостоятельному отслеживанию хода выполнения собственных действий и их результатов (предполагающему готовность личности к «нормальному мысленному раздвоению» на «Я-исполнителя» и «Я-контролера»); 4) к проявлению оценочной рефлексии на основе сформированного самосознания и объективной непредвзятой оценки своих мыслей, действий, поступков»; 5) «извлекать уроки» из собственного поведения в различных ситуациях, наращивая качество прогнозирования, выполнения запланированного и объективность оценки; 6) к эмоционально-адекватной реакции на различные ситуации собственного поведения.

Анкетирование студентов первого и второго курсов очного и вечернего отделения педагогического колледжа показало, что они имеют смутные представления о том, чем занимается воспитатель, какими качествами он должен обладать. Представления о содержании работы педагогов дошкольного образования у студентов чаще всего сводится к таким функциям как «присмотр за детьми», «проведение занятий», некоторые называли «подготовка к школе». Из этого следует, что студенты не понимают, что данные функции педагогов не являются самоцелью. Они с трудом понимают истинное предназначение воспитателя ДООУ – воспитание личности ребенка-дошкольника, формирование у него личностных качеств и подготовку к будущей жизни. Называя качества необходимые педагогу дошкольного образования, студенты очного отделения говорили исключительно о личностных качествах – «любовь к детям» и «доброта».

Низкий уровень представлений о содержании будущей профессии усугубляется недостаточной мотивацией студентов-очников. На вопрос о том, почему они поступили учиться в педагогический колледж и выбрали профессию воспитателя большинство ответили, что их «привели» родители. Сами они не думали о том, на кого и где они вообще хотели бы учиться («Мама предложила, я и согласилась»). Такое поведение говорит о том, что у студентов данных групп наблюдается инфантильность – социальная незрелость. Они не способны принимать самостоятельные решения, ставить цель и добиваться результата. В дальнейшем это отрицательно сказывается на учебно-профессиональной деятельности, так как данный компонент является ее первоосновой.

Несколько иначе складывается ситуация на вечернем отделении. Студенты вечернего

отделения во время анкетирования помимо личностных качеств называют и профессиональные качества, такие как «умение организовать свою деятельность и деятельность детей», «хороший уровень владения речью», так же назвали специальные умения «рисовать, петь, танцевать и т.д.». Студенты вечернего отделения имеют более четкие представления о содержании профессии воспитателя, так как они уже работают в детских садах, причем многие в качестве педагогов. Поэтому их профессиональный выбор является самостоятельным и осознанным.

В работе по формированию профессиональной мотивации у будущих педагогов дошкольного образования в первую очередь необходимо опираться на ценностно-смысловые компетенции. Ценностно-смысловые компетенции – это компетенции, связанные с ценностными ориентирами студента, его способностью видеть и понимать окружающий мир, ориентироваться в нем, осознавать свою роль и предназначение, уметь выбирать целевые и смысловые установки для своих действий и поступков, принимать решения.

Данные компетенции обеспечивают механизм самоопределения студента в ситуациях учебной и иной деятельности. От них зависит индивидуальная образовательная траектория студента и программа его жизнедеятельности в целом [15].

В государственных стандартах среднего профессионального образования ключевые компетенции, к которым относятся и ценностно-смысловые, раскрываются в общих компетенциях. Воспитатель детей дошкольного возраста должен обладать общими компетенциями, включающими в себя способности [11]:

- Понимать сущность и социальную значимость своей будущей профессии, проявлять к ней устойчивый интерес (ОК 1);
- Организовывать собственную деятельность, определять методы решения профессиональных задач, оценивать их эффективность и качество (ОК 2);
- Оценивать риски и принимать решения в нестандартных ситуациях (ОК 3);
- Осуществлять поиск, анализ и оценку информации, необходимой для постановки и решения профессиональных задач, профессионального и личностного развития (ОК 4);
- Использовать информационно-коммуникационные технологии для совершенствования профессиональной деятельности (ОК 5);
- Работать в коллективе и команде, взаимодействовать с руководством, коллегами и социальными партнерами (ОК 6);
- Ставить цели, мотивировать деятельность воспитанников, организовывать и контролировать их работу с принятием на себя ответственности за качество образовательного процесса (ОК 7);
- Самостоятельно определять задачи профессионального и личностного развития, заниматься самообразованием, осознанно планировать повышение квалификации (ОК 8);
- Осуществлять профессиональную деятельность в условиях обновления ее целей, содержания, смены технологий (ОК 9);
- Строить профессиональную деятельность с соблюдением регулирующих ее правовых норм (ОК 11).

Особенностью реализации компетенции является вовлечение в учебно-профессиональную деятельность не только познавательных процессов, но и потребностно-мотивационной и эмоционально-волевой сфер личности. Многие педагоги связывают формирование ценностно-смысловых компетенций с непосредственной практической деятельностью. Педагоги МБОУ «Выездновская СОШ» предлагают активно использовать проекты различной направленности [10]. В Камышловском педагогическом колледже была создана лаборатория педагогических технологий [13].

Таким образом, через формирование у студентов представлений о содержании будущей профессии, через практическую деятельность, связанную с ней, можно сформировать осознание социальной значимости профессии педагога дошкольного образования, то есть сформировать ценностно-смысловые компетенции будущего специалиста.

Библиографические ссылки:

1. *Буткин, Г.А.* Спецпрактикум по педагогической психологии [Текст] / Г.А. Буткин, И.И. Ильясов, В.П. Сохина. – М.: МГУ, 1979.,
2. *Давыдов, В.В.* Концепция учебной деятельности школьников [Текст] / В.В. Давыдов, А.К. Маркова // Вопросы психологии. - 1981. - №6. – С. 13-26.
3. *Давыдов, В.В.* Состояние и проблемы исследования учебной деятельности. Деятельностный подход в психологии: проблемы и перспективы [Текст] / Под ред. В.В. Давыдова, Д.А. Леонтьева. – М.: Изд-во АПН СССР, 1990. – С. 3-18.
4. *Маркова, А.К.* Психология профессионализма / А.К. Маркова. – М., 1996. - С.31. URL: <http://psylib.myword.ru/index.php?automodule=downloads&showfile=2366>
5. *Зимняя, И.А.* Педагогическая психология [Текст] / И.А. Зимняя – М.: Издательская корпорация «Логос», 1999. – С. 193
6. *Ительсон, Л.Б.* Психологические теории научения модели процесса обучения [Текст] / Л.Б. Ительсон // Советская педагогика. – 1973. - №3. – С. 83-95.
7. *Кабардов, М.К.* Типы языковых и коммуникативных способностей и компетенции [Текст] / М.К. Кабардов, Е.В. Арцишевская // Вопросы психологии. – 1996. - №1.
8. *Козлов, Н.С.* Учебная деятельность студентов первого курса: теория и экспериментальная практика формирования [Электронный ресурс] / Козлов, Н. С., Крайник В.Л. [http://www.uni-altai.ru/Resources/Journal/pedagog/pedagog\\_5/a13.html](http://www.uni-altai.ru/Resources/Journal/pedagog/pedagog_5/a13.html).
9. *Кон, И.С.* Социальная психология [Текст] / И.С. Кон. – М.: Воронеж. 1999. - С. 177.
10. Методический бюллетень № 1 МБОУ Выездновская СОШ [Электронный ресурс] URL: <https://www.google.ru/url?sa=t&rct=j&q=&esrc=s&source=web&cd=1&ved=0CCcQFjAA&url=http%3A%2F%2Fvsosharz.edusite.ru%2FDswMedia%2Fmetodicheskiybyulleten.doc&ei=PKAPU5CUPMKL4ASt6oDQBg&usg=AFQjCNG0qYranltiAiVytFHLYL1BYv9iMQ&cad=rjt>
11. Приказ Министерства образования и науки Российской Федерации № 530 от 05.11.2009 г. «Федеральный государственный образовательный стандарт среднего профессионального образования по специальности 050144 «Дошкольное образование»
12. *Сухобская, Г.С.* Понятие «зрелость социально-психологического развития человека» в контексте андрагогики [Текст] / Г.С. Сухобская // Новые знания. 2002. № 4. - с. 17-20.
13. Формирование компетенций студентов педагогического колледжа [Электронный ресурс]: Электрон. журн. по образованию. – URL: [http://www.akvobr.ru/formirivanie\\_kompetencii\\_v\\_pedkolledzhe.html](http://www.akvobr.ru/formirivanie_kompetencii_v_pedkolledzhe.html)
14. Формирование учебной деятельности школьников [Текст] / Под ред В.В. Давыдова, И.Ломпшера, А.К. Марковой. – М.: Педагогика, 1982. 216 с.
15. *Хуторской А.В.* Технология проектирования ключевых и предметных компетенций. <http://www.eidos.ru/journal/2005/1212.htm>
16. *Эльконин, Д.Б.* Избранные психологические труды [Текст]/ Д.Б. Эльконин – М.: Педагогика, 1989, 554 с.

УДК 377

**Использование игрового моделирования при изучении МДК 02.02. Основы реабилитации**

Уляшева С.В., [metodsmk@mail.ru](mailto:metodsmk@mail.ru)

ГПОУ «Сыктывкарский медицинский колледж им. И.П. Морозова», г. Сыктывкар, Россия

Одним из эффективных методов повышающих активность и самостоятельность обучающихся является применение деловых игр в обучении. Это один из активных методов овладения знаниями.

Деловые игры (ролевые игры) направлены на обучение технике принятия решения, умению на практике применять теоретические знания, полученные ранее и дает развивающий эффект.

Нами широко используются имитационные ролевые игры на практических занятиях по МДК 02.02. «Основы реабилитации» в разделах физиотерапия и ЛФК.

Учебные кабинеты оснащены физиотерапевтическими аппаратами, спортивным инвентарем, что позволяет организовать на занятиях отработку практических навыков в игровой форме.

Цели ролевых игр:

-имитация работы медицинской сестры физиотерапевтического кабинета, инструктора по лечебной физкультуре.

- создание для студента реальной модели профессиональной деятельности

- формирование у обучаемых профессиональных компетенций по реабилитации пациентов при различных заболеваниях.

На практических занятиях воспроизводим простые ситуации: одни студенты исполняют роли пациентов, другие роли медсестры физиотерапевтического кабинета или инструктора по лечебной физкультуре.

При изучении темы: Применение электромагнитных полей УВЧ.

Один из студентов играет роль пациента. Другой – роль медсестры физиокабинета. Устанавливает электроды и проводит процедуру. Остальные студенты рассчитывают мощность проведения процедуры при конкретном диагнозе.



При изучении темы: Светолечение.

Вначале необходимо определить биодозу с помощью биодозиметра.

Два студента играют роль пациентов, один – роль мед. сестры физиокабинета.

Остальные студенты контролируют время и последовательность действий мед. сестры.



При изучении темы: Методы физического обследования пациента.

Один из пациентов играет роль пациента, другой инструктора по ЛФК, который определяет наличие нарушения осанки и дает рекомендации по ЛГ.



При изучении темы: Особенности ЛФК при заболеваниях опорно – двигательной системы.

Проводим проверку внеаудиторной самостоятельной работы студентов по моделированию комплексов ЛГ. Один из студентов играет роль инструктора ЛФК, остальные студенты роль пациентов. Инструктор по подготовленному комплексу ЛГ проводит занятие, остальные выполняют упражнения.

После проведения комплекса ЛГ студенты, играющие роль пациентов, оценивают соответствие проведенных упражнений методике и правильность построения занятия.



Таким образом, использование имитационных игр при изучении специальных дисциплин позволяет приблизить обучение к реальным условиям работы повысить мотивацию к учебе и качество подготовки специалистов, отвечающих требованиям времени.

Формировать у обучаемых профессиональные компетенции по реабилитации пациентов при различных заболеваниях.

УДК 004.9:378

### **Подготовка студентов и уровень их заинтересованности в информатике (по результатам социологического исследования)**

Фролова Н.В. emily95@bk.ru

Научный руководитель Масляев Д.А.

Филиал ФГБОУ ВПО «Санкт-Петербургский государственный экономический университет» в г. Сыктывкар Республики Коми

В современном мире мы не можем представить свою жизнь без компьютера, он необходим нам для работы, обучения, развлечения. Целью работы является определение уровня подготовки и осведомленности студентов первого курса в информатике, умение работать в компьютерных программах.

Задачи:

- ✓ оценить уровень подготовки студентов при работе с компьютерными программами и их осведомленность в информатике;
- ✓ оценить уровень готовности студентов изучать информатику;
- ✓ проанализировать соблюдение правил пользования компьютерами среди студентов;

Методы, которые применялись в процессе исследования:

- ✓ подготовка опроса, ответы на который позволят получить необходимую информацию для исследования;
- ✓ проведение опроса и анализ полученных результатов с учетом поставленных задач;
- ✓ определение актуальности данной темы на основе опроса студентов первого курса;
- ✓ определение инициативы студентов в изучении информатики.

Авторы работы провели опрос в начале учебного года среди студентов первого курса Сыктывкарского филиала Санкт-Петербургского государственного экономического университета в 2012 году (29 человек) и в 2013 году (30 человек).

Опросы показали, что 100% опрошиваемых и в 2012, и в 2013 году изучали в школе информатику. Опрошиваемые в 2012 году, в среднем, занимались информатикой в неделю 1,8 часа и оценивают свои знания по пятибалльной шкале на 3,4, а опрошиваемые в 2013 го-

ду посвящали изучению информатики в неделю 2,1 часа и оценивают свои знания по пятибалльной шкале на 3,5. Количество часов информатики в неделю напрямую влияет на уровень знаний студентов и на оценку, которую они сами себе выставляют.

Результаты опроса показывают, что 76,6% респондентов 2012 года и 72,5% респондентов 2013 года изучали в школе Microsoft Office. Данный пакет программ является популярным и удобным для выполнения домашних заданий, практических работ, составления докладов и рефератов.

Проведённый опрос показал, что:

- 20% учеников первого курса 2012 года и 7% учеников первого курса 2013 принимали участие в различных олимпиадах по информатике, либо имеют сертификаты пользователя ПК/оператора ЭВМ;

Можно сделать вывод, что активность учащихся падает, отсутствует заинтересованность в изучении программ и информатики как учебной дисциплины. С другой стороны, увеличилось среднее количество часов по информатике в школе, а также средний балл, который студенты себе выставляют.

Опрос показал, что 97% обучающихся первого курса и в 2012 году, и в 2013 году имеют дома компьютер. Это говорит о том, что для большинства студентов доступно освоение и изучение новых программ самостоятельно. Это очень важно, поскольку выполнение домашних заданий, повторение пройденного, более детальное изучение понравившихся моментов также является неотъемлемой частью образовательного процесса, а в информатике все это невозможно представить без компьютера.

В ходе опроса авторы работы выяснили, что среднее времяпровождение респондентов 2012 года за компьютером ежедневно составляет 3,4 часа, а респондентов 2013 года – 3,5 часа.

Врачи-офтальмологи советуют проводить за компьютером не более 2-3 часов в день. Можно сделать вывод, что обучающиеся нарушают нормы безопасного для здоровья пользования компьютером, что может повлечь за собой ухудшения зрения, боли в шее, спине, пояснице.

Позиция учащихся по отношению к дополнительной подготовке почти не изменилась. Примерно половина опрошенных за 2012 и 2013 год готовы заниматься дополнительно информатикой, в среднем, 1,5 часа. Логично, что это время меньше того, которое студенты проводят за компьютером в течение всего дня, поскольку они не готовы полностью заниматься его информатикой. Опрос показал, что 2/3 опрошенных пользуются операционной системой WindowsXP, выпущенной в 2001 году. Из этого можно сделать вывод, что респонденты не стремятся освоить новые операционные системы, их вполне устраивают предыдущие версии. Данный факт является чем-то характерным именно для студентов, поскольку ОС WindowsXP является достаточно надежной и популярной.

Проведённый опрос показал, что:

- большинство опрошенных и за 2012, и за 2013 год не умеют работать на отлично ни в одной из программ, а 1/3 респондентов работают на отлично в программах Microsoft Office.

Возможно, это связано с тем, что ученики не хотят уделять время дополнительному изучению информатики, их вполне устраивает лишь ознакомление с программами, например с Microsoft Office. Может быть в некоторых программах они работают неплохо, но не оценивают свои знания на пять.

Из полученных данных опроса 2012 года следует, что 30% респондентов затруднились ответить на вопрос «С какими программами Вы бы хотели научиться работать?», 16,6% студентов хотят научиться работать с программой Photoshop, а также 16,6% опрошиваемых хотят научиться работать абсолютно со всеми возможными программами.

Можно сделать вывод, что обучающиеся недостаточно осведомлены в сфере информационных технологий, 1/3 опрошенных безынициативно относится к изучению информатики. Программы, работа с которыми изучается в курсе информатики, должны быть, прежде

всего, ориентированы на дальнейшую профессиональную деятельность. Вполне возможно, что студенты просто не знают названия подобных программ, однако желание изучать их имеется у 16,6% опрошенных. Программу Photoshop можно отнести к профессионально-ориентированным программам. 30% студентов, которые не смогли ответить на данный вопрос, скорее всего, просто не знают, какие программы им придется использовать в профессиональной деятельности.

Опрос 2013 года показал, что 34% респондентов затруднились ответить на тот же вопрос, 38% опрашиваемых хотят научиться работать с программой Photoshop, а 3,4% опрашиваемых хотят научиться работать абсолютно со всеми возможными программами.

Наиболее популярной для изучения программа – Photoshop. Ни опрашиваемые в 2012 году, ни в 2013 году не изучали подробно данную программу в школах.

Проведённый опрос показал, что активность респондентов на уроках информатики падает из-за того, что школьные программы не предусматривают изучение интересных и полезных для учеников программ. Задача преподавателя ВУЗа в самом начале курса информатики – объяснить студентам, что современные технологии обработки информации используются абсолютно во всех профессиональных сферах, что знания, полученные на занятиях по информатике, будут полезны им в будущем.

Из данных исследовательской работы, можно сделать вывод, что студенты недостаточно осведомлены в сфере информационных технологий, уровень их подготовки падает, ученики не хотят принимать участие в различных олимпиадах и самостоятельно изучать различные программы, хотя все соответствующие для этого условия им предоставлены. Также, обучающиеся нарушают правила безопасного пользования компьютерами, что может повлечь вред здоровью. Задача преподавателя – напомнить студентам об этих правилах. Цели студентов использования компьютера дома: общение в социальных сетях, просмотр фильмов, выполнение домашнего задания. Ученики не осознают полезность знания программ в перспективе, ведь в современном мире многие работодатели требуют наличие знаний определённых компьютерных программ.

Авторами работы были составлены рекомендации, которые помогут преподавателям информатики заинтересовать учеников в изучении данного предмета:

1. Общее время занятий и подготовки к ним не должно превышать 1,5 часа в день. (Остальное время для личного досуга учащегося).
2. Необходимо просвещать учащихся в сфере информационных технологий, объяснять пользу знания определённых программ для качественного выполнения работы.
3. Желательно учитывать предпочтение учеников в изучении конкретных программ.

Результаты проведённого исследования могут быть интересны преподавателям информатики, могут быть использованы ими в ходе формирования учебного плана.



## ПСИХОЛОГИЧЕСКИЕ НАУКИ

УДК 159.923

### Особенности мотивации студентов в процессе обучения в вузе

Васева В.Д., Тарабукина А.В.

Научный руководитель – Большакова Л.Н.

*Филиал ФГБОУ ВПО «Санкт-Петербургский государственный экономический университет» в г. Сыктывкар Республики Коми*

Поступление в ВУЗ и дальнейшее обучение – один из самых важных и значимых этапов в профессиональном становлении. Именно в вузе формируется представление о выбранной студентом профессии. Главная цель вуза заключается в том, чтобы обеспечить принятие студентами общественно значимых целей обучения в качестве лично значимых целей учения. Другими словами это называют «мотивационно-целевым резонансом». В реальных условиях развития современного общества существует возможность не только познавать мотивационную сферу личности студента, но и управлять ее формированием [5].

Мотивация является одной из фундаментальных проблем, как отечественной, так и зарубежной психологии. Это общее название процесса побуждения студентов к продуктивной познавательной деятельности, активному освоению содержания обучения.

Если рассматривать все этапы обучения, то мотивация - очень важная и неотъемлемая часть на каждом этапе [1].

От того, насколько сильны мотивы учения, будет зависеть, какой это будет специалист в будущем. Следовательно, повышая мотивацию студента сейчас, мы получаем квалифицированного специалиста в профессии в дальнейшем.

Практика показывает, что во время огромного объема информации предоставляемых таким источником как медиа, интернет, социальные сети, является очень сложным мотивировать студента к обучению, систематической работе, мотивации искать новую информацию и эффективно использовать ее в процессе обучения и жизни.

Какой уровень мотивации имеет студент на начало обучения и далее, на его протяжении, как надо его мотивировать, чтобы это принесло желаемые эффекты и пользу не только ему, а и обществу? Это вопрос для психологов, педагогов и общества [3].

Учебная мотивация определяется как частный вид мотивации, включенной в учебную деятельность. Учебная мотивация определяется рядом факторов: образовательной системой, образовательным учреждением, где осуществляется учебная деятельность; организацией образовательного процесса; субъективными особенностями обучающегося; субъективными особенностями педагога; спецификой учебного предмета. Мотивация учебной деятельности студентов относится к числу профессионально значимых личностных характеристик. Она является как показателем, так и критерием успешности и качества профессионального становления будущего специалиста [2].

Актуальность данной проблемы предполагает необходимость разработки проблемы поиска психологических условий и средств формирования мотивационной сферы личности студента, которая строится на двух основных предпосылках: необходимости познания их особенностей, а также разработки методов диагностики и своевременной коррекции.

Общей целью нашего исследования является выявление особенностей внешней и внутренней мотивации учебной деятельности студентов.

За основу практического анализа мотивации студентов к обучению в ВУЗе была взята «Методика диагностики мотивации учения студентов педагогического вуза» авторов Пакулиной С.А. и Кетько С.М. [4]. Мы посчитали возможным использовать данную методику с минимальной модификацией в соответствии со спецификой нашего вуза.

Данная методика позволяет выделить во внешней (не отставать от сокурсников, достичь уважения преподавателей, добиться одобрения окружающих, избежать осуждения и наказания, работать в частных организациях) и внутренней (интерес к профессии, успешно

учиться, приобретать глубокие знания, получать интеллектуальное удовлетворение, самореализации, самосовершенствования) мотивации учения три группы мотивов:

- \* поступление в вуз;
- \* реально действующие профессиональные мотивы и их доминирование;
- \* определение уровней развития мотивации учения.

В исследовании приняли участие 139 студентов СПбГЭУ с 1 по 5 курсы, из них 70 человек – студенты очной формы обучения и 69 человек – студенты заочной формы обучения, 74 студента СГУ и 55 студентов КГПИ.

В данном сообщении представлены частичные результаты исследования мотивации студентов СПбГЭУ:

Таблица 1 - Мотивация студентов СПбГЭУ по курсам

	Мотивы поступления		Реально действующие мотивы		Профессиональные мотивы	
	Внутренняя мотивация	Внешняя мотивация	Внутренняя мотивация	Внешняя мотивация	Внутренняя мотивация	Внешняя мотивация
1 курс	20%	34%	37%	38%	43%	28%
2 курс	25%	21%	35%	37%	40%	42%
3 курс	12%	18%	41%	44%	47%	38%
5 курс	13%	12%	36%	39%	51%	49%

Данная таблица наглядно показывает изменения мотивации от первого до пятого курса.

Исходя из полученных данных, можно сделать следующие выводы по трем группам мотивов:



Рисунок 1. Мотивы поступления в вуз.

Чаще всего высокий балл получали два мотива:

- желание получить высшее образование;
- престиж, авторитет вуза и факультета.

Мотивы поступления в ВУЗ по временным рамкам относятся к прошедшему времени, т.к. ими руководствуются непосредственно до поступления в учебное заведение и, соответственно, чем старше курс, тем данные мотивы имеют меньший показатель.

Мотивы поступления во внешней мотивации более значимы, нежели во внутренней, что свидетельствует о том, что поступить в ВУЗ – престижно, а, следовательно, это вызовет одобрение окружающих.



Рисунок 2. Реально действующие мотивы.

Реально действующие мотивы относятся к настоящему времени, непосредственно к процессу обучения и занимают второе место. Реально действующие мотивы во внешней и внутренней мотивации в процентном соотношении практически одинаковы, это говорит о том, что на всех курсах студенты замотивированы к учебной деятельности, к приобретению новых знаний и навыков. Это говорит о том, что студент осознанно направлен на «формирование себя» как специалиста. Реально действующие мотивы выражаются в успеваемости и посещаемости, в развернутости учебной деятельности и формах ухода от нее, в выполнении дополнительных заданий или отказе от них, в стремлении к заданиям повышенной или пониженной трудности и т. д.



Рисунок 3. Профессиональные мотивы.

Профессиональные мотивы занимают лидирующее место как во внешней, так и во внутренней мотивации. Следует отметить, что ближе к окончанию ВУЗа показатель профес-

сиональных мотивов возрастает. Это говорит о повышении интереса к будущей профессии, о желании реализовать себя в данной сфере, а также о том, что обучение профессии идет в правильном русле, тогда можно говорить о качестве предоставления образовательных услуг.

Сегодня перед преподавателями вузов стоит задача по созданию таких условий, при которых студенты за минимальные сроки могли усваивать максимально возможное количество знаний вместе с приобретением навыков и их творческого применения на практике. От мотивации студентов зависит будущее нашего общества. Во время, когда получение информации не вызывает затруднений, благодаря различным источникам СМИ, интернет-ресурсам, новейшим технологиям, вопрос мотивации встает наиболее остро, ведь теперь ее уровень и развитие зависит только от человеческого фактора, т.е. от студента и преподавателя.

Библиографические ссылки:

1. *Божович, Л.И.* Изучение мотивации поведения детей и подростков [Текст] / Л.И. Божович. М.: Педагогика, 1972.
2. *Леонтьев, В.Г.* Мотивация и психологические механизмы формирования [Текст] / В.Г. Леонтьев. Новосибирск: Изд-во НГПУ, 2002.
3. Маркова, А.К. Формирование интереса к учению у учащихся [Текст] / А.К. Маркова. – М., 2000.
4. *Пакулина, С.А.* Психологическая диагностика мотивации достижения успеха студентов педагогического вуза [Текст] / С.А. Пакулина // Известия РГПУ им. А. И. Герцена, 2008. № 12 (88).
5. <http://www.psychological.ru>

УДК: 81'342:81'38+339.13

#### **Ассоциативный эксперимент в нейминге (на примере ресторанного бизнеса)**

Вахотин А.А. [samo87@mail.ru](mailto:samo87@mail.ru); Станкевич А.В. [romackaya@mail.ru](mailto:romackaya@mail.ru)  
*Филиал ФГБОУ ВПО «Санкт-Петербургский государственный экономический университет» в г. Сыктывкар, Россия*

Нейминг (от англ. «naming») – это комплекс работ по разработке фирменного наименования, словесного товарного знака (имени бренда, торговой марки). Задача нейминга — создать уникальное название, учитывая: методики образования слов в языке; позиционирование и уникальное товарное предложение фирмы или товара; восприятие имени на уровне ассоциации определенных звуков (психолингвистические аспекты); возможность хорошо запомниться и однозначно идентифицироваться в сознании потребителя с определенной фирмой или товаром; удобство использования названия в рекламе [1].

Разработка успешного названия – процесс не простой и требует научного подхода.

В создании нового имени можно выделить три основных этапа:

1. целевой - определение цели, которую необходимо достичь с помощью некоего нового названия;
2. креативный - собственно разработка или выбор названия;
3. оценочный - определение того, насколько хорошо новое название соответствует поставленной цели. [2].

На первом, целевом, этапе необходимо определить, какими критериями пользуются потребители при выборе ресторана. Д. Г. Авдиенко провела исследование, направленное на выполнение этой задачи [3]. В эксперименте принимало участие 62 опрошиваемых разных возрастов: 31 мужчина и 31 женщина. Им предлагались анкеты со следующими установкой: «Назовите три прилагательных, которые ассоциируются у Вас с хорошим рестораном». В результате исследования был произведен статистический подсчет. Синонимичные выражения объединялись в одно общее понятие (Таблица 1).

Таблица 1 – Результаты подсчета

Ресторан		
Дорогой + роскошный 5 + шикарный 5 + цивильный 2 + изысканный 5 + престижный 2 + элитный 1 + вечерний 2	41	66%
Уютный + комфортный 3 + удобный 1 + приятный	37	60%
Вкусный + сладкий 1 + пряный 1 + ароматный 1	29	47%
Красивый 16 + привлекательный 3 + симпатичный 1 + прекрасный 1 + яркий 3	24	39%
Недорогой 5 + дешевый 2 + доступный 2	9	15%
Приветливый 1 + гостеприимный 1 + доброжелательный 2 + вежливый 1 + уважительный 1	6	10%
Просторный 2 + большой 1 + вместительный 1	4	6%
Качественный	4	6%
Чистый	4	6%
Спокойный 2 + тихий 1	3	5%
Надежный 1 + проверенный 1 + добротный 1	3	5%
Веселый 1 + развлекательный 1	2	3%
Известный	2	3%
Современный	2	3%
Презентабельный + приличный 1	2	3%
Разнообразный	1	2%
Наилучший + первоклассный 1	2	3%
Быстрый	1	2%
Музыкальный	1	2%
Светлый	1	2%
Классический	1	2%
Европейский	1	2%
Романтичный	1	2%

Данные, полученные в результате исследования свидетельствуют о том, что основными критериями при выборе ресторана являются:

1. роскошь, дороговизна и богатство;
2. уют, спокойствие, ощущение отдыха;
3. вкусная кухня;
4. красота интерьера.

Именно на эти оттенки значения необходимо обращать внимание при выборе слов для успешного названия. Проверим полученные данные на конкретном примере. В данном эксперименте респондентам были предложены 100 названий ресторанов с установкой отметить галочкой рестораны, в которые они хотели бы сходить. Опрос проводился среди жителей г. Сыктывкара, не знакомых с данными заведениями. Мы также не ограничивали респондентов в количестве выборов, чтобы исключить дополнительное давление. Всего в исследовании приняло участие 100 человек. Были получены следующие результаты (Таблица 2).

Данная таблица демонстрирует, какие названия оказались более успешными, но, к сожалению, не позволяет сделать вывод о причинах этой популярности. Тем не менее, полученные данные позволили выдвинуть гипотезу, состоящую из нескольких пунктов.

Предполагается, что положительными семантическими факторами, влияющими на успешность названия ресторана являются:

- 1) понятность названия и известность широкому кругу потребителей;
- 2) наличие слов, вызывающих ассоциации с роскошью, отдыхом и любовью, а также романтической и, возможно, мистической обстановкой;

Таблица 2 – Результаты исследования

М.	Название	число ГОЛОСОВ
1	Нефертити, Мастер и Маргарита	34
2	Римские каникулы	30
3	Континенталь	28
4	Планета суши	27
5	Dolce-vita	25
6	Оазис	24
7	Корабль Любви, Золотой залив	22
8	Сказка востока 1000 и одна ночь, Das Колбас	21
9	Мельница	20
10	Япона мама, Тарас Бульба, Девичья башня	19
11	Хванчкара, Дача №415, Гоа, Red Point	16
12	Терраса, L'altro bosco	15
13	Самба суши, Рио-Рио, Восточная комната, Blue Elephant	14
14	Чуланчик, Фарандоль, Кафе-галерея балкон	13
15	Сан-Марко, Ели-Пили	12
16	Северянин, Розмарин, Разгуляй, Красная площадь, Генацвале на Арбате, Босфор, Pizaexpress, Cibo e vino, Casual, 4 x 4	11
17	Якитория, Чайна Сити, Причал, Киргизская кухня, Киваяки, Аиша, Vaggio	10
18	Таврия, Киш-миш чайхана, Mediteran,	9
19	Талавера, Портфолио, ОБЭП, Дон Пепе, Дом Джузеппе, Азиатский фьюжн, T.G.I. Friday's	8
20	Шелк Хуа Фу, Хиро, Сумосан, Офицерское собрание, Дон Пери, Perugia, Darbar	7
21	Разбойник Яношик, Момо, Кучер, Колонна, Китайгородская стена, Гон-Конг, Voar house	6
22	Рикю, Объект, Камадо, Кабинет – Портрет	5
23	Фиорд, У Швейка, Слобода, Роберто, Республика, Пиноккио	4
24	Эстерхази, У генералов, Сивый мерин, Ростокино, Клад, Гин-но таки, Большой зал, Баш на баш, Ардан	3
25	Шрангоут, Тасс-клуб, Ритуальная трапеза, Бенихана	2
26	Шон олн, Кифуджим, Аргумент	1
27	Вардзия, Анар	0

Отрицательное влияние оказывают следующие факторы:

- 1) непонятность названия;
- 2) наличие ассоциаций со сферой формальных отношений.

Для проверки данной гипотезы мы провели еще один эксперимент. Данный эксперимент, как и первый, имел ассоциативный характер. Из списка удачных и неудачных названий мы выбрали пять наиболее успешных и пять названий из числа «аутсайдеров», представлявших для нас наибольший интерес. Респондентам была дана установка: «Назовите первое, что приходит вам в голову когда вы слышите следующие слова». Опрос проводился в устной форме, на ответы на каждый стимул опрашиваемым было дано 15 секунд. Полученные результаты представлены в Таблице 3.

Реакции на каждый стимул мы разделили на группы. В первую группу вошли «естест-

венные» ассоциации, связанные с происхождением, историей или элементами данного понятия, а также случайные ассоциации.

Таблица 3 – Результаты опроса

Успешные названия			
Мастер и Маргарита	Булгаков (7), книга (9), литература (2), фильм (2), роман (2), говорящий кот (2), фагот, бегемот, квартира 50	мистика, мрачность, дьявол, ведьма, темный коридор, колдовство	розы, желтые цветы, любовь
Нефертити	Египет (6), египетские пирамиды (4), песок(2), черные волосы, раскаленное солнце, женщина клуб, коктейль	красота(2), царица(2), фараон, королева, трон, богиня, принцесса, Клеопатра, необычный	
Римские каникулы	фильм (6), Италия(3), Рим (2), белый конь, белые колонны, Колизей, колесницы, всадники, Египет, много людей	лето(2), название курорта, цветы, отдых, фильм-комедия	
Континенталь	темнота, металл	шины (3), резина, реклама шин, марка шин гостиница (2), страна, континент, глобус	высший разряд
Планета суши	японская кухня(3), роллы (3), суши(2), соевый соус, палочки, китаец, ресторан, кафе	рыба, море, морепродукты, океан	земля (3), космос, мир
Неудачные названия			
Ритуальная трапеза	дерево, чай, необычные напитки, еда	похороны (4), традиции (2), церковь	костер (2), огонь, секта, стол викингов, животные, пещера, котел, ведьма, жертвоприношение
Анар	омар (2), рак, магазин, воин, анархия	Анапа, море	нерусское имя (2), человек кавказской национальности, нерусские
Шон олн	тепло (2), корабль, красные занавески, тепло, масло, Шанхай, американец	коми язык, коми, традиция	
Республика	звездные войны (2)	Коми (11), Россия, медведь, Сыктывкар	единство, сила, нация
Аргумент	забор	аргументы и факты (6), газета (2)	доказательства (3), споры (2), я сильнее, кулак

Данные типы ассоциаций были выделены в одну группу как несущественные и не несущие полезной для нашего исследования информации. Остальные группы были выделены по принципу семантической или ассоциативной общности.

Мастер и Маргарита. Основной объем реакций на данный стимул было отнесено нами в категорию «естественных ассоциаций». Остальные ассоциации составили две группы, которые мы условно можем охарактеризовать как «мистика» и «любовь». По нашему мнению именно эти ассоциации обусловили успешность данного названия.

Нефертити. Помимо ассоциаций с Египтом, вызванных происхождением данного слова, респонденты указали на ассоциации, связанные с богатством. Если обратиться к данным эксперимента, которые мы приводили в начале статьи, то можно заметить, что богатство и роскошь, по мнению респондентов, являются желательными признаками «хорошего» ресторана.

Римские каникулы. Аналогично предыдущим названиям, полученные ответы в значительной степени относились к «естественным» ассоциациям. Однако довольно значительный вес имели и ассоциации, которые мы охарактеризовали как «ассоциации с отдыхом». Снова отметим, что данный компонент оказался желаемым в эксперименте Д.Г. Авдиенко.

Континенталь. Большинство респондентов ассоциируют это название с рекламой шин. Теоретически подобные ассоциации должны были бы оказать негативное влияние на популярность данного названия. Однако это название вошло в число лидеров опроса, что, к сожалению, не поддается логичному объяснению. Возможно положительные эффект оказали разнородные ассоциации, не поддающиеся объединению в одно ассоциативное поле.

Планета суши. Вполне естественно, что упоминание слова «суши» в названии породило множество тематических ассоциаций. Такое название, что весьма предсказуемо, ассоциируется у людей с японской кухней, палочками, соевым соусом или морем и морепродуктами. Однако для успешности названия этого не достаточно. В данном случае пробиться в число «лидеров» опроса данному названию помогло наличие слова «планета». Соответствующее слову понятие породило ассоциации «глобального» характера: «земля», «космос», «мир», которые обеспечили популярность данного названия.

Ритуальная трапеза. Данное название у респондентов не вызвало положительных ассоциаций. Упоминание слова «ритуальный» ассоциируется с похоронами, традициями, смертью и жертвоприношением. Данные ассоциации и обусловили столь невысокое место данного названия при опросе.

Анар, Шон олн. Низкая популярность данных названий объясняется тем фактом, что оба слова не знакомы широкому кругу людей. Ассоциативный эксперимент показал отсутствие семантической интерпретации данных слов. Большинство реакций носит случайный характер, либо относится к числу «естественных» ассоциаций.

Республика, Аргумент. Данные названия не оказались успешными ввиду наличия ассоциаций, связанных со сферой формальных отношений, что, как оказалось, для названия ресторана является нежелательным фактором.

В заключение данной статьи мы можем сказать, что результаты проведенных экспериментов показали схожие результаты и подтвердили нашу гипотезу. Успешные названия ресторанов вызывали ассоциации с роскошью, отдыхом и романтикой, в то время как непопулярные названия либо имели ассоциации, относящиеся к сфере формальных отношений, либо обладали неустойчивыми и неоднородными ассоциативными полями, ввиду того, что их значения не были понятны респондентам.

Разумеется, полученные данные не рассматриваются нами как окончательные. Они, безусловно, нуждаются в проверке и уточнении в дополнительных экспериментах на материале большего объема. Что входит в планы нашей дальнейшей работы.

Библиографические ссылки:

1) Нейминг. [Электронный ресурс] // Режим доступа: <http://www.naming.ru/content/blogcategory/20/125/> дата обращения 21.10.12



2) *Лебедев-Любимов, А.Н.* Психологические проблемы нейминга, или Как убеждать названием [Электронный ресурс] // режим доступа: <http://www.naming.ru/content/view/12/43/> дата обращения 10.02.2014

3) *Вахотин, А.А.* Нейминг предприятий ресторанного бизнеса. [Текст] / А.А. Вахотин // Вопросы сервиса и экономики. 2012. № 4. С. 99 – 110.

УДК: 168.522

### **Престиж профессий по мнению выпускников школ Америки и России**

Вахотин А.А. [samo87@mail.ru](mailto:samo87@mail.ru); Фролова Н.В. [o\\_romackaya@mail.ru](mailto:o_romackaya@mail.ru)

Научный руководитель – Вахотин А.А.

Филиал ФГБОУ ВПО «Санкт-Петербургский государственный экономический университет» в г. Сыктывкар, Россия

Престиж профессии на сегодняшний день является одним из немаловажных факторов, определяющих выбор профессии выпускников школ (Таблица 1). На престижность той или иной профессии влияет множество факторов, таких как ее сложность и уникальность, полезность для общества, заработная плата, социальные льготы и др., ключевые из которых детерминируются социальной ситуацией в стране. При этом существуют специальности, от которых в значительной степени зависит будущее процветание в обществе. Падение престижа этих профессий чревато серьезными социальными проблемами, которые способны затронуть абсолютно все слои населения. К таким профессиям относятся врачи, ученые, учителя, сотрудники правоохранительных органов. Ввиду снижения престижа, эти профессии пользуются все меньшей популярностью среди выпускников. Многие из них обладают высокими интеллектуальными способностями, желают проявить себя и принести пользу обществу. Поэтому важно знать точку именно их взгляд на то, какие профессии считаются на данный момент престижными в обществе.

Целью нашего исследования является определение и сравнение престижности профессий в обществе на основе опроса выпускников школ Америки и России, а также выявление критериев их выбора. Выпускники находятся на стадии выбора своей профессии, они являются будущим трудовым потенциалом своей страны, именно от наличия профессионалов в своём деле зависит развитие страны в целом.

Задачи:

- определить актуальность данной темы на основе опроса выпускников школ;
- изучить факторы, влияющие на респондентов при выборе профессии;
- оценить престиж профессий по мнению выпускников школ Америки и России;
- проанализировать рейтинги полученных данных в зависимости от государства опрашиваемых;
- определение наиболее и наименее престижных профессий.

Методы, которые применялись в процессе исследования:

- подготовка опроса, ответы на который позволят получить необходимую информацию для исследования;
- проведение опроса и анализ полученных результатов с учетом поставленных задач;
- сравнение результатов опроса в Америке и России.

Авторы работы провели опрос в начале учебного года среди учеников 11 класса МОУ СОШ №4 г. Сыктывкар, Россия (20 человек) и среди учеников 11 класса Warren G. Harding high school, Warren, Ohio, USA (20 человек). Респондентам предлагалось выстроить в порядке престижности предложенные профессии, а также критерии выбора своей будущей специальности.

Обратимся прежде всего к критериям выбора профессии (Таблица 1, Таблица 2). Оп-

рос показал, что распределение критериев выбора у Российских и Американских школьников отличается незначительно. Важными факторами являются: собственный интерес, заработная плата, престиж профессии в обществе и желание приносить пользу. Для Американских учащихся важным фактором оказался срок обучения. Возможно, это связано с тем, что американские подростки хотят быстрее стать самостоятельными и независимыми от родителей, а следовательно быстрее начать работать и получать заработную плату. Отметим также, что для школьников из России важность престижа профессии оказалась несколько выше, чем у учеников из США.

Таблица 1 - Факторы, влияющие на респондентов при выборе профессии (Россия)

<u>Факторы</u>	<u>Оценка по двадцатибалльной шкале</u>
Собственный интерес	16,8
З/П	13,8
Желание приносить пользу	13,8
Срок обучения	13,8
Престиж профессии	13,7
Желание руководить	11,8
Желание родителей	9
Желание быть известным	5,3
Семейные традиции	4

Из данных опроса следует, что к наименее важным факторам, влияющими на выбор профессии выпускников обеих стран, относятся: желание родителей, желание получить известность и семейные традиции. Однако у школьников из США, фактор желание родителей респонденты оценили несколько выше. Возможно, это связано с тем, что 45% американских респондентов выбрали в качестве своей будущей профессии профессию своих родителей. В России данный показатель составил лишь 20%, что говорит о том, что в России подростки несколько больше ориентируются на свои интересы и предпочтения.

Таблица 2 - Факторы, влияющие на респондентов при выборе профессии (Америка)

<u>Факторы</u>	<u>Оценка по двадцатибалльной шкале</u>
Собственный интерес	16,8
З/П	15,8
Престиж профессии	15
Желание приносить пользу	14,4
Желание руководить	12,7
Срок обучения	10,2
Желание родителей	6,4
Желание быть известным	4,7
Семейные традиции	3,7

Распределение профессий в порядке престижа у учеников двух стран имеет гораздо больше отличий (Таблица 3, Таблица 4). Однако профессия врача как, по мнению российских школьников, так и, по мнению их сверстников из США, считается наиболее престижной.

Различия же заключаются в следующем. Профессия учителя, по мнению Американских школьников, считается престижнее, чем профессия политика или бизнесмена. Российские ученики оценили ее ниже, что является весьма показательным фактом. Профессия ученого также оказалась несколько более престижной в глазах американцев, чем в глазах российских школьников, что, видимо, связано с более высокой ролью науки в экономике США.

Российские школьники, в свою очередь, поставили на более высокое место профес-

сию политика. Мы можем предположить, что в США с данной профессией связывают гораздо более высокую степень ответственности, а, следовательно, и несколько меньший престиж.

Таблица 3 - Рейтинг профессий в России на основе опроса будущих выпускников школ

<u>Профессия</u>	<u>Оценка по двадцатибалльной шкале</u>
Врач	18
Политик	17,6
Учёный	11,6
Бизнесмен	11
Юрист	10,9
Полицейский	10,1
Учитель	9
Актёр/Певец	8,5
Военный	8
Фермер	7,9
Сварщик	7,8

Другой отличительной чертой является позиция полицейского, которая у респондентов из Соединенных Штатов оказалась выше, что, видимо, отражает больший авторитет представителя власти в глазах граждан США. Зато, по мнению школьников из России, профессия юриста, является более престижной, чем, по мнению их сверстников из США.

Таблица 4 - Рейтинг профессий в Америке на основе опроса будущих выпускников школ

<u>Профессия</u>	<u>Оценка по двадцатибалльной шкале</u>
Врач	16,9
Учёный	16,6
Юрист	14,2
Полицейский	12
Учитель	10,6
Политик	10,5
Военный	9,8
Бизнесмен	9,5
Актёр/Певец	7,9
Фермер	7,5
Сварщик	4,5

Примечательно, что наименее престижными, по мнению школьников обеих стран, оказались профессии фермера и сварщика. Если для США данный факт не имеет существенного значения, то такое положение дел в России необходимо менять. Ни для кого не секрет, что в России на данном этапе ее развития сложилась ситуация нехватки «технических кадров», а также устойчивая необходимость развития сельского хозяйства. Низкий престиж соответствующих специальностей не может никак способствовать разрешению данной ситуации.

Исходя из полученных результатов, мы можем составить следующие рекомендации:

1. Необходимо просвещать учеников выпускных классов о важности, полезности технических специальностей и о пользе и выгоде ведения сельского хозяйства.
2. Несколько настораживает невысокий престиж профессии учителя. Отсутствие авторитета и должного уважения к должности преподавателя не способствует качественному и глубокому усвоению знаний. Кроме того, низкая привлекательность профессии не приводит к притоку талантливых кадров в сферу образования, что также пагубно сказывается на его качестве в нашей стране.

**Методы профилактики конфликтов среди подростков**

Карпова Е.Р. ru.karпова@yandex.ru, Якименко А. С. anekca@rambler.ru  
Научный руководитель - Рычихина Э. Н. доктор социологических наук, доцент  
Московский городской педагогический университет, г. Москва, Россия

Подростковый период – это сложный этап формирования мировоззрения и самосознания, это процесс адаптации к определенным социальным реалиям, который неизбежно приводит к различным по своей природе конфликтам. Психологи взволнованы степенью конфликтности молодежи, так как недостаточное урегулирование противоречий приводит к самым печальным последствиям.

В настоящее время на различных сайтах и в социальных сетях можно увидеть видео, снятые подростками, с издевательствами друг над другом, насилием, оскорблениями. Подобная ситуация заставляет задуматься о причинах такого поведения у подрастающего поколения, о том, почему дети выбирают именно такой выход для своих эмоций, что можно сделать, чтобы предотвратить такие неприемлемые ситуации, которые можно встретить в интернете.

Конфликтность в подростковой среде может привести к тяжелым последствиям: правонарушениям, издевательствам, преступлениям, алкоголизму, суициду. Некоторые эпизоды проявления этих нарушений можно встретить в интернете, в различных социальных сетях, что в итоге становится в центре внимания общественности. Поэтому подросткам необходима помощь специалистов, в том числе и конфликтологов.

Для того, чтобы предотвратить конфликты в подростковой среде, а тем более, суицид, нужно проводить профилактику. Она, в свою очередь, оказывает благоприятное влияние на психическое и физическое здоровье подростков, а также на формирование навыков разрешения конфликтов.

В результате проведенного исследования был выявлен высокий уровень конфликтности среди школьников шестнадцати - семнадцати лет, которые учатся в десятых - одиннадцатых классах. Большая часть (83 %) из этих учащихся выбрала конфликтные тактики поведения в ситуации противоборства.

При проведении методики Томаса-Килмена «Стратегия и тактика поведения в конфликтной ситуации» выяснилось, что большинство подростков выбирают стратегию соперничества, как основной способ поведения в конфликте. Далее идет сотрудничество, взаимные уступки, избегание и меньше всего, как способ поведения в конфликте, проявляется стратегия приспособления. Анализ агрессивности подростков с девиантным поведением на основе проведенного опросника Басса-Дарки показал, что у респондентов достаточно высокая агрессия, при этом у половины испытуемых либо отсутствует чувство вины, либо оно не ярко выражено.

Одним из важных составляющих конфликтного поведения выступает агрессивность. Проведенное исследование агрессии было осуществлено при помощи опросника Басса-Дарки, что особенно важно для выявления агрессивности среди подростков с девиантным поведением. По результатам исследования оказалось, что у подростков девиантного поведения индекс агрессивности и враждебности достаточно высок. Больше всего проявляется показатель негативизма. У некоторых очень явно прослеживается чувство вины и обида. Благодаря этому опроснику, можно выявить степень агрессивности подростков и далее работать над тем, чтобы её уменьшить.

Проведенное исследование показало, что в основе высокой конфликтности подростков выступает прежде всего агрессивность, что требует особого внимания к работе с этими школьниками.

Конфликтность подростков усиливается во взаимоотношениях со взрослыми, особенно при выдвижении повышенных требованиях к ребенку. Важно не допустить разрастания конфликта, полезно просто отпустить ситуацию: время идет, ученик взрослеет и берется за

ум. Однако в ситуации, когда отношения с ребенком зашли в тупик, то надо обратиться к детскому психоневрологу. Умение взрослого предотвращать конфликты снижает возбужденность подростка и позволяет сохранить с ним взаимоуважительные отношения.

Профилактика конфликта — один из важнейших видов деятельности педагога, целью которого является выявление причин конфликта. Профилактика предотвращает условия, вызывающие агрессивное поведение школьников.

Профилактическая функция школы заключается в выявлении и оказании педагогической, психологической и социальной помощи подросткам с особо конфликтным поведением, выражающемся в антисоциальном поведении.

Основными средствами предупреждения конфликтов могут быть:

- удовлетворение нужд и запросов школьников и педагогов
- подбор педагогов с учетом психологической адекватности
- соблюдение педагогической этики и психолого-педагогической культуры

Школьнику, чтобы уметь преодолевать трудности и конфликтные ситуации необходимо обладать и развивать следующими навыками:

- адекватная позитивная самооценка
- самоуважение
- адекватные поведенческие стратегии,
- гибкость в межличностных отношениях

Для этого психолог или конфликтолог должен проводить различные тренинги, ролевые игры, конференции, чтобы ученик мог правильно формировать навыки бесконфликтного общения.

Подростковые конфликты возникают в большинстве случаев в школе, потому что основную свою деятельность они проводят именно там. Конфликты по типу ученик-ученик могут возникать по причинам:

- сплетен,
- оскорблений,
- зависти,
- из-за отсутствия понимания,
- борьба за лидерство в классе,
- у девочек из-за мальчиков и наоборот у мальчиков из-за девочек,
- из-за «любимчиков» учителей.

Важным фактором работы со школьниками этого возраста является использование таких методов, которые были и понятны, и интересны подросткам. Поэтому для того чтобы снизить конфликтность подростков, был проведен с ними тренинг, целью которого было формирование групповой сплоченности. Данный тренинг позволил школьникам посмотреть на свое поведение другими глазами, почувствовать себя на месте другого, оценить ситуацию со стороны. Во время рефлексии некоторые ребята сказали, что сожалеют о некоторых своих поступках, сделанных ранее.

Результат проведенной работы показал, что для снижения подростковой конфликтности целесообразно проведение тренинговой работы на соответствующие темы: доверие в группе, групповая сплоченность, личностное взаимодействие, в ходе которой ребята в игровой форме смогут побывать в разных ситуациях и положениях. В итоге у них будут формироваться навыки эффективного взаимодействия и умения работать в конфликтах.

Для предотвращения конфликтов среди подростков, следует изучить микроклимат класса, провести анкеты, тесты, опросники. Далее нужно изучить полученные материалы, и, на их основе, спрогнозировать возникновение или не возникновение конфликтной ситуации. Если назревает конфликтная ситуация на этапе прогнозирования, тогда следует составить комплекс необходимых мероприятий по разрешению конфликтной ситуации или конфликта и приступить к его реализации.

В подростковых коллективах школьному психологу важно проводить исследования

агрессивности, используя опросник Басса-Дарки и методику А.Ассингера «Изучение выраженности агрессивности». Зная предрасположенность определенного подростка к агрессии в конфликтной ситуации, можно выбрать тот стиль поведения в конфликте, который будет направлен на сглаживание, а не разжигание конфликта. Это поможет не только выбрать варианты поведения оппонентов в конфликте, но и сохранить дальнейшие конструктивные взаимоотношения между ними. Кроме того, в настоящее время наработан целый комплекс методов исследования, которые позволяют выявлять возможные направления конфликтности в школьном коллективе, чтобы выбрать наиболее адекватные ситуации направления работы. Среди наиболее известных методик, которые могут быть использованы, к перечисленным выше можно добавить: социометрические методы; методики косвенной оценки межличностных отношений; методики, основанные на закономерностях проксемического поведения людей; методики наблюдения и экспертной оценки интерпретации, ситуационный тест; широко используются специально сконструированные настольные игры (М. Дойч и Р. Краус); разнообразные проективные методики (структурирования, конструирования, интерпретации, дополнения, катарсиса и т. д.).

Таким образом, профилактика конфликтов способствует поддержанию благоприятной социально – психологической обстановке, выявляет качества личности, такие как, ответственность, стремление помочь в трудной ситуации, умение слушать других, эмпатию, помогать сверстникам. Также профилактика конфликтов в подростковой среде способствует развитию сотрудничества в процессе межличностного общения, а не соперничество.

УДК 159.9

### **Психология лжи: как уличить лжеца**

Мналимова В.Т. [meile\\_valeria@mail.ru](mailto:meile_valeria@mail.ru)

Научный руководитель – Федотова Л.Ф.

*Ухтинский государственный университет, Ухта, Россия*

«Всякий человек есть ложь», - пишется в псалме 115 (ст. 2). По словам Х. Вайнриха, мы могли бы перевести это так: человек есть существо, способное лгать. Ложью обычно называют умышленную передачу сведений, не соответствующих реальности. Наиболее распространено в европейской культуре определение Блаженного Августина: ложь - это сказанное с желанием высказать ложь. Основное отличие лжи от обмана заключается в том, что она всегда основана на вербальном или невербальном намеренно неистинном, лживом утверждении. Суть лжи всегда сводится к тому, что человек верит или думает одно, а в общении выражает другое. Цель лгущего – передать ложное сообщение.

Как вы думаете, сколько раз в день среднестатистический человек говорит неправду? Два раза? Три? Нет. По статистике это происходит до 50 раз в день. Чаще всего это делается неосознанно. Ложь заполняет наш мир не потому, что она более популярна и приемлема другими людьми, а потому, что она позволяет быть окружающему миру таким, каков он хочет быть. Понаблюдайте за собой, каковы причины вашей лжи? Например, вы сказали своему начальнику сегодня, что документы еще не готовы по причине решения другого важного вопроса. А на самом деле, вы просто решили поговорить по телефону. Мужчине-автомеханику говорит, что следует заменить те или иные детали в машине, однако он просто желает взять как можно больше денег с клиента. А машина и без ремонта будет хорошо ездить. Как только человек выходит на улицу, он подвергается постоянной атаке лжи. Как только вы сталкиваетесь с человеком, знакомым или незнакомым, вы можете быть уверены, что он может вам солгать. Иногда это происходит по необходимости, а иногда ложь бывает абсолютно неоправданной. В любом случае умение её распознавать – это очень полезный навык, который поможет избежать многих проблем.

Уличить человека во лжи можно разными способами. Многие компании, при приеме сотрудников на работу используют детектор лжи, различные тестирования, помогающие вы-

явить истинную сущность человека, способен ли он солгать при каких-либо обстоятельствах. Любую технику придумал человек, поэтому он может и обмануть ее. Уже давно известны многие приемы, как сохранять спокойствие при проверке на детекторе лжи, и обмануть аппарат совсем не сложно.

По-моему мнению, единственным и самым надежным способом выявления лжи является так называемый **невербальный** уровень общения, включающий в себя мимику, жесты, микродвижения.

**Почувствуйте разницу.** Когда человек искренен в общении, он смотрит в глаза своего собеседника примерно две трети времени на протяжении всего общения. Если человек говорит неправду, он будет «сталкиваться» с человеком взглядом всего только одну треть времени всего коммуникативного взаимодействия. А мужчины, когда врут, «любуются» полом. Женщины – наоборот, при вранье, смотрят в потолок. **Ученые исследовали** психологию лжи настолько глубоко, что просчитали все с точностью до секунды. Вот смотрите: выражение лица, которое длится всего пять секунд и сменяется другим, считается признаком обмана. Дело в том, что искренние выражения длятся не менее десяти секунд.

В ходе работы были выявлены **признаки, обусловленные вегетативной нервной системой:**

Вегетативная нервная система (ВНС) также производит в организме определенные изменения, заметные в случае изменения эмоций: изменения частоты и глубины дыхания, частоты сглатывания, интенсивности потоотделения и обусловленные ВНС изменения, отражающиеся на лице (такие как краска, заливающая лицо, бледность и расширение зрачков.)

Изменения ВНС зависят от силы эмоции, а не от ее характера. Похоже, что большинство людей умеет достаточно хорошо обманывать окружающих, придавая своему голосу интонации, характерные для гнева, страха, горя, счастья, отвращения или удивления. Хотя скрыть характерные для этих эмоций изменения звука голоса очень трудно, изобразить их намного легче. Но дурачить людей проще всего при помощи голоса.

Некоторые изменения, вызываемые вегетативной нервной системой, имитировать не сложно. Учащенное дыхание или сглатывание трудно скрыть, но не нужно особого искусства, чтобы имитировать их: просто дышать быстрее или сглатывать чаще. Правда, потоотделение трудно как скрыть, так и изобразить. Я думаю, однако, немногие лжецы используют учащенное дыхание и сглатывание, чтобы создать впечатление переживаемой негативной эмоции. Несмотря на то, что обманщик может увеличить количество манипуляций, пытаясь продемонстрировать, что он «не в своей тарелке», большинство людей, по всей вероятности, не вспомнит вовремя об этой возможности. Эти действия, которые так легко выполнить, могут своим отсутствием выдать лживость убедительных во всех остальных отношениях уверений. Изменения в дыхании и потоотделении, учащенное сглатывание вследствие сильной сухости во рту являются признаками сильных эмоций, и, вероятно, в будущем по характеру таких изменений удастся устанавливать, каких именно.

На ложь указывают так же различные жесты. Например когда мы наблюдаем или слышим, как другие говорят неправду или лжем сами, мы делаем попытку закрыть наш рот, глаза или уши руками. Защита рта рукой является одной из немногих откровенных жестов, явно свидетельствующих о лжи. Рука прикрывает рот и большой палец прижат к щеке, так как посылает сигнал сдерживать произносимые слова. Некоторые люди пытаются притворно покашливать, чтобы замаскировать этот жест. Если такой жест используется собеседником в момент речи, это свидетельствует о том, что он говорит неправду. Однако если он прикрывает рот в тот момент, когда говорите вы, а он слушает « это значит, он думает, что вы лжете. Прикосновение к своему носу является утонченным, замаскированным вариантом предыдущего жеста. Он может выражаться в нескольких легких прикосновениях к ямочке под носом или в одном быстром, почти незаметном прикосновении к носу. Объяснением этого жеста может быть то, что во время лжи появляются щекотливые позывы на нервных окончаниях носа и его очень хочется почесать.

Ложь обычно вызывает зудящее ощущение в мышечных тканях не только лица, но и

шеи. Поэтому некоторые собеседники оттягивают воротничок, когда лгут или подозревают, что их обман раскрыт.

Жесты, выдающие неискренность, в значительной степени связаны с левой рукой. Это объясняется тем, что правая рука как более развитая у большинства людей больше управляется сознанием и делает так, «как надо». Левая же менее развита и управляется правым полушарием мозга. Она чаще делает то, что хочет подсознание « тем самым, выдавая тайные помыслы человека. Если собеседник жестикулирует левой рукой, то это должно насторожить вас: весьма вероятно, что он обманывает или занимает недружественную позицию.

Тот же самый принцип можно использовать при анализе мимики человека. Основное правило: всегда смотрите на левую половину лица. Художникам и фотографам хорошо известно, что лицо человека асимметрично, в результате чего левая и правая его стороны отражают эмоции по разному. Дело в том, что левая и правая половины лица находятся под контролем различных полушарий мозга.

Левое полушарие контролирует речь и интеллектуальную деятельность, правое управляет эмоциями, воображением и сенсорной деятельностью. Поскольку работа правого полушария мозга отражается на левой половине лица, то на этой стороне труднее скрыть чувства. При этом установлено, что положительные эмоции отражаются равномерно на обеих сторонах, отрицательные эмоции более отчетливо выражены на левой.

Исследования показывают, что за произвольное и непроизвольное выражение лица ответственны различные участки мозга. Поэтому лицо обычно несет сразу два сообщения « то, что лжец хочет показать вам, и то, что он хотел бы скрыть. Одни выражения лица подерживают ложь, пытаясь дать собеседнику неверную информацию, другие же « непроизвольно выдают правду, потому что выглядят фальшиво, и истинные чувства просачиваются через все попытки скрыть их. В какой-то момент лицо, будучи лживым, может выглядеть вполне убедительным, однако уже через мгновение на нем могут появиться потаенные мысли. А бывает и так, что истинные и показные эмоции передаются различными частями лица в одно и то же время. Как уже было сказано, именно на левой половине лица труднее скрыть истинные чувства. (Полезный совет: когда ваш собеседник выражает вам сочувствие по поводу чего-либо, не поленитесь и внимательно взгляните на левую половину его лица « не проступает ли там скрытое торжество или злорадство.)

Приведу еще несколько примеров, показывающих истинные эмоции.

Проявление эмоций: чувство вины. Поведенческие жесты: глаза немного прикрыты или закрыты полностью, голова чуть-чуть наклонена вперед

Проявление эмоций: страх. Мимические выражения, соответствующие данным эмоциям: брови приподняты, глаза широко раскрыты, губы немного вытянуты

Проявление: напряжение, волнение, попытка что-то скрыть. Физиологические показатели: задержка дыхания

Проявление эмоций: сильное волнение. Мимические выражения, соответствующие данным эмоциям: прикусывание губы

Проявление эмоций: презрение. Мимические выражения, соответствующие данным эмоциям: приподнятый уголок рта с одной стороны

Проявление эмоций: недоумение. Микровыражения, соответствующие данным эмоциям: рот приоткрыт, брови опущены; при удивлении же брови приподняты, и глаза широко раскрыты

Проявление: отсутствие веры в свои слова, ложь. Соответствующие микровыражения: одностороннее пожимание плечом

Проявление эмоций: отвращение. Микровыражения, соответствующие данным эмоциям: сморщенное выражение лица, верхняя губа приподнята

Проявление: желание что-то скрыть. Соответствующие микровыражения: самоуспокаивающий жест – пальцы, приставленные к губам

Проявление: попытка скрыть правду. Соответствующие микровыражения: поджатая нижняя губа. Мимика самоконтроля.



Проявление эмоций: раскаяние, чувство вины. Микровыражения, соответствующие данным эмоциям: приподнятые щёки, уголки рта опущены

Пол Экман, крупнейший специалист по психологии лжи, при истолковании признаков обмана советует соблюдать ряд мер предосторожности. Они помогут снизить вероятность ошибки.

1. Помните, что отсутствие признаков обмана еще не является доказательством правды; некоторые лжецы не допускают никаких промахов. Но и наличие признаков обмана еще не свидетельствуют о лжи « эти признаки могут быть всего лишь индивидуальными особенностями человека, его типичным поведением. Поэтому выносить суждения нужно, основываясь на изменениях в поведении подозреваемого во лжи. Вы обязательно должны сравнить обычное поведение человека и его поведение, например, во время обсуждения важного бизнес-контракта.

Люди часто обманываются при первом знакомстве именно потому, что не имеют возможности сравнить и таким образом заметить изменения поведения другого. Например: он так много жестикулирует левой рукой, значит, наверняка лжет. А на самом деле человек просто может оказаться левшой и левая - его ведущая рука. Другое дело, когда человек правша, но в критический момент деловых переговоров вдруг начинает совершать много манипуляций левой рукой « это явный признак обмана.

2. Внимательно поразмыслите, нет ли у вас каких-нибудь предубеждений в отношении подозреваемого во лжи, и если таковые имеются, то, как они могут помешать вынесению правильного суждения. Не пытайтесь судить о том, лжет человек или нет, если вы охвачены ревностью или гневом. Избегайте соблазна заподозрить ложь только потому, что у вас нет никаких других приемлемых объяснений этих же поступков.

3. Было бы неверно сказать, что ложь можно определить по какому-то одному жесту или выражению лица. Имейте в виду, что многие признаки обмана строятся не на одном, а на нескольких телодвижениях, и всегда стоит хорошенько подумать, прежде чем выносить суждения, особенно если одно движение говорит о том, что человек лжет, а другое « что говорит правду. Анализ всегда следует проводить по совокупности данных.

Библиографические ссылки:

1. Вагин, И. Психология выживания в современной России [Текст] / И. Вагин. – М. 2004
2. Экман, П. Психология лжи [Текст] / П. Экман. – СПб., 2001

УДК 373.2

### **Влияние семейного воспитания на адаптацию детей раннего возраста в дошкольном образовательном учреждении**

Попова А.В., [alinka0823@gmail.com](mailto:alinka0823@gmail.com)

Научный руководитель – Хабарова Л.П.

ГПОУ «Сыктывкарский гуманитарно-педагогический колледж имени И.А. Куратова»,  
Сыктывкар, Россия

Вопрос адаптации детей раннего возраста к условиям общественного воспитания рассматривался в исследованиях Н.М. Аксариной, В.Г. Алямовской, Н.Д. Ватутиной, Л.Г. Голубевой, А.И. Захаровым, Р.В. Тонковой-Ямпольской и др.

Анализ литературы показал, что большинством авторов в качестве переменных, влияющих на адаптацию, рассматривается спектр индивидуальных реакций, характер которых зависит от физиологических (А.Ф. Белов, Ю.Ю. Бяловский, Л.Г. Дикая и др.) и индивидуально-психологические особенностей личности ребенка (В.И. Ильичева, С.А. Шапкин и др.). Социально-психологические факторы анализируются только с позиции своеобразия новой социальной среды, в которую вступают дети, то есть от условий пребывания в дошколь-

ном учреждении (Е.Ю. Беликова, А.И. Захаров, Е.В. Сазонова и др.) [1; 2; 5].

В то же время переход из семьи в детский сад является важным этапом в жизни ребенка раннего возраста. По данным Т.В. Дороновой, И.Ю. Кулагиной, Т.А. Куликовой и др. многие родители к адаптации детей к детскому саду относятся недостаточно серьезно, утверждая: «ничего, переплачет»; другие связывают проявление адаптационного стресса с плохой работой воспитателей, но никак не с семьей. От того, насколько ребенок подготовлен в семье к переходу в ДООУ, зависит и течение адаптационного периода, и дальнейшее развитие малыша [4, с.3]. Однако, условиям (семье и семейному воспитанию), предшествующим переходу ребенка в новую среду – среду дошкольного образовательного учреждения (ДООУ), в литературе должного внимания не уделяется. Кроме того, недостаточно изученным остается вопрос о влиянии особенностей семейного воспитания, внутрисемейных отношений на качественные характеристики адаптации малышей к детскому саду, что и определяет **актуальность** нашего исследования.

**Цель** исследования: изучить особенности влияния семейного воспитания на адаптацию детей раннего возраста в ДООУ.

**Объект** исследования: дети раннего возраста и их родители (матери).

**Предмет** исследования: родительское отношение, как составляющая семейного воспитания, и адаптация детей раннего возраста в ДООУ.

**Гипотеза:** принимая во внимание, что семейное воспитание включает в себя особенности родительского отношения к ребенку и определяет характер приемов воздействия на него, мы полагаем, что тип родительского отношения к ребенку будет оказывать влияние на особенности протекания процесса адаптации у детей раннего возраста в ДООУ: адаптация детей раннего возраста, по отношению к которым родители проявляют тип родительского отношения «Принятие», будет протекать более благоприятно, чем у детей раннего возраста, по отношению к которым родители проявляют тип родительского отношения «Симбиоз», «Маленький неудачник».

Для проверки гипотезы необходимо решить следующие основные **задачи**:

1. Теоретически изучить особенности родительского отношения к ребенку, как компонента семейного воспитания, особенности процесса адаптации детей раннего возраста в ДООУ.

2. Разработать программу эмпирического изучения влияния типов родительского отношения на адаптацию детей раннего возраста к ДООУ.

3. Эмпирически изучить влияние типов родительского отношения на адаптацию детей раннего возраста к ДООУ.

4. Осуществить анализ и интерпретацию результатов исследования.

5. Сформулировать рекомендации для родителей по оптимизации процесса адаптации детей раннего возраста к условиям дошкольного учреждения.

Для проведения эмпирического исследования мы использовали следующие методы:

- 1) психологическое тестирование;
- 2) наблюдение и экспертная оценка.

Методики исследования:

а) тест-опросник родительского отношения (А.Я. Варга, В.В. Столин), цель которого заключается в определении особенностей родительского отношения и стиля воспитания в семье («Принятие – отвержение», «Образ социальной желательности поведения», «Симбиоз», «Авторитарная гиперсоциализация», «Маленький неудачник») [3, с.320-330].

б) карта наблюдения за параметрами адаптации (Р.В. Тонкова-Ямпольская, Е. Шмидт-Кольмер, А. Атанасова-Букова), целью которой является исследование показателей психического и физического здоровья детей раннего возраста в период адаптации к условиям ДООУ и определение степени адаптации [6, с.151-154; 4, с.26].

В исследовании принимали участие 45 детей раннего возраста (2-3 года) ДООУ г. Сыктывкара и 45 родителей (матери).

Эмпирическое исследование осуществлялось в три этапа.

I этап. Цель – реализация диагностической методики, направленной на изучение родительского отношения к ребенку, как компонента семейного воспитания.

II этап. Цель – реализация наблюдения за особенностями протекания процесса адаптации у детей раннего возраста к условиям ДООУ.

I и II этап проводились параллельно в сентябре-декабре по мере поступления детей в ДООУ.

III этап. Цель – анализ и интерпретация результатов исследования, формулировка выводов и рекомендаций для родителей.

В зависимости от типа родительского отношения было выявлено 3 группы родителей: экспериментальная группа №1, в которую вошли 36% родителей с доминирующим типом родительского отношения – «Принятие», которое характеризуется тем, что родители принимают ребенка таким каков он есть, поощряет инициативу и самостоятельность ребенка, одобряет его интересы и планы, старается быть с ним на равных; экспериментальная группа №2, у 33% родителей которых доминирующим типом родительского отношения являлся «Симбиоз», характеризующийся тем, что «родители ощущают себя с ребенком единым целым, стремятся удовлетворить все потребности ребенка, оградить его от трудностей жизни»; и экспериментальная группа №3, в которую вошли 31% родителей с доминирующим типом родительского отношения «Маленький неудачник», характеризующийся тем, что «родители инфантилизируют ребенка, приписывают ему личную и социальную несостоятельность».

В соответствии с типом родительского отношения дети были также разделены на 3 группы: экспериментальная группа №1 (детская) (родительское отношение по типу «Принятие»), экспериментальная группа №2 (детская) (родительское отношение по типу «Симбиоз») и экспериментальная группа №3 (детская) (родительское отношение по типу «Маленький неудачник»).

В экспериментальной группе №1 (Д) было выявлено 56% детей с легкой степенью адаптации в ДООУ и 44% детей, адаптация которых протекала со средней степенью тяжести.

В экспериментальной группе №2 (Д) детей с легкой степенью адаптации в ДООУ выявлено не было. Адаптация, протекавшая со средней степенью тяжести, была определена у 60% детей. Тяжелая степень адаптации выявлена у 40% детей от всей экспериментальной группы №2 (Д).

В экспериментальной группе №3 (Д) адаптация в легкой степени проходила у 21% детей, в средней степени тяжести – у 57%, в тяжелой степени – у 22% детей от всей экспериментальной группы №3 (Д) (рис.1).



Рисунок 1. Сравнительная гистограмма результатов наблюдения за параметрами адаптации у детей раннего возраста в зависимости от родительского отношения (авторы Р.В. Тонкова-Ямпольская, Е. Шмидт-Кольмер, А. Атанасова-Букова)

Подробно результаты участвующих в исследовании детей по оцениваемым параметрам адаптированности представлены на рис. 2.

Сравнительный анализ особенностей протекания адаптации по трем группам в целом позволил выделить следующие различия:

1) *в количестве нарушений нервно-психического состояния во время адаптации:* у детей экспериментальной группы №1 (Д) оно минимально, у детей экспериментальных групп №2 (Д) и №3 (Д) – максимально и отмечается волнообразное изменение количества нарушений. Наиболее существенные отличия по таким показателям как: «эмоциональное расставание родителями», «социальные контакты с детьми и взрослыми», «познавательная деятельность», «реакция на изменение привычной ситуации», «привычки»;

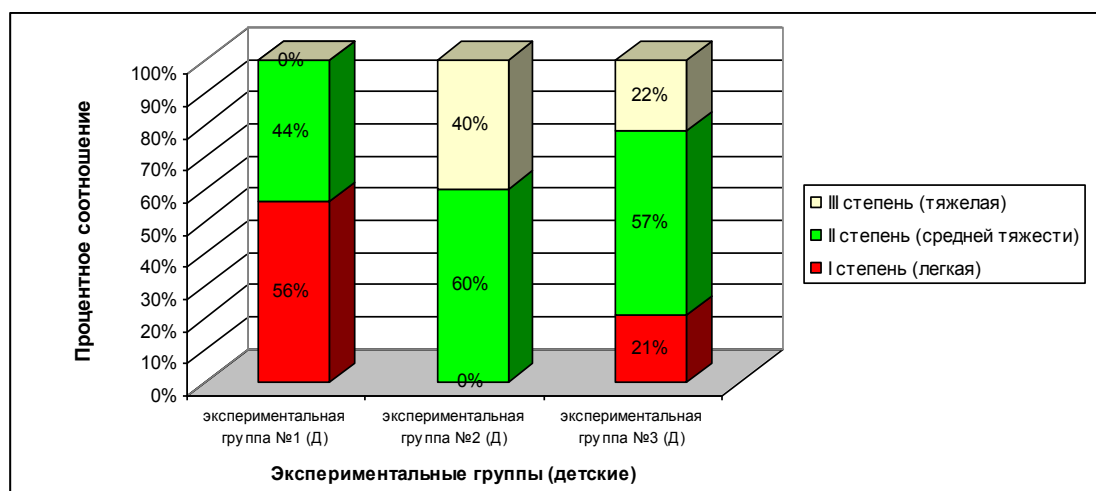
2) *в скорости адаптации:* дети экспериментальной группы №1 (Д) адаптируются в среднем за 3-4 недели об этом свидетельствует восстановление большинства критериев адаптированности, но у них остается страх разлуки с близкими и защита в виде агрессии, гнева, которые постепенно угасают; в экспериментальных групп №2 (Д) и №3 (Д) – за 5-7 недель, у этих детей остается страх ухода мамы и снижение эмоционального фона, наблюдаются вспышки гнева, тревожность, возобновляются привычки особенно после болезни (рис.3);



Рисунок 2. Выраженность параметров адаптации у детей трех экспериментальных групп

*Примечание:*

1 - эмоциональное расставание с родителями; 2 - эмоциональное состояние в течение дня; 3 - социальные контакты с детьми; 4 - социальные контакты со взрослыми; 5 - познавательная и игровая деятельность;

6 - реакция на изменение привычной ситуации; 7 – аппетит; 8 – сон; 9 – привычки; 10 - мочеиспускание

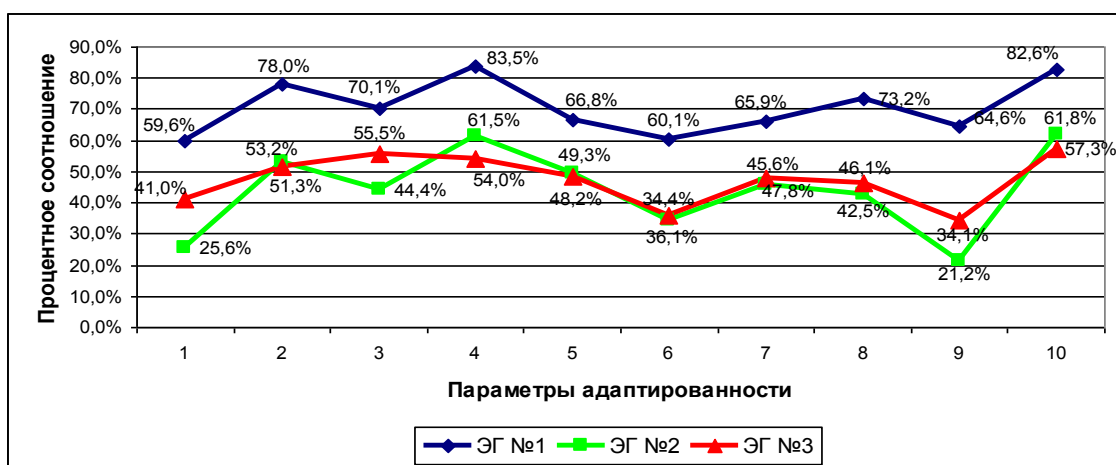

Рисунок 3. Динамика адаптации у детей трех экспериментальных групп (по неделям)

3) *в динамике адаптационного процесса:* у детей экспериментальной группы №1 (Д)

отмечается стабильное повышение динамики, у детей экспериментальной группы №3 (Д) некоторые расхождения в баллах и увеличение сроков прохождения различных фаз адаптации, у детей экспериментальной группы №2 (Д) наблюдается слабая динамика адаптации, неравномерность и повторяемость протекания этого процесса (рис. 4).

Сводный анализ полученных результатов влияния родительского отношения на протекание процесса адаптации у детей раннего возраста показал, что:

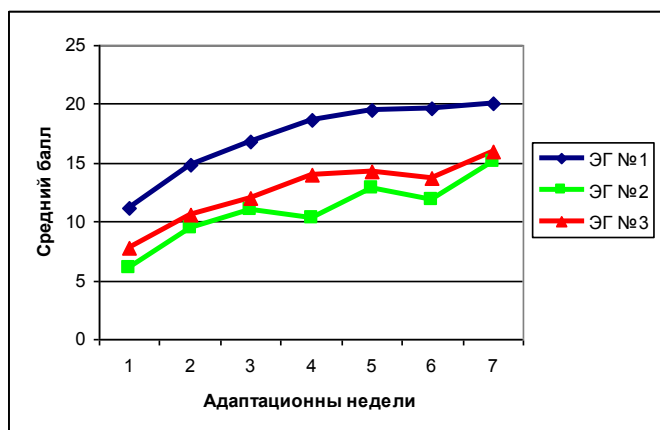
а) способствует успешной адаптации к условиям детского сада родительское отношение по типу «Принятие», которое характеризуется минимумом гипоопеки, отсутствием недостатка в требованиях и наказаниях, устойчивостью в воспитании;

б) не будет способствовать благоприятной адаптации стиль воспитания в родительском отношении по типу «Симбиоз», который характеризует более выраженное присутствие гипоопеки, явное отсутствие требований и наказаний по отношению к ребенку, неуверенность в воспитании ребенка, а также более выраженную, чем у других групп родителей, степень симбиотической привязанности матери и ребенка, преувеличение его несамостоятельности, а также родительское отношение по типу «Маленький неудачник», которое характеризует явное отсутствие гипоопеки, присутствие требований и наказаний по отношению к ребенку, что проявлялось в обвинении и наказании ребенка за слезы, страх перед заходом в группу.



Рисунок 4. Динамика адаптации у детей трех экспериментальных групп (по дням)

На основании психологического анализа результатов исследования и сопоставления эмпирических данных об особенностях родительского отношения и протекания процесса адаптации у детей раннего возраста к условиям ДООУ, проводимых на третьем этапе, мы установили факт полного подтверждения гипотезы: тип родительского отношения к ребенку будет оказывать влияние на особенности протекания процесса адаптации у детей раннего возраста в ДООУ, а именно: у родителей, с доминирующим типом родительского отношения «Принятие», адаптационный период детей будет протекать благоприятно, чем у детей, родители которых характеризуются доминирующим типом родительского отношения «Симбиоз» и «Маленький неудачник».

По результатам проведенного эмпирического исследования были определены параметры, по которым наблюдались низкие показатели адаптированности, и разработаны рекомендации для родителей детей раннего возраста.

#### Библиографические ссылки

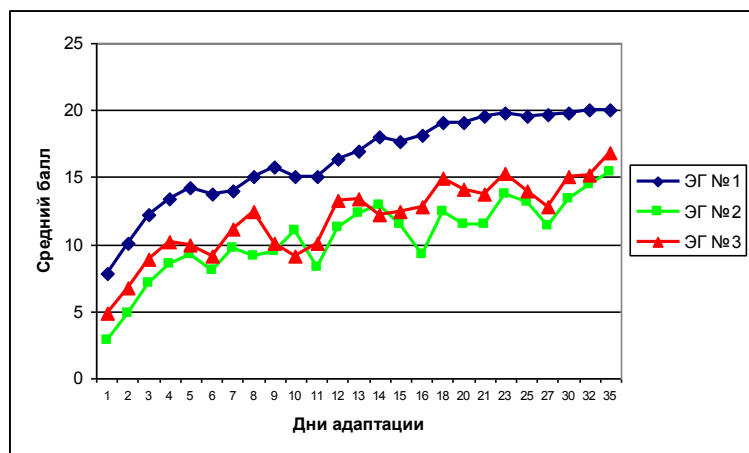
1. Авдеева, Н.Н. Особенности привязанности ребенка к матери, стиль детско-родительских отношений и адаптация ребенка к ДООУ [Текст] / Н.Н. Авдеева, И.В. Хохлачева // Психологическая наука и образование. – 2010. – №3. – С.97-104.
2. Печора, К.Л. Дети раннего возраста в дошкольных учреждениях [Текст] / К.Л.

Печора, Г.М. Пантюхина, Л.Г. Голубева [и др.]. - М.: ВЛАДОС, 2002. – 176 с.

3. *Рогов, Е.И.* Настольная книга практического психолога в образовании [Текст]: учебное пособие / Е.И. Рогов. – М.: ВЛАДОС, 2006. – 529 с.

4. *Русакова, А.С.* Адаптация ребенка к детскому саду. Советы педагогам и родителям [Текст]: Сборник / А.С. Русаков. – СПб.: Речь; М.: Сфера, 2010. – 128с.

5. Социальная адаптация детей в дошкольных учреждениях [Текст] / Под ред. Р.В. Тонковой-Ямпольской, Е. Шмидт-Кольмер, А. Атанасовой-Буковой. – М.: Наука, 1990. – 241 с.

6. *Тонкова-Ямпольская, Р.В.* Основы медицинских знаний [Текст]: учеб. пособие для учащихся пед. училищ по спец. «Дошкольное воспитание» / Р.В. Тонкова-Ямпольская, Т.Я. Черток, И.Н. Алферова; Под ред. Р.В. Тонковой-Ямпольской. – М.: Просвещение, 1996. – 320 с.

УДК 159.9

### **Социальный интеллект как научный феномен**

Сенина А.Э.

Научный руководитель: Ратиер Н.И.

*Воркутинский филиал Ухтинского государственного технического университета, Воркута, Россия*

В последние десятилетия внимание многих российских и зарубежных ученых привлекает понятие социального интеллекта и способов его формирования. В научной литературе представлен ряд исследований, посвященных этой теме. Однако за рамками исследований остались вопросы особенностей социального интеллекта в различные периоды возрастного развития, в частности, в юношеском возрасте, который хронологически совпадает с порой студенчества.

Студенты являются будущим интеллектуальным поколением любой нации. Это та социальная группа, на которую возлагается надежда и ответственность за строительство нового общества. Вместе с тем молодёжь сталкивается с рядом проблем, которые обусловлены нестабильностью современных социальных процессов. К их числу относятся экономические факторы, которые более всего влияют на положение молодежи. В своей массе молодежь недостаточно обеспечена материально, не имеет собственного жилья, вынуждена полагаться на финансовую помощь родителей. Заработная плата молодежи гораздо ниже средней заработной платы, мала и студенческая стипендия.

Очень важны духовные факторы. В современном обществе усиливается процесс потери нравственных ориентиров, размывания традиционных норм и ценностей. Молодежь как переходная и нестабильная социальная группа наиболее уязвима перед негативными тенденциями современности. Так, постепенно «размываются» традиционные ценности – труда, свободы как внутренней культуры, уважения к старшим и др. Растет численность молодых людей с социальными отклонениями, такими как алкоголизм, наркомания.

Развитый социальный интеллект может стать противовесом к обозначенным выше негативным тенденциям и позволит молодому человеку успешно адаптироваться к новым для него ситуациям (учебным, трудовым, межличностным отношениям), а также способствовать эффективной будущей профессиональной деятельности, обеспечивая карьерный рост и позитивное социальное самочувствие [6].

Понятие «социальный интеллект» впервые употребил в 1920 году Э. Торндайк, обозначив им дальновидность в межличностных отношениях и приравняв его к способности мудро поступать в человеческих отношениях. Торндайк рассматривал социальный интеллект как познавательную специфическую способность, которая обеспечивает успешное взаимодействие с людьми; основная функция социального интеллекта – прогнозирование поведения. По Торндайку, существует три вида интеллекта: абстрактный интеллект как способ-

ность понимать абстрактные вербальные и математические символы и производить с ними какие-либо действия; конкретный интеллект как способность понимать вещи и предметы материального мира и производить с ними какие-либо действия; социальный интеллект как способность понимать людей, и взаимодействовать с ними. Э. Торндайк утверждал, что социальный интеллект существует отдельно от обычного интеллекта [1].

В 1937 г. Г. Оллпорт описывает социальный интеллект как особую способность верно судить о людях, прогнозировать их поведение и обеспечивать адекватное приспособление в межличностных взаимодействиях. Он выделяет набор качеств, которые обеспечивают лучшее понимание других людей; в структуре этих качеств социальный интеллект рассматривается как отдельная способность.

Способности социального интеллекта многие известные ученые раскрывали в структурах общего интеллекта. Среди них наиболее ярко представлены модели интеллекта, предложенные Д. Гилфордом, Г. Айзенком.

Г. Айзенк указывал, что во многом трудности определения интеллекта вытекают из того, что сегодня существует три относительно различающихся и относительно самостоятельных концепции интеллекта. Биологический интеллект, по его мнению, – это врожденные заданные способности к обработке информации, связанные со структурами и функциями коры головного мозга. Это базовый, наиболее фундаментальный аспект интеллекта. Он служит генетической, физиологической, нейробиологической, биохимической и гормональной основой познавательного поведения, т.е. связан в основном со структурами и функциями коры головного мозга. Без них невозможно никакое осмысленное поведение. Психометрический интеллект – это своего рода связующее звено между биологическим интеллектом и социальным. Это то, что выступает на поверхность и видимые исследователю проявления того, что Ч. Спирмен назвал общим интеллектом [2].

В отечественной психологии работы по данному направлению рассматривают проблему социального интеллекта преимущественно в аспекте коммуникативной компетентности (Н.А. Аминов, М.И. Бобнева, Ю.Н. Емельянов, А.А. Кидрон, М.В. Молоканов, А.Л. Южанинова) [4,7,8].

Впервые попытку определения социального интеллекта в отечественной психологии предложил Ю.Н. Емельянов, тесно связав его с понятием «социальная сенситивность». Он считал, что на основе интуиции у человека формируются индивидуальные «эвристики», которые человек использует для умозаключений и выводов относительно межличностного взаимодействия. Они обладают надежностью и достаточным прогностическим эффектом. Автор под социальным интеллектом понимал устойчивую, основанную на специфике мыслительных процессов аффективного реагирования и социального опыта, способность понимать самого себя, других людей, их взаимоотношения и прогнозировать межличностные события [3].

Иногда исследователи отождествляют социальный интеллект с практическим мышлением, определяя социальный интеллект как «практический ум», направляющий свое действие от абстрактного мышления к практике (Л.И. Уманский, М.А. Холодная и др).

В работах Н.А. Аминова и М.В. Молоканова социальный интеллект рассматривается как условие выбора профиля деятельности у будущих практических психологов. В исследованиях ученых выявлена связь социального интеллекта с предрасположенностью к исследовательской деятельности [1].

А.А. Бодалев рассматривал проблему социального интеллекта в аспекте межличностного восприятия. Интересной задачей, по мнению этого исследователя выступает сравнительное изучение характеристик познавательных процессов личности. В связи с этим он указывает на то, что в изучении нуждаются основные составляющие интеллекта человека: внимание, восприятие, память, мышление, воображение, когда объектом их оказываются другие люди, с которыми человек вступает в общение. При этом изучать характеристики этих психических процессов следует, имея в виду решение таких задач человеком, которые обычны для общения и требуют от него прогнозировать на основе особенностей внешнего облика и



реального поведения потенциальные возможности других людей [5].

К числу основополагающих факторов социального интеллекта ряд авторов (В.Н. Куницына, М.К. Тутушкина и др.) относят сензитивность, рефлексию и эмпатию. В.Н. Куницыной было предложено четкое и содержательное определение социального интеллекта. Социальный интеллект – глобальная способность, возникающая на базе комплекса интеллектуальных, личностных, коммуникативных и поведенческих черт, включая уровень энергетической обеспеченности процессов саморегуляции; эти черты обуславливают прогнозирование развития межличностных ситуаций, интерпретацию информации и поведения, готовность к социальному взаимодействию и принятию решений. Эта способность позволяет, в конечном итоге, достигать гармонии с собой и окружающей средой.

В исследовании М.Л. Кубышкиной, выполненном под руководством В.Н. Куницыной, социальный интеллект предстает как самостоятельный психологический феномен, а не проявление общего интеллекта в социальных ситуациях.

Н.А. Кудрявцева в рамках своего исследования стремилась соотнести общий и социальный интеллект. Социальный интеллект понимается автором как способность к рациональным, мыслительным операциям, объектом которых являются процессы межличностного взаимодействия. Н.А. Кудрявцева пришла к выводу, что социальный интеллект независим от общего интеллекта. Важным компонентом в структуре социального интеллекта является самооценка человека.

М. Г. Некрасов обращается к понятию «социальное мышление», близкому по содержанию понятию «социальный интеллект», определяя им способность к пониманию и оперированию информацией о взаимоотношении людей и групп. Развитое социальное мышление позволяет его носителю эффективно решать задачи использования особенностей социальных групп в процессе их взаимодействия.

Проблема социального интеллекта нашла отражение в трудах Е.С. Михайловой в русле исследований коммуникативных и рефлексивных способностей личности и их реализации в профессиональной сфере. Автор считает, что социальный интеллект обеспечивает понимание поступков и действий людей, понимание речевой продукции человека. Е.С. Михайлова является автором адаптации к российским условиям теста Дж. Гилфорда и М. Салливена для измерения социального интеллекта [7].

Таким образом, социальный интеллект – относительно новое понятие в психологической науке, которое находится в процессе развития и уточнения. Его характеристики отражены в научных исследованиях, что позволяет утвердительно отвечать на вопрос о реальности существования феномена, обозначаемого как социальный интеллект.

Нам представляется интересным изучение этого феномена в такой возрастной группе, как юношество. С этим мы связываем дальнейшую перспективу настоящего теоретического исследования.

#### Библиографические ссылки

1. *Анурин, В.Ф.* Интеллект и социум. Введение в социологию интеллекта [Текст] / В.Ф. Анурин. – Н. Новгород, издательство Н-городского университета, 1997.
2. *Гилфорд, Дж.* Три стороны интеллекта [Текст] / Дж. Гилфорд // Психология мышления. – М., 1965. – 397 с.
3. *Емельянов, Ю.А.* Активное социально-психологическое обучение [Текст] / Ю.А. Емельянов. – Л., 1985. – 312 с.
4. *Куницына, В.Н.* Межличностное общение [Текст] / В.Н. Куницына. – СПб.: «Питер», 2001. – 544 с.
5. *Лабунская, В.А.* Факторы успешности опознания эмоциональных состояний по выражению лица. [Текст] / В.А. Лабунская // В кн.: Психология межличностного познания. М., «Педагогика», 1981. – 224 с.
6. *Лунева, О.В.* Социальный интеллект — условие успешной карьеры [Текст] / О.В. Лунева // Проблема понимания. – 2006. – № 1. – С. 53-58.



7. Михайлова (Алешина), Е.С. Методика Дж. Гилфорда и М. Салливена «Социальный интеллект» [Текст] / Е.С. Михайлова (Алешина). – СПб.: ГП. «ИМАТОН», 1996 – 53 с.

8. Южанинова, А.Л. К проблеме диагностики социального интеллекта личности [Текст] / А.Л. Южанинова // В сб.: Проблемы оценивания в психологии. – Саратов: Издательство Саратовского университета, 1984. – 198 с.

УДК 159.9.072

### **Использование метода проекции для выявления степени агрессивности личности**

Хорошавцев Н.С. [nik.khoroshavtsev@mail.ru](mailto:nik.khoroshavtsev@mail.ru)

Научный руководитель – Большакова Л.Н.

Филиал ФГБОУ ВПО «Санкт-Петербургский государственный экономический университет» в г. Сыктывкар, Россия

Психодиагностика – отрасль психологического знания, изучение которой позволяет специалисту совершенствовать свою работу с людьми.

Она просто необходима в области сервиса и менеджмента при расстановке кадров, профотборе, профориентации, прогнозировании социального и профессионального поведения, организации обучения и переобучения специалистов сервисных направлений, анализе межличностных отношений, управлении персоналом.

Современный специалист любого уровня, если хочет быть хорошим специалистом, должен владеть объемной информацией о людях, с которыми он будет взаимодействовать.

Студенты должны иметь общее представление о методиках, общих схемах диагностических процедур, типах диагностических методик, которые можно использовать в дальнейшем в своей работе. Работа с проективными методиками также входит в программу изучения курса.

Проективные методики стали широко использоваться во многих областях психологической практики вследствие возрастания потребности в проведении прикладных психологических исследований личности. На формирование проективного подхода к диагностике личности оказали влияние разные психологические теории.

В итоге сформировалась особая область психологических исследований, которая выходит за рамки психодиагностики и имеет общепсихологическое значение.

Проективная методика – это техника клинико-экспериментального исследования некоторых особенностей личности, которые наименее видны для непосредственного наблюдения или использования других методов.

Методики позволяют выявить стиль взаимоотношения индивида с другими людьми (конформность, лидерство, авторитарность, демократизм и т. д.); самооценку, меру ее осознанности, адекватности, гибкости; ведущие мотивы и пути их реализации, степень гармоничности или конфликтности аффективной сферы; найти средства разрешения внутренних и внешних конфликтов и многое другое. Тестовый материал – это сюжетные картинки, незаконченные фразы, неопределенные очертания-рисунки, которые нужно интерпретировать, завершить на усмотрение исследуемого. Ответы на задания не могут быть правильными или неправильными; поскольку существует широкий диапазон разнообразных решений. При этом надо иметь в виду, что характер ответов обследуемого определяется особенностями его личности, которые «проецируются» в его ответах. Цель проективных методик относительно замаскирована, что уменьшает возможность испытуемого давать такие ответы, которые позволяют произвести желательное о себе впечатление.

Метод проекции ориентирован на изучение неосознаваемых (или не вполне осознанных) форм мотивации и в этом своем качестве является едва ли не единственным собственно психологическим методом проникновения в наиболее интимную область человеческой психики [1]. До сегодняшнего дня продолжают споры по поводу использования проективных методик, ставятся вопросы, по валидности и надежности проективных тестов, неясны пере-

менные, исследуемые с их помощью. Тем не менее, многие проективные тесты вызывают доверие и часто используются в практике исследования личностных особенностей человека.

Для более точного исследования данные, полученные с помощью проективных методик, следует соотносить с данными, полученными с помощью других методов [7].

Таким образом, можно сделать вывод о том, что они широко используются в практике исследования личности во всех областях психологии.

Важное место занимают проективные методики в современной психодиагностике. Наша задача – осветить вопросы по практическому применению проективных методик вне рамок профессиональной психологической работы.

Для выявления возможности и особенностей работы с проективной методикой, получения результатов, мы решили провести исследование с использованием проективного теста «Hand Test», который дает информацию об агрессивности личности. [6].

В теоретическом обосновании теста его авторы исходят из положения о том, что развитие функций руки связано с развитием головного мозга. Велико значение руки и в восприятии пространства, ориентации в нем, необходимо для организации любого действия. Рука непосредственно вовлечена во внешнюю активность. Следовательно, предлагая обследуемым в качестве визуальных стимулов изображения руки, выполняющей разные действия, можно сделать выводы о тенденциях активности обследуемых.

«Hand-Test», как и всякая другая проективная методика, построен на допущении, что ответы испытуемого на предъявляемые ему неоднозначные стимулы отражают существенные и относительно устойчивые свойства его личности.

Очень значимым компонентом является тот факт, что одной из задач по курсу психодиагностики является прогнозирование поведения человека по комплексам невербального поведения. Данный тест – визуальная диагностика жестов (руки) и интерпретация их. Невербальная диагностика является эффективным, современным методом анализа отношений между людьми с другими людьми, их поведения в конкретных ситуациях. Мы считаем, что это – основа понимания людей и этой техникой должен пользоваться любой специалист.

Таким образом, на примере работы с данной методикой мы проведем анализ степени агрессивности группы людей.

Проблема агрессивности сегодня активно исследуется психологами, поскольку ее уровень неуклонно растет.

С каждым днём человек всё чаще подвергается опасности из внешней среды обитания, что заставляет его быть более агрессивным как в плане самозащиты, так и в плане достижения цели. Тем самым его психика расшатывается и возникает необходимость работы со специалистами в этой области, например с психологами.

Существуют различные теории и подходы к исследованию агрессии и агрессивности:

- психодинамический подход: представление о катарсисе [3];
- теория научения агрессии вследствие демонстрации моделей агрессивного поведения [5];
- когнитивные модели: формирование агрессивной картины мира [4] и другие.

В нашем случае можно ввести понятие не столько агрессивности, сколько понятие враждебности, поскольку статус и социальное положение исследуемых не позволяют проявлять крайние формы агрессии – намеренное стремление причинить серьезный физический ущерб другому человеку. Враждебность (Varefoot) – это антагонистическое отношение к людям, которое включает в себя когнитивный, аффективный и поведенческий компоненты. При этом аффективный компонент включает в себя ряд взаимосвязанных эмоций, таких как гнев, раздражение, обиду, негодование, отвращение и т.д. В когнитивный компонент включены все негативные убеждения субъекта относительно человеческой природы в целом и убеждения в недоброжелательности окружающих людей по отношению к нему. Разнообразные формы проявления враждебности в поведении, такие как, например, агрессия, негативизм, нежелание сотрудничать, избегание общения и т.п., составляют поведенческий компонент враждебности [8].

Итак, целью нашей работы является исследование агрессивных наклонений личности посредством проективной методики «Hand Test». Выявление враждебного (агрессивного) наклонения социальной группы поможет понять ее причины и провести коррекционную работу по ее снижению. Задачи поставлены в соответствии с темой исследования: изучение методологических основ работы с проективным методом, проведение анализа теоретических аспектов агрессивности и ее проявлений, проведение исследования с анализом возможности работы с данной методикой специалистом – непсихологом.

В исследовании приняло участие 20 человек. Респонденты работали с интересом, высказывали несколько вариантов ответов по каждому пункту. Возраст респондентов от 18 до 56 – 10 мужчин и 10 женщин.

Результаты исследования показывают, что исследуемые адекватно оценивают положения руки, тем не менее, есть расхождения в интерпретации. Это может говорить о разном видении ситуации, общей культуре, степени реакции на агрессивную (враждебную) ситуацию.

Например, по первой карточке 55% участников, ответили, что рука показывает «стоп», что может соответствовать категории враждебности.

Варианты ответов на вторую карточку более разнообразны, но так же большинство (60%) ответили, что рука «что-то хватает или ловит», более интересные ответы – «рука сдаётся», «перелом руки», то есть респонденты указывают на деятельностный компонент.

Анализ четвертой карточки выявляет разногласия: это и стремление установить контакт, у большинства это так и есть, но в других вариантах это – враждебность (рука, что-то хватает или отбирает).

Больше проблем возникло с пятой карточкой, так как предложенный жест вызвал явное затруднение, поэтому наблюдается большое разнообразие в ответах.

По шестой карточке очевидно, что все понимают жест враждебности (лишь два участника решили проинтерпретировать данный враждебный жест как игровую ситуацию).

Последнее задание предполагает придумывание своего жеста и это информативно с точки зрения отношения личности к обществу в целом, а не к конкретному человеку.

Таким образом, по результатам исследования у 12 из 20 испытуемых, наблюдается агрессивное (враждебное) поведение, это 60% от всего числа. Что же так может влиять на психическое состояние людей? Чаще всего это стрессы на работе, в учебном процессе, дома, неумелое общение со сверстниками, невыполненные потребности, личностные проблемы или проекция сиюминутного настроения (по результатам беседы). Причин может быть очень много, они касаются социальных, физиологических, психологических аспектов жизнедеятельности человека.

В любом случае нельзя выпускать из виду любые факторы, влекущие за собой повышение враждебности к окружающим. Результаты, предположительно определяют дальнейшие шаги с группой респондентов в плане профилактической работы.

#### Библиографические ссылки:

1. *Абрамова, Г.С.* Практическая психология [Текст]: Учебник для вузов / Г.С. Абрамова. – М.: Академический проект, 2000. – 512 с.
2. *Ананьев, Б.Г.* Человек как предмет познания [Текст] / Б.Г. Ананьев. - СПб., 2001.
3. Аристотель. Поэтика. Риторика [Текст]. – СПб.: Азбука, 2000.
4. *Бартол, К.* Психология криминального поведения [Текст] / К. Бартол. – СПб.: прайм-ЕВРОЗНАК, 2004.
5. *Берковиц, Л.* Агрессия: причины, последствия и контроль [Текст] / Л. Берковиц. – СПб.: прайм-ЕВРОЗНАК, 2002.
6. *Елисеев, О.П.* Практикум по психологии личности [Текст] / О.П. Елисеев. – СПб., 2003. – С. 310-327
7. Психологическая диагностика [Текст]: Учебник для вузов / Под ред. М.К. Акимовой, К.М. Гуревича. – 3-е изд., перераб. и доп. – (Учебник для вузов) – СПб.; Питер-Юг,

2008. – 352с.

8. *Садовская А.В.* Понятие враждебности. Основные направления и методы исследования враждебности [Электронный ресурс] / А.В. Садовская – Режим доступа: <http://www.psychology.ru/lomonosov/tesises/years.htm> – (Дата обращения: 10.02.2014).

## СОЦИОЛОГИЧЕСКИЕ НАУКИ

УДК 37.018.12

### Борьба с ювенальной юстицией в России

Благовисный П.В., Исупова Е.В.

Научный руководитель - Мелехина М.Б.

*Ухтинский государственный технический университет, г. Ухта, Россия*

Семья — один из основных инструментов, обеспечивающих взаимодействие личности и общества, интеграцию и определение приоритетности их интересов и потребностей. Она дает человеку представления о жизненных целях и ценностях, о том, что нужно знать и как следует себя вести, знания и одобрения своих результатов у членов коллектива, морального вознаграждения.

Однако воспитание детей — не только личное дело родителей, в нем заинтересовано все общество. Безусловно, семейное воспитание — лишь часть общественного воспитания, но часть весьма существенная и уникальная. Уникальность ее, во-первых, состоит в том, что она дает первые уроки жизни, которые закладывают основу для руководства к действиям и поведению в будущем, во-вторых, в том, что семейное воспитание очень результативно, так как осуществляется непрерывно и одновременно охватывает все стороны формирующейся личности. Оно строится на основе устойчивых контактов и эмоциональных отношений детей и родителей между собой.

Целью семейного воспитания является формирование таких качеств личности, которые помогут достойно преодолеть трудности и преграды, встречающиеся на жизненном пути. Развитие интеллекта и творческих способностей, первичного опыта трудовой деятельности, нравственное и эстетическое формирование, эмоциональная культура и физическое здоровье детей, их счастье — все это зависит от семьи, от родителей, и все это составляет задачи семейного воспитания. Именно родители — первые воспитатели — имеют самое сильное влияние на детей.

На сегодняшний день образы семьи, дома, ребенка, матери, школы претерпели странное изменение. Дом стал источником насилия, родителям запрещено воспитывать, школе нельзя доверять, а в семье переворачиваются роли. Ребенок — восходящий человек, открытый новым знаниям и миру, — стал беспомощной жертвой. По мнению социологов, дело идет к глобальному кризису института семьи. Рост индивидуализма в обществе, смена ценностных ориентиров, ослабление морально-нравственных сдерживающих факторов, которые раньше держали семью — вот истинная причина разводов. Люди разучились жить вместе.

Остановимся на некоторых факторах, характеризующих разрушение или ослабление семейных связей в настоящее время. Эти факторы зависят, главным образом, от современной культуры и являются прямыми ее следствиями. Наше общество, система норм, связей, регулятивных механизмов, которая обеспечивает социальную жизнь, находится под ударом. При этом удар этот имеет четыре основных направления [1]:

- 1) десоциализация человека, упрощение и сужение сферы его интересов до минимальных бытовых;
- 2) десоциализация через эскалацию наркотизации, алкоголизма, токсикомании, проституции;
- 3) наращивание дистанций между верхними и нижними стратами, раскол в обществе, провоцирование и поощрение разнообразных форм агрессивности, приводящих к фактическому распаду и мутации социальной ткани;
- 4) подрыв всех форм социальной интегрированности и гражданственности, трудовой коллективной солидарности, семейности.

Семья — последний оплот нравственности. Через семью передаются из поколения в поколение духовные приоритеты и ценности жизни. К сожалению, на разрушение института семьи сейчас работают не только практически все СМИ, но и некоторые представители Го-

сударственной Думы, Совета Федерации, правительства. Один из ярчайших примеров – внедрение ювенальной юстиции, направленной на разрушение основ семейного и социального воспитания, включающей в себя запреты на право и долг родителей настаивать на соблюдении детьми личностных и общественных норм, изъятие детей из родных семей по надуманным причинам. А ведь как бы ни была подорвана нравственность в обществе, именно в семье, несмотря на бедность и другие трудности, остается шанс воспитать нравственно здорового человека.

Одним из воплощений четвертого направления удара является форсайт-проект «Детство-2030», заказчиком которого является Благотворительный фонд «Мое поколение». Руководитель проекта «Детство-2030» – Алина Федоровна Радченко. Идеолог проекта – методолог Сергей Валентинович Попов. В основе проекта лежит одна из зарубежных прогрессивных технологий работы с будущим, состоящая в смене приоритетов по отношению к проблеме детства. Ниже представлено видение авторами проекта постсемейного детства.

Во-первых, это должно быть так называемое «компетентное детство». «Компетентный ребенок» принимает жизненно важные решения самостоятельно, отдельно и независимо от родителей. Посещение школы и ее смена, выбор предметов обучения, занятия в тех или иных кружках, знакомство с теми или иными людьми, посещение вечеринок, клубов – спектр подобных решений чрезвычайно широк. Соответственно, ребенок имеет право все попробовать – и конечно, он будет пробовать нарушить нравственные запреты. Однако, несмотря на стремление авторов проекта изменить мнение общественности о будущем, в котором предстоит жить современным детям, реализация этого направления может разорвать связь родителей и детей, ту самую ценностную связь, которая обеспечивает нравственную и человеческую преемственность поколений.

Во-вторых, это – «прикольное детство». Этот вариант воспитания детей предназначен для богатых, для людей большого бизнеса. Здесь родителям предлагается заняться детьми как игрушкой, так как наличие детей повышает социальный и бизнес-статус. Подобный подход к воспитанию дает огромный импульс для быстрого развития детского бизнеса: для детей разрабатывают товары, индустрию развлечений, сервиса, детскую моду и т.д. Детство призвано стать экономически эффективной сферой размещения капитала.

Третье – «охранное детство». В основе этого варианта – идея ограждения детей от греховного взрослого мира через создание специально безопасной среды, а в будущем, должны появиться программы типа «Город, благоприятный для детей», где родителям отводится подконтрольная роль. Это такая «зона непослушания», где дети имеют полное право командовать родителями, учить своих родителей, выставлять им оценки за поведение, а не наоборот. А сами родители должны сдавать экзамен на «компетентное родительство».

Внедрение форсайт-проекта началось с высокого международного уровня – презентацией в Шанхае на выставке «ЭКСПО-2010», которая была приурочена к российскому Дню защиты детей 1 июня 2010 года.

27 декабря 2010 года на заседании Государственного Совета и Комиссии при Президенте РФ по национальным проектам было предложено рассмотрение вопросов о модернизации государственной семейной политики и форсайт-проекте «Детство-2030». Но накануне, 22 декабря, в Москве в кинотеатре «Пушкинский» собрался Первый Всероссийский родительский форум «Спасем семью – спасем Россию!», который выступил против изменения прежней семейной политики государства. Под давлением общественности впервые повестка дня была изменена, продвижение форсайт-проекта приостановлено. Тогда авторы и сторонники проекта пошли другим путем, речь пошла об альтернативном проекте «Детство-2030 плюс». Однако II Всероссийский родительский форум «Форсайт плюс» также не поддержал идею.

Напор проектировщиков «форсайт-детства» не ослабевает, меняется лишь тактика: в ряде российских педвузов и университетов уже читается программа «Детство-2030»; в институтах массово готовят специалистов для органов опеки; на региональном уровне представлены «Стратегии действий в интересах детей на 2012–2017 гг». Из документов и выступ-

лений исчезают дискредитировавшие себя понятия и заменяются иными словами, отсылающими к привычным советским, православным, традиционным представлениям. Кроме того, исполнители ювенальной юстиции действуют в России открыто и напористо сразу в нескольких направлениях.

Итак, первый уровень - уровень международных организаций. Здесь действует, прежде всего, ЮНИСЕФ – детский фонд ООН, созданный в 1946 году для помощи детям, пострадавшим во Второй мировой войне. ЮНИСЕФ в России активно продвигал проекты планирования семьи, затем – программы поддержки социального репродуктивного здоровья подростков и т.п. А сегодня занимается внедрением ювенальной юстиции.

Второй уровень – Совет Европы. Заместитель Генсекретаря Совета Европы Мод де Бур-Букиккио на международной конференции, прошедшей 9 ноября 2010 г. в Москве, сообщила, что борьба с насилием является политическим приоритетом Совета Европы, и под насилием понимаются все формы нарушения прав детей, причем с особой жестокостью они нарушаются в семьях. В марте 2012 года на парламентских слушаниях «О концепции формирования национального плана действий в интересах детей РФ» Мод де Бур-Букиккио сообщила, что, согласно проведенным исследованиям, каждый пятый ребенок в Европе становится жертвой сексуального насилия. Причем в 70–85 % случаев это насилие совершается человеком, которого ребенок хорошо знал, т.е. родителем.

По заявлениям представителей Совета Европы, такая же ситуация с насилием детей сложилась и в России, поэтому необходимо дать старт кампании по предотвращению такого страшного явления в семье. Проблема насилия в семье действительно существует во всём мире, но масштабы её в России ниже и имеют тенденцию снижаться. По официальным данным Главного информационно-аналитического центра МВД РФ за 2010 г. среди 55170 несовершеннолетних, потерпевших от преступлений, сопряженных с насильственными действиями, непосредственно от преступлений со стороны членов семьи пострадало 5208 человек, из которых от преступных действий или бездействий самих родителей 4044 ребенка - 7,3%.

Несмотря на это, 1 июня 2012 года, в Международный день защиты детей, президент РФ подписал «Национальную стратегию действий в интересах детей». А СФ взял на себя обязательства жесткого контроля реализации стратегии. 1 октября 2012 года Россия подписала Конвенцию СЕ «О защите детей от сексуальной эксплуатации и посягательств сексуального характера», тем самым приняв на себя обязательства введения определённых ювенальных систем. После активного противостояния общественности (Родительских комитетов, движения «Суть времени») ювенальным законам весной и летом 2012 года, деятельность в этом направлении была переведена с федерального уровня на региональный.

Третий уровень — международные инструкторы. Речь пойдет о представителях США и других стран, которые давно и плотно работают через «Национальный Фонд защиты детей от жестокого обращения». Заявленная цель деятельности этого фонда — защита прав детей через повышение качества помощи детям и семьям, обеспечение условий нормального развития для каждого ребенка. Вот уже более 15 лет Фонд проводит огромную работу по подбору, привлечению, обучению нужных для продвижения западной ювенальной юстиции кадров. С 2010 г. Фонд начал реализацию четырехлетней программы по укреплению потенциала российской системы защиты детства («Компас для детства») с пакетом стандартов профилактических услуг для семьи и детей, с образовательными программами для специалистов, методическими рекомендациями и т. п. В федеральных округах создаются межрегиональные Центры передового опыта по защите детства. Фонд принимал участие в реализации проектов в Москве, Республиках Алтай, Бурятия, Татарстан, Алтайском и Красноярском краях, Волгоградской, Иркутской, Курганской, Московской, Новосибирской, Омской, Тамбовской и Тверской областях.

Для проведения такой большой скрупулёзной работы нужна серьезная поддержка. И она у Фонда есть: в Консультативный совет для программы «Компас для детства» вошли представители Администрации Президента, Госдумы, Совета Федерации, Министерства здравоохранения и соцразвития, Министерства образования и науки, Фонда поддержки де-

тей, находящихся в трудной жизненной ситуации, Общественной палаты и др. Среди международных партнеров: Детский фонд ООН (ЮНИСЕФ), Институт социальных услуг (Institute for Human Services, IHS), Центр фискальной политики, Международная ассоциация детских телефонов доверия (Child Helpline International), Нидерланды; Фонд «Terredeshommes» (Швейцария); World Childhood Foundation (Швеция); Американский союз профессионалов против жестокого обращения с детьми (APSAC). И все это при поддержке Агентства США по международному развитию.

Суть ювенальных технологий состоит в следующем:

1) создать отдельное правосудие для несовершеннолетних, согласно которому подростков за преступления не карают тюремными наказаниями, заменяя их реабилитационными программами;

2) создание института уполномоченных по правам ребенка в школах, куда они могут жаловаться о любых нарушениях своих прав. Здесь важно отметить создание базы данных на школьников, в которых ведется полное, подробное описание детей, не только данные о физическом развитии, но и данные о семье, доходности и прочее.

3) мощная система по отъёму детей у родителей. На примере внедрения ювенальной юстиции в Москве, остановимся на следующем документе под названием «Регламент межведомственного взаимодействия по выявлению семейного неблагополучия, организации работы с неблагополучными семьями, находящимися в социально-опасном положении». Утвержден документ был 18 ноября 2010 г. (протоколом № 02–10 заседания Московской городской межведомственной комиссии по делам несовершеннолетних и защите их прав) под руководством заместителя мэра Москвы Л.И. Швецово и начал действовать с 1 января 2011. Заявленной целью внедрения Регламента является своевременное выявление и непрерывное сопровождение каждого нуждающегося в помощи государства ребенка всеми учреждениями государственной системы, включая профилактику безнадзорности и правонарушений несовершеннолетних. Регламент расширяет перечень оснований, необходимых для постановки неблагополучных семей на учет. Для раннего выявления, для расширения перечня оснований в Регламенте вводятся следующие понятия: 1. «Семьи (дети), находящиеся в трудной жизненной ситуации». 2. «Семьи, находящиеся в социально-опасном положении». 3. Дети, «нуждающиеся в помощи государства».

Введение такого рода новых понятий безгранично расширяет количество критериев, по которым можно ставить на учет семью и осуществлять в нее вмешательство. Прежде всего, по причине отсутствия «условий для воспитания детей» в семьях, находящихся в трудной жизненной ситуации. Отметим, что, по данным Росстата, около 80 % семей с детьми в России имеют социально-экономические проблемы и относятся к числу бедных семей.

Для выполнения вышеуказанной глобальной задачи взятия под контроль практически любой российской семьи Регламент предлагает «консолидироваться» буквально всему обществу для защиты прав детей. В разделе 4 «Субъекты взаимодействия» предложен список, который так велик, что приведение его полностью займет половину статьи, поэтому коротко: 1) Городская межведомственная, окружные и районные комиссии по делам несовершеннолетних и защите их прав; 2) Органы местного самоуправления; 3) Учреждения здравоохранения; 4) Образовательные учреждения; 5) Органы внутренних дел; 6) Территориальные подразделения Управления Федеральной миграционной службы; 7) Территориальные органы исполнительной власти, районные учреждения, общественность; 8) Учреждения Департамента социальной защиты населения города; 9) Отделы ЗАГС г. Москвы; 10) Центры занятости населения административных округов города Москвы; 11) Учреждения Департамента семейной и молодежной политики.

Десятилетиями государственные деятели занимаются переформатированием наших «стереотипов», идеологи и методологи размыывают устои нашей нравственности, нашей духовности. Когда мы сталкиваемся с явлениями, подобными ювенальной юстиции, которые уже работают на Западе, а теперь набирают силу и в России, необходимо помнить, что человек становится индивидом с конкретно-социальным поведением, ценностями, нормами и т.п.



только в конкретной социально-исторической целостности [3]. Невозможно применять готовый шаблон решения некой социальной проблемы к любой стране, независимо от менталитета, мировоззрения, культуры, национальных устоев и традиций.

Борьбу с ювенальной юстицией необходимо продолжать всеми возможными способами. Большую работу совершает общественное движение Народный Собор, Суть времени. Обезопасить себя и своих детей от государственного вмешательства поможет знание законов, запрещающих сбор данных о частной жизни детей и их родителей, обеспечивающих право на неприкосновенность частной жизни, личную и семейную тайну, защиту своей чести

Сегодня наши будни и темпы жизни часто не оставляют никакой возможности жить и действовать по традиционным нормам. Равно как не дают нам возможности оценить потенциальные социальные результаты этой торопливости, особенно в такой тонкой сфере, как воспитание будущих поколений. Проведение анализа и доведение его результатов до общественности является неотъемлемой частью формирования собственного пути к решению таких проблем, как социальная защита детей и молодых семей, борьба с детской беспризорностью, соблюдение прав несовершеннолетних и т.д. Только непрерывная работа в этой области поможет продолжить борьбу за сохранение традиционных семейных ценностей.

Библиографические ссылки:

5. Сорокина, В. Социцид / В. Сорокина [Электронный ресурс] // Суть времени. – 2013. - №1. – Режим доступа: URL: <http://gazeta.eot.su/issue/1> (дата обращения: 24.02.2014).

6. Общественная программа «Детство»: [Электронный ресурс] / Благотворительный фонд поддержки молодежных инициатив «Мое Поколение» – М., 2014. – Режим доступа: URL: <http://detstvo2030.ru> (дата обращения: 26.02.2014).

7. Кусжанова, А. Ж. Социальный субъект образования / А. Ж. Кусжанова [Электронный ресурс] // Теоретический журнал «Credo». – 2002. - №1. - Режим доступа: URL: <http://credonew.ru/content/view/307/54/> (дата обращения: 26.02.2014).

УДК 331.08

### **Системная модернизация российского общества как фактор устойчивого развития**

Милецкий В.П. [falesm@mail.ru](mailto:falesm@mail.ru)

*Санкт-Петербургский государственный университет, г. Санкт-Петербург, Россия*

Что представляет собой системная модернизация российского общества и какое будущее открывается в этом отношении для страны в контексте поддержания социальной безопасности интересует в настоящее время государственных деятелей, политологов и представителей широкого диапазона общественного мнения. Для ответа на эти вопросы уместно сначала уточнить содержание процесса системной модернизации общества, кратко осветить ее современную специфику и основные направления ее осуществления в современной России. Составной частью такой модернизации признавалось целенаправленное формирование цивилизованного гражданского общества, социально-правового государства и реальной демократии, без которых, как показывает весь мировой опыт, не может быть и речи о формировании собственно российской модели постиндустриальной системы. В соответствии с вышеизложенной позицией модернизация была призвана коренным образом трансформировать все общество, его экономику, социальную и политико-правовую надстройку, с необходимостью привести к радикальной смене общественного строя и достижению более современной – постиндустриальной системы.

Однако уже в 1990-е годы стало очевидно, что реформы пошли не в том направлении. Как известно, в декабре 1991 г. произошел не только окончательный развал союзного федеративного государства, но и завершилась социалистическая фаза модернизации страны. Открылся очередной переходный период, основным содержанием которого стало продвижение к совершенно иной общественно-экономической формации отдельно и на дистанции от дру-

гих стран СНГ. Формационный вектор дальнейшего развития страны претерпел коренное изменение. Данное обстоятельство не в последнюю очередь стало причиной непонимания ее инициаторами ориентиров и стратегических целей начатой системной трансформации советского социализма в новую общественно-экономическую формацию. Очень сложно было в таких условиях определить объективную логику развития кризисного советского социума, направленность и закономерности ее самодвижения и выработать оптимальную антикризисную программу и стратегию модернизации. В условиях переходного периода не было ясности в вопросе о том, есть ли шансы на информационно-технологическую модернизацию общества и продвижение к социальному рыночному хозяйству, правовому социальному государству и демократии. Не было также ясного ответа на эти вопросы и в программных документах руководителей государства. Так, в первом Послании Президента России Б. Н. Ельцина к Федеральному Собранию, опубликованном в феврале 1994 г., говорилось о стратегической цели «сделать Россию процветающей страной, в которой живут свободные люди, гордые своей древней историей и смело смотрящие в будущее; страной, в которой власть основана на праве и не подавляет гражданина; страной с эффективной экономикой, сочетающей национальные особенности и мировые достижения» [1]. В отличие от политиков, по мнению ученых, суть модернизации должна была состоять в «поэтапном движении России к собственному варианту общества постиндустриального типа с современными характеристиками качества жизни народа и среды обитания на основе формирования нового технологического способа производства и многоукладной, социально ориентированной рыночной экономики при значительной регулирующей роли государства» [2]. Составной частью такой модернизации призвано было стать формирование цивилизованного гражданского общества, социально-правового государства и реальной демократии, которые, как показывает весь мировой опыт, выступают политическими факторами становления собственно российской модели постиндустриального общества.

Однако вместо предлагаемой учеными программы в постсоветской России была взята на вооружение и начала осуществляться в 1992 г. провальная для страны стратегия «Гайдаршокотерапии». С этого начался, по мнению Н. И. Лапина, этап радикальных социально-экономических реформ 1990-х годов, на смену которому в конце 1999 г. пришел этап стабилизации выращенной «младореформаторами» новой общественной системы, продолжавшийся до начала в 2008 г. глобального финансово-экономического кризиса. Совокупным результатом развития страны на этом отрезке своего развития, с формационной точки зрения, стал, по словам ученого, выращенный в 1990-е годы и укоренившийся в «нулевые годы» такой «мутант рыночной экономики», как криминально-олигархический периферийный капитализм [3]. По справедливому утверждению академика Г. А. Осипова, младореформаторы вырастили «общество, к которому никто не стремился и которого никто не хотел» [4]. Фигурально выражаясь, на «формационной лестнице» этот мутант занял ступеньку, находящуюся значительно ниже даже советского развитого социализма, ибо этот мутант представляет собой сырьевой периферийный придаток развитых стран постиндустриального мира. Базисные структуры этой системы были заложены еще в 1992 г., которые в это самое тяжелое кризисное время привели к плачевным социально-экономическим результатам уже в конце года. Так, инфляция в том году только по официальным данным составила 2950%. Именно в условиях данного этапа был также заложен материальный фундамент нарождавшегося классово-антагонистического общества криминально-олигархического капитализма, а также системы «нового самовластия», которая, обладая некоторыми признаками демократии, не являлась демократической по своей сути.

Итак, в самом широком смысле слова модернизация в постсоветской России так и осталась догоняющей и имеющий маятниковый (квантованно-рваный) характер, вследствие чего осуществлялась в форме сменявших друг друга кратковременных реформаторских «приливов» и продолжительных контрреформаторских отливов. В отличие от советского социализма криминально-олигархический и периферийный капитализм выступает одной из худших формационных «оболочек» не только для формирования современной модели соци-

ального демократического правового государства, но и поддержания минимальной социальной безопасности. Вместе с тем разворачивающаяся в современном мире новая волна всемирной демократизации, все более вовлекающая в свою орбиту и Россию, воспрепятствовала полному возврату страны к авторитарной системе. Новая страница в истории постсоветской модернизации открылась в марте 2008 г. в условиях начинавшегося во всем мире глобального финансово-экономического кризиса, когда Президентом России был избран Д. А. Медведев. Молодой «преемник» не только не стал дальше усиливать «вертикаль», но и заявил о том, что «свобода лучше несвободы», инициировал издание и введение в действие закона о противодействии коррупции, реформировал милицию в полицию, начал гуманизацию уголовного законодательства и др. Более того, в порядке российского ответа на вызовы глобального кризиса в своей статье «Россия, вперед!», вышедшей в свет в сентябре 2009 г., новый президент выдвинул идею «системной модернизации российского общества на принципах конституции и ценностях демократии». По его мнению, только по-настоящему системная модернизация страны способна обеспечить эволюционную трансформацию устаревшего общества в более прогрессивную социальную систему и в будущем обеспечить безопасность страны и надежно защитить ее от превратностей глобальных потрясений. Поэтому модернизация в принципе не может сводиться к косметическим переменам, но должна быть направлена на расширение социального пространства свободы, «чтобы отдельная жизнь была под охраной государства, чтобы основные права и свободы были защищены этим государством» [8]. Эти идеи он повторил и в речи на XII съезде партии «Единая Россия» (24.09.2011 г.), на котором состоялась знаменитая «рокировка» в правящем тандеме. И после этого Д. А. Медведев в своем прощальном послании к Федеральному собранию в декабре 2011 г. подчеркивал, что важнейшим приоритетом политической стратегии уходящего президента было и остается доведение до логического завершения модернизации страны [9].

В процессе реализации поставленных целей фактически начал открыться новый и самостоятельный этап в реальной модернизации современного российского общества. Модернизация породила некоторые надежды на скорое избавление российского общества от известных «нажитков» и социальных язв криминально-бюрократического капитализма, что обеспечивало ей поддержку общественного мнения, прежде всего, в мегаполисах. Вместе с тем трансформация социума за короткое время обусловила также и неоднозначные процессы в правящем классе, проблемы в бизнес-сообществе, других сегментах общества и вылилась в известную дестабилизацию. К лету 2012 г. в общественном мнении созрел запрос на обуздание «болотной стихии», и восстановление стабильности и предсказуемости, ответом на который стал объявленный В. В. Путиным курс на «закручивание гаек», ставший востребованной общественностью реакцией власти на подрывные действия внесистемной оппозиции, вынашивавшей вместе с Госдепом США коварные планы дестабилизации страны. Под лозунгом прекращения раскачивания лодки начал набирать силу противоположный модернизации стратегический тренд. Правомерно ли в этой связи утверждать, что «закручивание гаек» уже вылилось в «реальный раскол правящей элиты» либо даже в контрмодернизацию? Ведь сам Путин в своем послании говорил, что изменения и модернизация страны естественны и необходимы, но вот платить «за жажду перемен разрушением самого государства недопустимо» [10]. Думается, непринятие перечисленных мер могло бы привести к повторению украинского сценария со всеми вытекающими отсюда негативными последствиями для стабильности и устойчивости страны.

Возникает вопрос: каковы в настоящее время перспективы продолжения «системной модернизации российского общества на принципах конституции и ценностях демократии»? Ведь необходимость в ней не отпала. Никуда не делся российский криминально-бюрократический капитализм. Все также страну терзает запредельная коррупция, процветает бюрократический произвол, и без модернизации невозможно достичь предписанных Конституцией России рубежей высокоразвитого постиндустриального общества, о котором Путин говорил в своей статье «Россия на рубеже тысячелетия», опубликованной ещё 31 декабря 1999 г. Без модернизации также не возникнут сами по себе ни социальное рыночное хозяйст-

во, ни демократическое социальное правовое государства, ни развитое гражданское общество, с помощью которых страна только и способна «держать удар» любого нового глобального кризиса. В связи с вышеизложенным стоит сказать, что шанс на продолжение модернизации остается. Избрание В. В. Путина президентом Российской Федерации дает возможность удерживать нестабильную ситуацию под контролем, копить ресурсы для укрепления стабильности, безопасности страны и продолжения начатых перемен, но в более плавном режиме. В сложившихся условиях более адекватен текущему моменту оказался Путин с программой «закручивания гаек» во имя сохранения стабильности и поддержания безопасности, которое будет продолжаться не вечно, и, в конечном счете, видимо, обернется возвращением к системной модернизации под надежным контролем сильной власти. Во всяком случае, он неоднократно говорил о том, что «необходимо по-другому выстраивать общество, укреплять политическую систему, расширять базу демократических институтов, модернизировать все стороны нашей жизни – и политическую, и экономику, и социальную сферу» [11]. Также в своем втором Послании к Федеральному Собранию России 12 декабря 2013 г. он подчеркивал, что российская демократия является властью российского народа с его собственными традициями народного самоуправления. [12].

Библиографические ссылки:

1. Российская газета. 1994. 25 февраля.
2. Российский экономический журнал. 1997. N 4. С. 4.
3. *Лапин, Н. И.* Социокультурные факторы российской стагнации и модернизации [Текст] / Н.И. Лапин // Социс. 2011. № 8. С. 3, 7.
4. *Осипов, Г. В.* Россия: Национальная идея. Социальные интересы и приоритеты [Текст] / Г.В. Осипов. - М.: Изд-во РАН. 1997. С. 145.
5. *Смолин, О. Н.* Политический процесс в современной России [Текст] / О.Н. Смолин. М., 2006. С. 203-204.
6. Российская газета. 31 декабря 1999 г.
7. *Пайнс, Р.* Бегство от свободы: что думают и чего хотят россияне [Электронный ресурс]// URL: <http://inosmi.ru/stories/01/05/29/2996/210029.html>
8. <http://news.kremlin.ru>
9. *Медведев, Д. А.* Послание Президента Федеральному Собранию [Текст] / Д.А. Медведев // Российская газета. 23 декабря 2011 г.
10. Послание Президента Владимира Путина Федеральному Собранию РФ [Текст]// Российская газета. 13 декабря 2012 г.
11. Разговор с Владимиром Путиным. Продолжение [Текст]// Российская газета. 16 декабря 2011 г.
12. Послание Президента Владимира Путина Федеральному Собранию РФ [Текст]// Российская газета. 13 декабря 2013 г.

УДК 316.6

### **Анализ причин употребления алкоголя среди девушек**

Пунегова И.А.

Научный руководитель к.и.н., доцент Л.В. Хотимова

*ФГБОУ ВПО «Сыктывкарский государственный университет – Сыктывкар, Россия*

Среди глобальных проблем человечества все актуальней становится проблема употребления спиртосодержащих напитков. Все это происходит на фоне общего целенаправленного спаивания российского народа. Столь пагубное вмешательство в генофонд русского народа создает негативные последствия для женского организма, особенно уязвимого к воздействию алкоголя. Пьянство среди женщин характеризуется более быстрым привыканием и

устойчивостью к порочной зависимости. Женский алкоголизм, из-за физиологических особенностей строения женщин, устраняется тяжелее, чем мужской. При этом число женщин и детей, употребляющих алкоголь, увеличивается. Женский алкоголизм приводит к деградации будущих поколений, не давая им изначально шанса на введение здорового образа жизни, порождая последующее вырождение все нации. Потому что женщина, употребляя алкоголь, портит не только свое здоровье, но и своих будущих детей, страдает семья, родственники и другие члены ближайшего окружения.

Целью исследования является анализ причин женского алкоголизма. В ходе исследования были опрошены студенты Сыктывкарского государственного университета: 17 девушек и 3 юношей.

Женщины все чаще употребляют алкоголь, начиная с раннего возраста, что приводит к множеству негативных последствий. Исследование показало, что основная часть опрошенных впервые попробовала алкоголь с 14 до 18 лет. При этом на данный момент 5 % употребляют алкоголь каждый день, 10 % - несколько раз в неделю, 30 % - пару раз в месяц, 20 % - исключительно по праздникам, 30 % не употребляют алкоголь вообще. Большая часть респондентов (85 %) не испытывает тяги к алкоголю, но малая часть сознается, что изредка у них возникает эта тяга (10 %), и только 5 % действительно чувствуют, что без алкоголя им жить тяжело. При этом 80 % уверены, что употребляют алкогольсодержащие напитки меньше, чем большая часть населения России, 20 % считают себя на одном уровне с остальным населением по употреблению алкоголя. При этом друзья и близкие 78 % пьющих считают, что они употребляют алкоголь в меру, и только ближайшее окружение 22 % выражало недовольство относительно излишнего употребления алкоголя.

Причины развития женского алкоголизма можно разделить на два типа: психологические и физические. Женщин привлекает расслабляющее действие алкоголя на организм, что дает вероятность отвлечься от повседневных проблем и забот. При этом женщины лучше контролируют количество употребления алкоголя, чем мужчины. Так, большая часть респондентов подтвердила, что употребляет алкоголь с целью расслабления и приятного времяпрепровождения. К основным физическим причинам женского алкоголизма относятся: меньший объем мышечной массы, из-за чего опьянение наступает быстрее; повышенная всасываемость этанола; меньшее количество алкоголя нужно для достижения антидепрессивного эффекта – создание иллюзии безопасности и расслабленности.

Помимо стрессовых ситуаций, которые побуждают взяться женщину за рюмку, не менее грозной причиной развития алкоголизма является ее одиночество. Многие женщины, отказывая себе в карьерном росте, посвящают свою жизнь семье и воспитанию детей. И порой случается, что когда дети вырастают, а слегка постаревшая женщина перестает быть интересной своему супругу, она начинает ощущать чувство одиночества. Угнетающие мысли, которые все время ее преследуют, становятся причиной желания уйти от действительности. Долгие размышления о своей жизни, переживания по любому поводу, влияние подруг способны вывести женщину из равновесия, что также может стать причиной алкогольной зависимости. Женщине требуется быть сильной, терпеливой, заботливой, аккуратной. Но когда сил совсем не остается от усталости на работе, от проблем в семье или от борьбы с серьезным заболеванием, женщина может не выдержать и поддаться слабости – начать употреблять алкоголь. Больная алкоголизмом не видит выхода из запутанной жизненной ситуации и ничего не торопится менять.

Женщины вынуждены вести себя в соответствии со своей социальной ролью, нередко взваливая на себя огромную нагрузку, что приводит к стрессам; женщины стараются снять стресс без врачебного вмешательства, расслабляясь при употреблении алкоголя с подругами или в одиночку. А неприязнь к пьющим женщинам приводит к тому, что женщины скрывают употребление алкоголя. Именно по этой причине слабый пол скрывает свою любовь к спиртному до тех пор, пока пагубное пристрастие не становится заметным по внешнему виду женщины. Признаки женского алкоголизма, в первую очередь, проявляются на лице – появляются красный цвет кожи, багровые или синюшные пятна, отеки, синяки под глазами, не-

здоровый блеск глаз. Женщина перестает следить за собой, ее волосы постоянно сальные и спутанные. В свою очередь, это приводит к ведению двойной жизни, психическим срывам и расстройствам. Часто алкоголики не хотят признавать того, что они больны. И особенно это касается женщин. Поэтому, чтобы помочь, с ними должны разговаривать авторитетные для них люди. Первый шаг — выработка мотивации. Пьющий человек сам должен прийти к лечению. Это должен быть его осознанный выбор. Ну, а в деле избавления от алкогольной зависимости не обойтись без врача.

Кроме перечисленных причин есть и другие. Например, к алкоголю женщину может подтолкнуть депрессия. Все есть: семья, работа, а душевного комфорта нет. Дурные мысли мешают заснуть, так и гложут. Чтобы заглушить их, нужно выпить. Нет, не снотворного, а немного спиртного. И пошло-поехало. Кстати, очень часто такой сюжет развивается на фоне климакса, который у некоторых женщин сопровождается и физическим, и моральным дискомфортом.

Эти и многие другие причины пьянства и алкоголизма приводят к печальным последствиям. Но, к сожалению, далеко не каждый больной полностью осознает всю серьезность заболевания: многие верят в то, что справятся с недугом самостоятельно. Проходит время, алкогольная зависимость увеличивается, окончательно пропадает интерес к работе и саморазвитию, семья и близкие люди отходят на второй план.

Чаще всего эти напитки не особенно мешают соображать, позволяют вполне сносно управлять своим телом, поэтому и не вызывают к себе серьезного отношения. Просто меняют настроение к лучшему. Хотя уже через год-полтора после регулярного употребления этих слабеньких и сладеньких «транквилизаторов» выясняется, что без спиртного жить невозможно.

Среди опрошенных только 15 процентов употребляют крепкие спиртные напитки, на это повлияло то, что многие женщины уверены в том, что слабоалкогольные напитки, такие как пиво и коктейли, не наносят никакого вреда организму и их частое употребление не приводит к развитию алкоголизма. Однако чем чаще женщина употребляет слабоалкогольные напитки, тем тяжелее от них отказаться. И именно факт высокого уровня устойчивости к алкоголю на первоначальном этапе играет коварную роль. Безобидные встречи с подругами в баре, бутылка пива, выпитая в одиночку во время просмотра сериала, бодрящий коктейль после тяжелого трудового дня и вот уже невозможно представить вечер без алкогольного напитка.

Замечено, что более всего алкоголизму подвержены женщины наделенные эгоцентризмом, капризностью, неуверенностью в себе и робостью. К симптомам алкоголизма у женщин можно отнести влечение к спиртным напиткам на физиологическом уровне, постоянную непреодолимую тягу к алкоголю, с последующим похмельным синдромом. В психологическом аспекте при этом заболевании выражены изменения личностного характера: женщина становится раздражительна и груба, ее посещают частые депрессии и смена настроения.

Кроме того, женский алкоголизм, симптомы которого выражены снижением интеллекта и памяти, может негативно влиять на самореализацию, что побуждает вновь прибегать к приему алкоголя. Во внешности такой особы замечаются также негативные изменения в виде отечности лица и мешков под глазами. Часто такие женщины игнорируют семейные обязанности, а ее облик становится неопрятным и распущенным.

Еще одним побочным действием алкоголя на организм в течение длительного времени является практическое исчезновение подкожной жировой клетчатки. Поэтому плечи, руки, ноги женщины теряют плавность, становятся излишне мускулистыми. Внешний вид женщины, злоупотребляющей спиртным, меняется очень быстро, и как ни печально — безвозвратно. Отравленный алкоголем, женский организм дряхлеет не по дням, а по часам. От этого страдают и волосы, которые рано седеют и выпадают, и зубы, которые начинают сильно крошиться. Кроме того, у женщины появляется одышка, значительно портится ее характер. К сожалению, это происходит, когда болезнь с начальной стадии переходит на вторую,

более серьезную, и лечить ее становится намного сложнее.

Одна из основных проблем женского алкоголизма состоит в выявлении заболевания. У женщин алкоголизм носит более скрытый характер. Кроме того, чаще, чем у мужчин, проявляется алкогольными психозами. У пьющей женщины появляется масса болячек. Страдают репродуктивная функция, центральная нервная система, появляются болезни печени и сердечно-сосудистой системы.

Регулярное употребление алкоголя, пусть даже и не в большом количестве — первый сигнал к беспокойству. Женский алкоголизм развивается иначе, чем мужской. Мужчины обычно выпивают в компании. Женщины чаще всего привязываются к алкоголю вместе с мужем, редко — с подругами. К тому же женщины чаще пьют скрыто, в одиночку. Большинство наркологов считает, что женщины спиваются гораздо быстрее мужчин. А вылечить представительниц прекрасного пола сложнее. Как правило, первая стадия женского алкоголизма, длящаяся три-четыре года, заключается в употреблении слабоалкогольных напитков. Причем уже на этом этапе женщина, начав пить, не может остановиться.

Алкоголизм беспощадно портит организм женщин, начинается преждевременное старение, угасание репродуктивных функций, повреждение почек и печени, угасает деятельность головного мозга.

Алкоголизм развивается постепенно, существует три этапа его развития. Первый этап сопровождается опьянением, когда человек уже теряет контроль над дозой, но в нем ещё присутствует критичность, он может осознать, что спивается. На втором этапе меняется облик женщины, из-за меньшей всасываемости этанола в кровь. На третьем этапе человек теряет все: эмоции, жизнь, так как алкоголь теперь заменяет все.

Решение проблемы алкоголизма респонденты находят в кодировании, лечении, медицинское вмешательство, проведении тренингов и бесед с алкоголезависимыми, 15% респондентов думают, что решить проблему можно только запретив продажу алкоголя в стране. Но при этом 62 % опрошенных не верят в эффективность этих методов, так как на практике видели множество случаев, когда эти меры оказались бессильны перед желанием выпить. Из чего следует, что нужно искать новые способы лечения алкоголезависимых.

Женщина, страдающая от алкогольной зависимости, как никто другой нуждается в понимании и помощи окружающих её людей. Для эффективного лечения и положительного протекания реабилитации женщину необходимо поддерживать духовно и доносить до неё, что алкоголь — не выход из проблемных жизненных ситуаций. Не стоит осуждать больную женщину. Она и так уже признала наличие у себя проблемы. Но в отличие от мужского алкоголизма, женский имеет глубокую психоэмоциональную почву. Семья женщины, страдающей алкоголизмом, должна с особым трепетом относиться к больной. Не сопереживать, а всячески почувствовать в реабилитации.

УДК 65.012.45

### **Коммуникационная функция мониторинга**

Рычихина Э.Н., д.с.н.

*Московский городской педагогический университет, г. Москва*

В последнее время внимание к проблемам информационного обеспечения управления усилилось, что определяется качеством коммуникационного процесса в организациях.

Управление организацией представляет собой реакцию на информационные воздействия изнутри и извне на систему. Для успешного результата этой реакции, в первую очередь, необходимо иметь возможность использовать достаточную и качественную информацию. Процесс управления связан с тем, чтобы получать информацию о состоянии объекта управления, а затем, переработав ее, перенаправить в виде управленческого воздействия на управляемую подсистему. Особенностью коммуникационных процессов внутри организации становится информационная основа, построенная на мониторинговой основе. Основной це-

лью мониторинга в организации является определение наметившихся изменений и управленческое воздействие для направления их в необходимое для системы управления русло. Мониторинг создается для формирования информационной базы для руководства организацией и становится одним из инструментов, способствующих работе развивающейся организации.

Для создания системы информации необходимо определить цель, содержание и объем, источники, формы сбора и хранения, сформировать потоки информации и вывести их на соответствующие уровни и конкретных лиц для использования в управлении.

Взаимодействие информационной системы и организации обычно происходит на двух уровнях (кроме того, что оно может быть как положительным, так и отрицательным):

- микроуровне, который выражается во влиянии на отдельных индивидуумов и их работу, а также на работу отделов;

- макроуровне – на всю организации, отрасль и общество в целом [1].

На наш взгляд, для решения вопросов формирования и развития информационной системы в организации в первую очередь необходимо подготовить самих руководителей, которые не всегда достаточно подготовлены для организации такой работы. Для руководителя потребность в информации часто определяется, прежде всего, его личностными характеристиками, а также и теми обстоятельствами, в которых он находится, теми задачами, которые стоят перед ним и его организацией на данный момент.

Начальным этапом в исследовании системы управления является этап сбора информации. При наличии системы мониторинга в организации возможно использовать те данные, которые регулярно отслеживаются и охватывают все стороны ее жизнедеятельности, что значительно сократит затраты времени и поможет достаточно быстро получить те данные, которые необходимы для определения состояния управляемой системы. Первоначально необходим анализ общей ситуации, для чего надо собрать и проанализировать ту информацию, которая уже имеется по данному вопросу в целом. На этом этапе идет отслеживание идентичных проблем в идентичных ситуациях.

Информация должна давать всестороннюю характеристику объекта, включающую как качественные, так и количественные данные, помогать руководителю в принятии управленческого решения. Поэтому она должна быть релевантной для конкретной системы управления, что позволит быстро сориентироваться в потоке информационных данных.

Показатели в управлении играют важную роль и выполняют три функции: являются формой представления информации; средством анализа целей, ситуаций, проблем, решений; выступают в качестве средств мотивации и стимулирования.

Особое значение приобретает такое требование к информации, как четкость, конкретность и помощь в ситуации напряженного ритма работы получить быстро весь пакет необходимых данных. Кроме того, для исследования системы управления информация должна содержать, как ретроспективные данные, так и те, которые позволяют определить возможные перспективы и оценить тенденции развития. Все эти возможности предоставляет система сложившегося в организации мониторинга.

В зависимости от той функции, для которой требуется информация, ее составляющие, объем и их характеристики могут быть различными. Но при этом должна быть создана система информационного обеспечения, которая помогала бы в достаточно короткое время и без больших усилий получить требуемую информацию. Это может быть тогда, когда руководство сознательно нацелено на создание информационной системы на основе современных программных продуктов.

Руководитель определяет лиц, ответственных за сбор информации в различных источниках (в печатных публикациях, в Интернете, в документах, которые созданы или поступили в управляемую им организацию) и различной направленности. Ответственными могут быть как заместители руководителя, которые отслеживают освещение исследований в соответствии с их функциональными обязанностями, так и руководители структурных подразде-



лений, отделов, работники библиотеки и др. Кроме того, информационное обеспечение может создаваться с различными целями:

- составлять различные тематические каталоги проблемной направленности;
- собирать, изучать, анализировать передовой опыт, классифицировать его;
- формировать банк данных передовых научных идей;
- составлять сравнительные характеристики конкурентов;
- осуществлять сбор различных разработок, как в своей организации, так и созданных другими и др.

Возможны следующие виды представления подготовленной информации для удобства пользования ею руководителем или другим заинтересованным лицом:

- информационное сообщение;
- аналитическая справка;
- обзор;
- реферат;
- экспресс-бюллетень;
- тематическая подборка;
- таблица;
- схема;
- диаграмма.

Особое значение сегодня приобретает использование современных информационных технологий, способствующих более эффективному использованию имеющейся информации и расширению доступа к ней. В социально-экономической организации следует создавать условия для формирования компьютерных баз данных, применение современных компьютерных программ, электронных библиотечных каталогов, где представленная литература снабжена аннотациями.

Однако не всегда руководитель в состоянии определить не только объем требуемой информации, но и то, какая информация ему, может быть, будет нужна в будущем, какая имеется в наличии. Для этого необходимо, чтобы вся информация поступала в определенный банк (базу) данных (или картотеку), где была бы сгруппирована по определенным признакам. Далее необходимо провести анализ полученной информации, выявить релевантные данные и те, которые отсутствуют в настоящий момент, но будут необходимы для решения уже имеющихся проблем или возникновения возможных, а также для принятия по ней необходимого управленческого решения. Проведение анализа требуемой информации приведет к тому, что будут определены отсутствующие данные. На этом же этапе необходимо оценить сложность сбора требуемой информации. На следующем этапе проводится систематизация и классификация информации, которая имеется и может быть собрана.

В созданных массивах данных возможно дублирование информации, что скажется на усложнении работы руководителя, трудностях в определении и отборе необходимой информации. Тогда более целесообразно будет остановиться только на одном из предложенных массивов информации, выделенных по критериям классификации и дополнив его другими необходимыми блоками. Для удобства, быстроты поиска и использования этой информации можно будет установить буквенные или буквенно-цифровые кодовые обозначения для каждой группы документов.

Большую роль в использовании информационных технологий в управлении должны сыграть пакеты управленческих компьютерных программ, применимые для разных типов организаций. Сегодня предлагается широкий спектр таких программ, которые постоянно совершенствуются, возможности их расширяются. Так как характеристика различных программных продуктов выходит за рамки исследования, то не будем называть конкретных из них.

При условии, что не хватает необходимой для работы информации, возникает потребность в следующем этапе, который служит для того, чтобы разработать методики сбора пер-

вичной информации, среди которых могут быть названы различные социологические методы исследования: опросы (устные и письменные), тестирование, эксперименты, наблюдения, многообразные экспертные методы. Возможно, потребуется дополнительный анализ документов. В современной научной литературе приводится достаточное количество разнообразных методик и инструментария для их проведения, которые позволяют организовать те или иные исследования в организации в соответствии с возникшими проблемами. Крупные организации могут приглашать консультантов или иметь в штате специалистов, которые могут проводить подобные исследования.

Руководитель при создании системы информационного обеспечения деятельности организации должен рассмотреть вопрос о распространении информации. Обычно этому не всегда уделяется необходимое внимание и до конца не прорабатывается руководством организации, а порой и просто игнорируется. На основе общих подходов для каждой конкретной организации должна составляться своя схема распространения информации. Именно на данном этапе решаются такие вопросы, как каналы распространения информации и ее получатели, строится система циркуляции информационных потоков, способствующая быстрому и целенаправленному получению информации, уточняются коммуникационные каналы и связи.

Важную роль в этом вопросе играет проблема налаженности коммуникационных каналов распространения информационных данных, которая должна быть представлена единой системой. Эта система должна быть доведена до сведения всех членов коллектива организации.

В практике работы современных социально-экономических организаций, в том числе и в муниципальных образованиях, в большинстве случаев обычно вопросам, связанным с коммуникационным процессом, практически не уделяется внимание. В основном система взаимодействий отражена только на уровне структуры управления, которые сейчас имеются практически во всех организациях, но существуют часто только для работы администрации и носят формальный характер.

При сборе информации возможно использование внутренних источников, включающих в себя как официальную документацию, результаты проводимого внутреннего и внешнего контроля (аудита) всех сфер деятельности, так и результаты проводимых социологических, психологических и других исследований. К внешним источникам информации мы отнесем разноплановые печатные издания для работников данной отрасли, официальные документы вышестоящих организаций, нормативные акты, документы и материалы, созданные в процессе деятельности других организации (приказы, распоряжения и др.). При обработке информации возможна организация следующих видов деятельности: систематизация, классификация, установление индикаторов, сравнение, анализ.

При качественной обработке руководителю легче осуществить выбор необходимой для его работы информации и использовать ее. Для хранения информации и удобства пользования ею создается база данных, которая может быть представлена как в компьютерном, так и в бумажном (картотека) варианте. Возможно использование разнообразных компьютерных программ и локальной сети организации.

По мнению Р.Л. Дафта, управленческие информационные системы представляют собой компьютерные системы, представляющие информацию и помогающие принятию управленческих решений. Эти системы включают системы сбора информации, системы поддержки решений и исполнительные информационные системы делают принятия решений более быстрыми и эффективными [2]. Главным для руководителя становится правильный выбор программного обеспечения, позволяющего с максимальной эффективностью решать задачи управления современной организацией.

Распространение информации осуществляется по разным каналам: для вышестоящих организаций, среди жителей микрорайона, города или района, среди потребителей, конкурентов, персонала и т.д. Для этого целесообразно использование различных способов в зависимости от необходимого уровня распространения информации: различные собрания и со-

вещания, публикации в печатных изданиях, в Интернете и других средствах массовой информации, издание различных рекламных материалов, размещение на информационных стендах и т.п.

Система информационного обеспечения управления только тогда будет полной, когда сбор, обработка и анализ информации будет проводиться регулярно. Это подводит к выводу о необходимости формирования системы мониторинга, который должен стать особым элементом информационной системы в управляющей подсистеме организации, позволяющим решить проблему информационной недостаточности руководителей. Охватывая составляющие показатели как внешней, так и внутренней среды данной системы, мониторинг отражает информационные данные в динамике развития и позволяет наладить систематическое отслеживание всех основных параметров организационной системы. Поэтому, будучи частью информационной системы организации, результаты мониторинга должны включаться в общую систему информации и активно использоваться руководителем в его повседневной деятельности. Связующая роль мониторинга в информационной системе управления социально-экономической организацией показана на рисунке 1.



Рис. 1. Мониторинг в информационной системе управления социально-экономической организации

Как видно, данные мониторинга не только входят в информационную систему организации, но и определяют коммуникационные каналы, формируют взаимодействия между составляющими системы управления организации. Приведенная на рисунке 1 схема показывает, что управляющая подсистема системы управления определяет составляющие мониторинга внешней и внутренней среды и организует его проведение и обратную связь с управляемой подсистемой. Информация для управляющей подсистемы формируется как мониторинговыми, так и отдельными данными, поступающими из внешней среды и из управляемой подсистемы, представляющая собой внутреннюю среду. В свою очередь, управляющая подсистема должна иметь данные и о себе. Предложенная схема показывает различие между информацией и мониторингом, который в данном случае выступает в качестве составной части информационной системы управления организации.

Построенная таким образом система позволяет избежать искажения информации в коммуникационном процессе, способствует эффективной обработке информации в системе управления.

Для того чтобы сформировать систему мониторинга, необходимо определить те направления управленческой деятельности или объекты, которые будут систематически отслеживаться. Далее определяются те критерии (индикаторы), на основе которых полученная информация будет сравниваться. На основе выделенных критериев (индикаторов) необходимо определить исходное состояние исследуемого объекта, что будет служить основанием для сравнения. Важным моментом в дальнейшем является определение методики сбора информации. В каждом конкретном случае выбираются те методики, которые позволяют быстро, в полном объеме и достаточно объективно получить необходимые сведения. Полученная мониторинговая информация должна быть преобразована в такую, которая будет удобна для использования системой управления.

Далее идет анализ и прогнозирование развития исследуемого направления деятельности организации, планирование деятельности по достижению тех направлений развития, которые являются наиболее оптимальными. Руководство осуществляет контроль всех сторон деятельности организации, насколько результативно она работает. Мониторинговая информация выступает в качестве механизма контроля, позволяющая сравнивать реальное состояние организации с запланированным.

Чтобы система мониторинга работала, руководству организации необходимо включать в планирование вопросы сбора и анализа информации с целью систематизации своей работы и всей системы в целом. Наибольшее количество времени займет процесс построения такой системы. Но, сформировав ее, руководство организации в последующем сэкономит гораздо больше времени при поиске информационных данных, их качественного состава.

Итак, одним из условий эффективного управления должен стать единый банк информационных данных. Высокая эффективность управления может быть достигнута лишь тогда, когда руководитель хорошо ориентируется в сложившейся ситуации, компетентен в решении вопросов планирования и прогнозирования, чего нельзя добиться, не решив вопросы коммуникационного взаимодействия в имеющейся системе управления. Для этого необходимо создание системы информационного обеспечения организации, составной и важной частью которого является мониторинг, являющийся в современных условиях одной из общих функций управления.

#### Библиографические ссылки

1. *Годин, В.В., Корнеев, И.К.* Управление информационными ресурсами [Текст] / В.В. Годин, И.К. Корнеев. – М.: ИНФРА-М, 2000.
2. *Дафт, Р.Л.* Теория организации [Текст] / Р.Л. Дафт. – М.: ЮНИТИ-ДАНА, 2006.

## ПОЛИТИЧЕСКИЕ НАУКИ

УДК 323.212

### Стратегическое планирование современных процессов развития Севера России

Кондраль Д.П. [lbvf17@rambler.ru](mailto:lbvf17@rambler.ru)

*Сыктывкарский филиал Российского университета кооперации, г. Сыктывкар, Россия*

Политическую стратегию развития Севера России следует охарактеризовать как стратегию управления развитием [1]. Это предполагает необходимость формирования и совершенствования эффективных технологий управления на данных территориях для их успешного развития. Слабые и малоэффективные технологии управления на Севере России, как показывает практика, приводят к стагнации процессов развития и опустошению территорий.

Современный политический подход к освоению территорий Севера следует определить как потребительски-ориентированный: главной целью освоения данных территорий является разработка их природных ресурсов. При этом человек и социум отходят на второй план, что приводит к превращению приарктических и арктических территорий страны в сугубо рабочие зоны, изживанию их социальной структуры и разрушению общественной инфраструктуры.

Уровень жизни в российских северных территориях в настоящее время рассматривается как неблагоприятный, что является основной причиной «оттока» населения. А, соответственно, потере социального ресурса перспективного развития северных территорий.

В связи с этим важным аспектом стабильного функционирования и развития территорий Севера России является формирование новой концептуальной парадигмы, основанной на идеологии освоения и заселения этих территорий населением страны. Новая парадигма должна отодвинуть на второй план вопросы текущего ресурсного освоения земель и сконцентрировать внимание на программах их социального обустройства. Важным в процессе социального обустройства является формирование для северных территорий специфических программ социально-политического развития, учитывающих перспективы и пути их дальнейшего развития.

Результатом дальнейшей реализации современной северной политики России видится продолжение постепенного «вымирания» территорий и снижение их конкурентного состояния.

Так, например, уже сегодня многие мегапроекты в Республике Коми оказались на грани закрытия или были свёрнуты (например, строительство нового аэропорта за городом Сыктывкар и др.). Данные обстоятельства позволяют сделать вывод о проблемах в формировании политики развития конкретных регионов Севера России и её соотношении с общероссийскими целями и задачами освоения Севера.

Существующие в настоящее время модели стратегического развития северных территорий оказываются малоэффективными в виду таких факторов, как: отсутствие ответственности руководства регионов за состояние работоспособной научной аналитико-экспертной базы территорий; наличие жёстко структурированных алгоритмов принятия и реализации управленческих решений, не позволяющих создавать и воспроизводить альтернативные модели регионального развития; отсутствие общих точек соприкосновения интересов региональных элит и институтов гражданского общества по вопросам стратегического развития региона [2].

Для более эффективного управления развитием северных территорий следует также провести разграничение зон ответственности между федеральным центром и региональными властями в области развития территорий. Так, в зону ведения региональных властей должна быть отнесена политика по социальному развитию территорий. Это предполагает формирование реальных демократических механизмов на местах.

Социальная концепция развития северных территорий может быть реализована в рамках формирования отдельных специализированных социально-культурных проектов, на-

правленных на глобализацию общерегиональных процессов и расширение доступа населения территорий к политическим, экономическим и общероссийским культурным ресурсам. Разработка программ данного уровня требует научной переоценки методов и методик современного территориального управления (которые в настоящее время носят в основном малоэффективный административно-подчинительный характер) и формирование системы проектного управления, основанного на идее всесторонней поддержки и развития уровня жизни населения в городах и поселениях северных регионов без привязки их к природным ресурсам.

В рамках изменения общей концепции развития северных территорий должны применяться современные методы демократического управления, направленные на формирование целостности регионального гражданского сообщества и препятствующие нарушению принципа справедливого распределения ресурсов между населением территорий. Современные методы и методики управления представлены следующим образом (см. таблицу 1):

Таблица 1 - Соотнесение перспективных методов управления на Севере России

<b>Группы методов</b>	<b>Современные постулаты управления</b>	<b>Перспективные основы управления</b>
Политические	Поддержание формальной структуры институтов власти и управления в нестабильной политической ситуации (по О. Конту) без учёта их реальной эффективности	Формирование и реализация адаптивной политической модели, направленной на демократизацию и либерализацию общественного устройства северных территорий России в рамках общероссийских политических процессов
Социальные	Поддержание минимально необходимого уровня жизни населения через систему государственных обязательств	Формирование механизмов социальной поддержки становления среднего класса путём модернизации системы перераспределения доходов
Экономические	Малоэффективная система экономического обустройства северных территорий (их ресурсного освоения), приводящая к их фактическому «вымиранию» (потребительская модель)	Формирование специализированных экономических центров в соответствии с перспективами развития отдельных северных регионов (проектная модель)
Культурные	Стремление к сохранению специфических культур малых народов при признании общей динамики развития глобальной культуры	Формирование различных направлений культурного развития северных территорий в рамках общемировых культурных процессов

Указанные выше методы современного перспективного управления широко распространены в развитых странах и позволили им уйти вперёд по уровню социального развития общества от стран, применяющих сугубо административно-подчинительные методы управления. В качестве примера успешного использования демократических методов управления может быть приведена Германия, проектирующая перспективы постресурсного развития от-

дельных территорий. В целом Германия применяет общие модели системы конкурентного европейского управления, ориентированного на создание и поддержание конкурентных территориально-производственных комплексов, способных развивать отдельные территории [3].

Таким образом, уже в настоящее время необходимо создавать устойчивую управленческую базу перспективного развития северных территорий России, что может быть успешным при усилении социального аспекта в программах развития регионов Севера страны.

Библиографические ссылки:

1. Кондраль, Д.П., Морозов, Н.А. Стратегическое управление процессами пространственно-территориального развития Севера России: проблемы и перспективы [Текст]: монография / Д.П. Кондраль, Н.А. Морозов. - Сыктывкар: Изд-во Сыктывкарского гос. ун-та, 2014. 96 с.

2. Кондраль, Д.П. Стратегическое развитие российских территорий: управленческий механизм / Д.П. Кондраль // Современные научные исследования и инновации. – Июнь 2013. - № 6 [Электронный ресурс]. URL: <http://web.snauka.ru/issues/2013/06/25186> (дата обращения: 22.01.2014).

3. Кондраль Д.П. Стратегии и методы управления развитием регионов страны / Д.П. Кондраль // Контентус [Электронный ресурс]: Электронное периодическое издание «Контентус» — Эл № ФС77-44282. — Режим доступа: <http://kontentus.ru/wp-content/uploads/2013/06/Кондраль-Д.П..pdf> — Загл. с экрана.

УДК 32.019.5; 321

### **Категории общего и общественного блага в политическом коммуникативном пространстве постсоветской России**

Кутузова А.А. [azzazell-x@mail.ru](mailto:azzazell-x@mail.ru)

*ФГБОУ ВПО «Сыктывкарский государственный университет», г. Сыктывкар, Россия*

Привлечение внимания философов различных школ к феномену языка, речи позволило определить язык не просто как феномен, который лишь отражает существующую действительность, но как сложный объект, выполняющий ряд важных функций. При лингвистическом повороте в рамках аналитической философии произошло переосмысление концептов языка, текста и как следствие дискурса. Дискурс перестал рассматриваться просто как текст, но включил в себя коммуникативное поле, коммуникативное событие и т.д. Понятие дискурса обогатило исследовательскую практику во многих гуманитарных науках, особенно в политической науке. Будучи специфическим феноменом политической действительности, дискурс рассматривается многими исследователями, как отечественными, так и зарубежными, в качестве мощного властного ресурса, посредством которого государственный и общественный институты осуществляют свою саморепрезентацию и легитимацию, конструируют и продвигают определенные образы реальности, позиционируют социальных субъектов в политическом пространстве.

Само понимание феномена дискурса базируется на подходе критического дискурс-анализа, позволяющего рассмотреть дискурс в качестве лингвистически опосредованных практик, которые воспроизводятся и интерпретируются. Дискурсивные отношения интерпретируются не просто как практики, опосредованные языком, но и властные практики, эффектом которых является «производство субъекта», «производство реальности» и управление ими. Критический дискурс-анализ ориентирован на изучение роли дискурсивной практики в поддержании социального порядка и обеспечении социальных изменений. Соответственно, каждый акт коммуникации трактуется как дискурсивное действие, воспроизводящее общую логику социокультурных и социально-экономических процессов. Политический дискурс явился неким транслятором идей и концепций, проводимых от властьпредержащих к

населению страны. Используя определенные события, факты, как современные, так и прошлые, в общественно-политический дискурс вносится идейное обоснование дальнейших действий властей, которые воспринимаются людьми как само собой разумеющееся и не использующее давление на сознание [1] [2].

Дискурс выполняет весьма значимую роль в качестве категории лингвистического анализа. Рассматривая политику как некое коммуникативное поле, насыщенное событиями, процессами, можно сказать, что элементы данной коммуникации позволяют дать характеристику объекту, который они наполняют. Воспринимая дискурс как сложный комплекс объектов, отражающих существующие политические реалии, и используя его для характеристики политического поля, необходимо принимать во внимание специфичность данного феномена при проведении его анализа, влияния на дискурсивные практики различных объективных и субъективных факторов. Особое внимание должно уделяться всем пластам дискурса, которые включают в себя сценарий коммуникации, видимый и невидимый контакт между участниками коммуникации, коллективный исторический, психологический и социальный опыт, контекстуальные аспекты, запечатление всех планов в общественном сознании и опыте. Направленное использование дискурсивного поля в рамках распространения интерпретируемых различными политическими силами концептов значимых ценностных феноменов позволяет оказывать воздействие на определенную аудиторию, как негативное, так и позитивное [3].

За право контролировать содержание дискурсов и каналы дискурсивных коммуникаций между субъектами политики ведется напряженная конкурентная борьба между различными политическими группировками. Это определенная система знаний, образов и символов, определяющих некую модель мышления и поведения. В рамках дискурсивного пространства находятся так называемые фундаментальные понятия, такие как «справедливость», «благо», «интерес» и т.д., смысловое наполнение и использование которых крайне важно для акторов в политической системе общества. Данные понятия позволяют транслировать идеологические установки политических групп, партий, иных объединений [11].

После распада СССР и образования идеологического вакуума возникла возможность западного давления и влияния на дальнейшую судьбу вновь образованного государства.

Осознавая ресурсную базу РФ, ее возможности и претензии на восстановление в качестве одной из мировых держав, противостоящих Западу, в частности США, возникла тенденция к рассмотрению национальных мотивов и потребностей как соответствующих антидемократическим и даже фашистским тенденциям.

Концепты общего / общественного блага представляют особое значение для политических объединений и лидеров в любом государственном образовании, практически в любой исторический период. Благо является фундаментальным понятием, способное привлечь внимание потенциальных сторонников за счет отождествления декларируемых политической силой понятий с ценностями социальных групп, внедрить в сознание людей, и оказывать дальнейшее влияние на них. Трактовка подобных фундаментальных понятий не может быть единой для всех. Каждому идеологическому направлению соответствуют определенные ценности и цели развития, которые в дальнейшем становятся базисом концепта общего или общественного блага.

Ратуя за интеграцию в российскую общественную мысль идеи общего блага, следует, однако, учитывать существенное расхождение в его восприятии и практическом понимании там и здесь — на Западе и в России, что обусловлено концептуально и исторически. Если в рамках западной интерпретации блага часто используется понятие защиты индивидуальных интересов, защиты прав и свобод в их либеральной трактовке, то в России понятие блага чаще всего воспринимается в ином ключе.

При рассмотрении понятия «блага» крайне важно обращать внимание и выявлять специфику существовавших в конкретный период социально-экономических и политических условий. Существующие реалии определяют условия существования и деятельности акторов политического пространства, их цели и задачи, которые необходимо достигнуть. Напри-



мер, цель политического актора - завоевать определенную аудиторию и получить поддержку населения, или же удержаться среди иных политических акторов, удержать позицию лидера и т.д. - все эти цели определяют программу действий, а в случае изучения коммуникативного пространства — использование определенных дискурсивных структур [18]. При резком изменении сути государственного образования и отказе от предыдущего опыта развития чаще всего в рамках политической коммуникации произойдет либо отказ от предыдущих трактовок общего блага как конечного или промежуточного результата развития государственного образования, либо их трансформация, как было показано на примерах двух периодов существования России. Так, выявление специфики первоначально периода 1990-х гг., а в последующем 2000-х гг. позволили определить специфику выстраиваемого коммуникативного поля и коммуникативного процесса, определить основные цели политических сил, и, следовательно, направленность вкладываемых смыслов в рамках функционирования политического дискурса [9].

Период 1990-х гг. открыл новые возможности для использования концептов общего и общественного блага, общего, общественного или национального интереса. С одной стороны, разрушение Советского Союза обусловило трудности дальнейшего использования коммунистической идеологии и вероятность большей привлекательности либеральных установок. С другой стороны, первые годы реформ показали несостоятельность того курса модернизации всех сфер общественной жизни, спровоцировав негативное отношение населения к чисто либеральным принципам и ценностям. Проблемы интерпретации концепта общего блага заметны при попытке сравнения смыслового содержания целей развития с точки зрения политических сил постсоветской России с официально представленной идеологической позицией партий позволяют отметить несоответствия вышеуказанных моментов. Если официально партия заявляет о своей либеральной или консервативной направленности в идеологическом плане, то при тщательном рассмотрении программных документов и заявлений лидеров можно найти социалистические и иные идеологические элементы. Для партий власти было необходимо сосредоточить внимание максимального количества граждан для поддержания официального курса реформ, именно поэтому политическая платформа и смысловое наполнение концептов общего блага и общественного интереса представляла собой некое «поскутное одеяло», собранное из элементов различных идеологических направлений.

Если в 1990-е гг. политические платформы партий и политических объединений были обусловлены в основном произошедшими трансформациями как социально-экономической, так и политической сфер жизнедеятельности общества, присутствием возможности использовать различные идеологические платформы, кроме «чисто» коммунистической и тем фактом, что для большинства населения благом выступало привнесение изменений в общественную жизнь и достижения благополучия семей, реализации всех возможностей, привнесения либеральных ценностей, то в 2000-е гг. политические программы и заявления, а также интерпретация общего блага и путей его достижения были обусловлены с одной стороны, консолидацией политико-партийной системы под эгидой Путина, с другой стороны, негативного восприятия радикальных изменений и резких реформ [16]. В 2000-е гг. практически ни одна политическая партия или политическое объединение в рамках декларирования концепта общего блага не была тождественна официально провозглашенной идеологической позиции, за исключением партий либеральной направленности. Практически для всех политических партий важной составляющей концепции общего блага явилась социальная поддержка и социальная справедливость, вне зависимости от принадлежности к официально заявленному консервативному, социал-демократическому или либеральному сегменту идеологического поля.

Дальнейшее развитие политического поля в России возможно в нескольких направлениях. Либо произойдет дальнейшая, хоть и постепенная, унификация идеологического поля и политических платформ партий, либо, как это оказалось в случае с «Союзом правых сил», произойдет резкое отторжение линии правящей партии и радикализация отстаиваемых ценностей.

### Библиографические ссылки

1. Dijk T. A. van. Discourse meaning and memory. Review article of W. Kintsch, The Representation of Meaning in Memory. *Journal of Reading Behavior* 8, 1976. // <http://www.discourses.org/OldArticles/Discourse%20Meaning%20and%20Memory.pdf>
2. Dijk T. A. van. Introduction: Discourse analysis as a new cross-discipline In: van Dijk, (Ed.) *Handbook of Discourse Analysis (C3)*, 1985. (C.3.), Vol. 1., pp. 1-10. // <http://www.discourses.org/OldArticles/Discourse%20Analysis%20as%20a%20new%20Cross-Discipline.pdf>
3. Dijk Teun A. van What Is Critical Discourse Analysis? // [www.discourses.org](http://www.discourses.org)
4. Dijk, T. A. van. Ideology and discourse. A Multidisciplinary Introduction (English version of an internet course for the Universitat Oberta de Catalunya (UOC))/ T. A. van. Dijk. July 2000 // <http://www.discourses.org/OldBooks/Teun%20A%20van%20Dijk%20-%20Ideology%20and%20Discourse.pdf>;
5. *Анисимова, А.А.* Роль метафоры в структуре политического дискурса [Текст] / А.А. Анисимова // III Международные Бодуэновские чтения: И.А.Бодуэн де Куртенэ и современные проблемы теоретического и прикладного языкознания (Казань, 23-25 мая 2006 г.): труды и материалы: в 2 т. – Казань, 2006. – Т.1. – С.44
6. *Бойко, Ю.* Формирование и реализация национальных интересов / Ю. Бойко // *Обозреватель: научно-аналитический журнал.* 2007. № 11. URL: [www.rau.su/observer/№11\\_2007/086\\_092.pdf](http://www.rau.su/observer/№11_2007/086_092.pdf)
7. *Будаев, Э. В.* Основные этапы развития и направления политической лингвистики [Текст] / Э.В. Будаев, А.П. Чудинов // *Язык. Текст. Дискурс: Научный альманах Ставропольского отделения РАЛК / Под ред. проф. Г.Н. Манаенко. Выпуск 5. Ставрополь: Изд-во ПГЛУ, 2007. 312 с.*
8. *Вайнштейн, Г.И.* Российский транзит и проблема типологического разнообразия «глобальной демократизации» [Текст] / Г.И. Вайнштейн // *Политические институты на рубеже тысячелетий: XX–XXI вв. – Дубна, 2001, с. 437.*
9. *Витушкин, Д.А.* Правоконсервативная идеология в современной России [Текст] / Д.А. Витушкин // <http://politanaliz.land.ru/experts.htm>
10. *Владимирова, Т.Е.* Русский дискурс в межкультурной коммуникации. [Текст] / Т.Е. Владимирова. - М.: URSS, 2007. - С. 122
11. *Водак, Р.* Взаимосвязь «дискурс — общество»: когнитивный подход к критическому дискурсу — анализу / Р. Водак // [www.philology.ru/linguistics1/vodak-06.htm](http://www.philology.ru/linguistics1/vodak-06.htm)
12. *Гавра, Д.П.* Использование концепции дискурсивных практик Т.А. Ван-Дейка в исследованиях социальных явлений [Текст] / Д.П. Гавра, Н.А. Ипатова // *Журнал социологии и социальной антропологии.* - 2008. - Т. XI. - № 1. - С. 127-135
13. *Иосад, А.* Вертикальная демократия. Риторика политического пространства России / А. Иосад // <http://www.polit.ru/article/2011/10/10/model/>
14. *Леонов, Ю.С.* Проблемы межэтнических отношений в документах российских политических партий в 2005-2007 гг. / Ю.С. Леонов // <http://viperson.ru/wind.php?ID=645898&soch=1>
15. *Мартьянов В.С.* Идеология В.В. Путина: концептуализация посланий президента РФ / В.С. Мартьянов // *ПОЛИТЭКС.* – М., 2007. - N 1. – Режим доступа: <http://www.politex.info/content/view/322/30/>
16. Понятие «национальный интерес» в российской общественно-политической мысли // *Русский архипелаг // Сетевой проект «Русского мира»* // <http://www.archipelag.ru/authors/mezhuev?library=1181>
17. *Спиридонова, В.И.* Эволюция концепции общего блага в западной политической мысли / В.И. Спиридонова // *Полигнозис.* - 2001. - №1 (13) // <http://www.polygnosis.ru/default.asp?num=5&num1=13>
18. *Черняков, Ю.П.* Ценностная основа идеи «общего блага» в условиях становления

открытого общества / Ю.П. Черняков // [www.science.ncstu.ru/articles/hs/07/phil/07.pdf/file](http://www.science.ncstu.ru/articles/hs/07/phil/07.pdf/file)

19. *Чесноков Д.И.* Общественный интерес и механизм действия социального закона [Текст] / Д.И. Чесноков // Вопросы философии. - 1966. - №9. - С.5.

## УДК 23.00.00

### Политическая публицистика Ульрики Марии Майнхоф в период журналистской деятельности (1959 – 1969 гг.)

Морозов П. Д. [eiuf@mail.ru](mailto:eiuf@mail.ru)

Научный руководитель – Кузьмин А. Г.

*Сыктывкарский государственный университет, г. Сыктывкар, Россия*

Всколыхнувшая российскую общественность зимой 2011 г. стихийная предреволюционная ситуация (массовые протесты на Болотной площади в Москве и др.) заставила обратить внимание на события «социальной революции» 1968 года в Западной Европе. Россия сегодня во многом напоминает Европу полувековой давности: определенная экономическая стабильность позволяет государственной власти игнорировать запросы политически активного сегмента общества. 1968 год, прямым последствием которого стало появление леворадикальных организаций урбанистического типа, имел перед собой десятилетие демократической борьбы мирными средствами. Обращение к событиям 1968 г. или переосмысление его опыта будет иметь значение в том случае, если будет рассмотрена не столько активная фаза левого движения конца 1960-х гг., сколько причины и предпосылки, политическая и общественная ситуация в странах Западной Европы, в результате чего появляются организации, подобные РАФ в Западной Германии (ФРГ). Терроризм РАФ, даже как отношение слабого к сильному – партизанская борьба группы людей против государственной системы, не может быть оправдан, но можно и необходимо понять его причины. В его основе – непримиримая антифашистская позиция Ульрики Майнхоф в период журналистской деятельности до создания «Фракции Красной Армии» (РАФ).

Ульрика Мария Майнхоф (1934 – 1976 гг.) – один из создателей и идеолог РАФ (с 1970 г.), преподаватель в университете (1969 г.), журналистка (с 1959 г.) и главный редактор (с 1960 г.) гамбургского журнала «Конкрет», известного своими леворадикальными взглядами. Автор более 2500 работ, известная публицистка – в дорафовский период Ульрика Майнхоф сделала себе имя и карьеру, однако под влиянием стремительно развивающихся событий 1960-х гг. её справедливая антифашистская риторика изменилась практически до неузнаваемости.

#### **I. 1959 – 1966 гг.:**

##### **время пацифизма и веры в демократию «ранней» Майнхоф.**

В течении 1960-х гг. её обличающие эмоциональные и откровенно искренние патристические статьи были авангардом настроений студенческой молодёжи, не желавшей мириться с фашистским наследием послевоенной Германии. Она впервые заявила, что ведущая роль антифашистского движения должна принадлежать студенчеству, ведь молодые не должны игнорировать проблемы прошлого и современности: «Спустя несколько лет сегодняшние студенты станут преподавателями в школах и университетах, государственными служащими – и должны будут сами приводить в жизнь всё то, чего сегодня требуют от власти» [1].

Произошедший в 1960-е гг. конфликт поколений в послевоенной Германии был вызван сложностью отношения немецкого общества к минувшей гитлеровской эпохе, которое можно оценить по известному высказыванию современника событий, философа Теодора Адорно: «В тени прошлого жить невозможно». Ульрика Майнхоф обвиняет правительство Конрада Аденауэра в том, что оно интегрировало нацистов в политическую структуру ФРГ и приводит многочисленные примеры: президент, канцлер, министр обороны, чиновники всех мастей, крупнейшие промышленники (не менее 364 тыс. военных преступников после войны

вернулись в госаппарат [2]). Она предлагает закрыть доступ к положению в обществе любому, даже оправданному нацистскому преступлению.

Журналистка активно выступает против ремилитаризации ФРГ и вооружении бундесвера ядерным оружием. Она категорична в своих лозунгах: «Ядерное оружие и демократия несовместимы!»; «Мы не успокоимся, пока атомная смерть угрожает нашему народу!»; «Пришло время осознать, что газовые камеры Освенцима нашли в атомной борьбе абсолютное воплощение своего технического идеала, и что игра с атомной бомбой – это игра с преступлением гитлеровских масштабов».

По мнению Майнхоф, фашистский стержень немецкого правительства проявляется в поддержке правительством бомбардировок во Вьетнаме: ФРГ поддерживает фактический геноцид вьетнамского народа, осуществляемый США.

Редактор «Конкрет» обличает фашистские режимы современности: ультраправый военный переворот в Греции (1967 г.) и авторитарный режим в Иране династии Пехлеви. Она открыто пишет, что НАТО использует карточные домики «демократии» как хочет, а эксплуатация иранского народа происходит в интересах шаха Ирана и закрывающих на это глаза капиталистов ФРГ.

Одним из главных объектов её критики становится закон о чрезвычайном положении, который, как она считает, обнаруживает цель политики правящих кругов – вызвать кризис, «чтобы затем вылечить его путем развязывания террора против населения» [3]. В ответ на запрет науки, искусства и выбора профессии Майнхоф язвительно отвечает: «Из всех свобод останется только одна: свобода поддерживать правительство» [4]. И если в 1964 г. отсрочку данного законопроекта Майнхоф посчитала успехом левых сил, то в 1967 г. в её словах чувствуется безысходность: единственное, чего добились левые – оттянули закон, который в итоге будет принят, а главное – правительство имеет власть, какую оно хочет, ещё до принятия чрезвычайного положения. Источники законопроекта для неё очевидны: 48 статья Веймарской конституции (т.н. «параграф о диктатуре») и гитлеровский «Закон о защите народа и государства».

«Разрыв с нацизмом, – говорит она – может быть только полным как во внутренней, так и во внешней политике – и выглядеть он должен так: свобода для политической оппозиции, отказ от репрессий, суверенитет народа; мирные договоры со всеми прежними врагами, мирное сосуществование вместо войны, переговоры вместо гонки вооружений» [5].

## **II. 1967 – 1969 гг.:**

### **радикализация и осознание ложности прежних взглядов.**

Вскрытие глубинных противоречий немецкого общества усугубится нежеланием правительства реагировать на общественные настроения. Политическая публицистика Ульрики Майнхоф в период обострения общественно – политической ситуации в ФРГ претерпит значительные изменения и будет иметь огромные последствия: в 1968 г. в Западной Германии левое общество выступит против правого правительства.

Во внешней политике ФРГ она уже не осуждает, а открыто выступает против американизма: от навязывания американского образа жизни и «общества потребления» (что найдёт отражение в одноименной книге Ж. Бодрийяра в 1970 г.) до присутствия более 100 американских баз НАТО на территории ФРГ.

Под влиянием стремительно происходящих событий (убийство студента Бенно Онезорга 2 июня 1967 г., покушение на Руди Дучке 11 апреля 1968 г., принятие чрезвычайных законов 30 мая 1968 г.) Ульрика Майнхоф разочаруется в своём главном идеале – принципе ненасильственного сопротивления. Полицейские репрессии, правые СМИ, отсутствие политической оппозиции, исключение бунтующих студентов из университетов переломит пацифизм и веру в демократию молодого государства. Она увидит в поджоге универмага Андреасом Баадером во Франкфурте-на-Майне новый уровень протеста и поддержит нанесение ущерба государству, обосновав необходимость встречного насилия против системы. За основу будет взято «естественное право насилия» культового левого философа Герберта Маркузе, которое можно сформулировать как «отказаться от насилия против насилия невозможно».

Ключевым тезисом политического наследия Майнхоф станет перенос объекта вражды с безнаказанных бывших нацистов на государство, в котором они у власти. Проблема не в людях, а в системе, и если государство осталось нацистским, значит надо бороться против государства.

После спада протестов 1968 г. журналистка будет вдохновляться примером Хуана Карлоса Маригеллы – отца-теоретика городской «герильи» и автора «Краткого учебника городского партизана» (1969 г.), погибшего в борьбе против фашистского режима в Бразилии, а также поддержит деятельность организации «Черные пантеры» в США, которая станет воплощением революционных идей Майнхоф при создании РАФ: легализация насилия («войну можно остановить только войной») и партизанская борьба в городе. Вопреки навязываемому в СМИ стереотипу о направленности группы Баадера-Майнхоф против немецкого населения, основными жертвами первого поколения РАФ станут бывшие нацисты и американские военнослужащие на территории Германии.

### **III. Истоки антифашистского мировоззрения, идеологические основы, стилистические особенности**

Антифашистские взгляды Ульрики Майнхоф сложились в результате ряда внешних причин и жизненных обстоятельств:

1) воспитание в ней антифашистских идей родной тётёй историком Ренатой Римек, а также «постоянное общение в семье Майнхоф с людьми, пострадавшими от нацизма» [6];

2) влияние ученых «франкфутской школы» – поколения неомарксистов и фрейдомарксистов, которые, признавая необходимость классовой борьбы, отдавали ведущую роль в этой борьбе не пролетариату, а маргиналам и интеллигенции;

3) участие в молодежной леворадикальной организации ССНС (Социалистический Союз Немецких Студентов), от имени которой выпускался журнал «Конкрет»;

4) объективный вызов времени: обстановка в послевоенной ФРГ располагала к распространению левых взглядов. Позицию Майнхоф резюмирует И. Л. Морозов, один из исследователей РАФ в России: «Западная Германия – прямая наследница и продолжательница традиций гитлеровского режима, осуществляет такую же человеконенавистническую политику, но умело прикрывается демократическими процедурами» [7].

Идеологическую основу работ Ульрики Майнхоф составляет традиционный пласт марксистских теорий, основой которого выступала четкая антикапиталистическая позиция, однако справедливым будет и то суждение, что «марксизм не был до конца осмыслен членами РАФ». На мировоззрение Майнхоф повлияли: 1) маоизм как часть марксизма-ленинизма (будучи модным увлечением левонастроенной молодежи 1960-х гг.); 2) либертарный коммунизм (отрицание насилия как пацифистская установка до создания РАФ); 3) идеи «новых левых» (разочарование в революционном потенциале рабочего класса и объявление студентов авангардом будущей революции). Сложности при определении её идеологической позиции могут быть связаны со стремлением немецкой журналистки создать собственную идеологию (доказательством чего может являться «Концепция городской герильи» – программный документ РАФ, выдвинувший Майнхоф на роль главного теоретика «красноармейцев»).

Стилистические особенности её работ вытекают из идейных установок. Придерживаясь марксистского стиля, в своих работах будущая идеолог РАФ постоянно иронизирует; подача материала идёт «с упором на доказательство своей позиции» [8]. В своих статьях она остро полемизирует, на грани прямых обвинений. Отточенная форма высказываний позволяет ей с успехом реализовывать одну из главных функций публицистического стиля – воздействующую: стремление повлиять на мнение людей.

### **IV. Значение политического наследия.**

Публикации Ульрики Майнхоф сделали её одним из главных теоретиков студенческого движения Германии 1960-х гг. Однако в отличие от постепенного реформизма Руди Дучке и будущего ренегатства Хорста Малера журналистка Ульрика Майнхоф пройдёт революционный путь до конца – от иконы антифашистского движения до городской партизанки – и заставит обратить внимание на то, почему, не добившись от государства справедливости,

люди бросают бомбы. Она исчерпает мирные средства демократической борьбы. Политическая публицистика Майнхоф демонстрирует эволюцию её взглядов по условной схеме: «сначала декабристы, потом – бомбисты», от пацифизма к вооруженной борьбе, от протеста – к сопротивлению (как будет называться одна из последних её работ). Её уход на нелегальное положение будет обусловлен невозможностью смириться с реалиями политической и общественной жизни ФРГ, как во внутренней политике, так и во внешней.

Антифашистские взгляды Ульрики Майнхоф – деятеля внепарламентской оппозиции и знаменитой левой журналистки – во многом повлияли на события 1968 г. В лице Майнхоф левое движение в Германии приобрело «голос поколения» и обоснование вооруженной борьбы с властями – с конца 1960-х гг. терроризм становится неотъемлемой частью левых радикалов, хотя работы были написаны легальным автором в статусе «золотого пера» немецкой журналистики. Именно под влиянием поражения 1968 г. антифашизм, не добившись главных целей, станет составной частью террористической идеологии. Созданная Майнхоф мощная теоретическая база сыграет значимую роль в идеологическом обосновании деятельности первого поколения РАФ и станет образом мышления современных антифа в России и мире.

Библиографические ссылки:

1. Тарасов, А. Н. Капитализм ведет к фашизму — долой капитализм! [Текст] / А.Н. Тарасов// Майнхоф У. М. От протеста – к сопротивлению: из литературного наследия городской партизанки / Пер. с нем. А. Н. Поддубного; сост., науч. ред., комм. А. Н. Тарасова. М.: Гилея (Час Ч). 2004. С. 67.
2. Тарасов А. Н. С.12.
3. Тарасов А. Н. С. 29.
4. Тарасов А. Н. С. 42.
5. Тарасов А. Н. С. 71.
6. Базаркина, Д. С. Основные направления деятельности «Фракции Красной Армии» (РАФ) в ФРГ и её коммуникационное сопровождение (1971 – 1992 гг.) [Текст] / Д.С. Базаркина: Автореф... канд. политолог. наук. М. 2009. С.13.
7. Морозов, И. Л. Эволюция структуры военизированных леворадикальных движений / И.Л. Морозов // Современные исследования социальных проблем (электронный научный журнал). № 5 (13). 2012. [Электронное издание] URL: <http://elibrary.ru/item.asp?id=17854846>, <http://sisp.nkras.ru/e-ru/issues/2012/5/morozov.pdf> С. 13.
8. Морозов И. Л. С. 14.

УДК 070

### **Понятие и структура сепаратистского коммуникативного проекта**

Русаков А. В. [aleksejrusakov@yandex.ru](mailto:aleksejrusakov@yandex.ru)

Научный руководитель – Гавра Д. П.

Санкт-Петербургский государственный университет, Санкт-Петербург, Россия

К настоящему моменту большинство исследований, посвящённых проблематике сепаратизма, написано в русле политической конфликтологии. К их числу можно отнести работы отечественных исследователей И. В. Бочарникова, М. А. Домаревой, А. В. Володина, Ф. А. Попова, Н. В. Волкова. Данный подход выделяет, в первую очередь, такие категории явления, как «организация» и «идеология». В рамках изучения «сепаратистских организаций» рассматриваются структуры различного уровня и статуса, занимающиеся активной работой по реализации конкретных сепаратистских проектов. В процессе изучения «идеологий сепаратизма» рассматриваются основные идеи и мифы, «наполняющие» сепаратистский

проект, их история, эволюция и популяризация под влиянием различных внешних и внутренних факторов.

В данной работе мы обратимся к такому малоизученному, на наш взгляд, аспекту феномена сепаратизма, как коммуникативный. Реализация любого сепаратистского проекта подразумевает использование определённого набора коммуникативных практик, которые способствуют его эффективности и присутствию в информационной повестке дня.

Исследователь современного российского сепаратизма М. А. Домарева в своей работе «Сепаратизм в постсоветской России» даёт следующее определение феномену сепаратизма: «Сепаратизм – это социально-политический феномен, развивающийся в процессе конфликтного взаимодействия между регионом в составе государственного образования, целями которого выступают сецессия, ирредентизм или политическая автономизация, и центральной властью государственного образования, чьей задачей является сохранение политического суверенитета и территориальной целостности». Отдельно раскроем такие приведённые понятия, как «сецессия» и «ирредентизм». Сецессия является частной формой сепаратизма и представляет собой отделение, выход из состава государства какой-либо его части с целью создания независимого государства. Под ирредентизмом понимается стремление региона присоединиться к другому государственному образованию. [1]

Сепаратизм является социально-политическим явлением, исходные интересы которого могут быть политическими, экономическими, этническими, регионально-территориальными, конфессиональными. Выход сепаратистских настроений в политическое поле является их логическим оформлением. Исследователь А. В. Володин в монографии «Региональный сепаратизм: проблемы теории и практики» выделяет геополитический, региональный, этнический, конфессиональный, цивилизационный, политико-идеологический аспекты сепаратизма. Сепаратизм он представляет как целостную совокупность динамически развивающихся самостоятельных образований, к которым относятся социальные корни сепаратизма, сепаратистские социальные интересы, идеология сепаратизма, сепаратистские отношения, сепаратистские организации, институты и движения, а также практическая деятельность сепаратистских сил по отделению от единого государства. [2]

В отечественной политологической традиции существуют такие родственные, но не тождественные сепаратизму понятия, как автономизм и регионализм. В самом общем виде они обозначают территориально обусловленные центробежные процессы внутри государства, не стремящиеся к трансформации государственных институтов, но несущие непосредственную угрозу отделению. [3] Политическое движение, зародившись как регионалистское, может, в конечном итоге, трансформироваться в сепаратистский проект.

Тенденции сепаратизма на сегодняшний день являются одной из самых обсуждаемых тем общественного дискурса в различных частях политической карты мира. События новейшей российской истории показали, что угроза реализации сепаратистских проектов на территории РФ продолжает оставаться актуальной для национальной безопасности страны, несмотря на огромную работу, проделанную федеральным центром по укреплению территориальной целостности страны в 2000-е годы.

Вывод сепаратистских идей в общественно-политическое публичное пространство, формирование организующих центров принятия решений, постановка ими конкретных целей и задач, формулировка сепаратистских идеологий и программ, формирование на основе данных программ политических, общественных и (или) военизированных структур, поиск необходимых финансовых, материальных, организационных ресурсов – данный неполный перечень мероприятий в той или иной степени типичен для любого открытого проявления сепаратизма и может быть рассмотрен под углом теории проектного менеджмента. С точки зрения теории менеджмента проект – это «совокупность взаимосвязанных мероприятий, направленных на достижение поставленных целей с установленными требованиями к качеству результата в течение заданного времени и при установленном бюджете» [4].

Такая масштабная общественно-значимая задача, как реализация сепаратистского проекта, может быть решена, в том числе, методами социальных технологий. Для решения

подобной задачи возможно широкое применение одной из разновидностей социальных технологий – социально-коммуникативной технологии. Социально-коммуникативная технология – это «опирающаяся на определённый план (программу действий) целенаправленная системно организованная деятельность социального субъекта, направленная на решение какой-либо социально-значимой задачи посредством управляемой социальной коммуникации». [5]

Исходя из вышеизложенного, сделаем вывод, что составной частью сепаратистского проекта и, одновременно, его разновидностью является сепаратистский коммуникативный проект. Данное явление может быть рассмотрено как набор социальных технологий и коммуникативных практик.

**На наш взгляд, под сепаратистским коммуникативным проектом (СКП) понимается устойчивая совокупность взаимосвязанных по цели, задачам, ресурсам, времени и пространству социально-коммуникативных технологий, направленных на практическую реализацию существующей сепаратистской идеи на конкретной территории.**

Разноплановый опыт реализации сепаратистских проектов в различных регионах мира демонстрирует нам, что любой подобный проект состоит из определённого набора необходимых атрибутов. В числе данных атрибутов можно выделить:

- базовые идеи проекта;
- предысторию проекта;
- идеологов и акторов проекта;
- рассказанные истории и мифы;
- идентификационные символы проекта;
- коммуникативных посредников;
- каналы распространения информации;
- целевые аудитории проекта.

Подробнее остановимся на классификации каналов распространения информации при реализации сепаратистского коммуникативного проекта. Специалисты в области информационно-психологического противоборства В. Б. Вепринцев и А. В. Манойло в энциклопедическом словаре-справочнике «Операции информационно-психологической войны» дают следующее определение: «канал распространения информации – это физический путь от источника информации к её потребителю (потребителям), т. е. реципиенту (аудитории)» [6]. Согласно А. В. Соколову, «коммуникационный канал – это реальная или воображаемая линия связи (контакта), по которой сообщения движутся от коммуниканта к реципиенту». [5]

Теория public relations к каналам распространения информации в обществе относит:

1. Медиаканалы.
2. Событийные каналы.
3. Каналы прямой коммуникации.
4. Канал прямой наружной рекламы.

Развитие современных средств массовой коммуникации позволяет нам подробно классифицировать данный перечень каналов.

## **1. Медиаканалы.**

### **1.1. Онлайн-каналы.**

**1.1.A.** Web 1.0. Тематические интернет-сайты, продвигающие идеи сепаратизма.

**1.1.B.** Web 2.0.

**1.1.B.a** Подкасты.

**1.1.B.b** Блоги и микроблоги ключевых акторов и идеологов сепаратистского коммуникативного проекта.

**1.1.B.c** Тематические группы в социальных сетях.

**1.1.B.d** Сервисы видеохостинга.



**1.2.Оффлайн-каналы.** Общественно-политические СМИ, отражающие вопросы сепаратизма применительно к тому или иному региону, а также СМИ непосредственно сепаратистских структур.

**1.2.А.** Печатные СМИ.

**1.2.В.** Аудиовизуальные СМИ.

## **2. Событийные каналы.**

**2.1. Политические мероприятия.** Депутатские слушания, дебаты, заседания различных комиссий с вынесением вопросов по сепаратистской проблематике на повестку дня и т.п.

**2.2. Уличные мероприятия.** Акции, митинги, марши, пикеты и т. п.

**2.3. Издание книжной и иной печатной продукции.** Листовки, брошюры, книги идеологов и апологетов сепаратизма.

**2.4. Мероприятия в области культуры, спорта, туризма.** Выставки, спортивные мероприятия для молодежи и т.п., в «коммуникативный message» которых заложено «мягкая» пропаганда сепаратистских идей.

## **3. Каналы прямой коммуникации.**

**3.1. Выступления.** Выступления идеологов и ключевых акторов – СКП.

**3.2. Встречи.** Так называемые «квартирники – неформальные встречи сторонников и участников СКП.

**3.3. Сувенирная продукция.** Изготовление и продажа сувенирной продукции, которая несёт на себе идентификационные символы СКП.

**4. Каналы политической рекламы.** Распространение политической рекламы на различных носителях в рамках СКП в соответствии с действующим законодательством РФ.

В завершение нашей работы отметим, что отдельного тщательного изучения требуют вопросы оценки реальных угроз национальной безопасности, в том числе территориальной целостности Российской Федерации, которые возникают при реализации на её территории СКП: «карельского», «ингерманландского», «сибирского», «якутского», «исламского» («кавказского»), «балтийского» («калининградского») и ряда других, а также меры противодействия данным угрозам.

Библиографические ссылки:

1. *Домарева, М. А.* Сепаратизм в постсоветской России [Текст] / М.А. Домарева. - М., 2004.

2. *Володин, А. В.* Региональный сепаратизм: проблемы теории и практики [Текст] / А.В. Володин. - М., 1999.

3. *Попов, Ф. А.* География сецессионизма в современном мире [Текст] / Ф.А. Попов. - М., 2012.

4. *Ципес, Г. Л., Товб, А. С.* Проекты и управление проектами в современной компании: Учебное пособие [Текст] / Г.Л. Ципес, А.С. Товб. - М., 2010.

5. *Гавра, Д. П.* Основы теории коммуникации: Учебное пособие [Текст] / Д.П. Гавра. - СПб., 2011.

6. Операции информационно-психологической войны: краткий энциклопедический словарь-справочник [Текст] / В. Б. Вепринцев, А. В. Манойло, А. И. Петренко, Д. Б. Фролов; под ред. А. И. Петренко. - М., 2005.

**Практика создания и деятельности инновационного территориального кластера  
Республики Коми «Нефтегазовые технологии»**

Юрченко О.В.

Ухтинский государственный технический университет, г. Ухта, Россия

Базисной идеей государственной кластерной политики в России является утверждение необходимости разноплановой консолидации самых разных субъектов экономической деятельности для решения множества масштабных задач, общий смысл которых вполне может быть резюмирован как переход отечественной экономики к инновационной парадигме развития.

Приведу вашему вниманию цитаты из выступления губернатора Югры Натальи Комаровой (сделанного в присутствии министра энергетики Александра Новака и председателя правления ОАО «Лукойл» Вагита Алекперова на форуме «Сырьевые регионы: стратегия для следующих поколений»): «На две ключевые задачи история сырьевых провинций нацеливает нас с определенностью. Первое - это опора на собственные силы в развитии через локализацию именно на своей территории основного ядра отраслевых знаний. Это то, что стратегически позволяет региону обеспечить лидерство в своей компетенции. Второе - это эффективная диверсификация, в основе которой - человеческий капитал».

Неоспоримо, что движущей силой устойчивого развития экономики региона в ближайшем будущем, в т.ч. нефтегазовой отрасли являются квалифицированные выпускники вузов, являющиеся основой для пополнения интеллектуальной элиты всех составляющих кластера: компаний, правительства, исследовательских объединений и финансовых учреждений.

Как показывает опыт передовых в технологическом развитии корпораций, набор компетенций выпускника учебного заведения, необходимый для успешного начала производственной деятельности всегда формируется при участии компаний - потенциальных работодателей.

24 сентября 2012 года решением Межведомственной комиссии по развитию науки и инновационной деятельности при экономическом совете Республики Коми была одобрена «Концепция формирования инновационного территориального кластера Республики Коми «Нефтегазовые технологии», ядром кластера должен был стать ведущий технический вуз Республики Коми УГТУ.

Формирование кластера проходит поступательно в соответствии с этой концепцией. В настоящее время мы прорабатываем схему двусторонних отношений со всеми участниками кластера. В конце декабря 2012г. состоялось совещание по созданию «газового сегмента» кластера. В нем приняли участие представители Министерства экономического развития и Министерства развития промышленности и транспорта Республики Коми, факультетов, кафедр и других структурных подразделений УГТУ, ООО «Газпром трансгаз Ухта», ООО «Газпром межрегионгаз Ухта», ООО «Газпром переработка», филиала «Ухта бурение» ООО «Газпром бурение», филиала ООО «Газпром ВНИИГАЗ в г. Ухте, Ухтинского филиала ООО «Газпромтранс». В ходе совещания были рассмотрены актуальные направления деятельности подразделений УГТУ в нефтегазовой области и других проектов в рамках нефтегазового кластера. Его участники отметили, что в настоящее время в УГТУ сформирована соответствующая инфраструктура, имеется достаточный кадровый и научный потенциал для формирования на базе университетского комплекса «газового сегмента» территориального кластера Республики Коми «Нефтегазовые технологии». В итоге было принято решение признать сегмент кластера сформированным и рекомендовать Министерству экономического развития и Министерству развития промышленности и транспорта Республики Коми рассмотреть возможность разработки системы мер по привлечению в УГТУ (который является «ядром» кластера) средств федерального и республиканского бюджетов, а также предприятий — участников «газового сегмента» кластера.

Формирование нефтяного сегмента проходило в два этапа. Первый включал в себя совещание и подписание протокола о вхождении в НГ кластер крупнейшей нефтетранспортной компании ОАО «Северные магистральные нефтепроводы». Представители компании во главе с генеральным директором, чётко обрисовали круг технических и технологических проблем решение которых возможно только при условии внутрикластерного сотрудничества. Второй этап предполагал два выездных совещания на территории расположения головных офисов Вертикально интегрированных нефтяных компаний (ВИНК) в Усинске. 5 и 6 ноября 2013г соответственно состоялись переговоры с генеральными директорами и инженерным составом представителями компании ООО «ЛУКОЙЛ-Коми» и ООО «РН-Северная нефть». По итогам нефтяной сегмент НГ кластера признан сформированным.

Особое внимание следует уделить созданию научного сегмента кластера, которое состоялось 6 апреля 2013 года. В совещание приняли участия Председатель Президиума Коми Научного Центра, директор ГУП РК «Тимано-печорский научно-исследовательский центр», члены президиума Коми НЦ, представители ректората, факультетов, кафедр и структурных подразделений УГТУ. К итогам встречи можно отнести определение приоритетных направлений взаимодействия в научном и образовательном сегментах и обозначение возможных совместных проектов в рамках их реализации.

По итогам формирования Кластера, министерство экономики РК вышло с инициативой создания на базе УГТУ центра кластерного развития РК, в краткосрочной перспективе как орган управления инновационным территориальным кластером «Нефтегазовые технологии», в долгосрочной как координационный орган вырабатывающий кластерную политику региона в целом. На данный момент от стадии формирования кластера, мы переходим к реализации реальных совместных проектов.

Параллельно с процессом синтеза сегментов кластера наращивалась и необходимая инфраструктура. Фактически речь идёт о формировании на базе УГТУ Технопарка включающий в себя ЦКПНР (центр коллективного пользования научными ресурсами), Бизнес-инкубатор, Центр кластерного развития.

Для осуществления совместных проектов с предприятиями, университету необходима мощная лабораторная база. В целях координации работы лабораторий УГТУ и мониторинга научных ресурсов предприятий входящих в ИТК «Нефтегазовые технологии», в УГТУ создан Центр Коллективного Пользования Научными Ресурсами (далее ЦКПНР). Сфера компетентностей центра вытекает из основных направлений образовательной, научно-исследовательской деятельности университета и новейших компетенций, вырабатываемых научным сообществом вуза совместно с ведущим инженерным корпусом предприятий отрасли, в рамках генезиса инновационного территориального кластера Р.К. «Нефтегазовые технологии». Центр курирует ряд лабораторий: теплотехники и энергосбережения; тепловых методов исследования керна; быстрого прототипирования и моделирования; диагностики и неразрушающего контроля; изучение реологии нефти на модельном трубопроводе и др. По праву изюминкой центра можно считать лабораторию быстрого прототипирования и моделирования. На данный момент закуплено следующее оборудование позволяющие решить следующие задачи: оценить внешний вид детали, достоинства и недостатки спроектированного изделия; провести различные испытания; проверить изделие на наличие конструкторских ошибок; изготовление силиконовой оснастки при необходимости изготовления партии деталей.

Бизнес-инкубатор УГТУ позиционируется как инновационный объект инфраструктуры развития и практической реализации проектов УГТУ и сегментов инновационного территориального кластера РК «Нефтегазовые технологии». Впервые, на территории Республики Коми при бизнес-инкубаторе УГТУ будет открыт такой элемент инновационной деятельности как Коворкинг центр.

Модераторам и ядром данного кластера является не ключевое предприятие отрасли, а высшее учебное заведение. Именно данный факт, на наш взгляд, может стать той отправной точкой, которая даст толчок для появления качественно нового, высококвалифицированного

специалиста, дефицит которых, уже так остро ощущается на предприятиях нефтегазовой отрасли.

УДК 550.86:553.98

### **Палеогеоморфолого-геофизический комплекс поиска неантиклинальных ловушек нефти и газа**

Билалов А.

*Воркутинский филиал Ухтинского государственного технического университета, Воркута, Россия*

Первоочередным крупным районом развития добычи углеводородов (УВ) является полуостров Ямал. По прогнозным данным полуостров Ямал содержит огромные запасы УВ – более 10 трл.м<sup>3</sup> природного газа, сотни миллионов тонн нефти и конденсата. Однако таких районов, где сконцентрированы уникальные по запасам структурные месторождения, на территории России практически не осталось.

Анализ закономерностей и особенностей размещения различных месторождений, условий формирования и сохранности залежей УВ в них позволил установить, что на ряду со структурно-тектоническими критериями контроля нефтегазоносности недр Ямала немаловажную роль могут оказывать стратиграфические, палеогеоморфологические, комбинированные (в пределах структурных носов, межструктурных ложбинах, террасах древних речных долин). По видимому, неразведанная часть ресурсов здесь может быть приурочена к смежным с антиклинальными структурами участкам, где могут создаваться благоприятные условия для формирования ловушек комбинированного типа, т.е. с литологическим замещением, выклиниванием, стратиграфическим несогласием, палеогеоморфологическим и другими ограничениями пластов коллекторов. Для прогноза зон нефтегазоаккумуляции очень важно знать не только структурно-тектонические особенности строения территории, но и использовать историко-геологический подход к условиям формирования отложений всего комплекса осадочных пород включая криолитозону, где наблюдаются межмерзлотные залежи УВ в пределах известных месторождений так и в не зоны их распространения.

Сложность поисково-разведочных работ на приращение запасов УВ путем открытия новых залежей нефти и газа в значительной степени связана с проблемами методологии исследований, методов измерений, разработке и организации перспективного направления поисковых работ по выявлению неантиклинальных ловушек (НАЛ) залежей УВ.

Размещение скоплений нефти и газа в НАЛ обусловлено специфическими особенностями палеотектонических, палеогеографических, палеогеоморфологических условий их формирования, которые определяют распространение НАЛ различных генетических и морфологических типов. Их прогнозирование и поиски требуют теоретического обоснования, разработки новых способов, более детального и комплексного геолого-геофизического изучения осадочных толщ для каждого отдельного нефтегазоносного бассейна с выдачей рекомендаций под поисковое бурение на выявленных аномалиях типа залежь (АТЗ).

В этом ряду также огромный интерес представляет старейшая Тимано-Печорская нефтегазоносная область, где фонд структурных залежей также исчерпан за исключением арктического побережья северных морей.

Предлагаемый комплексный палеогеоморфолого-электроразведочный способ исследований при прогнозировании и поисках НАЛ для районирования территории по перспективам нефтегазоносности выявлению и подготовки ловушек к поисковому бурению разработан и частично опробовался для кайнозойских отложений Ферганского нефтегазоносного бассейна.

Использование этого способа позволяет выявлять ряд тесно связанных критериев выявления коллекторов и ловушек нефти и газа: палеотектонический план – палеорельеф–палеоморфоструктура – литологические комплексы – современная структура. Составленная карта перспектив нефтегазоносности на основе выявленных критериев позволяет выделить первоочередные участки поисково-разведочных работ с постановкой геофизических исследова-

дований по выявлению АТЗ по аналогии с существующими, эксплуатируемыми месторождениями. В состав геофизических исследований по выявлению АТЗ входят ССП, ВЭЗ-ВП, газортутная съемка по почвенному воздуху. Эти методы фактически регистрируют аномальные эффекты вызванные изменениями химического состава и физических свойств пород в пределах залежи и над ней в области воздымающегося фильтрационного-диффузионного потока углеводородов. Над залежью для метода ССП время становления поля увеличивается, а за ее пределами уменьшается. В целом представленными геофизическими методами решаются следующие задачи над выявленными перспективными участками:

- определять в плане контур нефтегазовой залежи, вскрытой одной скважиной;
- прогнозировать разрезы на нефть и газ;
- производить разбраковку аномалий вызванной поляризации;
- прогнозировать залежи нефти и газа залегающие на больших глубинах и перекрытые высокоомными галогенными отложениями;
- выявлять приповерхностные неоднородности и инородные включения в разрезе и над залежью и учитывать их влияние на результаты исследований;
- при площадной съемке трассировать тектонические нарушения.

К недостаткам комплекса следует отнести:

- невозможно различать на АТЗ участки с залежами, характеризующимися промышленными и непромышленными залежами углеводородов;
- нельзя достоверно прогнозировать тип залежи.

Анализ выполненных научно-исследовательских и поисковых работ этим комплексом в пределах Чустпап-Наманганской, Шорсу-Варыкской, Канибадам-Исфаринский (рис.1), Сох-Шахимарданской (рис. 2) зон поднятий и месторождения Ханкыз показал, что аномальные эффекты (АТЗ) проявились на временных разрезах ряда информативных параметров не только над известными структурными газонефтяными месторождениями, но и выделились новые однотипные АТЗ, указывающие на перспективность выявленных участков, приуроченных, по-видимому, к неструктурным типам ловушек.



Рисунок 1 – Канибадам-Исфаринский зона поднятий.  
Электроразведочные работы по профилю I-I

Учитывая сложность тектонического строения района исследований и тот факт, что работы выполнялись лишь по отдельным профилям в региональном плане, в результате чего получены АТЗ только на отдельных участках профилей, то для более обоснованного выяснения природы целесообразно увязывать результаты с данными сейсморазведки, что значительно повысит информативность материалов.

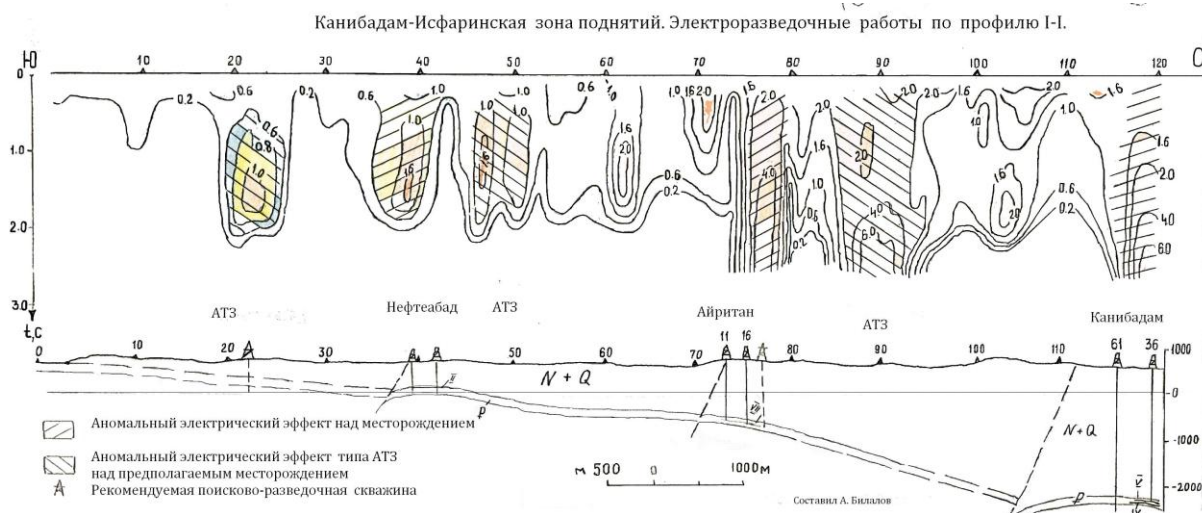

Рисунок 2 – Сох-Шахимарданская зона поднятий. Электроразведочные работы по профилю IV-IV

Предлагаемый палеогеоморфолого-геофизический комплекс поиска неантиклинальных типов ловушек нефти и газа в нефтегазоносных провинциях, где фонд структурных месторождений выработан, позволит наметить и выделить перспективные направления и участки поисково-разведочных работ.

УДК 622.276

### Интенсификация нефтеотдачи истощенных месторождений

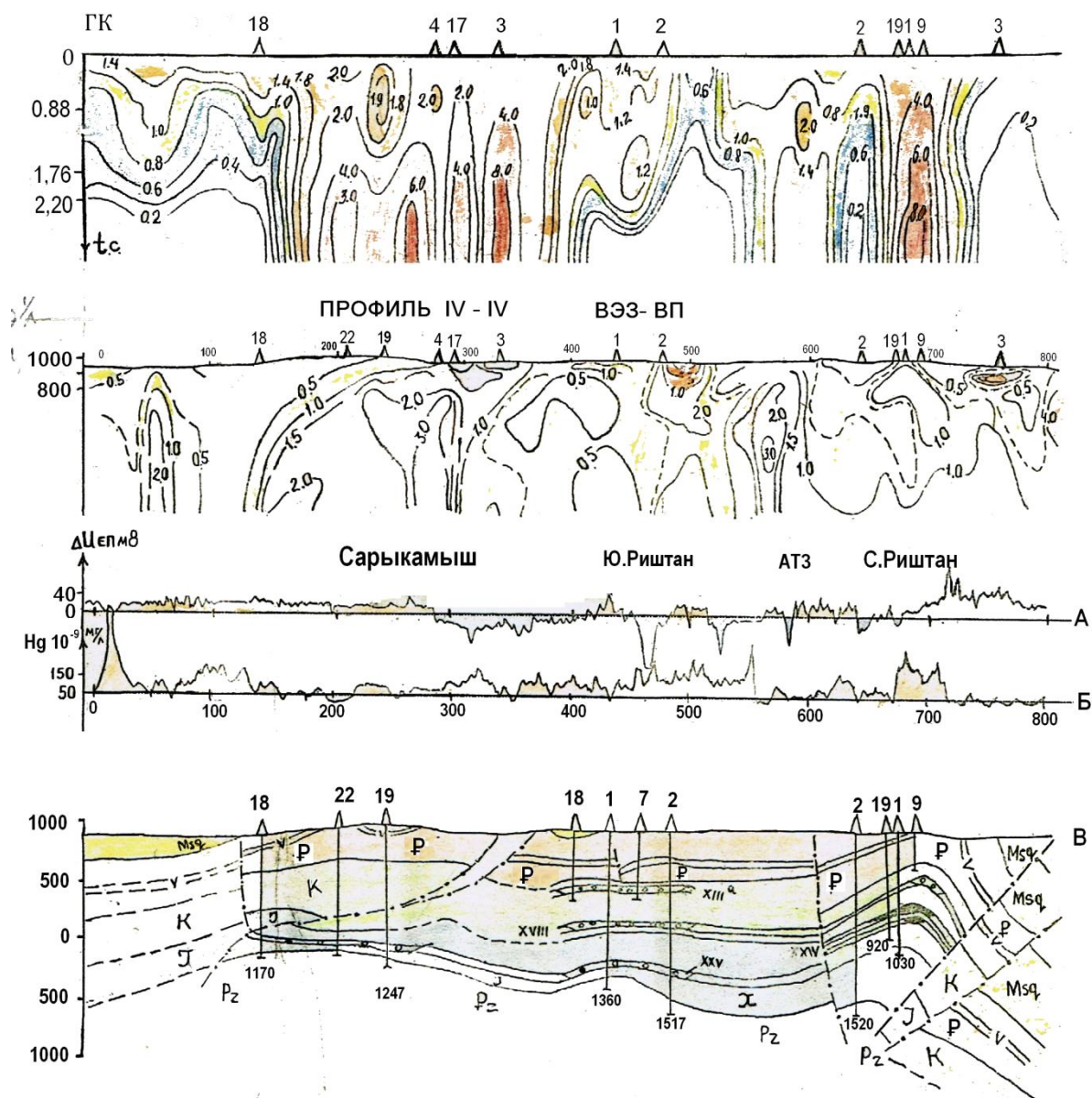
Билалов А.

*Воркутинский филиал Ухтинского государственного технического университета, Воркута, Россия*

Большую сложность при разработке способов интенсификации нефтеотдачи пластов представляют исследования и идентификация свойств, остаточных после применения тради-



ционных для данной площади методов увеличения нефтеотдачи продуктивного пласта, характеристик техногенного изменения коллектора. Разнообразие, сложность и слабая изученность геолого-физических характеристик коллектора, а также невозможность в лабораторных условиях точно смоделировать совокупность внутри пластовых физических, химических, биологических процессов требует проведения промысловых опытных исследований для подтверждения теоретических, отчасти практических, междисциплинарных экспериментов. Разработка новых способов и технологий увеличения нефтедобычи тесно связана с проблемой технологической эффективности при промысловой реализации, так как получаемые результаты являются базой для экономической оценки мероприятия и определения целесообразности ее промышленного внедрения.

В России расцвет использования методов увеличения нефтеотдачи пластов приходится на 70-е, 80-е года прошлого века. Помимо традиционных методов – гидродинамического воздействия на пласт, гидроразрыва, теплового воздействия, химического – применялись физические, физико-химические и биологические способы увеличения притоков УВ. Только в период с 1985 по 1991 гг. добыча нефти за счет применения новых методов увеличилась в четыре раза и составляла для того времени порядка 12 млн. тонн нефти. В современных условиях доля трудноизвлекаемых запасов УВ сырья увеличивается из года в год, и потребность в разработках и внедрении уже апробированных способов интенсификации нефтедобычи является весьма актуальной.

Скважинная продукция представляет собой смесь газа, нефти и воды. Вода и нефть при этом образуют эмульсию. Существует два основных типа эмульсий: прямые эмульсии, когда капли нефти (неполярная жидкость) являются дисперсной фазой и распределены в воде (полярная жидкость) – дисперсионной среде Н/В – «нефть в воде»; обратные эмульсии, когда капельки воды (полярная жидкость) – дисперсная фаза – размещены в нефти (неполярная жидкость), являющейся дисперсионной средой В/Н «вода в нефти».

Дисперсная фаза сама является эмульсией, и может быть как прямого, так и обратного типа. Разработка эффективного способа разрушения эмульсий является весьма актуальной для достижения увеличения нефтеотдачи пласта.

Как известно, в водной среде вокруг глобул, создается двойной электрический слой, который подобно адсорбционным оболочкам, защищает частицы дисперсной фазы от слипания. Частицы дисперсной фазы одинакового состава заряжены одновременно и поэтому они электростатически должны отталкиваться.

Под действием электрического поля капли воды поляризуются, вытягиваются вдоль силовых линий поля и начинают направленно двигаться. Под действием сил электрического поля происходит сближение капель на такое расстояние, когда начинают действовать межмолекулярные силы притяжения, достигающие при малых расстояниях между каплями значительной величины.

Таким образом, под действием сил притяжения, защитные адсорбционные оболочки капель воды сдавливаются и разрушаются. Происходит коалесценция капель.

Помимо заряда наведенного внешним электрическим полем, частицы дисперсной фазы могут приобретать собственный заряд, например, при контакте с электродом.

В этом случае частицы, перезарядившись, начинают двигаться с большой скоростью к противоположному электроду и на этом пути сталкиваются с другими частицами.

Таким образом, в электрическом поле мелкодиспергированные капли быстро укрупняются и оседают под действием силы тяжести. Электрическое поле позволяет преодолеть сопротивление коалесценции, обусловленное бронирующими оболочками на каплях.

Электрическое поле можно применить, когда требуется разделить две фазы, одна из которых – дисперсионная среда – не проводит электрический ток, а другая – дисперсная фаза – электропроводна, т.е. оно применимо только к эмульсиям типа В/Н.









Рисунок 1 – Схематическая структурная карта месторождения Оби-Шифо

 - тектоническое нарушение;  13 - скважины использованные для обработки продуктивного пласта электрическим полем;  -300- - изогипсы по кровле палеогеновых отложений;   $\frac{13}{-414}$  - в числителе номер скважины; в знаменателе отметка кровли продуктивного пласта;  - трансформаторная будка с устройством для электрического воздействия на продуктивный пласт

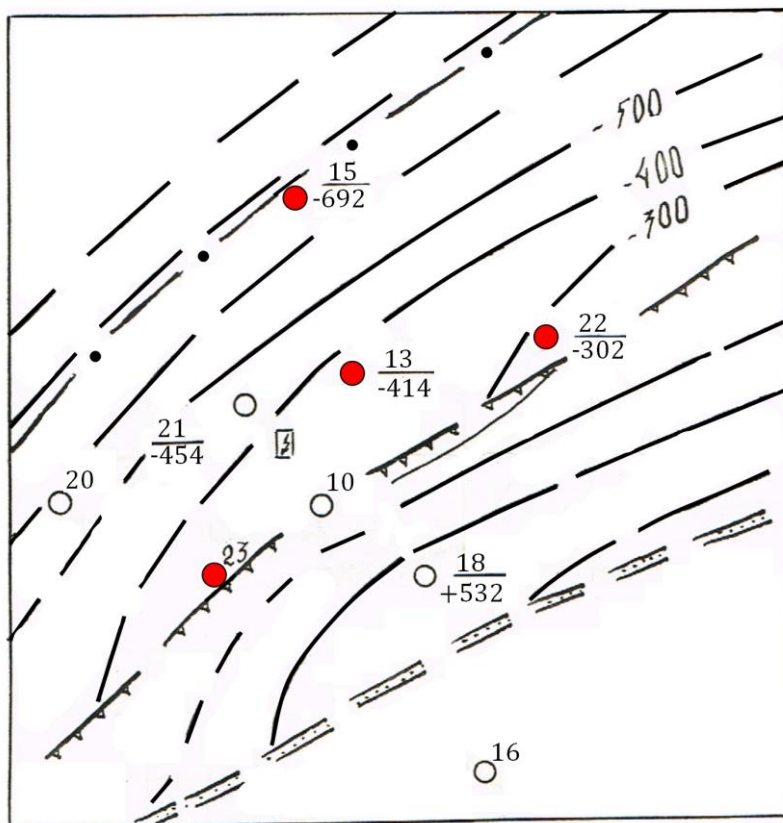
Проведенные опытные работы на моделях для очистки грунтовых вод от утечек нефтепродуктов НПЗ, а также опытных работ на месторождении Оби-Шифо (см.рис.1,2) с использованием электрического поля, позволили выявить ряд факторов, способствующих положительной динамике в увеличении притоков УВ к эксплуатационным объектам.

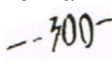
Воздействие электрического поля на продуктивный пласт позволило увеличить температуру коллектора, что позволило увеличить подвижность более вязкой среды, одновременно уменьшилась механическая прочность адсорбционных оболочек.

Турбулентность потока – важнейший фактор, влияющий на образование и разрушение эмульсий. При использовании электрического поля с различными характеристиками градиента поля и силы тока предполагается появление возможности создать в теле коллектора следующие методы разрушения нефтяных эмульсий: механический, химический, электрический и термический.

Каждый из методов, возникающий в теле коллектора, приводит к слиянию и укрупнению капель воды, что способствует более интенсивной потере агрегативной устойчивости и расслоению эмульсии.

Таким образом, воздействие электрического поля на продуктивный пласт месторождения Оби-Шифо показало, что в коллекторе возникают явления электроосмоса, электродиализа и электрофореза, обеспечивающие увеличение нефти в эксплуатационных скважинах.



Рисунок 2 – Результаты воздействия электрическим полем на пласт в скважинах месторождения Оби-Шифо (Таджикнефть)

Наблюдается снижение обводненности и получена дополнительная добыча нефти в количестве 554 т. за 5 месяцев наблюдений, при базовой добыче – 450 т. Эффект воздействия электрического поля наблюдается не только в исследованных скважинах, но и в других, рядом расположенных, т.е. охватывается площадное пространство в пределах исследуемых скважин.

Предполагается, что применение данного способа увеличения нефтедобычи на истощенных месторождениях, и в частности на Ярегском, позволит существенно увеличить добычу нефти.

## Социогенные опасности для техносферы: подходы к разработке проблемы

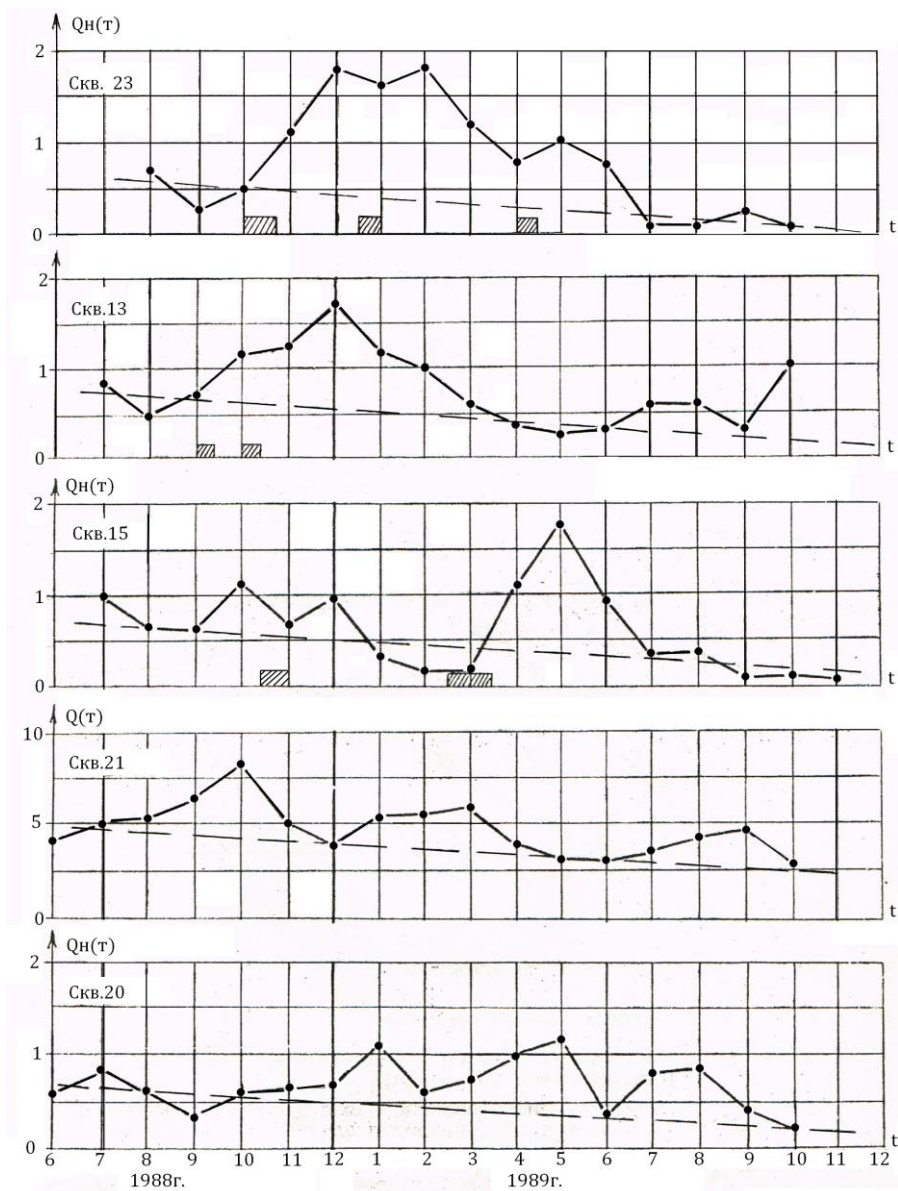
Ващалова Т. В. [VTV\\_53@mail.ru](mailto:VTV_53@mail.ru)

*Московский государственный университет им. М. В. Ломоносова, г. Москва, Россия*

### **Локализация проблемы.**

В работах С. М. Мягкова, посвященных содержанию и структуре инженерно-географических исследований, предлагается схема, во многом совпадающая с процедурой анализа и оценки риска – необходимой составляющей управления риском. Сфера применения последнего быстро расширяется и оправдывает себя в разных областях деятельности. Целесообразно ее использование и в управлении рисками устойчивого развития природно-хозяйственных систем (ПХС).

Как известно, управление риском в максимально обобщенном виде состоит из следующих процедур: 1) определение объекта защиты; 2) определение приемлемого уровня риска; 3) анализ риска; 4) выбор оптимальной системы мер снижения совокупного риска для объекта до приемлемого уровня.

Основной сферой деятельности географов здесь является анализ риска, который может выполняться в двух форматах – «риск от источника» и «риск для объекта». Последний, в свою очередь, включает: а) выявление всех источников опасности для данного объекта; б) расчет или оценку частоты и силы опасного воздействия; в) ранжирование рисков по значимости для жизнеспособности объекта. Обратная задача географами обычно решается через изучение условий возникновения опасного процесса, выявление их пространственного и временного разнообразия, а также вариабельности их механизмов, частоты и силы

Устойчивость природно-хозяйственных систем, как широко известно ныне и на что указывал С. М. Мягков в своих публикациях конца 80-х годов, определяется отсутствием непримиримых противоречий («дестабилизирующих столкновений» - СМ) между тремя их основными подсистемами – природой, техносферой, обществом. Анализ обращенных на них или исходящих от них опасных воздействий с учетом региональной и локальной специфики представляется приоритетной задачей.

Изучением пространственного разнообразия природных опасностей для техносферы и общества, а также медленных неблагоприятных техносферных воздействий на природную основу ПХС давно и продуктивно занимаются географы, экологи. На анализе техносферных рисков сосредоточены специалисты МЧС и связанных с ними научных организаций. Социальные (правильнее – социогенные) опасности для природы и техносферы гуманитарями изучаются недостаточно для обозначенной выше задачи. Имеются работы общего характера по оценке пороговых значений некоторых неблагоприятных социогенных процессов для устойчивости самого социума.

### **Задачи начального этапа.**

Объективное существование неудовлетворенного спроса на анализ социогенных рисков для техносферы, вмещающего ландшафта, да и самого общества вынуждает географов к выполнению доступных им исследований в этой области знаний. Необходимым представляется:

- 1) накопление сведений о социогенных опасностях для техносферы и природной среды (в том числе – о причинах и условиях их возникновения или усиления) с одновременным созданием и совершенствованием их (опасностей) типологии;
- 2) расшифровка механизмов воздействия различных опасных социальных процессов и явлений (ОСП) на техносферу и природу;
- 3) поиск измерительных инструментов для количественной оценки частоты и силы неблагоприятных и опасных социогенных воздействий.

Настоящая публикация по замыслу автора должна стать одним из промежуточных обобщений по обозначенному выше кругу задач и приглашением заинтересованных коллег к дискуссии.

Ниже в качестве социогенных опасностей рассматриваются лишь те, что создаются социальным действием или социальным поведением индивидуума или малой группы. Они приводят к ущербу непосредственно или через один промежуточный уровень (лобовое столкновение в результате выезда на встречную полосу или поддержание дорожного покрытия в ненадлежащем качестве, приведшее к ДТП). В публицистике и СМИ это обычно называется «человеческим фактором». Все ОСП более общего характера трактуются как причины и условия возникновения подобных социальных действий или поведения.

#### ***О причинах и условиях ОСП.***

Социальное действие или социальное поведение в средне- и долгосрочной перспективе задается культурой, определяемой как совокупность правил и способов адаптации к окружающей природной, технико-технологической и этно-социальной среде. На примерах получивших широкую известность среди географов и экологов, это проиллюстрировано С. М. Мягковым в работах 90-х годов. Выполненные обобщения позволили ему утверждать, что конфликтное взаимодействие в системе «Природа – Техносфера – Общество» есть комбинация причин обозначенных как: а) кризис скачка природных условий; б) кризис скачка технологий; в) кризис этнической ориентировки [2]. Остановимся на последнем.

В гуманитарных науках давно сформировано и подтверждается на современном материале понимание эпох социокультурных кризисов как генераторов разнообразных социогенных опасностей. Именно в этом состоянии находится на протяжении последних десятилетий российское общество. На кризис слома системы прежних ценностей и норм (самый тяжелый вариант кризиса) накладывается социально-экономический кризис. Последний снижает уровень жизни значительной части общества, резко увеличивает социальное расслоение и уменьшает для большинства возможность социальной мобильности (перехода из одной социальной группы в другую).

В работах классиков социологии (Э. Дюркгейм, Р. Мертон и др.) следствием указанных изменений называется аномия (безнормность) – состояние распада общественной системы, атомизация общества. Важная для дальнейшего изложения характеристика аномии - невозможность для большинства населения достичь общественно одобряемые и/или престижные цели законными способами.

#### ***Типология и механизмы.***

На текущем этапе осведомленности автор может предложить выделять два типа потенциально опасного индивидуального и группового поведения: 1) принятие «рискованных» решений; 2) деструктивные действия.

Первый, в свою очередь, можно подразделить на: а) ошибки недостатка информации и/или опыта; б) действия в корыстных целях. Во втором выделим действия а) осознанные; б) совершенные в силу деформаций сознания.

К ошибкам недостатка информации можно отнести нередкие случаи аварий на коммунальных или подземных электрических сетях и трубопроводах, нарушенных в результате земляных работ, осуществляемых третьей организацией. Сюда же можно отнести обрушения, спровоцированные проведением земляных работ разного назначения в опасной близости от многоэтажных зданий (особенно – старых) и др.

Ошибки недостатка опыта связаны с управлением сложными системами. К ним, например, могут быть отнесены аварии как в гражданской, так и в военной авиации, произошедшие по причине недостатка пилотажного опыта вообще, на самолетах данного типа или в определенных погодных (климатических) условиях.

Суть рискогенных решений, принятых в корыстных целях, достаточно понятна. Это установка более дешевых контрафактных или б/у деталей и узлов вместо требуемых регламентом. Это невыполнение регламентных работ разного масштаба и характера по причине кражи отпущенных финансов. (Разворовывание фонда амортизационных отчислений в ЖКХ в 90-е годы – коренная причина многолетних аварий теплосетей) Это, наконец, выдача лицензий и распределение заказов среди структур, неспособных к их качественному выполнению.

Социогенные опасности, связанные с совершением осознанных деструктивных действий являются прямым следствием системного кризиса общества. Деструктивная деятельность может быть направлена на любую из подсистем ПХС, а в рамках социосферы – как на «иных» (гетеродеструкция), так и на самого себя (аутодеструкция). Ниже рассматриваются оба варианта деструктивного поведения, эффекты которых отражаются на объектах техносферы.

Мотивы и механизмы деструктивной деятельности достаточно хорошо описаны в соответствующей литературе, где она рассматривается как вариант адаптивного поведения, вызванного стрессом. Стресс не всегда заканчивается успешной адаптацией. Возникающие в этом случае психо-эмоциональные состояния также являются источником рискогенного поведения.

Среди опасных для техносферы массовых стратегий адаптивного поведения на первом месте – поджоги зданий и сооружений, кража востребованного на черном рынке оборудования и материалов (особенно – проводов), провоцирование транспортных аварий с целью грабежа. Все эти действия преимущественно - адаптация к выживанию (иногда – процветанию) в условиях экономического кризиса.

Рискогенное поведение дезадаптантов связано с утратой способности к преодолению негативных обстоятельств, безразличием к опасности, фатализмом и т.п. Часто оно определяется нахождением в состоянии алкогольного или наркотического опьянения и т.п.

Суть проблем безопасного функционирования техносферы, связанных с деформациями сознания требует специального пояснения.

Современное общественное сознание (и индивидуальное) – продукт эволюции, протекавшей в процессе смены культурно-исторических эпох. Элементы особенностей сознания, адекватных древним ПХС, продолжают сохраняться в современном общественном сознании. У разных социальных и территориальных групп населения степень их выраженности и «готовность к активизации» различна. Особенности более древнего, традиционного и даже архаического сознания, в случае активизации, стимулируют образцы поведения, потенциально опасные в современной техносфере.

Рост числа проявлений рецидивов архаического сознания характерен для эпох социокультурных кризисов. Вне зависимости от последних наибольшее число носителей такого сознания фиксируется в группах маргиналов и дезадаптантов. Упомянутые выше кражи проводов классифицируются культурологами как «стратегии поведения, отрабатывающие модели присваивающего хозяйства, восходящие к палеолиту».

С точки зрения современных философов и культурологов проявления архаического сознания имеют непосредственное отношение к широко распространенным: а) игнорированию долгосрочных, отложенных во времени последствий рискованных действий; б) массовому пренебрежению инструкциями по выполнению профессиональной деятельности, необязательностью в исполнении законов, стремлением действовать «по совести», «по справедливости», «по ситуации» и т.п. Происходит это как в общественной, так и в личной практике.

По оценке специалистов-гуманитариев осознание культурной заданности техносферных (технологических) рисков представляет собой «серьезную гносеологическую, психологическую и культурную проблему, поскольку массовое поведение, порождающее риски, пока еще не осмысливается как первопричина, а дробится и объясняется второстепенными причинами и обстоятельствами» [3].

#### ***Возможности измерения.***

Наиболее распространенным способом количественной оценки силы опасных социогенных воздействий является статистический анализ. Представление информации в формате субъектов федерации обеспечивает возможность мелкомасштабного пространственного анализа (по крайней мере – в Европейской части страны). Главная трудность заключается в том, что: 1) не все социогенные опасности могут быть измерены с помощью показателей, отслеживаемых государственной статистикой; 2) избирательная чувствительность различных ти-



пов и видов техносферных аварий к отдельным социогенным опасностям накладывает дополнительные ограничения.

Очевидно, что наиболее доступны для изучения на количественной основе социогенные воздействия, связанные с криминальным адаптационным поведением. Например, расчеты автора свидетельствуют, что уровень подростковой преступности объясняет более 35% дисперсии частоты всех пожаров в России в последние годы.

Пространственное разнообразие вклада рискогенного поведения дезадаптантов может быть оценено по косвенным индикаторам - в процессе сопряженного анализа частоты техносферных аварий с численностью представителей отдельных маргинальных групп – алкоголиков, мигрантов, безработных и т.п. Исследование динамики техносферных чрезвычайных ситуаций в России в 90-е годы показало, что 15-25%% (в разные годы) дисперсии объяснялось уровнем безработицы, угнетающий эффект которой описан в соответствующей литературе [1].

Для остальных типов и видов социогенных опасностей подходы к количественной оценке можно пытаться искать через неочевидные пока косвенные индикаторы. Это потребует более глубокого понимания их социально-психологических причин и механизмов действия, анализ исследований региональной идентичности и особенностей территориального поведения. Не исключен продуктивный результат обработки региональных социологических опросов.

Библиографические ссылки:

1. Ващалова, Т. В. Социальные факторы техносферной аварийности: опыт анализа статистики [Текст] / Т.В. ващалова // Социологические исследования, 2006. - №1. - С 65 -72
2. Мягков, С. М. География и социальная экология [Текст] / С.М. Мягков // Вестн. Моск. Ун-та, 1991. - Сер.5. География. - №4. – С. 11-16.
3. Яковенко, И. Г. Риски социальной трансформации российского общества: культурологический аспект [Текст] / И.Г. Яковенко. - М. Прогресс-Традиция, 2006. - 176 с.

УДК 551.734

### **Современное состояние проблемы генезиса алмазодержащих отложений Южного и Среднего Тимана**

Гракова О. В. [ovgrakova@geo.komisc.ru](mailto:ovgrakova@geo.komisc.ru)

*Институт геологии Коми НЦ УрО РАН, Сыктывкар, Россия*

Проблема алмазоносности Тимана находится в центре внимания исследователей уже более пятидесяти лет. Проведенные за это время работы привели к открытию кимберлитовых трубок, в том числе с признаками алмазоносности, а также алмазопроявлений в девонских отложениях Тимана. Вопрос об условиях формирования, размещения и строения алмазопроявлений Тимана остается предметом дискуссий. Первые упоминания о находке единичных алмазов на территории Тимана относятся к XVII веку, находки XIX века уже вполне достоверны, а во второй половине XX века единичные находки алмаза отмечаются на всем протяжении Тиманского Кряжа, причем отдельные россыпи приближаются по содержаниям этого минерала к промышленным.

К настоящему времени сформулировались две противоположенные точки зрения на происхождение алмазов рассматриваемого района: гипотеза о россыпях и промежуточных коллекторах и гипотеза о коренных алмазных месторождениях туффизитового типа.

В результате проведенного анализа литературы и фондовых источников нами были сделаны следующие выводы:

1. Уровень изученности алмазодержащих пород выше на Среднем Тимане, где исследователями в разные годы проводились поиски и изучение состава этих отложений. На Южном Тимане степень изученности алмазодержащих пород крайне низка.

2. Недостаточно данных для решения вопроса о сопоставлении двух алмазодержащих объектов на Среднем и Южном Тимане.

3. Остаются проблемы при решении вопроса о возможных источниках сноса. Практически этот вопрос не рассматривался для алмазоносных отложений Южного Тимана.

4. До сих пор вопрос генезиса алмазодержащих пород остается спорным (терригенные это породы или флюидизаты).

5. Существенные различия в оценке условий осадконакопления, удаленности источников сноса и др. требуют дальнейшей доработки в вопросах условий образований пород.

Нами были изучены два удаленных [2], но близких по возрасту полиминеральных алмазодержащих россыпи на Среднем и Южном Тимане (Ичетью и Осень, соответственно). Полиминеральная алмазодержащая россыпь Ичетью располагается на севере Вольско-Вымской гряды Среднего Тимана и приурочена к основанию отложений среднего отдела девонской системы. Продуктивные отложения расположены в базальной части пижемской свиты, которую подстилают породы терригенной толщи малоручейской свиты раннего девона, а перекрывают терригенные породы верхнего девона или четвертичные отложения. На Южном Тимане алмазы установлены в среднедевонских отложениях асывовожской свиты ( $D_{2-3as}$ ) в северо-западной части возвышенности Джежимпарма. Асывовожская свита ( $D_{2-3 as}$ ) включает в себя терригенные образования эйфельского, живетского и нижней части франского ярусов. Отложения асывовожской свиты несогласно залегают на отложениях джежимской свиты верхнего рифея и согласно перекрываются породами изъельской свиты ( $D_{3is}$ ). Общая мощность данной свиты составляет более 40 м.

Алмазодержащие отложения Среднего и Южного Тимана приурочены к нижней части разреза терригенных среднедевонских образований, отмечается сходство в малой мощности продуктивных на алмазы отложений, невыдержанности их мощностей. Отмечается сходство по литологическим характеристикам, наличие в алмазоносных отложениях продуктов кор выветривания, зрелость осадков. Палинокомплексы, описанные из верхнеэйфельских отложений Среднего и Южного Тимана имеют идентичный таксономический состав, что может свидетельствовать о сходных палеофациальных условиях осадконакопления, т.е. базальные отложения асывовожской свиты формировались в таких же континентальных палеофациях, как и продуктивные отложения пижемской свиты на Среднем Тимане. В результате проведенных исследований, мы пришли к выводу о слабой изученности территории Южного Тимана в отношении перспектив алмазоносности. Однако, общие геологические предпосылки, отдельные находки алмазов позволяют сопоставить эти районы с общеизвестными алмазоносными районами Урала и Среднего Тимана. Остаются проблемы при решении вопроса о возможных источниках сноса Среднего Тимана. Практически этот вопрос не рассматривался для алмазоносных отложений Южного Тимана. До сих пор вопрос генезиса алмазодержащих пород остается спорным (терригенные это породы или флюидизаты).

В результате изучения геологического строения района можно сделать выводы о том, что в геологической истории развития Тиманской гряды существовал большой перерыв в осадконакоплении, во время которого формировались площадные и линейные коры выветривания. Во время глубокой пенеппенизации, интенсивного корообразования происходило неоднократное переотложение, размыв и концентрирование алмазов и других полезных компонентов в благоприятных палеогеографических обстановках, в континентальных и прибрежно-морских условиях. Позднеэйфельские отложения Тимана на всем его протяжении формировались в сходных палеоклиматических и палеофациальных условиях. Значительные стратиграфические перерывы и фрагментарность в распространении по площади этих отложений связаны с нестабильной тектонической обстановкой осадконакопления в позднеэйфельское время на Тимане.

Для уточнения условий образования алмазопроявлений нами были выполнены минералогические исследования. В результате проведенных исследований, нами был выявлен состав аксессуарных минералов в породах пижемской (Средний Тиман) и асывовожской (Южный Тиман) свит. Общий видовой состав аксессуарных минералов пижемской свиты тяжелой

фракции включает гранат, циркон, минералы титана и продукты изменения оксида титана (лейкоксен, рутил, ильменорутит, анатаз, брукит, ильменит), минералы редких земель (ксенотим, монацит, куларит), тантало-ниобатов (колумбит), а также хромит, турмалин, ставролит, пироксен, амфибол, хлорит. Аксессуары асывовожской свиты представлены гранатом, цирконом, минералами группы оксида титана (рутилом, ильменитом, лейкоксом, анатазом, брукитом, ильменорутилом), минералами редких земель (монацитом, ксенотимом), тантало-ниобатов (танталитом), корундом, турмалином, ставролитом, эпидотом, амфиболом, пиритом, лимонитом, глауконитом, лазулитом, самородной медью, основная масса минералов представлена минералами оксида титана, цирконом и турмалином. Следует отметить, что все аксессуары в породах пижемской свиты имеют следы процессов выветривания, встречаются кристаллы, которые при надавливании полностью превращаются в порошок (ильменит, хромит, гранат и др.), в меньшей степени, но это также характерно и для аксессуаров пород асывовожской свиты.

Минералогический анализ подтверждает осадочное образование девонских отложений Среднего и Южного Тимана [1]. Установлено, что по условиям формирования, способу питания и дальности переноса индикаторных минералов отложения пижемской и асывовожской свит можно отнести к вторичным россыпям. На основе изучения видового состава, количественных соотношений, геохимических и морфологических признаков аксессуаров выявлен петрографический набор источников сноса алмазодержащих пород. Древние россыпи Тимана образовывались за счет перемыва и многократного переотложения главным образом продуктов платформенного магматизма: кислых щелочных пород, щелочных метаультрабазитов, карбонатитов. Также, возможно, участие в осадконакоплении материала вторичных коллекторов. Большая выветрильность, трещиноватость, пористость и частичное разрушение большинства минералов как в породах асывовожской, так и пижемской свит, присутствие минералов ближнего сноса также указывает на осадочное происхождение алмазодержащих девонских отложений Среднего и Южного Тимана и относительно недалекое расположение от алмазопроявлений области размываемых пород. Расстояние до источников сноса не превышает первые десятки километров.

Библиографические ссылки:

1. Гракова, О.В. Аксессуарный ильменорутит алмазодержащих среднедевонских пород Южного Тимана [Текст] / О.В. Гракова // Вестник Ин-та геологии Коми НЦ УрО РАН, 2011. № 10 С. 11–13.
2. Гракова, О.В. Условия образования и минеральный состав алмазопроявлений Тимана [Текст] / О.В. Гракова // Геология европейского севера России. Сыктывкар, 2010. Сб.8. С. 73-83. (Тр. Ин-та геологии Коми науч. Центра УрО РАН. Вып. 125).

УДК 502.338:(985)

### **Методологические подходы к формированию экологического каркаса Севере России**

Евсеев А.В., Красовская Т.М., [krasovsktex@yandex.ru](mailto:krasovsktex@yandex.ru)

Московский государственный университет им. М.В. Ломоносова, г. Москва, Россия

Резолюция международной конференции по окружающей среде в Рио-де-Жанейро 2012 г. обозначила необходимость перехода к «зеленой» экономике, одной из целей которой является снижение рисков неблагоприятных изменений природной среды. Переход к «зеленой» экономике в первую очередь предусматривает изменение технологий производства. Обозначена также и необходимость рационализации использования природных ресурсов, а также формирования зеленой инфраструктуры городов. Экологические услуги геосистем по формированию экологического ассимиляционного потенциала регионов и биосферы в целом при этом пока не рассматриваются, что объясняется их недостаточной изученностью в этом



ракурсе и малым объемом их эколого-экономических оценок, проведенных к настоящему времени.

Национальные интересы приарктических государств в регионе сформулированы в недавно принятых арктических доктринах. Доктриной Российской Федерации предусматривается дальнейшее экономическое освоение региона при усилении внимания к вопросам охраны природы, однако важнейшего механизма для осуществления этих задач - формирования регионального экологического каркаса не упоминается. В условиях очагового характера освоения Севера России средообразующие экологические услуги оказывают территории существующего экологического каркаса, значительно «усиленные» и неиспользуемыми природными территориями. Редуцированные представления о роли функциях экологического каркаса привели к тому, что в современных схемах территориального планирования северных субъектов Российской Федерации отсутствует само понятие «экологический каркас», хотя присутствуют его отдельные элементы – особо охраняемые природные территории, защитные лесополосы вдоль транспортных путей и т.д. Наши исследования показали, что перечень территории, которые можно рассматривать как экологический каркас, могут включать много дополнительных элементов: приграничные районы с длительным запретом на хозяйственное использование, территории со «щадящими» видами природопользования, антропогенная нагрузка которых не превышает их экологического ассимиляционного потенциала, например – родовые угодья аборигенов Арктики, рекреационные зоны и т.п. [1,3]. Одновременно установлено, что пространственное распределение элементов экологического каркаса в северных субъектах Российской Федерации носит в известной степени случайный характер с позиций сохранения средообразующих функций геосистем, а площади необходимого резервирования территорий под элементы экологического каркаса при планируемой хозяйственной нагрузке не определены. Детальных оценок структуры, а также необходимых площадей экологического каркаса, выполняющих эти функции, пока не проведено. Есть лишь эмпирические оценки, свидетельствующие о том, что площадь экологического каркаса в Арктическом регионе должна составлять 90% по отношению к 10% интенсивно используемых территорий. Комиссией ООН по устойчивому развитию определяется цель формирования в каждом из основных экологических районов 10% охраняемой территории[4]. Согласно рекомендациям Арктического Совета в совокупности территории экологического каркаса должны приближаться к 30-35%.

Отсутствует также и количественная оценка способности отдельных элементов экологического каркаса полноценно выполнять свои функции, т. к. нередко они расположены в импактных районах (например, участки Лапландского заповедника неподалеку от горно-металлургического предприятия). Фрагментация территорий ООПТ, являющихся в настоящее время базовыми элементами экологического каркаса, также снижает возможности выполнения ими своих экологических функций, в первую очередь – сохранения биоразнообразия, определяющего устойчивость геосистем Севера России. Если в целом для северных территорий России отсутствие таких оценок объяснимо существованием значительных площадей территорий с практически неизменными геосистемами, то на региональном уровне их отсутствие сопряжено с современными приоритетами экономического развития, направленного на скорейшее достижение отдачи от инвестиций, часто в ущерб долгосрочным перспективам устойчивого функционирования как экономики, так и социума вследствие ухудшения качества среды проживания и нарастающего дефицита ресурсов, обеспечивающих производственные процессы (чистая вода, почвенное плодородие и др. и т.п.). Бесконечно «брать взаймы» у природы путем эксплуатации её средообразующих услуг, особенно в условиях невысокого ассимиляционного потенциала и биологической продуктивности северных территорий невиданно, хотя быстрой отдачи от любых природоохранных проектов ждать не приходится.

Существующая практика компенсации средообразующих услуг геосистем путем инвестиций в рекультивационные мероприятия, затраты на очистку загрязненных выбросов в атмосферу и сбросов сточных вод в водоемы требует комплексной оценки их адекватности

степени нарушения естественных биогеохимических и энергетических процессов в региональных и локальных геосистемах. Хорошо известен факт, что строгая регламентация концентраций загрязняющих веществ в сбросах и выбросах часто невыполнима для хозяйствующих субъектов, несмотря на штрафные санкции, либо подменяется различными временно установленными нормативами. Еще сложнее регламентировать сбросы и выбросы в рамках определенных региональных и локальных геосистем, например в речных бассейнов. Несомненно позитивные и очевидные результаты, получаемые в результате упомянутых мероприятий, не означают, однако, достижения оптимального уровня восстановления нарушенных геосистем, для которого требуется либо длительный период (учитывая региональные природные факторы), либо более весомые экономические затраты, направленные на глубокий системный анализ для разработки реально необходимых компенсационных мероприятий, которые, кстати, может выполнить современная наука! В результате, частично компенсированные антропогенные нарушения приводят к формированию устойчивых антропогенных модификаций местных геосистем, обладающих, как правило, меньшим экологическим ассимиляционным потенциалом. Например, на месте редкостойной северной тайги, вырубленной под сооружение буровых скважин с сопутствующей инфраструктурой, формируются луговые заболоченные сообщества и ивовые кустарниковые заросли. Дефицит тепла, нарушение гидрологического режима, неизбежные механические нарушения растительного и почвенного покрова и поступление загрязняющих веществ переводят местные геосистемы во вторично-производные антропогенные образования. Это неизбежно ведет к снижению потенциальных возможностей устойчивого развития экономики и социума как за счет потери части возобновимых природных ресурсов (например — древесного сырья), так и средообразующих услуг геосистем.

Отказ от дальнейшего хозяйственного освоения Севера России на современном этапе экономического развития вряд ли возможен и целесообразен, однако его парадигма должна быть пересмотрена. Решение проблемы экологической модернизации производства требует существенных затрат. В связи с вышеизложенным, *ключевой задачей* в осуществлении целей, обозначенных Арктической доктриной, является разработка методологии формирования региональной инфраструктуры экологического каркаса на Севере России, которая создаст предпосылки для экологической оптимизации современной системы природопользования в промышленных районах. Она также позволит зарезервировать необходимые по площади и качеству земель для формирования экологического каркаса в районах пионерного освоения, которое в настоящее время должно соответствовать концепции устойчивого социально-экономического и экологического развития, сменившей фронтальную экономику начального промышленного освоения Севера России. Одновременно с его помощью будет решаться одна из глобальных экологических проблем современности – проблема сохранения биоразнообразия. На Севере России сформируется оптимальная сеть экологических коридоров, дополняющая западноевропейскую.

Осуществление такой задачи требует мировоззренческой революции в области стратегии и тактики планирования хозяйственного развития. Вряд ли стоит ожидать быстрой перестройки в умах. Выход просматривается в проведении эколого-экономических оценок существующих и потенциальных территорий экологического каркаса, а также определении его региональных и локальных социальных функций [3]. Экономические функции территорий экологического каркаса не ограничиваются только возможностью эксплуатации их биологических и рекреационных ресурсов, а также ролью резервных земель для развития экономики. Север России – территория, экологический каркас которой оказывает средообразующие экологические услуги регионального и глобального уровней (формирование газового состава атмосферы, качества вод и др.) В связи с формированием мировых рынков экологических услуг геосистем перед Россией стоит задача оценки своих возможностей, а возможности эти формируют территории экологического каркаса и незатронутые хозяйственной деятельностью районы. С этих позиций перспективы у таких территорий на Севере России весьма существенны: Россия является донором многих экологических услуг геосистем глобального

уровня. Проведенные нами выборочные расчеты показали, что, например, для Мурманской области стоимость экологических услуг геосистем притундровых лесов в структуре экологического каркаса составила 36977,5 тыс. долл. США. Услуги по депонированию углерода в притундровых лесах Архангельской обл. составили 22-23 долл./га в год. Средообразующие услуги болотных геосистем ХМАО оценены в 50 долл./га [2]. Эколого-экономическая оценка должна стать одним из базовых показателей при составлении перспективных схем территориального планирования, в которых инфраструктура экологического каркаса – своеобразная «зеленая фабрика» природы, получает экономическое обоснование необходимости их существования и оценку экономической эффективности функционирования. Такая оценка необязательно должна быть связана с потенциальными глобальными и региональными рынками средообразующих услуг. Можно отталкиваться от потенциальных выгод повышения качества окружающей среды для здоровья населения, развития промышленности тонких химических технологий, туризма и т.д. Заметим, что все эти выгоды напрямую отвечают концепции устойчивого развития.

Несмотря на все возрастающее понимание у северных субъектов Российской Федерации проблемы сохранения природных ландшафтов в ходе экономического развития, далее планов по расширению территорий ООПТ разного ранга дело пока не идет. Причины кроются в недостатке методологических разработок по формированию экологического каркаса на региональном и локальном уровнях, а также в институциональных факторах. К последним мы относим отсутствие понятия «экологический каркас» в системе территориального планирования, а также расчленение единых природных систем административными границами, затрудняющими создание общих каркасных территорий. Наконец, налицо простое непонимание необходимости перспективного планирования инфраструктуры экологического каркаса. Опыт изучения особенностей формирования и функционирования современной структуры экологического каркаса Севера России позволяет определить основные методологические подходы, краткая характеристика которых представлена в таблице 1.

Таблица 1 – Методологические подходы к формированию экологического каркаса

№1	Этап исследования	Цель исследования	Тип района
1.	Анализ структуры природопользования	Выявление детериорантных и «щадящих» видов природопользования	Хозяйственно освоенные районы
2.	Количественная оценка антропогенной нагрузки на элементы структуры экологического каркаса	Выявление элементов инфраструктуры экологического каркаса, способных полноценно, либо частично выполнять стабилизирующие функции по отношению к ключевым импактным районам,	То же
3.	Количественная оценка площадей территорий с детериорантными видами природопользования существующими и планируемыми	Определение соотношения эксплуатируемых и поддерживающих территорий	Хозяйственно освоенные районы и территории пионерного освоения
4.	Эколого-экономические оценки элементов инфраструктуры экологического каркаса	Определение альтернативных вариантов природопользования, оценка потенциальных рынков средообразующих услуг геосистем	То же
5.	Пространственный анализ инфраструктуры экологического каркаса	Оптимизация пространственной структуры экологического каркаса, совершенствование его инфраструктуры.	То же

Территориальная инфраструктура экологического каркаса является достаточно гибким образованием. Его элементы могут меняться во времени и пространстве, что обуславливает необходимость создания мониторинга для своевременной его оптимизации, включая сохранение биоразнообразия, природного и культурного наследия.

Библиографические ссылки:

1. *Евсеев, А.В., Красовская, Т.М.* Притундровые леса Мурманской области в структуре экологического каркаса [Текст] / А.В. Евсеев, Т.М. Красовская // Современные проблемы притундровых лесов. Архангельск: ФГАОУВПО «Сев.(АРК.) федеральный университет им. М.В.Ломоносова», 2012 С.10-15.
2. *Евсеев, А.В., Красовская, Т.М.* Экологический каркас Севера России [Текст] / А.В. Евсеев, Т.М. Красовская // Материалы всероссийской конференции «Биоразнообразие экосистем Крайнего Севера: инвентаризация, мониторинг». - Сыктывкар, И-т Биологии УрО РАН, 2013. С. 502-504
3. *Красовская, Т.М.* Актуальные проблемы природопользования в Российской Арктике [Текст] / Т.М. Красовская // Арктические ведомости, 2013, №4. С. 94-98.
4. *Тишков, А.А.* Биосферные функции и экосистемные услуги: к методологии эколого-экономических оценок деятельности ООПТ [Электронный ресурс] / А.А. Тишков // biocadastre.ru>biblio/tishkov\_ТЕЕВ.doc (Дата обращения -1.03.2013).

УДК 911.2:551.34

#### **Место ландшафтных методов в мерзлотно-экологических исследованиях**

Зотова Л.И. [zotlar@mail.ru](mailto:zotlar@mail.ru)

Московский государственный университет им. М.В. Ломоносова, г. Москва, Россия

Общепринято, что учение о природных комплексах или ландшафтах является наиболее рациональной научной основой изучения мерзлотных условий для экологических целей. Ландшафтные методы являются также необходимой составной частью комплекса полевых и камеральных методов региональных инженерно-геокриологических исследований. Под термином «ландшафт» следует понимать генетически единую территорию с разновозрастными и литологически однообразными отложениями, одинаковым местным климатом и единообразным сочетанием гидротермических условий, видов почв, биоценозов и, следовательно, с одинаковым внутренним (морфометрическим) строением. В таком понимании ландшафт является синонимом терминов «природно-территориальный комплекс», «природный комплекс», «природная геосистема».

В отличие от физико-географического понимания геосистем как природных иерархических образований, имеющих достаточно объективные границы в плане, но не имеющих границ по глубине, в мерзлотоведении выделяют также *глубинность* геосистем, имея в виду, что вполне определенная толща пород – литогенная основа – является её составной частью. Таким образом, под термином «геосистема» имеют ввиду природную однородную сложную открытую термодинамическую систему, состоящую из поверхностных покровов (почвы, биоты, снежного покрова и т. д.) и литогенной основы до глубины их корреляции по энерго-массообмену. При этом глубина активного массо- и энергообмена для геосистем различного ранга разная. Так, «глубина» фации – наименьшей природной геосистемы, определяется положением уровня грунтовых вод. Глубина геосистемы ранга «урочище» определяется ярусом годовых теплооборотов, т. е. не превышает 15 метров. Геосистемы ранга «ландшафт» имеют глубину порядка эрозионного вреза своего самого крупного водотока. Главное, геосистемный метод исследований предусматривает обязательное рассмотрение в комплексе всех составляющих ландшафта, исходя из его зональных (биоклиматических) и азональных (геолого-геоморфологических признаков).

Настоящий доклад посвящен исключительно ландшафтными методами и приемам, широко используемым в геоэкологических исследованиях и картографировании криолитозоны, а именно - методу ландшафтной индикации, методу ландшафтно-структурного анализа (в том числе картографического ГИС-анализа) и вопросам ландшафтно-типологического картографирования.

**Метод ландшафтной индикации** считается одним из основных. Его использование основано на тесной взаимосвязи всех составляющих природного комплекса. Его содержание заключается в использовании внешних наиболее физиономичных элементов ландшафта (рельефа, гидросети, растительности) для познания внутреннего его содержания (геологического и криогенного строения, экзогенных геологических процессов, грунтовых вод, состава, состояния и некоторых водно-физических свойств грунтов). Основными индицируемыми характеристиками мерзлотных условий являются: состояние пород (мерзлые, талые) и их сплошность, среднегодовая температура (на глубине нулевых колебаний) и мощность сезонноталого и сезонномерзлого слоев [2].

Все индикаторы можно разделить на две группы: частные и комплексные. Например, в понятие «частный геоботанический индикатор» входят видовой состав, проективное покрытие, сомкнутость крон древостоя и т. д. Значимость геоботанических индикаторов меняется в зависимости от природных зон. Так, для зоны тундры их используют при определении состава поверхностных отложений, мощности слоя сезонного протаивания, развития различных экзогенных процессов. В лесотундре и тайге индикационная роль растительности возрастает. По распространению древесных и недревесных сообществ можно судить о температурном режиме пород, мощности деятельного слоя и о наличии островов мерзлоты.

В целом, достоверность ландшафтно-индикационных исследований в равнинной криолитозоне возрастает с севера на юг, что объясняется увеличением индикационной роли растительного покрова. В южных районах криолитозоны, где температура пород близка к нулю, растительные ассоциации, а, следовательно, и внешний облик природных комплексов индицируют различные мерзлотно-температурные условия. Например, известно, что в большинстве случаев, сосна не растет на мерзлоте, и указывает на талое состояние мерзлых пород. В зоне распространения низкотемпературных мерзлых пород на севере криолитозоны значение геоботанических индикаторов не столь велико, поэтому ландшафтная индикация температурных условий зависит в большей степени от рельефа местности. Причем геоморфологические индикаторы работают на значительно большие по сравнению с геоботаническими индикаторами глубины (до 15–20 м). Мезоформы рельефа индицирует неотектоническую обстановку, литологический состав пород и их свойства. Формы микрорельефа маркируют, как правило, протекание различных экзогенных процессов и состав пород. Расчлененность рельефа – очень важный фактор, влияющий на геокриологические условия. К частным индикаторам относится и гидросеть, использование которой базируется на изучении рисунка эрозионной и гидрографической сети.

К комплексным индикаторам относится вся совокупность компонентов ландшафта и его морфологических частей. Внешний облик ПТК является наиболее устойчивым показателем ландшафтно-мерзлотных свойств, поскольку определяется его литогенной основой. Для индикации экзогенных геологических процессов следует ориентироваться именно на внешний облик ПТК – урочища, формы микрорельефа и гидрографическую сеть (хотя для их более точного определения требуются космоснимки высокого разрешения и крупномасштабные топокарты). Можно сделать вывод, что наиболее достоверными индикаторами в криолитозоне являются: внешний облик природных комплексов, их рисунок и сочетание друг с другом.

Достоверно судить о геокриологической обстановке можно лишь в геоконплексах определенного ранга. Так, мощность сезонно-талого и сезонно-мерзлого слоев индицируется преимущественно на фациальном уровне; для ПТК ранга урочищ достоверной является только индикация на максимальное и минимальное промерзание-протаивание. Наиболее надежно по внешнему облику ПТК ранга урочищ индицируется состояние грунтов (мерзлое,

талое), а в ряде случаев – литологический состав пород (например, лишайниковые леса индицируют песчаный состав грунтов).

Значение ландшафтно-индикационного метода велико при составлении прикладных карт и, особенно, при работе с космическими снимками, когда прямые дешифровочные признаки теряют свое значение из-за сильной генерализованности изображения. Обычно с уменьшением масштаба снимков роль косвенных (ландшафтных) дешифровочных признаков возрастает и все чаще правило «вижу-рисую» заменяется на «понимаю-рисую». При индикационном дешифрировании отображаются не только пространственные характеристики, но и временные. Так, различные формы мерзлотно-термокарстового рельефа, называемых хасырями в Западной Сибири, а в Якутии аласами, на космических снимках индицируют стадии их развития от молодых до дряхлых. Современные компьютерные технологии позволяют быстро выполнять преобразования экранных снимков и получать количественные характеристики, что существенно повышает результативность дешифрирования.

Ландшафтно-индикационный метод нашел широкое применение в инженерно-геокриологических исследованиях трасс магистральных трубопроводов, объектов нефтегазодобывающего комплекса. В последнее время на первый план выдвинут природоохранный аспект ландшафтной индикации как экспрессный метод оценки взаимодействия природы, населения и хозяйства.

Вместе с тем, использование ландшафтной индикации при изучении мерзлотных условий имеет масштабные ограничения. Чем мельче масштаб исследований, изысканий и оценок, тем более ограничено применение метода ландшафтной индикации. При мелкомасштабных исследованиях с севера на юг достоверность связи «ландшафт – мерзлота» уменьшается. Ряд ландшафтов тундры и тайги являются «сквозными», они встречаются во всех типах распространения мерзлых пород от сплошного до островного. Это означает, что в обзорном масштабе эти ландшафты не являются индикаторами мерзлотных условий. Выделение области массивно-островной мерзлоты с ландшафтных позиций наименее обосновано. В ее пределах большая часть ландшафтов (до 70%) характеризуется такими же мерзлотными условиями, как в смежной области прерывистой мерзлоты. Устойчивость одинаковых или близких ландшафтов, но с различными мерзлотными условиями к техногенезу увеличивается к северу и в восточном направлении. Принятие практических решений при освоении криолитозоны наиболее сложно в ее центральной части из-за максимального разнообразия мерзлотно-ландшафтных условий. Юг криолитозоны в этом отношении представляет меньше угроз.

**Метод ландшафтно-структурного анализа** применяется для оценки пространственной изменчивости инженерно-геокриологических условий. Степень разнообразия и характер внутренней структуры каждого региона лучше всего раскрывается через составляющие его ландшафты, т. е. через его ландшафтную структуру. Для этого используется простейший показатель – набор ландшафтов разных видов, а точнее, их процентное соотношение. Существуют сложные и трудоемкие способы математической обработки пространственных соотношений между ландшафтами внутри регионов высоких рангов. В.А. Николаев и Л.И. Ивашутина (1979), например, разработали серию показателей ландшафтной структуры физико-географических районов на основе картометрических данных, полученных с ландшафтной карты Среднего региона Западной Сибири (коэффициент ландшафтной раздробленности, коэффициент ландшафтной неоднородности, мера контрастности ландшафтной структуры). На локальном уровне неоднородность морфологической структуры ландшафтов учитывается при выборе оптимального варианта проложения трасс линейных сооружений – трубопроводов, автомобильных и железных дорог. Цифры, полученные в результате картометрических работ, дают дополнительную количественную информацию, столь необходимую для проведения оценочных, прогнозных разработок.

Современные ГИС-технологии позволяют проводить подобные картометрические измерения с помощью специальных приложений и по их результатам строить таблицы и гистограммы, то есть проводить пространственный ГИС-анализ территории. Диаграмма отражает структуру территории и количественное соотношение площадей выделов с тем или иным

значением картографируемого показателя. Таблица моделирует единое мерзлотно-ландшафтное пространство территории, является дополнительной интерпретацией содержания карты, помогает анализировать особенности распространения той или иной мерзлотной характеристики, устанавливать взаимосвязи, закономерности и, таким образом повышать их информативность, а также выявлять возможные ошибки, допущенные при их составлении [1].

**Ландшафтно-типологический метод картографирования.** Базовой основой для составления серии сопряженных мерзлотных, оценочных, прогнозных и природоохранных карт служит ландшафтно-типологическая карта в терминологии А.Г. Исаченко (1980, 1991). Опыт работ географического факультета МГУ по картографированию северных регионов подтвердил целесообразность составления подобных карт и наглядных матричных легенд, построенных по зонально - генетическому признаку, т. е. с учетом происхождения территории и зональной дифференциации ПТК в современных природных условиях.

В методическом плане типологическое картирование основано на типизации индивидуальных природно-территориальных комплексов по принципу однородности, схожести. Встречаемость ПТК, их пространственные комбинации создают основу для последующего районирования территории, что немаловажно, учитывая прикладной характер ландшафтно-экологического картографирования. К тому же, именно этот подход допускает использование сквозных терминов («геокомплекс», «ПТК») без ранжирования морфологических составляющих ландшафта, который потребителю более понятен и удобен.

В основе типологической карты заложена дифференциация геокомплексов на типы, роды, виды, группы. Типы объединяют ПТК по зональным признакам (биоклиматическим показателям), которые, в свою очередь, дифференцируются на роды по геолого-геоморфологическим критериям – рельефу и тесно связанным с его происхождением составу поверхностных отложений. Низшей категорией в подобной классификации является вид. Виды ландшафтов отличаются друг от друга формами мезорельефа и почвенно-растительным покровом, характер которых зависит от состава поверхностных отложений и степени дренирования.

Графическую легенду к ландшафтной карте целесообразно строить как бы по двум координатам. В горизонтальных рядах показываются зональные типы ПТК – почвенно-растительные ассоциации, сгруппированные по степени увлажнения. Вертикальные колонки соответствуют родам ландшафта – генетическим типам рельефа и литологическим разностям горных пород. Пересечение рядов и колонок образует клетки, которые соответствуют видам ПТК. Табличная легенда облегчает выборку характеристик отдельных компонентов ландшафтов, исходя из целевой установки прикладных карт. Опыт составления электронных ландшафтно-типологических карт доказал правомерность использования оверлейного наложения всего 2-х тематических слоев – рельефа и растительности, так как по этим двум компонентам можно с достаточной уверенностью судить о всех остальных составляющих геокомплекса – характере дренажа, почвах, местном климате и т. д.

Одними из первых необходимость использования ландшафтных методов при картографировании криолитозоны обосновали ученые института ВСЕГИНГЕО [2] и Института мерзлотоведения в Якутске [3] В первом случае работы были основаны на однорядной системе таксономических единиц по Н. А. Солнцеву, которая недостаточно учитывает биоклиматическую дифференциацию природной среды. Во втором случае, при картографировании мерзлотных ландшафтов Якутии за основу была принята методика Ф. Н. Милькова, дополненная А. Н. Федоровым, которая учитывает дифференциацию как геолого-геоморфологических так и биоклиматических свойств ПТК, а главное, учитывает криогенный фактор в качестве ведущего критерия выделения некоторых таксономических единиц. Так, например, род ландшафта определяется характером распространения мерзлых пород, подтипы местности – литологическим составом, льдистостью и криогенным строением, а типы урочищ и фаций – температурой и мощностью деятельного слоя почвогрунтов [3].

Таким образом, геосистемный подход, основанный на тесной связи формирования и взаимодействия многолетнемерзлых пород с другими компонентами природной среды, имеет первостепенное значение в практике изучения и картографирования ландшафтов в области вечной мерзлоты.

#### Библиографические ссылки

1. Королева, Н.А. Повышение информативности мерзлотных карт средствами ГИС-анализа. [Текст] / Н.А. Королева // Криосфера Земли. - 2007, №1, с.85-95
2. Мельников, Е.С. и др. Ландшафтно-индикационный метод при инженерно-геокриологических исследованиях в Западной Сибири. В кн.: Ландшафтная индикация природных процессов [Текст] / Е.С. Мельников и др. - М., 1976; с. 88-95.
3. Мерзлотные ландшафты Якутии (Пояснительная записка к «Мерзлотно-ландшафтной карте Якутской АССР» масштаба 1:2 500 000) [Текст] /Федоров А.Н. и др. – Новосибирск: ГУГК,1989. 170 с.

УДК 470.13

### **Редкие и охраняемые растения в локальных флорах Печоро-Илычского государственного природного заповедника (Северный Урал, Республика Коми)**

Канев В.А. [kanev@ib.komisc.ru](mailto:kanev@ib.komisc.ru)

*Институт биологии Коми НЦ УрО РАН, Сыктывкар, Россия*

В Российской Федерации особую роль в исследовании и сохранении экосистемного, ценотического, видового и генетического разнообразия выполняют заповедники, в которых проводится системный мониторинг состояния природных комплексов. На территории Республики Коми расположена крупная особо охраняемая природная территория (ООПТ) – Печоро-Илычский государственный биосферный заповедник. Резерват организован в 1930 г., а с 1932 г. он имеет статус научно-исследовательского учреждения. Сегодня данный заповедник является второй по величине ООПТ республики. Его общая площадь с учетом буферной зоны составляет более 721.3 тыс. га [1]. Территория состоит из двух кластеров: небольшого по площади Якшинского участка, расположенного в пределах Печорской низменности, и основного участка, занимающего предгорья и западный макросклон Северного Урала на междуречье Илыча и верхней Печоры. Здесь сохраняются практически ненарушенные природные комплексы трех крупных ландшафтных зон: равнинной, предгорной и горной, каждая из которых отличается большим своеобразием, проявляющимся в особенностях геоморфологии, рельефа, почв и растительного покрова [2, 3, 4, 5]. Одной из главных черт для любой ООПТ является наличие редких и охраняемых объектов растительного и животного мира. Уникальность Печоро-Илычского заповедника состоит в том, что здесь произрастает большое количество редких и охраняемых видов растений, и местонахождения некоторых редких видов в Республике Коми отмечено только в данном резервате.

За период, прошедший с момента образования данной ООПТ, несколькими поколениями штатных сотрудников, а также специалистами научных учреждений получен значительный объем сведений о ее биологическом разнообразии. Одна из наиболее исследованных составляющих природы заповедника – флора сосудистых растений [3, 6, 7]. С учетом флористических находок двух последних десятилетий и уточненных определений она насчитывает не менее 778 видов и подвидов сосудистых растений [7]. Специалистами Института биологии Коми НЦ УрО РАН предложена схема флористического районирования территории [3]. Анализ степени изученности различных флористических районов показывает, что она неодинакова и в ряде случаев недостаточна. Особенно немногочисленны сведения о флористическом разнообразии трудно доступных горных районов заповедника. В период с 2004 по 2013 гг. нами были проведены флористические исследования в малоисследованных районах заповедника, в результате которых выявлялись местообитания редких и охраняемых видов, и



составлялся их список. Были обследованы следующие локальные флоры (ЛФ) находящиеся в различных флористических районах (ФР) и частях заповедника - горной и предгорной (в скобках приведено краткое обозначение ФЛ и его расположение): Устьяньинский ФР (УАН, бассейн р. Илыч, предгорная), Шежимилычский ФР (ШИЛ, бассейн р. Илыч, предгорная), Устькьюинский (УУК, бассейн р. Илыч, предгорная), Устьпырсьинский (УПС, бассейн р. Илыч, предгорная), Верхнепырсьинский (ВПС, бассейн р. Илыч, горная), Маньхамбский (МХБ, бассейн р. Илыч, горная), Маньпупунерский (МПП, бассейн р. Печора, горная) [13-19]. Для анализа всей флоры заповедника и некоторых ранее изученных локальных флор для сравнения с нашими данными были использована работа Лавренко, Улле, Сердитов [3].

Согласно геоботаническому районированию [9], изученная территория относится к Камско-Печорско-Западноуральской подпровинции Урало-Западносибирской таежной провинции Евразийской таежной области и располагается в подзоне северной тайги. Основным типом растительности в предгорных территориях заповедника являются темнохвойные леса – еловые, елово-пихтовые и елово-кедровые, в основном зеленомошного, зеленомошно-сфагнового и сфагнового типов. Сосновых и березовых лесов очень мало и характерны для долин крупных рек. Болот немного, в основном находятся в долинах р. Илыч и Печора, и у подножия горных хребтов. Травянистая растительность представлена в виде узкими полосами разнотравных лугов по берегам вдоль крупных рек. Скальная растительность представлена на скальных обнажениях, которые встречаются по берегам рек Илыч и Печора. Здесь встречаются виды, которые характерны только для скал, и большинство из них являются редкими и охраняемыми видами растений, включенные в Красную Книгу РК [10]. Горная растительность. Несмотря на относительно небольшую высоту отдельных горных хребтов (в среднем не более 700-800 м над ур. м, максимально до 1000 м), здесь отчетливо выражена вертикальная поясность. С увеличением отметок абсолютных высот горно-таежный пояс сменяется подгольцовым, а затем горно-тундровым. Гольцовый пояс не выражен, но на вершинах и склонах хребта встречаются участки каменных россыпей. Облик горно-лесного пояса определяют темнохвойные еловые и елово-пихтовые леса. Растительность подгольцового пояса наиболее разнообразна. Здесь, на высотах 570-700 м над ур. м. выражены пологие нагорные террасы, на которых в зимний период накапливается снег, сносимый ветром из пояса горных тундр. На них сформированы березовые редколесья из *Betula pubescens* Ehrh., которые образуют верхнюю границу леса и чередуются с небольшими участками горных лугов и зарослями кустарников (*Betula nana*, *Juniperus sibirica* Burgsd., *Salix glauca* L., *S. lanata* L., *S. lapponum* L.). В горно-тундровом поясе наиболее обычны флавоцетрариевые, чернично-цетрариевые и луговинные тундры [11].

В Красную книгу Республики Коми включено 236 видов высших сосудистых растений [11] из 1217 видов отмеченных в РК [12]. В заповеднике произрастает 99 видов растений включенные, в Красную книгу РК из 659 видов отмеченных в данном резервате [3], что составляет 15% от всей флоры резервата и 42% от всех охраняемых видов в РК (таблица). Семь видов отмеченных в заповеднике, относятся к первой категории статуса редкости, как находящиеся под угрозой исчезновения - овсяница ложнодалматская (*Festuca pseudodalmatica*), пырей забайкальский (*Elymus transbaicalensis*), схизахна мозолистая (*Schizachne callosa*), адонис сибирский (*Adonis sibirica*), остролодочник ивдельский (*Oxytropis ivdelensis*), полынь шелковистая (*Artemisia sericea*), вздутоплодник мохнатый (*Phlojodicarpus villosus*). К видам второго статусу категории редкости, как сокращающиеся в численности, относится двадцать: криптограмма курчавая (*Cryptogramma crispa*), сосна сибирская или кедр (*Pinus sibirica*), осока кавказская (*Carex caucasica*), пион уклоняющийся или марьян корень (*Paeonia anomala*), родиола розовая (*Rhodiola rosea*), бошнякия русская (*Boschniakia rossica*) и др. Почти больше половины охраняемых видов (61) в заповеднике относятся к третьему статусу категории редкости, как редкие – вудсия гладкая (*Woodsia glabella*), многорядник копьевидный (*Polystichum lonchitis*), гусятый лук ненецкий (*Gagea samojedorum*), гвоздика пышная (*Dianthus repens*), ветреница алтайская (*Anemonoides altaica*), крестовник темнопурпуровый (*Tephrosieris atropurpurea*), соссюрея малоцветковая (*Saussurea*

*parviflora*) и др. К таксонам с неопределенным статусом, к четвертой категории статуса редкости относится одиннадцать видов – болотница пятицветковая (*Eleocharis quinqueflora*), лисохвост сизый (*Alopecurus glaucus*), селезеночник четырехтычинковый (*Chrysosplenium tetrandrum*), кизильник одноцветковый (*Cotoneaster uniflorus*), лаготис уральский (*Lagotis uralensis*), крупка серая (*Draba cinerea*) и др. Кроме основного списка охраняемых растений в Красной Книге РК, есть дополнительный перечень объектов растительного мира, нуждающиеся в особом внимании к их состоянию в природной среде и рекомендуемых для биологического надзора. В дополнительном списке, нуждающиеся в биологическом надзоре в заповеднике отмечено 11 видов – мятлик сибирский (*Poa sibirica*), голокучник Роберта (*Gymnocarpium robertianum*), пальчатокоренник Фукса (*Dactylorhiza fuchsii*), пальчатокоренник пятнистый (*Dactylorhiza maculata*), кокушник комариный (*Gymnadenia conopsea*), любка двулистная (*Platanthera bifolia*), василистник альпийский (*Thalictrum alpinum*), сердечник крупнолистный (*Cardamine macrophylla*), копеечник арктический (*Hedysarum arcticum*), луазелерия лежачая (*Loiseleuria procumbens*), пузырчатка малая (*Utricularia minor*).

Таблица 1 - Охраняемые растения Печоро-Илычского заповедника по флористическим районам и категориям охраны

Категория охраны	РК	1	2	3	4	5	6	7	8	9	10	11	12	13
1	12	7	-	-	-	-	-	1	-	1	1	1	-	-
2	49	20	4	5	5	5	5	7	7	11	8	8	3	2
3	125	61	3	5	12	13	4	13	11	25	21	14	4	2
4	50	11	2	1	2	1	2	2	2	3	3	1	-	-
Всего	236	99	9	11	19	19	11	23	20	40	33	24	7	4
Бионадзор	26	11	2	3	2	4	6	6	4	3	3	3	2	1
Общее число видов	1217	659	164	213	302	323	239	331	296	387	340	344	301	252

*Примечание:* В таблице в первой строке по горизонтали цифрами обозначены следующие номера флористических районов заповедника. В квадратных скобках ссылка на источник литературы: 1 – Печоро-Илычский заповедник [3], 2 – Маньхамбинский [13], 3 – Верхнепырьсинский [14], 4 - Среднепырьсинский [3], 5 - Среднеукъинский [3], 6 - Маньпупунерский [15], 7 – Койпинский [3], 8 – Большепорожский [3], 9- Устьлягский [3], 10 – Шежимыльчский [16], 11 – Устьяньинский [17], 12 – Устьукъинский [18], 13 – Устьпырьсинский [19].

В результате исследований выявлено, что число охраняемых растений в разных флористических районах заповедника составляет от 4 до 40 видов, что составляет от 1,6 до 10,3% флоры района (таблица). Число видов во флористических районах изменяется от 164 до 387. Наибольшее количество охраняемых и редких растений произрастает в предгорных флорах долины р. Илыч (УЛГ, ШИЛ, УАН) и горных флорах бассейна р. Печора (БПР, КПН). Наименьшее количество охраняемых растений обнаружено в верховьях р. Илыч, в предгорной части заповедника – в УУК и УПС. Данная закономерность связано с наличием и отсутствием скальных выходов и останцев выветривания – специфических экотопов, в которых в следствие специфики экологических условий формируются флористические комплексы, не типичные для зональной растительности. В их состав на территории заповедника входят многие реликтовые, эндемичные и редкие для региона виды.

Исследования выполнены при частичной поддержке Программы Президиума РАН «Живая природа», проект № 12-П-4-1018 «Видовое, ценотическое и экосистемное разнообразие ландшафтов территории объекта Всемирного наследия ЮНЕСКО «Девственные леса Коми»».

Библиографические ссылки:

1. Особо охраняемые территории Республики Коми: итоги анализа пробелов и перспективы развития [Текст]. Сыктывкар, 2011. 256 с.
2. Заповедник на Печоре [Текст]. Сыктывкар, 1963. 116 с.
3. *Лавренко, А. Н., Улле, З. Г., Сердитов, Н. П.* Флора Печоро-Илычского биосферного заповедника [Текст] / А.Н. Лавренко, З.Г. Улле, Н.П. Сердитов. СПб.: Наука, 1995. 255 с.
4. Флора и растительность Печоро-Илычского биосферного заповедника [Текст] / С.В. Дегтева, Г.В. Железнова, Д.И. Кудрявцева и др. - Екатеринбург, 1997. 385 с.
5. Земля девственных лесов [Текст]. Сыктывкар, 2000. 159 с.
6. *Ланина, Л.Б.* Флора цветковых и сосудистых растений Печорско-Илычского заповедника [Текст] / Л.Б. Ланина // Тр. Печ.-Илыч. гос. заповедника. М.; Л., 1940. Вып. 3. С. 5-149.
7. *Улле, З. Г.* Флористическая изученность территории Печоро-Илычского заповедника [Текст] / З.Г. Улле // Тр. Печоро-Илычского заповедника. Сыктывкар, 2005. Вып. 14. С. 34-46.
8. *Черепанов, С.К.* Сосудистые растения России и сопредельных государств [Текст] / С.К. Черепанов. СПб., 1995. 990 с.
9. *Исаченко, Т. И., Лавренко, Е. М.* Ботанико-географическое районирование [Текст] / Т.И. Исаченко, Е.М. Лавренко // Растительность Европейской части СССР. Л.: Наука, 1980. С. 10-20.
10. Красная книга Республики Коми [Текст]. - Сыктывкар, 2009. 792 с.
11. *Дегтева, С.В., Дубровский, Ю.А.* Горные березовые редколесья Печоро-Илычского заповедника (Северный Урал) [Текст] / С.В. Дегтева, Ю.А. Дубровский // Изв. Самарского научного центра РАН, 2012. Т. 14, № 1(4). С. 994-998.
12. Биологическое разнообразие Республики Коми [Текст]. - Сыктывкар, 2012. 266 с.
13. *Канев, В.А., Дегтева, С.В., Полетаева, И.И.* Флора хребта Мань-Хамбо (Северный Урал, Печоро-Илычский государственный природный заповедник) [Текст] / В.А. Канев, С.В. Дегтева, И.И. Полетаева // Биодиагностика состояния природных и природно-техногенных систем. Киров, 2012. Кн. 1. С.21-25.
14. *Самарина, И.А., Канев, В.А.* Дополнения к флоре высших растений в верхнем течении бассейна р. Кожим-ю [Текст] / И.А. Самарина, В.А. Канев // Тр. Печоро-Илычского заповедника. Сыктывкар, 2010. Вып. 16. С. 137-140.
15. *Дегтева, С.В., Канев, В.А., Полетаева, И.И.* Первые итоги комплексного исследования растительности и флоры хребта Маньпупунер (Северный Урал, Печоро-Илычский заповедник) [Текст] / С.В. Дегтева, В.А. Канев, И.И. Полетаева // Теоретическая и прикладная экология, 2014. № 1. С. 74-82.
16. *Канев, В.А.* Материалы к флоре Устьянзинского ботанико-географического района Печоро-Илычского государственного природного заповедника [Текст] / В.А. Канев // Проблемы управления в XXI веке. Сборник научных трудов. - Ухта: УГТУ, 2013. С. 232-236.
17. *Канев, В.А.* Флора Шежимилычского флористического района Печоро-Илычского заповедника [Текст] / В.А. Канев // Современное состояние и перспективы развития особо охраняемых территорий Европейского Севера и Урала. Сыктывкар, 2006. С. 57-63.
18. *Канев, В.А.* Флора высших сосудистых растений Устьпырсынского ботанико-географического района Печоро-Илычского природного заповедника (верхнее течение р. Илыч, Республика Коми) [Текст] / В.А. Канев // Лесной вестник. Вестник Московского государственного университета леса. 2009, №1 (64). С. 145-150.
19. *Канев, В.А.* Материалы к флоре Устьукьинского ботанико-географического района (Печоро-Илычский государственный природный заповедник) [Текст] / В.А. Канев // Мат. XVI Молодежной научн. конф. «Актуальные проблемы биологии и экологии». Сыктывкар, 2009. С. 78-81.

**Эффективность и культура природопользования в концепции цивилизации кротких**

Кочуров Б.И., в.н.с., д.г.н., профессор, info@ecoregion.ru;

Лобковский В.А., н.с., к.г.н., inecol@mail.ru;

Смирнов А.Я., к.т.н., info@ecoregion.ru

Институт географии РАН, г.Москва, Россия

**Общество потребления, экология, мир кротких.** Социально значимой задачей способных и талантливых людей с доисторических времен была разработка «технологий», открывающих все новые и новые способы потребления природных ресурсов. Благодаря этим «технологиям» у наиболее умелых появлялись излишки продукции – основа рыночных отношений. Рынок дал мощный импульс развитию цивилизаций, но он же формировал общество потребления, несправедливости, требующее для удовлетворения своих потребностей постоянного увеличения количества природных ресурсов. Рынок становился все более жадным, ненасытным, а иницируемые им технологии превратились в экологический «крематорий» замедленного действия.

Беда от разоряющей природную среду ненасытности общества потребителей – неподалёку. Если человечество не опомнится, то будущего не будет ни у «золотого миллиарда», ни у его прислужников, и уж тем более для всех остальных. Человечество будет изувечено мутацией, а может быть, и исчезнет на Земле как вид.

Но хотя опасность этого рукотворного ада пока серьезно не осознается, именно ей еще два тысячелетия назад, была посвящена третья заповедь Нагорной проповеди Иисуса Христа: «Блаженны кроткие, ибо они наследуют землю» (Мф. 5, 5). Заметим удивительное: это единственная христианская заповедь, имеющая материальное воплощение. И это не случайность. Случайное не заповедуется. Проблема расточения ресурсов Земли уже тогда тревожила христианских апостолов. Вспомним Откровение Иоанна Богослова: «Пришло время погубить губящих землю» (Откр. 11, 18). Не сказано ли это о нас всех, не только пресыщающихся излишествами, но и не препятствующих, а порой и обеспечивающих это пресыщение?

Давайте остановимся! Пусть Землю наследует не «золотой миллиард», захвативший сегодня своим богатством мировое господство, а *Кроткие*, основной признак мудрости которых – разумное самоограничение при эффективном использовании природных ресурсов, в том числе – экологических [1-4]. Но не тут-то было. Мы уже хотим того, чего нет в природе, забыв, что природа в течение многих миллионов лет, готовя Землю для человека, очищала её от всего, что может навредить ему.

Осмысление нависшей над человечеством беды ставит перед наукой насущнейшую, огромной социальной значимости задачу глобального уровня (новая платформа глобализации?) – разработку новой рыночной методологии Кротких и на ее основе создание новых технологий мира будущего человечества, *новой культуры управления социально-экономическим развитием – мира Кротких* [3-5], наследников Земли. Эти технологии должны будут обеспечивать не только разумный уровень прибыльности предпринимательства и благосостояния общества, но, главным образом, высокую эффективность природопользования.

Эффективность природопользования (Е) рассматривается нами как соотношение результатов (Р) и затрат (З) Можно выделить два вида эффективности процессов деятельности: 1) эффективность природопользования  $E_p$  и 2) эффективность использования средств финансирования  $E_f$ . В расчетах  $E_p$  в качестве затрат рассматриваются природные ресурсы, а в качестве результатов – произведенные из них полезности.  $E_p$  характеризует приумножение богатства стран и народов.  $E_f$  – соотношение доходов и расходов характеризует рост прибыли, которая, в конечном счете, обогащает грабителей стран и народов и приводит к социальной несправедливости. Высокая эффективность природопользования будет осуществляться за счет того, что значительная часть прибыли

будет расходоваться специально на решение задач эффективного природопользования, а не на создание и приобретение излишеств «лидерами» монополизированной рыночной экономики. Потенциал страны используется наилучшим образом при равенстве  $E_p = E_f$ .

Россия выстрадала понимание кротости. Суровые природно-климатические условия России позволяют ей выживать только как стране Кротких. Нужна лишь воля, обусловленная ощущением крайней актуальности решения этой задачи. Несомненно, по мере осознания мировой общественностью катастрофических последствий техногенных перегрузок Земли, методологии и технологии мира Кротких будут все более и более востребованы. Но чтобы не опоздать, создавать их нужно уже сегодня и мировым полигоном этих разработок может и должна стать Россия. И роль отечественной науки в этом деле особенно ответственна.

*Суть предлагаемой стратегии состоит в использовании различий существования общества потребления, расточительности и общества кротости, рачительности.*

Ресурсы общества потребления направляются, в основном, на производство и потребление *излишеств*. Ресурсы общества кротости – на производство и потребление *необходимостей*, в том числе технологических. Необходимости предназначены для обеспечения полноценной жизнедеятельности людей в рамках разумного, социально справедливого распределения ресурсных возможностей. То есть, когда деяния соответствуют воздаяниям. *Излишества* существуют для обеспечения неограниченно растущего превосходства условий жизни отдельных «персон», требующего чрезвычайных затрат ресурсов. *Необходимости* и излишества отличаются эффективностью использования ресурсов при реализации своих способов достижения эквивалентных целей. Эквивалентность означает равенство целей по функциональному предназначению, но различие по качественному осуществлению: скромному или роскошному. Достижение целей *необходимости* осуществляется при высокой эффективности использования природных ресурсов, *излишеств* – при низкой.

Именно эти различия, в ходе построения мира кротких, мира неизбежного будущего, дадут возможность подняться российской экономике и превзойти экономики развитых стран. России не нужно стремиться в общество потребления. Те, кто им управляет не позволят России занять достойное место. Замена же излишеств на необходимости позволит мобилизовать ресурсы России на постепенное, но устойчивое, поступательное развитие экономики страны. Россия может быть независимой и преуспевающей, только став страной рачительного хозяйствования и социальной справедливости. Это значит, что ресурсы страны должны обеспечивать главным образом необходимости (на начальном этапе преимущественно технологические). Излишества же не должны разорять экономику страны.

#### **Основные рекомендации по переходу на эффективное природопользование.**

1. Ежегодно проводить по разработанным критериям и показателям (таблица 1) порегиональную оценку эффективности природопользования (мониторинг) для выявления регионов низкоэффективного использования природных ресурсов, «экономических дыр», сквозь которые неконтролируемо исчезают ресурсы страны и которые насущно необходимо «латать» внедрением высокоэффективных технологий, а также и организационных мероприятий, обеспечивающих условия высокоэффективного природопользования.

2. Инвестиции в технологии использования природных ресурсов для низкоэффективных регионов должны изыматься из налогооблагаемых сумм.

3. Средства на производство и обретение излишеств должны облагаться прогрессивным налогом.

4. Должно быть обеспечено справедливое, по мнению большинства населения, соотношение деяний и воздаяний, прав и обязанностей, свободы и ответственности.

5. Современные «силовые» методы интенсификации производств губят природу. Но и природа не остается безразличной к этому насилию и, как только технологические процессы и их инфраструктуры оставляются незащищенными (не поддерживаются и не восстанавливаются), природа незамедлительно приступает к их разрушению. Последствия известны. Техногенные построения, порожденные безответственным использованием

научных достижений, уже давно враждуют с природой.

Таблица 1 - Критерии и показатели оценки эффективности природопользования

Основные характеристики природопользования	Критерии	Основные группы показателей		
Региональный производственный комплекс	Ресурсопотребление	Возобновляемые ресурсы		
		Невозобновляемые ресурсы		
	Производство в регионе по основным отраслям	Обрабатывающая		
		Добывающая		
Сельское хозяйство				
Организационный фундамент региональной деятельности	Управление регионом	Торговля и услуги		
		Политическое равенство		
		Экономическая свобода		
		Творческое и духовно-нравственное развитие населения		
	Наличие и квалификация трудовых ресурсов	Эффективное природопользование		
		Занятость населения		
		Выпуск специалистов		
		Наука и инновации		
	Системные характеристики региона	Средства труда		
		Удельный вес региона в основных показателях РФ		
		Системные взаимосвязи и операции с другими регионами		
		Эффективное природопользование		
Система «население – территория – ресурсы – экономика»	Социально-экономическая система	Уровень жизни населения		
		Комфортность проживания населения		
		Ментальные характеристики населения региона		
	Геоэкологическая система	Состояние окружающей среды		
		Территория и объемы ресурсов и сырья		
		Уровень экологических преступлений		
		Эколого-технологические риски		
		Экологические нагрузки на человека и природные среды		
		Эффективность регионального природопользования	Обобщенные показатели эффективности, рассчитываемые по основным характеристикам природопользования	Прибыль образующий сектор
				Затратно экологический сектор
Показатели сравнения	Временная эффективность			
	Монетарная эффективность			

Нужно вновь создавать забытый симбиоз природы и ставшего могучим (но мудрым ли?) человека – взаимовыгодные, взаимощающие технологии высокоэффективного природопользования, обеспечивающие как рост благосостояния населения, так и бережное отношение к окружающей среде. Именно такое использование научных достижений должно считать актуальным, требующим внимания науки, менеджмента и инженерии. Всякие отступления от этого наносят накапливаемый вред природе и всему, что и кто ей

принадлежит. Ответственность за это, прежде всего, придется взять на себя науке.

6. Взамен нынешнего разнузданного показа роскоши должна быть научно обоснована, сбалансирована и организована апология образа жизни Кротких, при формировании негативного отношения общества к потреблению излишеств, рассматривая показную роскошь как недостойное, антинародное поведение, как мотовство и расхищение ресурсов общества и страны. Чрезмерное потребление излишеств аморально, так как следствием концентрации излишеств в собственности отдельных личностей является неизбежное лишение необходимого миллионов обездоленных. Но даже общество Кротких не может и не должно лишать себя некоторой доли излишеств, для обеспечения физического и духовного развития человека, широких слоев населения. В нашем понимании Мир Кротких - это мир без излишеств, мир рачительного хозяйствования, мир высокоэффективного природопользования, как антипод Мира Потребления – мира излишеств, мира расточительного хозяйствования, мира низкоэффективного природопользования.

7. Вместе с тем существует еще одна важная задача, для выполнения которой необходима постановка именно периодического ежегодного мониторинга эффективности природопользования. Суть ее следующая. Экономика регионов развиваются во времени различными темпами [1-8]. Эти темпы обусловлены различиями в особенностях существования регионов. Но для страны как системы регионов важно, чтобы регионы развивались с равномерным взаимоувязанным ускорением. Темпы развития регионов можно представить как приращение эффективности регионального природопользования (фактор развития регионального природопользования), отнесенного к затратам времени, в течение которого было осуществлено это приращение – общей для всех регионов единице времени – годового периода ежегодного мониторинга. Можно назвать этот показатель «временной эффективностью развития регионального природопользования». Временная эффективность природопользования – едва ли не главный показатель (табл.) развития регионов и страны во времени (год за годом). Анализ временных эффективностей развития регионального природопользования, позволит выявлять регионы неэффективного использования времени. Регионы с низкими показателями временной эффективности снижают темпы развития страны. В эти регионы должны направляться специалисты для создания в этих регионах условий роста временной эффективности регионального природопользования.

8. Термин «ресурсосбережение» – слово звучное, но оно неправильно ориентирует специалистов. Ресурсы должны не сберегаться, а использоваться в процессах деятельности. Использовать – значит приносить пользу. Ресурсы должны использоваться с высокой эффективностью, принося при наименьших затратах наибольшую полезность. Термин «ресурсосбережение» нужно заменять пусть на более длинный, но отражающий суть дела термин «высокоэффективное ресурсопользование» или «высокоэффективное природопользование».

**Культура природопользования.** Так как основной причиной низкой эффективности природопользования является несбалансированность отношений между обществом и природой, то для повышения его эффективности нужно прежде всего усваивать культуру природопользования, куда входят научно обоснованные пределы допустимого воздействия на природу [9, 10].

Культура природопользования – обретенные знания, умения и навыки освоения природы, определяющие уровень ответственного потребления природных ресурсов в сфере общественно-производственной деятельности, направленной на формирование взаимосодействующих технологий использования природных ресурсов для удовлетворения потребностей человечества. Это научное направление, изучающее принципы рационального использования природных ресурсов, в том числе факторы антропогенных воздействий на природу и их последствий для человека. При этом культура природопользования является системой обоснованных допустимых пределов нагрузок на инфраструктуру, среду обитания, организм человека. Последствия техногенных нагрузок постоянно возрастают и уже угрожают существованию жизни. Культура природопользования как система запретов

на безответственные вторжения в жизненное пространство, должна стать реальной защитой настоящего и будущего жизни человечества и занять достойное место в перечне прав человека. Без культуры природопользования нам не выжить.

С этой целью нами составлен кодекс культуры природопользования, включающий пределы адаптации человека к природе и требования человечества к своему творчеству.

Кодекс культуры природопользования (по А.Я.Смирнову).

1. Природа единственный источник жизненных сил народа. Нельзя истощать источник досуха и нельзя расплескивать его бесцельно. Истощит источник - народ лишится сил и погибнет.

2. Рукотворные квазиприродные разработки могут таить неизвестные, непроверенные временем опасности для природы и народа. Прежде чем предлагать новации должны быть указаны постоянно подтверждаемые границы их безопасного использования.

3. Нельзя изменять природные условия, не учитывая, даже мельчайших, негативных последствий. Природные условия согласовывались друг с другом в течение многих и многих миллионов лет. Последствия, казалось бы, незначительных, но безответственных изменений могут стать причинами непредсказуемых природных катастроф.

4. О природе необходимо постоянно заботиться, восстанавливая её потенциал, потребленный в процессах природопользования. Восстановление геосистем требует таких же усилий и затрат, которые необходимы для технологий добычи, обработки и потребления природных ресурсов. Но результат вложений в восстановление природы бесценен - улучшение среды обитания человека.

Требования Человечества к своему творчеству

5. Человек - дитя природы. Возросшее могущество человека не должно угнетать мать-природу, но должно обеспечивать создание взаимощадящих, взаимообогащающих, взаимооберегающих технологий природопользования.

6. Нельзя губить природу. Человек стал столь могучим, что в состоянии наносить непоправимый вред природе, и как безумец губить то, чем живет.

7. Человек, как безумный, но безответственный владелец огромных знаний, уже может создавать антропогенных монстров, бешенство которых, при вполне возможном выходе их из под контроля, может погубить и человечество, и природу.

8. Нельзя использовать природные богатства для личного чрезмерного обогащения. Дары природы принадлежат всем. Они должны распределяться справедливо: от каждого по способностям, каждому по труду на пользу общества.

9. Нельзя строить отношения с природой на полуправде. Даже малая ложь, прикрытая правдой, внесенная в технологии природопользования, со временем, разрушая природу, принесет большую беду человечеству.

10. Нельзя грабить природу для излишеств, похвальбы, из зависти к ближнему. Обретение даров природы должно обуславливаться, главным образом, необходимостью их потребления человеком.

Культура природопользования – это мембрана, сквозь которую человек взаимодействует с природой. Если культура природопользования низкая или ее нет вовсе, то мы «не можем искать милостей от природы, взять их – наша задача», и, тем самым, мы становимся грабителями своего же дома. Если мы обладаем истинной культурой природопользования, то мы можем существовать в гармонии с природой, создавая взаимосберегающие, взаимощадящие, взаимообогащающие технологии высокоэффективного научно обоснованного природопользования.

Вспомним высказывание Тойнби: «Каждая цивилизация получает Божественный призыв в виде географической среды, исторических условий, наследственности и т.д. Если она, в среднем, дает правильный ответ, она развивается и процветает; если она дает неправильный ответ, она начинает разлагаться и разрушаться. И это зависит от духовного климата всего социума» [11]. На наш взгляд, современная Россия дает пока неопределенный ответ на максимум Тойнби.



В цивилизации потребления, где природа рассматривается как средство обогащения, естествоиспытатели, геологи, географы, биологи, почвоведы выступают как наводчики, проектировщики – инженеры – как взломщики, а предприниматели – как расточители природных ресурсов. В цивилизации Кротких природа – это среда обитания и жизнеобеспечения. Здесь все естествоиспытатели являются экскурсоводами и хранителями природных богатств, проектировщики- инженеры – специалистами по освоению природных ресурсов, а предприниматели – людьми, обеспечивающими всем необходимым общество (рис.).

Действующие лица	Цивилизация потребления	Культура природопользования → →	Мир кротких – Справедливая система высокоэффективного научно обоснованного природопользования.	
	ПОТРЕБЛЕНИЕ. Природа как средство обогащения		ЭКО-РАЗВИТИЕ. Природа как среда обитания	ОБРАБОТКА. Природа как среда жизнеобеспечения
Естествоиспытатели, геологи, географы, биологи, почвоведы и др.	Наводчики		Экскурсоводы и хранители природных богатств	
Проектировщики-инженеры	Взломщики		Специалисты по освоению природных богатств как средства жизнеобеспечения	
Предприниматели	Нерациональное природопользование		Кормильцы	

Рисунок 1. Принципиальная схема развития Российской цивилизации от мира потребления к миру кротких.

Библиографические ссылки:

1. Кочуров, Б.А., Смирнов, А.Я. Опыт разработки экспресс мониторинга эффективности регионального природопользования [Текст] / Б.А. Кочуров, А.Я. Смирнов // Юг России экология и развитие. 2006, №4. С. 6-19.

2. Кочуров, Б.И., Смирнов, А.Я., Лобковский, В.А., Лобковская, Л.Г. Оценка и мониторинг эффективности регионального природопользования // Научное наследие Петра Петровича Семенова-Тян-Шанского и его роль в развитии современной науки [Текст] / Б.А. Кочуров, А.Я. Смирнов, В.А. Лобковский, Л.Г. Лобковская // Материалы Всероссийской научно-практической конференции, посвященной 100-летию со дня рождения П.П. Семенова-Тян-Шанского. - Липецк, 2007. С. 101-122.

3. Кочуров, Б.И., Лобковский, В.А., Смирнов, А.Я. Эффективность регионального природопользования: методические подходы/ Проблемы региональной экологии, 2008, №3. – С.61-70.

4. Кочуров Б.И., Лобковский В.А., Смирнов А.Я. Россия как система высокоэффективного сбалансированного природопользования в условиях финансового кризиса [Текст] / Б.А. Кочуров, В.А. Лобковский, А.Я. Смирнов // Региональные исследования, 2009, №6 (26). С. 24-29.

5. Кочуров, Б. И., Лобковский, В. А., Смирнов, А. Я., Лобковская, Л. Г. Критерии и показатели эффективности природопользования как процессов региональной деятельности

[Текст] / Б.А. Кочуров, В.А. Лобковский, А.Я. Смирнов, Л.Г. Лобковская // Проблемы региональной экологии. – 2011. - № 1. - С. 36-43

6. *Кочуров, Б.И. и др.* Развитие экотерриторий и культуры природопользования в условиях финансового кризиса [Текст] / Б.А. Кочуров, В.А. Лобковский, А.Я. Смирнов, Л.Г. Лобковская, Л.Н. Беляева, Н.В. Яковенко // Вестник Международной академии наук. Специальный выпуск. – 2009. С.26-29.

7. *Кочуров Б.И. и др* Эффективное научно обоснованное природопользование в России [Текст] / Б.А. Кочуров, В.А. Лобковский, Л.Г. Лобковская, Ю.А. Хазиахметова, С.К. Костовска // Проблемы региональной экологии. 2013. № 2. С. 131-139.

8. *Кочуров, Б.И., Соколов, А.Н., Лобковский, В.А.* Эффективность и культура природопользования в условиях ограниченности энергоресурсов [Текст] / Б.А. Кочуров, А.Н. Соколов, В.А. Лобковский // Материалы I Кавказского экологического форума. 15-16 октября 2013 г. Чеченский гос. университет – Грозный, изд-во ЧГУ, 2013. С.314-324.

9. *Кочуров, Б.И.* Экодиагностика и сбалансированное развитие [Текст] / Б.А. Кочуров. – М.-Смоленск: Маджента, 2003. – 384 с.

10. Лобковский, В.А. Эколого-хозяйственная оценка территории [Текст] / В.А. Лобковский. – LAP LAMBERT Academic Publishing - 2012 - 144 с.

11. *Тойнби, А.* Цивилизация перед лицом истории [Текст] / А. Тойнби. – СПб. - 1995.

УДК 504.05

#### **Утилизация нефтепромышленных отходов**

Ланина Т.Д. [lanina.55@mail.ru](mailto:lanina.55@mail.ru)

Быков И.Ю. [bykov1939@mail.ru](mailto:bykov1939@mail.ru)

Ухтинский государственный технический университет, Ухта, Россия

Одной из основных задач государственной политики в области экологического развития является обеспечение экологически безопасного обращения с отходами с целью предотвращения их негативного воздействия на окружающую среду и восстановления нарушенных естественных экосистем. Реализация задачи возможна при комплексном подходе к накопленным и вновь образующимся нефтесодержащим отходам, как источникам вторичного углеводородного сырья при разработке новых ресурсосберегающих технологий.

Углеводородсодержащие отходы, возникающие при добыче, сборе, хранении и транспорте продукции скважин, содержат значительное количество природной нефти (10 ÷ 70 %), парафинов (2 ÷ 50 %), масел (15 ÷ 60 %) и асфальтенов (до 6 %), безвозвратно теряемых из баланса извлекаемого сырья в связи с технологическими несовершенствами упомянутых процессов.

Технология экологического обезвреживания углеводородсодержащих отходов рассматривается на примере продуктов, образующихся при подготовке пластовой воды для системы поддержания пластового давления (ППД) на установках подготовки нефти на предприятиях ООО «ЛУКОЙЛ-Коми». В практике очистки нефтепромысловых вод наиболее широко применяют метод отстаивания, который основан на гравитационном разделении органических, неорганических и механических составляющих в резервуарах-отстойниках. Легкие фракции углеводородов накапливаются в верхней части отстойника, тяжелые - в придонном слое, очищенная пластовая вода занимает основной объем резервуара. Состав отходов, формирующихся в верхней части отстойника приведен в таблице 1.

Механические примеси в составе отходов способствуют стабилизации эмульсии и образованы главным образом солями железа, кальция, магния и окисью кремния, спектр рентгеновской флуоресценции неорганической части плотного осадка нефтесодержащего шлама УПН «Баган» представлен на рисунке 1.

**Таблица 1.** Состав нефтесодержащих отходов

Место отбора пробы	Группы углеводородных загрязнений, %					
	парафины	смолы	асфальтены	масла	нефть	мех. примеси
ООО «ЛУКОЙЛ – Коми»						
УПН «Уса»	–	10,01	3,2	–	78,55	0,29
УПН «Возей»	23-47	1,73-3,31	4,87-5,1	–	22,7	0,33
УПН «Баган»	1,9	16,99	1,19	60,67	–	1,73
УПН «Тэбук-нефть»	0,7	6,82	0,8	67,68	24,0	10,6
ООО «ЛУКОЙЛ-УНП»	0-2,23	15,5-55	0-2,32	0-74,95	–	0-37

Известные технологии переработки шламов можно разделить на биотехнологии, химические, акустические, термические и чисто огневые технологии, применение которых позволяет получить товарную нефть, топливо для котельных установок, строительные материалы. Общим недостатком используемых технологий является их низкая производительность, высокие материальные и энергетические затраты на реализацию.



Рисунок 1 – Спектр рентгеновской флуоресценции неорганической части плотного осадка нефтесодержащего шлама УПН «Баган» ООО «ЛУКОЙЛ-Коми»

Для утилизации отходов, образующихся при очистке попутной пластовой воды, может быть использован метод разгонки углеводородсодержащих отходов на отдельные фракции с использованием малотоннажных ректификационных установок [1].

В составе углеводородных отходов большая доля принадлежит нефтяным маслам, для утилизации которых может быть использован метод термической деструкции с использованием природных или инертных газов [2]. Разложение углеводородов происходит в двухзональном реакторе, каждая зона которого снабжена нагревающими элементами, обеспечивающими заданный температурный режим, схема установки представлена на рисунке 2. Исходное сырье подается в верхнюю зону реактора, где поддерживается температура 250-350°C, а газообразный агент подается в нижнюю зону с температурой 400-450°C. Пары лег-

колетучих углеводородов с потоком газообразного агента поступают в верхнюю зону реактора, где происходит их термическое взаимодействие с исходным сырьем. Образующаяся парогазовая смесь отводится из реактора (D) и направляется в конденсатор 2 для охлаждения и частичной конденсации, при этом жидкая углеводородная фракция C является товарным продуктом (моторное топливо), а газообразная фракция B может быть повторно использована в качестве газообразного агента A или направлена на утилизацию. В результате термической переработки в зависимости от состава отходов может быть получено 12-20% газообразных продуктов, 30-40% жидких углеводородов и 46-50% высококипящих углеводородов.

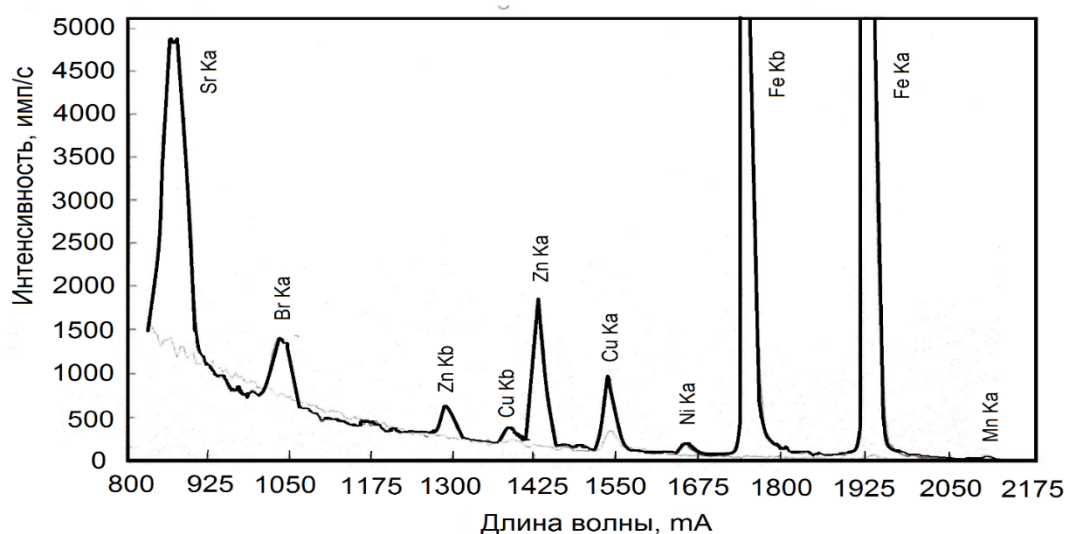
Совместно с сотрудниками МИТХТ им. М.В. Ломоносова были проведены исследования по термической деструкции углеводородов на модельной установке, наилучшие результаты по качеству выделенных жидких углеводородов были получены в опытах с использованием в качестве газообразного агента воздуха, при этом выход углеводородов достигал 50%.

Некоторые образцы жидких фракций, полученных в экспериментах по термической переработке нефтесодержащих отходов, были переданы в лабораторию нефтехимического синтеза, где они были использованы в качестве сырья в процессе каталитического крекинга для получения более лёгких фракций и ценных продуктов нефтехимии [3]. Результаты их переработки были сопоставлены с данными, полученными при аналогичной переработке вакуумного газойля московского НПЗ, было установлено, что при термической деструкции жидких фракций углеводородов образуется изобутилена в 2 раза больше, а пропилена на 30%, чем при каталитическом крекинге вакуумного газойля.



Рисунок 2 – Схема двухзонного реактора: 1 - реактор, 2 – конденсатор, 3 - непроваляные тарелки с колпачковыми, клапанными или ситчатыми газораспределительными устройствами, 4 – нагревающие элементы, А – газообразный агент, В – газообразная фракция, С – углеводородная фракция, D – парогазовая смесь, F – исходные отходы, H – жидкая смесь углеводородов, П – легколетучие углеводороды

Таким образом, предлагаемая технология позволяет утилизировать отходы, образующиеся на стадии подготовки нефти, обеспечивая как прямой экологический эффект за счет снижения экологической нагрузки на территории нефтедобычи, так и косвенный за счет абсолютного снижения объемов загрязнения в результате уменьшения объемов потребления ресурсов, необходимых для выпуска продукции. Внедрение технологии утилизации нефте-

промышленных отходов [1] обеспечит прирост валового регионального продукта за счет производства моторного топлива, в целом по республике Коми, составит по укрупненным расчетам 27 200 млн. рублей в год.

Библиографические ссылки:

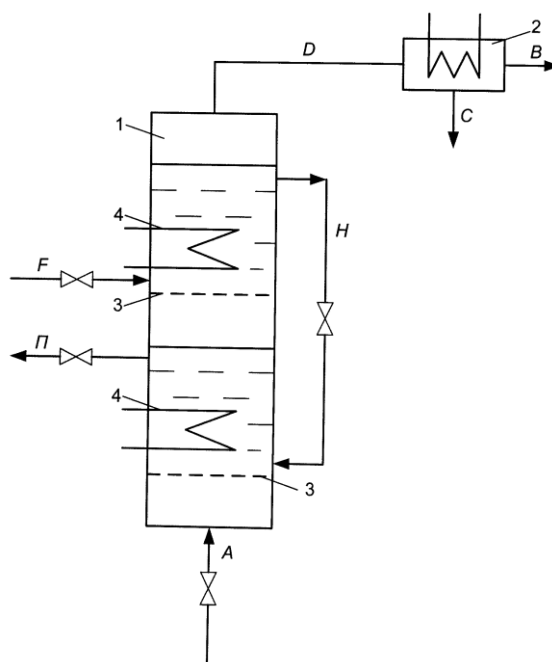
1. Ланина, Т. Д. Комплексная утилизация нефтегазопромышленных отходов для обеспечения экологической безопасности и дополнительного извлечения минерального сырья : дис. ... д-ра техн. наук : 25.00.16 [Текст] / Т. Д. Ланина. - Ухта : УГТУ, 2009 г..

2. Способ переработки углеводородосодержащего сырья и устройство для его реализации : пат. 2495085 С1 Рос. Федерация : МКП С10G 7/02 / В. Ф. Третьяков, Г. А. Носов, Н. А. Французова, В. А. Будков, Т. Д. Ланина, Е. С. Комиссарова, заявитель и патентообладатель Московский гос. ун-т тонких хим. техн., Ухтинский гос. техн. ун-т. – №2010122393/04. заявл. 31.05.12, опубл. 10.10.13, Бюл. №28. – 6 с. : ил.

3. Ланина, Т. Д. Экологические основы обезвреживания нефтесодержащих отходов [Текст] / Т. Д. Ланина, Е. С. Селиванова [Конференция] // Наука, образование, производство в решении экологических проблем (Экология-2011): Сборник научных статей VIII-й Международной научно-технической конференции. - Уфа : УГАТУ, 2011. - Т. II. - стр. 47-53

УДК 631.4

### **Оценка экосистемных функций почвенного покрова южной криолитозоны Большеземельской тундры**

Мачулина Н.Ю., Долгов Ф.В. [lmachulin@rambler.ru](mailto:lmachulin@rambler.ru)

Ухтинский государственный технический университет, г. Ухта, Россия

Необдуманное промышленное освоение Севера приводит к проблемам, связанным с истощением и утратой элементов природно-ресурсного потенциала, изменением или уничтожением ценных природных ландшафтов и, в итоге, к дестабилизации всей биосферы.

Для принятия взвешенных хозяйственных решений при освоении месторождений углеводородного сырья необходимо иметь представление об относительной экологической ценности ландшафтов, на которых предполагается размещение объектов. Сравнительный анализ экосистемных функций различных локальных ландшафтов позволяет, хотя бы приближенно, оценить их и сделать возможным принятие разумных, экологически обоснованных решений – размещать промышленные объекты на менее значимых территориях.

Подобные работы проводились для ряда лицензионных участков недр Тимано-Печорской нефтегазоносной провинции [5]. Оценивались экосистемные функции локальных ландшафтов в ранге урочищ, расположенных в подзоне крайнесеверной тайги и южной лесотундры (подзонах островного и массивно-островного распространения многолетнемерзлых пород ММП). Ландшафты оценивались при помощи коэффициента относительной экологической значимости (*Козз*) [6]. Для этого проводилось сравнение ландшафтов конкретных территорий по ряду критериев: регулирование климата, регулирование газового состава атмосферы, влияние на гидрологический режим сопредельных территорий, неустойчивость почв к механическим воздействиям, способность почв аккумулировать загрязнители, биоразнообразие, рекреационная значимость. Сравнение проводилось методом балльных оценок (от 0 до 4 баллов каждому урочищу, где 4 – максимальная относительная значимость урочища по конкретному параметру оценки, 0 – минимальная, то есть отсутствие влияния урочища на данный критерий). Максимально возможный балл при наличии семи вышеперечисленных критериев составляет 28. Далее путем деления конечного балла для конкретного урочища на 28 рассчитывался коэффициент относительной экологической значимости (число в пределах от 0 до 1), позволяющий как с лёгкостью сравнивать разные урочища, так и картографировать территории по значимости экосистемных функций. При назначении балла использова-

лись имеющиеся опубликованные сведения, данные космического дешифрирования, полевые исследования.

Данная работа, проводимая в рамках общего исследования, посвящена оценке относительной экологической значимости почв южной криолитозоны Большеземельской тундры.

Являясь центральным звеном биосферы, почвенный покров Земли выполняет множество глобальных (биосферных) функций. Вот некоторые из них: поглощение и отражение солнечной радиации; регулирование влагооборота атмосферы; поглощение и удержание некоторых газов от ухода в космическое пространство, регулирование газового режима атмосферы; трансформация поверхностных вод в грунтовые, участие в формировании речного стока и водного баланса; влияние на биопродуктивность водоемов за счет приносимых почвенных соединений; функция сорбционного барьера, защищающего акватории от загрязнения; биохимическое преобразование верхних слоев литосферы; защита литосферы от чрезмерной эрозии, обеспечение условий ее нормального развития; функция среды обитания, аккумулятора и источника вещества и энергии для организмов суши; функция связующего звена биологического и геологического круговоротов, планетарной мембраны; функция защитного барьера и условия нормального функционирования биосферы; функция фактора биологической эволюции и т.д. [1]. Эти функции ослабевают или перестают выполняться почвой в результате антропогенного влияния, оказываемого на педосферу. Поэтому при планировании мероприятий, влияющих на почвенный покров, важно оценить устойчивость данной почвы или комплекса почв к ожидаемым воздействиям (как степень риска деградации конкретного ландшафта и сопряженных с ним территорий).

Оценка почв проводилась по двум критериям, включающим четыре параметра:

1) неустойчивость (экологическая уязвимость), - неспособность почвы к естественному восстановлению после антропогенных воздействий (для района исследований наиболее значимыми видами воздействия являются механическое нарушение и нефтяное загрязнение);

2) способность к аккумуляции органических (жидкие и твердые углеводороды) и неорганических (тяжелые металлы) поллютантов, т.е. способность почвы защищать сопредельные среды и сопряженные ландшафты от вторичного загрязнения. Результат оценки представлен в таблице 1.

**Оценка неустойчивости почв к механическим нарушениям.** Максимальной среди имеющихся почв устойчивостью к механическому нарушению (и, соответственно, наилучшей способностью к восстановлению после него) обладают болотные почвы, имеющие с поверхности мощный торфяной горизонт и практически не подверженные эрозии (1 балл).

Полугидроморфные болотно-подзолистые почвы, у которых суммарная мощность органогенных горизонтов (моховой очес + торф) составляет до 30 см, тоже довольно устойчивы к механическому воздействию (2 – 2,5 балла).

Глееподзолистые почвы менее устойчивы (3 балла), поскольку:

- кустарнички и лишайники напочвенного покрова очень медленно возобновляются;
- нарушенный растительный покров, наклон поверхности, легкий гранулометрический состав и рыхлое сложение горизонта *E* способствуют развитию эрозионных процессов;
- уничтожение растительности на фоне избыточного увлажнения часто приводит к заболачиванию территории и необратимым изменениям ландшафта.

Дерново-луговые почвы также неустойчивы к механическому воздействию (3 балла): лишённые растительного покрова, эти легкие и рыхлые почвы на склонах будут подвергаться интенсивной эрозии, хотя травянистый покров восстанавливается быстро.

Аллювиальные дерновые почвы более устойчивы (в среднем 2 балла), так как эрозионные процессы в пойме выражены слабо, и быстро происходит самовосстановление растительности.

Минимальная устойчивость (несмотря на наличие мощного торфяного горизонта) – у болотно-тундровых почв (4 балла) и торфяников (3,5 балла), а также у тундровых поверхностно-глеевых почв (3,5 балла), тундровых иллювиально-гумусовых почв (4 балла) и подзолов (3,5 балла), поскольку

Таблица 1 – Оценка функций почв по критериям неустойчивости к антропогенным воздействиям и способности к аккумуляции загрязнений

Почвы / комплексы почв	Неустойчивость к антропогенным воздействиям / неспособность почвы к естественному восстановлению после			Способность к аккумуляции (защита сопредельных сред и сопряженных ландшафтов от загр-я)		Средний балл
	механ. наруш.	нефтяного загрязнения		тяж. металлов	нефтепродуктов	
		жидк. УВ	тв. УВ			
1. Глееподзолистые	3	2	2	1	2	2
2. Глееподзолистые иллювиально-гумусовые	3	2	2	1	2	2
3. Комплекс глееподзолистых пропитанно-гумусовых и глееподзолистых пропитанно-гумусовых сухоторфянистых	3	2	2,5	1	2	2,1
4. Подзол иллювиально-гумусово-железистый	3,5	1	2	1	1	1,7
5. Торфянисто-подзолисто-глееватые	2,5	2,5	2,5	2	2,5	2,4
6. Торфянисто-подзолисто-глееватые иллювиально-гумусовые	2,5	2,5	2,5	2	2,5	2,4
7. Торфяно-подзолисто-глеевые	2	3	3	3	3	2,8
8. Торфяно-подзолисто-глеевые иллювиально-гумусовые	2	3	3	3	3	2,8
9. Болотные верховые торфяно-глеевые и торфяные	1	3,5	3,5	4	4	3,2
10. Болотные верховые остаточные-низинные (переходные)	1	3,5	3,5	4	4	3,2
11. Болотные низинные перегнойно-глеевые и перегнойные	1	3	3,5	4	3,5	3,0
12. Комплекс тундровых поверхностно-глеевых оподзоленных, тундровых поверхностно-глеевых оподзоленных сухоторфянистых и тундровых поверхностно-глеевых оподзоленных почв пятен	3,5	2	3,5	3	2,5	2,9
13. Комплекс тундровых иллювиально-гумусовых оподзоленных и тундровых иллювиально-гумусовых оподзоленных сухоторфянистых	4	1,5	3,5	3	2	2,8
14. Комплекс болотно-тундровых торфяно-(торфянисто-) глеевых и болотно-тундровых сухоторфяно-(сухоторфянисто-) глеевых мерзлотных	4	4	4	4	3	3,8
15. Комплекс тундровых остаточных торфяных мерзлотных и болотных верховых торфяных /торфяники плоскобугристые	3,5	4	4	4	4	3,9
16. Комплекс болотных верховых торфяных и тундровых остаточных торфяных мерзлотных/торфяники выпуклобугристые						
17. Дерново-луговые	3	1	1	1	1	1,4
18. Аллювиальные дерновые	2	1	1	3	1	1,6
19. Аллювиальные дерново- глеевые	2	1	1	3	1	1,6

- растительный покров из лишайников и кустарничков возобновляется очень медленно;
- на нарушенных участках эрозионные процессы будут осложнены дефляцией;
- на участках с ММП при нарушении растительности и торфяного горизонта возможно развитие термокарста.

**Оценка неустойчивости почв к нефтяному загрязнению.** Устойчивость почв к углеводородному загрязнению (самоочищающая способность) при одинаковых масштабах воздействия зависит от возможности миграции и выноса жидких углеводородов с поверхностными и грунтовыми водами за пределы почвенного профиля, а также от интенсивности процессов окисления и биodeградации углеводородов. Интенсивность разложения определяется гидротермическим режимом и окислительно-восстановительными условиями, которые влияют на активность микроорганизмов и скорость химических реакций. Для рассматриваемой зоны характерны заторможенный и застойный режимы биологического круговорота; более высокая скорость разложения веществ проявляется на приречных дренированных равнинах [1]. Учитывая вышесказанное, можно считать, что высокую способность к восстановлению после нефтяного загрязнения (т.е. минимальную неустойчивость – 1 балл) имеют аллювиальные дерновые и во многом сходные с ними дерново-луговые почвы, так как они

- имеют легкий гранулометрический состав, следовательно, хорошо аэрированы;
- имеют самый высокий среди рассматриваемых почв уровень биологической активности;
- располагаются в пойме и на террасах, откуда вынос нефтепродуктов идет быстрее;
- развиваются под злаково-разнотравным покровом, способным быстро восстанавливаться.

Высокий потенциал самоочищения имеют и подзолы (1,5 балла) благодаря промывному режиму и легкому гранулометрическому составу, хотя биологическая активность и, соответственно, скорость разложения углеводородов здесь ниже, чем в дерновых почвах.

В глее-подзолистых почвах процессы аэробного разложения углеводородов и выноса легких фракций за пределы профиля развиты лучше (2 балла), чем в заболоченных почвах. В болотно-подзолистых (торфянисто-подзолисто-глееватых) почвах, формирующихся на суглинистых отложениях, нефтяные углеводороды сохраняются дольше из-за восстановительных условий и замедленного биологического круговорота (2,5 балла). В более заболоченных торфяно-подзолисто-глеевых почвах разложение углеводородов еще более затруднено (3 балла). Соответствующие иллювиально-гумусовые торфянисто- и торфяно-глеевые оподзоленные почвы, развитые на песчаных и двучленных отложениях, имеют такую же степень устойчивости (2,5 и 3 балла), поскольку в условиях затрудненного дренажа гранулометрический состав уже не имеет значения.

Низкая способность к естественному восстановлению после нефтяного загрязнения (при значительных его масштабах) – у болотных верховых и болотных низинных почв (3,5 и 3,25 балла соответственно), поскольку

- в этих почвах подавлены процессы аэробного разложения органического вещества;
- вынос веществ за пределы ландшафта незначителен (особенно в непроточных болотах).

Однако при одинаковой мощности органогенных горизонтов потенциал самоочищения от жидких углеводородов у болотных аллювиальных, перегнойных и перегнойно-глеевых почв (переувлажненных проточными грунтовыми и паводковыми водами) выше, чем у болотных верховых почв водоразделов, имеющих застойный режим увлажнения (3 и 3,5 балла соответственно) [1].

В тундровых глеевых, тундровых болотных почвах и торфяниках из-за неблагоприятных гидротермических условий и широкого распространения ММП (до 60-90%) биологический круговорот еще более замедлен, почвы очень плохо дренированы; эти экосистемы



находятся в экстремальных условиях и наиболее уязвимы к разного рода воздействиям (средний балл соответственно 2,8; 4 и 4).

**Оценка способности к аккумуляции тяжелых металлов (потенциальная опасность загрязнения почв тяжелыми металлами).** Основными потенциальными загрязнителями ландшафтов южной криолитозоны являются тяжелые металлы и органические поллютанты (нефтепродукты). Загрязнение почв токсичными микроэлементами происходит при поступлении последних с атмосферными осадками в форме аэрозолей. Часть токсичных элементов поступает из бытовых и производственных отходов, производственных стоков. Поведение поллютантов в почвах различно. Они могут

- образовывать устойчивые в данной биоклиматической и почвенно-геохимической обстановке малоподвижные соединения и накапливаться;
- трансформироваться в различные формы и соединения, подвижность которых зависит от кислотно-щелочной и окислительно-восстановительной обстановок;
- образовывать истинные или коллоидные растворы, сравнительно легко вымываемые из почвы.

С названиями почв ассоциируются определенные окислительно-восстановительные и кислотно-щелочные условия. Они определяют классы водной миграции или соотношение в почвенных водах типоморфных (широко распространенных, подвижных) ионов. С каждым почвенным горизонтом, его составом, свойствами, режимами ассоциируются определенные геохимические барьеры, способствующие накоплению загрязняющих веществ. В основе оценки потенциальной опасности загрязнения почв тяжелыми металлами лежат учение М. А. Глазовской о технобиогеомах (природных ландшафтно-геохимических системах, обладающих сходным уровнем геохимической устойчивости по отношению к определенному типу техногенного воздействия) [2, 3], а также теория геохимических барьеров и представление о классах водной миграции химических элементов и классах геохимических ландшафтов [4].

Классификация почв по устойчивости к загрязнению конкретными химическими элементами выполнена на основе классов водной миграции и емкости геохимических барьеров в верхних горизонтах почв. В свою очередь, токсичные микроэлементы также разделены на ассоциации. Они характеризуются особенностями поведения элементов в различных почвенно-геохимических условиях. Для каждого класса водной миграции определены малоподвижные, среднеподвижные и подвижные элементы. По совокупности классов водной миграции и емкости геохимических барьеров почвы объединены в несколько групп. По степени потенциальной опасности накопления элементов в почвах группы ранжируются на качественной шкале от групп почв с очень высокой опасностью загрязнения до почв, опасность загрязнения которых элементами данной ассоциации низка [1].

В качестве критериев оценки опасности загрязнения почв использовано их расположение на матричной легенде ключевых групп почв М. А. Глазовской [3]:

- очень высокая опасность накопления тяжелых металлов в верхних горизонтах характерна для болотных и мерзлотных почв (4 балла);
- высокая – для тундровых поверхностно-глеевых (в т. ч. иллювиально-гумусовых), северотаежных торфяно-подзолисто-глеевых (в т. ч. иллювиально-гумусовых), аллювиальных дерновых и дерново-глеевых почв (3 балла);
- повышенная – для торфянисто-подзолисто-глееватых (в т. ч. иллювиально-гумусовых) почв (2 балла);
- умеренная – для глееподзолистых почв и подзолов (1 балл).

**Оценка способности почв к аккумуляции нефтепродуктов.** Способность почв аккумулялировать органические загрязнения зависит от

- гранулометрического состава почв;
- содержания в них органического вещества и мощности подстилки;
- условий дренажа, т.е. возможности выноса веществ с поверхностным или внутрипочвенным стоком.

Исходя из этого, лучше всего аккумулируют органические загрязнения верховые и переходные (непроточные) болота и тундровые болотные почвы (4 балла), слабее всего – легкие, хорошо дренированные и малогумусные почвы: дерново-луговые и аллювиальные дерновые почвы, подзолы и тундровые иллювиально-гумусовые почвы (1 балл).

Значение среднего балла, вычисленное для каждой почвы, используется затем для расчета коэффициента относительной экологической значимости (Козз)

Проведенный в рамках более общей работы [5, 6] анализ экосистемных функций различных почв позволяет лишь в первом приближении оценить их значение, он не является количественным или окончательным, требует дальнейшей проработки и, возможно, учета дополнительных показателей.

#### Библиографический список

1. Атлас почв Республики Коми / Под ред. Г. В. Добровольского, А. И. Таскаева, И. В. Забоевой. – Сыктывкар: ООО «Коми республиканская типография», 2010. - 355с.
2. Глазовская, М. А. Геохимия природных и техногенных ландшафтов СССР [Текст] / М.А. Глазовская. – М.: Высшая школа, 1988. – 328 с.
3. Глазовская, М. А. Почвенно-геохимическое картографирование для оценки экологической устойчивости среды [Текст] / М.А. Глазовская // Почвоведение, 1992. - № 6. – С. 5-13.
4. Перельман, А. И. Геохимия ландшафта [Текст] / А.И. Перельман. – М.: Высшая школа, 1975. – 394 с.
5. Осадчая, Г. Г., Мачулина, Н. Ю., Головатов, О. В. Сравнительный анализ экологических функций и услуг локальных ландшафтов крайнесеверной тайги [Текст] / Г.Г. Осадчая, Н.Ю. Мачулина, О.В. Головатов // Сборник научных трудов: материалы научно - технической конференции (17 – 20 апреля 2012г.) в 3ч.; ч I. – Ухта: УГТУ, 2012 – С.259-263.
6. Осадчая, Г. Г., Мачулина, Н. Ю., Канев, В. В. Учет экосистемных функций локальных ландшафтов крайнесеверной тайги при размещении нефте- и газодобывающей инфраструктуры. [Текст] / Г.Г. Осадчая, Н.Ю. Мачулина, В.В. Канев// Сб. материалов межд. науч.-практ. конф. «Экология и современное общество». – Чебоксары (29-30 января 2013 г.): ЧКИ РУК, 2013. – С. 251-259.

УДК 330.101

### **Определение интегрального показателя значимости воздействия экологического аспекта на примере ООО «Газпром трансгаз Ухта»**

Норкина В. А. [valerianorkina@mail.ru](mailto:valerianorkina@mail.ru)

Научный руководитель – Назарова И. Г.

Ухтинский Государственный Технический Университет, г. Ухта

Экологический аспект – элемент деятельности организации, ее продукции или услуг, который может взаимодействовать с окружающей средой. [1, пункт 3.6]

В процессе определения значимых экологических аспектов проводят опрос работников на производственных участках, мониторинг данных о состоянии окружающей среды.

Для расчета уровня значимости отдельных воздействий должны быть сформированы матрицы данных по группам экологических аспектов: Выбросы загрязняющих веществ в атмосферный воздух, сбросы загрязняющих веществ, образование отходов производства и потребления, нарушение и загрязнение земель, потребление энергетических ресурсов и др.

Реестр экологических аспектов включает:

- 1) М – массовая характеристика воздействия (количество выбросов, сбросов, отходов – тонн/год, для земель – га/год; для энергетических ресурсов – т.у.т./год);
- 2) S - Сумма природоохранных платежей и штрафов за данное воздействие, стоимость энергетических ресурсов (тыс. руб./год);

3) С - Величина социальной проблемности воздействия, определяемая количеством негативных упоминаний (пресса, телевидение, зарегистрированные претензии, жалобы, иски, предписания надзорных органов и т.п.) – ед./год. [2]

Интегральный показатель значимости воздействия экологического аспекта определяется по формуле:

$$K_{пр.i} = \sum_{j=1}^n P_{ij} \cdot (Z_i + W_i) \quad (1.1)$$

где  $P_{ij}$  – абсолютное значение j-го показателя i-го воздействия экологического аспекта;  
 $Z_i$  – уровень законодательного нормирования воздействия экологического аспекта  
 $W_i$  – степень опасности (токсичности) i-го воздействия (коэффициент важности, для 1 класса опасности – 5, по убывающей). Для энергетических ресурсов значение коэффициента важности принимается равным нулю, т.к. негативное воздействие последствий использования энергетических ресурсов учитывается значением W для образующихся выбросов, сбросов, отходов.

Для расчета интегрального показателя значимости воздействия экологического аспекта необходимо перейти от абсолютных значений единичных показателей, имеющих разную размерность, к относительным безразмерным коэффициентам. Для этого поделим каждое значение массовой характеристики воздействия, суммы природоохранных платежей и штрафов, величины социальной проблемности воздействия к их итоговому значению.

Таблица 1 - Определение уровня законодательного нормирования воздействия экологического аспекта

Уровень нормирования	Значение Z
Международный уровень нормирования	5
Федеральный уровень	4
Республиканский уровень	3
Муниципальный уровень	2
Корпоративный уровень	1

В итоге, на основе принципа оптимизации с использованием диаграммы Парето определяются те значения показателей значимости i-го воздействия, которые в большей степени влияют на совокупный вклад цеха, филиала в загрязнении окружающей среды. Согласно ключевому принципу Парето, источником 80 % проблем всегда является 20 % причин.

На куммулятивной диаграмме Парето по оси абсцисс приводятся наименования воздействий, выстроенных в порядке убывания значений коэффициента приоритетности. А по оси ординат – рассчитанные значения коэффициентов приоритетности. Пересечение построенной линии куммулятивной диаграммы линии 80 % очерчивает группу тех значимых экологических аспектов, которые имеют наибольшее влияние на эти процессы.

Рассмотрим индексы значимости за предыдущие периоды. (см. таблицу 2).

Значимость экологических аспектов, связанных со сбросом загрязняющих веществ в водные объекты, обращением с отходами производства и потребления, воздействием на земельные ресурсы, снижается с разной степенью интенсивности. [3]

Значимость экологических аспектов, связанных с выбросами загрязняющих веществ в атмосферный воздух, потреблением энергетических ресурсов, растет в связи с ростом объемов производства в транспорте газа и ремонте основных фондов на линейной части магистральных газопроводов.

Определим значимые экологические воздействия ООО «Газпром трансгаз Ухта» в 2013 году. Исходными данными послужили массовые характеристики различных видов негативного воздействия и уплаченные суммы платежей.

В итоге, среди выбросов загрязняющих веществ в атмосферный воздух значимыми являются воздействия метаном, а также оксидами азота, так как у этих аспектов наибольший коэффициент приоритетности.

Таблица 2 - Индексы значимости экологических аспектов в ООО «Газпром трансгаз Ухта»

Экологический аспект	2007	2008	2009	2010	2011	2012
Выбросы загрязняющих веществ	14,0334	15,5808	14,7114	16,3571	16,8774	18,9214
Сбросы загрязняющих веществ	14,0751	13,6944	13,6195	12,5502	13,4067	12,4892
Отходы производства и потребления	15,3511	13,5390	14,6276	14,0499	13,9904	13,5183
Нарушение, загрязнение земель	2,8762	2,8730	2,8664	3,3410	1,3415	1,3392
Потребление энергоресурсов	1,1375	1,1382	1,1364	1,1618	1,3279	1,3249
Суммарный коэффициент приоритетности	47,4733	46,8254	46,9613	47,4600	47,0539	47,5930

Среди сбросов загрязняющих веществ в водные объекты в 2013 году значимыми являются воздействия сухим остатком, нитритами, азотом аммонийным, взвешенными веществами, нефтепродуктами, нитратами, хлоридами, железом и фосфором, так как у этих аспектов наибольший коэффициент приоритетности.

Таблица 3 - Прочие воздействия в ООО «Газпром трансгаз Ухта» в 2013 году

Экологический аспект	S, тыс. руб./год	C, ед./год	Z	W	Ps	Pc	$\Sigma P$	K пр
Потребление топлива на собственные нужды	10725136	1	4	0	0,884	0,5	1,384	5,536
Рекультивация нарушенных земель	15140	1	4	0	0,001	0,5	0,501	2,005
Потребление электроэнергии	1274127	0	4	0	0,105	0	0,105	0,420
Потребление тепла	102959	0	4	0	0,008	0	0,008	0,034
Потребление воды	13015	0	4	0	0,001	0	0,001	0,004
Загрязнение земель	1449	0	4	0	0	0	0,000	0,000
Итого	12131826	2						

Наиболее значимым является потребление топлива на собственные нужды, так как оно имеет наибольший коэффициент приоритетности. Это можно увидеть и на диаграмме Парето (см. рисунок 1).



Рисунок 1 - Кумулятивная диаграмма Парето

Определим суммарный коэффициент значимости.

Таблица 4 - Индекс значимости экологических аспектов в ООО «Газпром трансгаз Ухта» в 2013 году

Экологический аспект	Значение в 2013 году
Выбросы загрязняющих веществ	17,2362
Сбросы загрязняющих веществ	13,5346
Отходы производства и потребления	13,5932
Потребление энергоресурсов	5,5362
Суммарный коэффициент приоритетности	49,9002

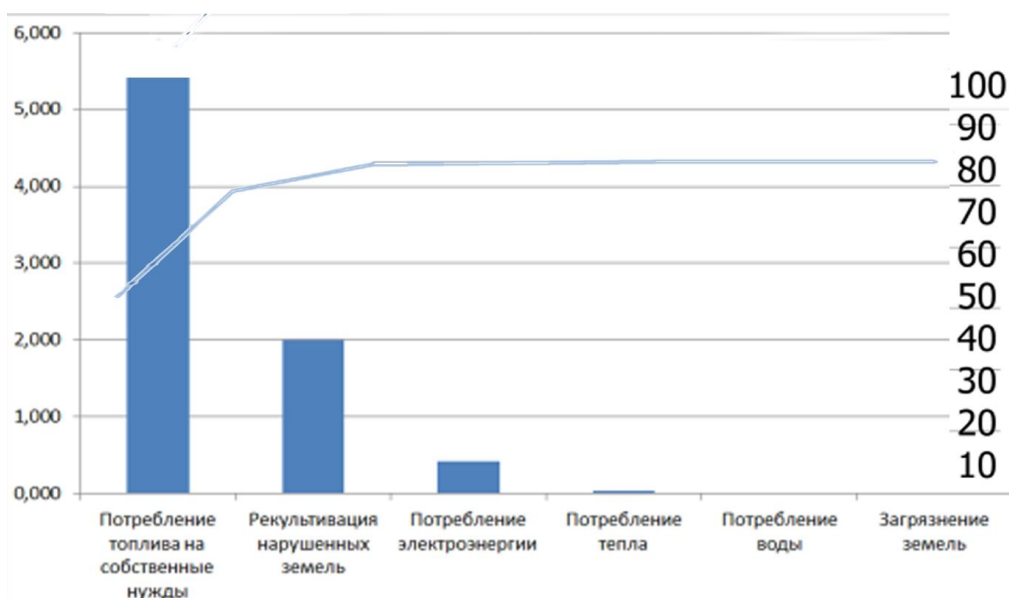
Общая значимость экологических аспектов организации в течение нескольких лет находится в стабильном положении, изменяясь в пределах 0,5-1,5 %.

По сравнению с предыдущим годом суммарный коэффициент увеличился с 47,5930 до 49,9002 (на 4,85%). Коэффициент, характеризующий интенсивность выбросов, является максимальным. При этом по сравнению с предыдущим годом он снизился. Также положительным моментом является отсутствие значимости нарушения, загрязнения земель.

По результатам проведенного анализа, можно сделать выводы о функционировании основных производственных процессов в различных режимах (пуск, номинальный режим, остановка, аварийная ситуация), сопровождающихся значимыми воздействиями на окружающую среду, и влиять на них.

Кроме того, данная методика позволит более точно рассчитывать проекты нормативов предельно допустимых сбросов, предельно допустимых выбросов, нормативы образования отходов и лимитов их размещения, расчёты платы за негативное воздействие на окружающую среду, нормативы потребления энергетических ресурсов и т.д.

Библиографические ссылки:

- 1) ГОСТ Р ИСО 14001-2007 Системы экологического менеджмента. Требования и руководство по применению.
- 2) Стандарт ООО «Газпром трансгаз Ухта» СТО 60.30.21-00159025-07-002-2011. Система экологического менеджмента. Экологические аспекты [Текст]. - Ухта, 2011 г.

3) *Никитина, Ю. А.* Экономические аспекты экологической безопасности в нефтегазовой отрасли (международный опыт и российская практика) [Текст] / Ю.А. Никитина. – М.: Норма, 2011

УДК 551.345

**Условия достоверного отражения основных мерзлотных характеристик в результатах инженерно-геологических изысканий**

Осадчая Г.Г.<sup>1</sup>, Ситников А.В.<sup>2</sup>

<sup>1</sup> *Ухтинский государственный технический университет, [galgriosa@yandex.ru](mailto:galgriosa@yandex.ru)*

<sup>2</sup> *- Филиал ООО «Газпром ВНИИГАЗ» в г. Ухта, [av-sitnikov@mail.ru](mailto:av-sitnikov@mail.ru)*

Информация, получаемая при инженерно-геологических изысканиях, является базовой при осуществлении проектов строительства. Она в значительной степени определяет выбор места строительства, его способ, конструктивные решения, мероприятия инженерной защиты сооружений и охраны окружающей среды и т.п.

Инженерно-геологические изыскания как под линейные, так и площадные объекты проектирования, осуществляются в два этапа. На первом проводится общее изучение территории для выбора участка строительства, строится инженерно-геологическая карта. Второй этап связан со стадией планирования, когда работы проводятся на уже выбранном участке. Очевидно, что на втором этапе инженерно-геологические изыскания проводятся в большем объеме (на единицу площади), графическое отображение информации может быть в крупном масштабе. Например, при выборе трассы нефтепровода в сложных инженерно-геологических условиях бурение проводится через каждые 100 м, а под рабочие чертежи – через 50 м.

При проведении работ в криолитозоне в состав инженерно-геологической документации добавляется мерзлотная составляющая. Основными первичными мерзлотными характеристиками грунтов, которые можно получить в полевых условиях, являются их температура, глубина залегания кровли (иногда подошвы) многолетнемерзлых пород (ММП), льдистость, пространственное сочетание ММП и участков с их отсутствием, наиболее значимые криогенные процессы и их интенсивность. Часть этих характеристик зональна, часть - региональна. Рассмотрим, насколько достоверно можно представить мерзлотную информацию, полученную в результате проведения полевых инженерно-геологических работ, для условий криолитозоны Большеземельской тундры.

Большеземельская тундра характеризуется полным набором геокриологических подзон, причем протяженность их с юга на север может в некоторых случаях достигать всего нескольких десятков километров. Особенностью региона является то, что зональные типы распространения многолетнемерзлых пород (ММП) условно соответствуют природной зональности (табл.1).

Таблица 1.- Соответствие природной и геокриологической зональностей

<b>Природные зоны и подзоны</b>	<b>Геокриологическая подзона</b>	<b>Распространение мерзлых пород по площади (%)</b>
Зона тундр	<i>I - сплошного</i> распространения ММП	> 90
Подзона северной лесотундры	<i>II - прерывистого</i> распространения ММП	50-90
Подзона южной лесотундры	<i>III - массивно-островного</i> распространения ММП	10-50
Северная часть подзоны крайнесеверной тайги	<i>IV - островного</i> распространения ММП	< 10

При организации инженерно-геологических изысканий необходимо четко соотносить исследуемый участок (или его часть) к определенному зональному типу ММП, так как в зависимости от этого можно заранее ориентироваться на различные вариации ряда геокриологических характеристик. Прежде всего, это характеристики «зонального ряда» (распространение ММП, их температура, наиболее значимые криогенные процессы, в ряде случаев глубины сезонного промерзания СМС и протаивания СТС). Собственно инженерные характеристики грунтов и типы геологических разрезов в большей степени подчиняются региональным закономерностям.

В инженерно-геологических изысканиях широко могут быть использованы методы ландшафтной индикации. Они позволяют, в частности, предположить формирование той или иной инженерно-геологической ситуации на конкретном участке и уточнить границы смены этих ситуаций. Ландшафтную индикацию целесообразно проводить на уровне урочищ, а для конкретизации обстановки в сложных урочищах в отдельных случаях – на уровне фаций. Анализ обширной информации по региону позволяет с большой долей вероятности уже на предполевом этапе проведения работ представить варианты мерзлотных зональных характеристик и планировать полевые работы в зависимости от их сложности [3, 4].

В качестве основы предлагается использовать кадастр репрезентативных урочищ криолитозоны Тимано-Печорской провинции, включающий более 30 основных видов [1]. Для удобства систематизации урочища сгруппированы в 6 основных групп по типу растительности: лесной, болотный, торфяников, тундровый, луговой и поемный. В каждой из групп выбраны репрезентативные, фоновые для определенных зональных условий урочища. Их мерзлотные характеристики охарактеризованы в зональном аспекте. Приведены сокращенные названия урочищ, геокриологическим подзонам присвоен условный индекс (см. табл.1).

#### *Лесные урочища*

Все виды лесных урочищ распространены в подзонах II, III и IV и развиты преимущественно на талых грунтах. Только в лесотундре (подзоны II и III) встречаются вытянутые по форме и лоркализированные поперек уклона участки с ММП как сливающегося, так и несливающегося типов (не более 5%), в основном в переходной зоне между генетическими ландшафтами [2]. Как правило, это не заболоченный и не лишайниковый лес, а елово-березовый средnekочковатый кустарниково-кустарничково-мохово-лишайниковый, либо такое же редколесье.

Мерзлота визуально не определяется, на снимках практически не дешифрируется. Ее температура  $-0^{\circ}\text{C}$ , криогенные процессы не развиты. Глубина СТС может быть различной в зависимости от конкретного литологического разреза и мощности моховой подушки и меняться от 0,6 до 1,2 м. Зональной изменчивости глубины СТС не отмечено.

#### *Болотные урочища*

К этой группе урочищ отнесены разные виды болот и термокарстовые понижения. Последние (как урочища) встречаются только в подзонах I и II, собственно болота – в подзонах II, III, IV. При дешифрировании они практически не различаются, в полевых условиях могут быть определены по наличию некоторых видов растительности.

Практически на всех болотах можно встретить новообразования ММП, но они занимают незначительную площадь. Только в пределах грядово-мочажинных болот (подзоны III и IV), а именно на торфяных грядах встречены маломощные высокотемпературные ММП (до 30% площади), однако следует учесть, что иногда гряды талые. ММП дешифрируются не всегда, поэтому при работе на таких участках их мерзлотные характеристики могут различаться.

Как самостоятельное урочище термокарстовые понижения выделяются только в крупном масштабе, чаще включаются в урочища торфяников. В подзоне I повсеместно развиты преимущественно высокотемпературные ММП, хотя в отдельных случаях температуры могут понижаться до  $-2^{\circ}\text{C}$ , доминирует сливающийся тип разреза, хотя в последнее время растет площадь участков с несливающейся мерзлотой. В подзоне II наблюдается сложное

чередование талых и мерзлых участков. Мерзлые участки характеризуются высокотемпературной мерзлотой, местами несливающегося типа. Вне зависимости от зональной приуроченности мощность СТС составляет 0,6-0,9 м.

#### *Урочища торфяников*

Для региона характерны плоскобугристые, плоские полигональные, плоские заозеренные, выпуклобугристые торфяники и хасыреи (котловины спущенных озер - топонимика ненцев). К группе урочищ торфяников они отнесены условно, так как в зрелой стадии развития приобретают сходные с ними характер растительности и мерзлоты.

Торфяники плоскобугристые распространены в подзонах I, II, III.

В подзоне III всегда характеризуется мерзлыми буграми и тальми межбугровыми понижениями. Температура ММП на буграх может достигать  $-2^{\circ}\text{C}$ . Следует учитывать, что в пределах одного бугра она может сильно различаться в центральной и краевой частях. Криогенные процессы плохо выражены, только в межбугровых понижениях может идти новообразование мерзлоты. СТС варьирует в пределах 0,3-0,6 м.

В подзоне II часть межблочий, особенно в северной части подзоны, мерзлые, редко с несливающейся мерзлотой. Температура ММП на буграх может достигать  $-2,5^{\circ}\text{C}$ . Также в пределах одного бугра она сильно различается в центральной и краевой частях, в межбугровом мерзлом понижении близка к  $0^{\circ}\text{C}$ . В пределах урочища встречаются фрагменты полигонального мезорельефа с полигонально-жильными льдами (ПЖЛ), активное развитие которых продолжается. СТС варьирует в пределах 0,3-0,9 м.

В подзоне I ММП в пределах урочища развиты повсеместно. Температура ММП варьирует в интервале от  $-1$  (в межбугровых понижениях) до  $-4^{\circ}\text{C}$ . Современное развитие термокарстовых процессов фиксируется редко, заметнее развитие термоабразии, локального растрескивания с формированием ПЖЛ. СТС достигает 0,8 м в межбугровых понижениях, на буграх – не более 0,5 м.

Торфяники плоские полигональные как самостоятельное урочище выделяется в подзоне I. ММП развиты повсеместно. Температура ММП варьирует в интервале от  $-2$  до  $-4^{\circ}\text{C}$ . Продолжается, но не во всех случаях, активно развитие ПЖЛ, отмечено развитие термоабразии и термоэрозии. СТС составляет 0,3-0,5 м.

Торфяники плоские заозеренные выделяются в подзоне I. ММП развиты повсеместно. Температура ММП варьирует в интервале от  $-1$  до  $-2,5^{\circ}\text{C}$ . Развиты процессы термокарста, термоабразии, локального пучения близ озерков, фиксируется морозобойное растрескивание на торфяных блоках и грядах. СТС составляет 0,4-0,9 м.

Торфяники выпуклобугристые распространены в подзонах II, III и IV. Характеризуются мерзлыми буграми и тальми межбугровыми понижениями. В подзоне II находится преимущественно в стабильном состоянии; в подзонах III и IV наблюдается активный рост бугров и развитие новообразований в межбугровых понижениях. На буграх изменчивость температуры зависит от близости к межбугровому понижению, составляя близ последнего  $-0^{\circ}\text{C}$  и понижаясь к центру бугра в зависимости от зональной принадлежности участка от подзоны IV к подзоне III соответственно до  $-0,3$ ,  $-1,5$ ,  $-3^{\circ}\text{C}$ . СТС составляет 0,4-0,8 м.

Хасыреи распространены в подзонах I и II.

В подзоне II днища хасыреев преимущественно талые за исключением новообразований ММП (бугров), где температура ММП может достигать  $-2^{\circ}\text{C}$ . В подзоне I мерзлотное строение более сложно. В зависимости от стадии развития на днище выделяются участки с несливающимися и слоистыми ММП, а также ММП сливающегося типа. Бугры чаще всего мерзлые по всему разрезу, характеризуются наиболее низкими температурами (до  $-3^{\circ}\text{C}$ ). СТС варьирует от 0,4 до 1,1 м.

#### *Тундровые урочища*

Тундровые урочища развиты во всех подзонах, но морфологически сильно различаются.

В южной криолитозоне в преобладают тундры плоско- и пологоволнистые с отдельными деревьями, в подзоне прерывистого распространения ММП урочище встречается реже.



В подзоне IV урочище представлено незначительно. ММП отсутствуют (за редким исключением, когда урочище развито на участках карста). Для подзон II, III характерно сложное сочетание талых и мерзлых участков при значительном преобладании талых. Если позволяет масштаб, мерзлые участки выделяют как самостоятельные урочища. Мощность ММП может составлять как 6-30 м, так и менее 6 м (участками 1-2 м, мерзлота устойчива). Несливающиеся мерзлые породы не характерны, но могут быть встречены. Даже на небольшой площадке (например, 30x30 м) в зависимости от фациальной принадлежности можно встретить ММП по всему инженерно-геологическому разрезу, ультрамаломощные ММП, талые участки. На мерзлых участках температура меняется от -0 до -0,5 (подзона III) и -2°C (подзона II). Распространения мерзлоты также сильно варьирует от 0 до 80%. Мощность СТС в подзоне III меняется от 0,4 до 0,7 м, в подзоне II – от 0,3 до 1,2 м. Предполевое дешифрирование не позволяет с достаточной достоверностью вычленить участки с ММП.

В подзонах I, II встречаются тундры на слабовогнутых пологих склонах и плоских междуречьях с ивняками древовидными с отдельными выпуклыми блоками ерниково-ивняково-мохово-лишайниковыми. В подзоне I к ним тяготеют несквозные талики, в подзоне II – сквозные. ММП приурочены только к буграм (мощность ММП в среднем 6-10 м), которые занимают не более 20% площади урочищ, а то и вовсе отсутствуют; температура мерзлоты от -0 до -2,5°C. В зависимости от конкретной характеристики грунтового разреза СТС варьирует от 0,5 до 1,0 м.

На минеральных участках в подзонах I, II доминируют урочища с различным блочным мезорельефом. Наиболее развиты тундры с соответственно крупно-, средне-, блоково-грядовым и нечеткоблочным мезорельефом. Практически повсеместно (за исключением самых северных участков) к блокам приурочены ММП (иногда несливающегося типа), межблочья представляют собой достаточно глубокие (6-15 м) несквозные (в подзоне I) и сквозные (в подзоне II) талики. Распространение ММП в зависимости от характера блочности составляет от 70 до 90% в подзоне II. В подзоне I можно говорить о площади, которую занимают несквозные талики: 0 – 30%. В любом случае температура ММП на блоках очень сильно варьирует: от -0 до -2 (в подзоне II) и -4,5°C (в подзоне I). Из-за широкого распространения пятнистого микрорельефа, также широк спектр глубин СТС. Если не учитывать глубину протаивания под пятнами, ее фоновое значение в подзоне II составляет 0,8-1,2 м, в подзоне I – 0,4-0,8 м. Конкретные глубины могут выбиваться из этого ряда из-за высокой степени мозаичности растительности.

Реже, практически только в подзоне I, встречаются урочища с мелкополигональным и холмистым мезорельефом (развиты на песках). Для них характерно повсеместное развитие ММП с фоновыми температурами от -2 до -4°C, мощность СТС 1-2 м. Несквозные талики (до гл. 3-6 м) местами отмечены только на холмистых тундрах.

Тундры плоские придолинные распространены в подзонах I, II. В подзоне I мерзлота, как правило, сливающегося типа, развита повсеместно. В подзоне II ММП как сливающегося, так и несливающегося типов, под временными водотоками, секущими урочища могут формироваться сквозные талики. Редкими фрагментами отмечаются талые участки.

#### *Луговые урочища*

Урочища приурочены к крупным речным долинам и придолинным поверхностям в южной криолитозоне. ММП отсутствуют.

#### *Поемные урочища*

Приурочены к долинам рек и ручьев, полосам стока. Преимущественно талые. ММП характерны только для подзоны I: под полосами стока и мелкими ручьями – несливающегося типа; на пойменных участках крупных и средних рек – как сливающегося, так и несливающегося типов. Изучены недостаточно.

Таким образом, распространение ММП с высокой степенью достоверности возможно определить (при проведении дешифрирования или предполевых рекогносцировочных исследований) для подзон IV и I, причем в последнем случае в пределах блочных тундр нужно учитывать широкий возможный диапазон температур ММП в пределах даже одного блока и

практически повсеместное развитие несквозных таликов. Если опираться только на данные бурения, возможны значительные ошибки в оценке мерзлотной обстановки: так как величина блоков соизмерима с интервалами между скважинами, в результате все скважины могут попасть либо на участки несквозных таликов, либо в наиболее холодные центральные части блоков, либо в сравнительно высокотемпературные краевые части блоков. Достоверность инженерно-геологических карт возможна только в случае использования методов ландшафтной индикации либо в полевых условиях (в летний период), либо при дешифрировании космоснимков.

В подзонах III и II (лесотундра) при проведении инженерно-геологических изысканий (особенно в зимнее время) на урочищах тундр и торфяников возможны значимые ошибки при оценке как распространения, так и температуры ММП (причина та же, что и для блочных тундр); для лесных урочищ нельзя исключать развития мерзлоты. Наиболее сложные вариации мерзлотных характеристик характерны для тундровых урочищ лесотундры, при этом явные индикационные признаки наличия и характера ММП отсутствуют либо могут быть использованы только в летнее время и только при наличии специальных геоботанических знаний.

Существующая практика организации инженерно-геологических изысканий не позволяет получать для региона информацию достаточной степени достоверности. Непременным условием отражения реальных мерзлотных характеристик в результатах инженерно-геологических изысканий является непременное использование дистанционных методов на участках с выраженным мезорельефом либо увеличение количества скважин на участках с высокой мозаичностью мерзлотных характеристик. В любом случае до начала работ необходимо определиться с зональной геокриологической принадлежностью участка, что позволит получить представление о возможных сочетаниях основных мерзлотных характеристик.

#### Библиографические ссылки

1. *Маслов, А.Д. и др.* Основы геокриологии: учебное пособие [Текст] / А.Д. Маслов, Н.В. Осадчая, Н.В. Тумель, Н.А. Шполянская. - Ухта: Изд-во Института управления, информации и бизнеса, 2005. - 176 с.
2. *Осадчая, Г.Г.* Особые случаи формирования многолетнемерзлых пород в Большеземельской тундре [Текст] / Г.Г. Осадчая // Тезисы Международной конференции «Приоритетные направления в изучении криосферы Земли» (25-28 мая 2006 г.), Пущино, 2005. - С.40-41.
3. *Осадчая, Г.Г., Ситников, А.В.* Природные базы данных как составная часть инженерно-экологических изысканий [Текст] / Г.Г. Осадчая, А.В. Ситников // Приоритет России XXI века: от биосферы и техносферы к ноосфере: матер. Междунар. научн.-практ. конф. 21-22 января 2003, Пенза, 2003.
4. *Осадчая, Г.Г., Тумель, Н.В.* Локальные ландшафты как индикаторы геокриологической зональности (на примере европейского северо-востока) [Текст] / Г.Г. Осадчая, Н.В. Туммель // Криосфера Земли, 2012. - № 3. - С. 62-71.

УДК 504.05

### **Зональные типы антропогенных нарушений ландшафтов тундры и тайги**

Петров М.К.

Ухтинский государственный университет, Ухта, Россия

Через 20 лет после ставшей исторической первой конференции на высшем уровне под названием «Планета Земля» (Рио-де-Жанейро, 3–14 июня 1992 г.) в том же Рио-де-Жанейро 20–22 июня 2012 г. прошла конференция ООН по устойчивому развитию «Рио + 20» с девизом «Будущее, которое мы хотим» [4]

Не снижающийся интерес к названным проблемам объясняется тем, что экономиче-

ское развитие ведет к возрастанию темпов замены биосферных процессов техногенными. Мировоззренческие аспекты взаимодействия общества и природы приобретают новый смысл. Экологическое мировоззрение становится общечеловеческой парадигмой, которая объединяет как естественные, так и гуманитарные, экономические, технические и другие науки.

На разнообразии ландшафтов и бытия жителей России лежит печать географической зональности. Рассмотрим основные типы антропогенных нарушений ландшафтов тундры и тайги.

Зона тундры представлена преимущественно равнинными безлесными заболоченными и заозеренными пространствами, занятыми мохово-лишайниково-кустарничковыми сообществами растений, формирующимися в условиях сурового климата и многолетнемерзлых грунтов. Еще в начале прошлого века тундра была малообитаема. Местное население занималось кочевым оленеводством, пушным промыслом, а также рыболовством и охотой на морского зверя. До второй половины XX в. всюду преобладали коренные природные экосистемы.

Оленеводство развито практически на всем протяжении тундровой зоны, лесотундры и северной тайги на площади более 3 млн км<sup>2</sup>. Домашние олени круглый год содержатся в стадах по 500–2000 голов и более. Угодья, освоенные домашним оленеводством, периодически испытывают нагрузки, превышающие их биологическую ёмкость. Потери лишайников и зеленых частей кустарничков могут составить в местах концентрации оленей 60–100% от общего запаса.

В последние десятилетия XX в. хозяйственная деятельность в суровых условиях Севера получила особенно большое развитие. В основном она связана с геологоразведкой, добычей нефти и газа, минерального сырья, строительством дорог, нефте- и газопроводов, городов и поселков [5].

Наличие в тундре многолетней мерзлоты – важнейший фактор, влияющий на техногенное освоение территории. Растительная дернина, в том числе моховой покров и торфяной слой, являются хорошим естественным теплоизолятором. Разрушение этого слоя способствует таянию подземных льдов, образованию просадок и провалов. Поэтому необходимо исключительно бережное отношение к почвенно-растительному покрову. Достаточно гусеничному транспорту проехать по тундре и разрушить мох, чтобы вскоре следы от гусениц превратились в канаву, а затем и в глубокий овраг. Расчищенная грунтовая площадка через несколько лет может стать провальным озером. Попадающие в грунт нефтепродукты разлагаются очень плохо. Низкие температуры и незначительное содержание кислорода в почве способствуют длительному сохранению нефтяного загрязнения. Самоочищения в зоне многолетней мерзлоты практически не происходит.

Российская Арктика – страна проживания многочисленных малых народов, которые ведут самобытный образ жизни, требующей защиты от негативных техногенных воздействий. Арктика уже никогда не сможет вернуться в состояние экологически девственной «белой пустыни». Нарастающие темпы эксплуатации природных ресурсов ставят трудно разрешимые задачи: с одной стороны – достижение экономического преуспевания, а с другой – сбережение уникальной и ранимой природы этой большой и прекрасной части нашей страны.

Зона тайги на территории России занимает самую большую площадь среди других зон. Она протягивается в пределах умеренного пояса сплошной полосой от западных границ до побережья Тихого океана [2]. Ее характерными ландшафтами являются хвойные леса и верховые болота.

Территория средней и особенно северной тайги стала интенсивно осваиваться в России сравнительно недавно. Основу хозяйственной деятельности населения долгое время составляли лесные промыслы: заготовка древесины, сбор дикорастущих, охота. Преобладали коренные, не измененные человеком ландшафты.

В первой половине XIX в. население было немногочисленным и концентрировалось

преимущественно в долинах рек. Именно здесь стало развиваться животноводство, а затем и земледелие, поскольку почвы пойм более плодородны. На месте вырубленных лесов появились пастбища и пашни. Принципиальные изменения в структуре таежной зоны произошли во второй половине XX в. Объем заготовок древесины необычайно возрос. Расширилось техническое вооружение лесозаготовителей, появилась сеть автомобильных и железных дорог, благодаря чему значительная часть территории тайги стала сравнительно легкодоступной. Крупные районы освоения лесных ресурсов охватили практически всю европейскую часть зоны тайги, значительную часть Урала, большие площади в Западной, Средней и Восточной Сибири, а также Дальнего Востока. В связи с расширением геологоразведочных работ, добычей полезных ископаемых, даже в труднодоступных местах таежные ландшафты стали страдать от хозяйственной деятельности человека

Значительный урон тайге наносят пожары, выжигающие большие площади леса, ценные охотничьи, ягодные и грибные угодья. Вблизи больших городов леса все больше замещаются лугами и пашнями.

Леса играют важную почвозащитную и водоохранную роль: там, где они уничтожаются, увеличивается поверхностный сток и, как следствие, усиливается смыв почвы, возникают овраги, уменьшается пополнение подземных вод, реки мелеют.

Следует иметь в виду, что таежная зона играет огромную роль в насыщении атмосферы кислородом и поглощении углекислого газа. Один гектар леса выделяет за 1 год около 1 тыс. м<sup>3</sup> кислорода, что удовлетворяет годовую потребность в нем одного человека. Подсчитано, что кислорода, выделяемого лесами тюменского Севера за год, достаточно для дыхания населения всей Тюменской области, Урала и Казахстана.

Верховые (сфагновые) болота таежной зоны, являясь уникальным природным комплексом, долгое время рассматривались с хозяйственной точки зрения как источник торфа на топливо или, после осушения, как сельскохозяйственные угодья. Во второй половине XX в. на болота шло массированное наступление. Однако оказалось, что экономическая польза от осушения болот очень небольшая, а отрицательные последствия огромны.

Присущая болотам естественная растительность через несколько лет после осушения погибает, и болота превращаются в бесплодные пустоши. Слой торфа после иссушения быстро срабатывается. За год его толщина уменьшается в среднем на 1–2 см; максимальная скорость достигает 12 см в год. Двух-, трехметровый торфяной слой срабатывается до минерального грунта через 10–20 лет после осушения. В белорусском Полесье, бывшем крае болот, теперь случаются пыльные бури, в воздух поднимаются черные тучи пересушенного торфа.

Верховые болота – настоящие кладовые чистой воды [1]. Пройдя через сфагновый ковер, вода становится стерильной, поскольку эти мхи – хорошие антисептики. Кроме того, экосистема болот является геохимическим фильтром, задерживающим различные вещества, в том числе тяжелые металлы (свинец, ртуть, кадмий и т.п.). Особенно велика фильтрующая роль болот вблизи поселений и в зонах отдыха. Вода болот – это огромный экологический и экономический потенциал, ценность которого со временем будет возрастать.

Осушение болот ведет к нарушению режима питания рек: мелеют и исчезают вытекающие из болот ручьи и малые реки – истоки крупных рек. Снижается уровень грунтовых вод на прилегающих к осушенным болотам территориях. Сокращается разнообразие болотных растений, животных, количество перелетных птиц. Прекращаются традиционные промыслы – сбор ягод, лекарственных трав, охота.

В XXI в. тенденции роста лесозаготовок, отчуждения ландшафтов таежной зоны на строительство городов и промышленных объектов будут сохраняться. Осушение и загрязнение болот приведет к обмелению рек, ухудшению качества природных вод. Чтобы избежать неблагоприятных экологических последствий, человек должен взять на себя затраты на восстановление ресурсного потенциала таежных ландшафтов.

На пути к гармоничному развитию человеческого общества стоят трудноразрешимые противоречия. Удовлетворение потребностей немыслимо без эксплуатации природных ре-

сурсов. Любое производство, по существу, основано на природопользовании – использовании природных ресурсов, составляющих часть общего природного потенциала ландшафтов.

Ресурсный потенциал ландшафта – это часть вещества и энергии, которая отторгается в социально-экономическую сферу. На современном уровне развития природа рассматривается как источник самых разнообразных ресурсов: производственных (сырья и энергии для промышленности), сельскохозяйственных (естественного плодородия почв, тепло- и влагообеспеченности для производства продуктов растениеводства и животноводства), здравоохранительных и рекреационных (обеспечивающих лечение и отдых людей), эстетических и научных (служащих источником творческого вдохновения, используемых для изучения природных закономерностей), территориальных и экологических (условий существования людей в конкретном месте) и др. Строго говоря, весь природный потенциал ландшафта в том или ином виде используется человеком сейчас или будет использован в будущем. К оценке ресурсного потенциала ландшафта следует подходить с экономических, экологических и эколого-экономических позиций [3].

При экономическом подходе оценивается стоимость природных ресурсов. Учитываются стоимость сырья на внутреннем и мировом рынке, затраты на добычу и транспортировку к месту переработки и т.п., а также экономическая целесообразность выбора взаимоисключающих видов природопользования. Например, добыча минерального сырья, как правило, снижает эффективность лесного хозяйства, рекреации и т.п. В каждом конкретном случае приходится решать, что более целесообразно: вести добычу полезных ископаемых или сохранить ландшафт как источник других природных ресурсов.

При экологическом подходе природный потенциал ландшафта оценивается как совокупность условий, необходимых для жизни и воспроизводства населяющих организмов данную территорию, в том числе и человека. Отторжение природных ресурсов вызывает изменение состояния, как отдельных природных компонентов, так и ландшафта в целом – нарушается экологический режим территории, ухудшается состояние окружающей среды.

Эколого-экономическая оценка включает оценку затрат на рекультивацию естественного потенциала ландшафта после его нарушения, вызванного эксплуатацией природных ресурсов. Опыт показывает, что игнорирование эколого-экономической оценки приводит подчас к тяжелым последствиям – затраты на рекультивацию земель могут оказаться выше стоимости использованных ресурсов. Экономия на восстановлении нормальной среды обитания оборачивается трагическими эколого-социальными последствиями – снижением работоспособности, ухудшением здоровья, увеличением смертности людей. Потери на здоровье людей, социальные издержки, вызванные ухудшением состояния окружающей среды, могут быть столь значительными, что ущерб перекроет получаемый хозяйственный эффект.

#### Библиографические ссылки:

1. *Денисенков В.П.* Основы болотоведения: Учеб. Пособие [Текст] / В.П. Денисенков. СПб.: Изд-во С.-Петербур. ун-та, 2000. 224 с.
2. *Пармузин Ю.П.* Тайга СССР [Текст] / Ю.П. Пармузин. - М.: Мысль, 1985. 303 с.
3. *Петров К.М.* Геоэкология: Учеб. Пособие [Текст] / К.М. Петров. - СПб.: Изд-во С.-Петербур. ун-та, 2004. 274 с.
4. *Розенберг Г.С., Кудинова Г.Э.* На пути к «зеленой» экономике (знакомься с докладом ЮНЕП к «Рио + 20») [Текст] / Г.С. Розенберг, Г.Э. Кудинова // Биосфера. 2012. Т. 4, № 3. С. 245-250.
5. *Сумина О.И.* Формирование растительности на техногенных местообитаниях Крайнего Севера России [Текст] / О.И. Сумина. - СПб.: Информ-Навигатор, 2013. 340 с.

**Анализ динамики основных климатических показателей по Авиаметеостанции Ухта за последние 80 лет**

Степанова В. Е.

*Северный филиал авиаметтелеком Росгидромета, г. Ухта, Россия*

Метеорологические наблюдения в г. Ухта начались в 1931 г. Первоначально метеостанция Чибью располагалась в районе современного Железнодорожного техникума на том месте, где теперь находится Вечный огонь, на абсолютной отметке 81 м над уровнем моря. Рост территории городской застройки привел к тому, что метеостанция была перенесена. С 1951 г. метеонаблюдения стали проводиться в аэропорту, который расположен на значительно более высоких абсолютных отметках. Метеоплощадка располагается на абс. отм. 147 м. Этот перенос места проведения наблюдений не позволяет делать однозначные выводы о динамике во времени ряда метеопараметров.

Основные измеряемые параметры выглядят следующим образом:

- температура воздуха (минимальная, максимальная, среднесуточная);
- продолжительность снежного сияния;
- давление;
- вид и высота облачности;
- видимость;
- влажность;
- осадки (количество, вид);
- характеристики снежного покрова (высота, плотность снега, запас воды);
- температура почвы на поверхности и на глубинах 20, 40, 60, 80, 120, 160 см;
- загрязненность воздуха на радионуклиды;
- кислотность осадков;
- скорость и направление ветра;
- опасные природные явления (гроза, град, ледяной дождь, шквал).

При анализе динамики основных метеорологических параметров сравнивались два периода: 1931-1965 и 1979-2013 гг. Период с 1966 по 1978 гг на анализировался из-за недоступности справочных данных. Ниже приводятся результаты проведенного анализа, при этом для упрощения изложения материала период 1931-1965 гг называем период 1, а период 1979-2013 гг – период 2.

Наблюдается увеличение среднегодовой температуры воздуха на  $0,4^{\circ}\text{C}$ . За период 1 она составляла минус  $0,8$ , за период 2 – минус  $0,4^{\circ}\text{C}$ . Сравнение среднемесячных температур за эти периоды показало, что такая разница возникла в основном из-за того, что среднемартовская температура воздуха увеличилась на  $3^{\circ}\text{C}$  (рис. 1).

Следует отметить, что при этом температуры самого теплого (июль) и самого холодного (январь) месяцев года изменились незначительно. Так, за период 1 абсолютный максимум температуры фиксировался в 1954 г и составил  $+36^{\circ}\text{C}$ , а абсолютный минимум – в 1946 г и составил минус  $51^{\circ}\text{C}$ . Что касается периода 2, абсолютный максимум температуры фиксировался в 2007 г и составил  $+34^{\circ}\text{C}$ , а абсолютный минимум – в 1986 г и составил минус  $45^{\circ}\text{C}$ .

Продолжительность безморозного периода (между датами последнего и первого заморозков) за эти 2 периода сравнивать нерепрезентативно из-за передислокации метеостанции: при нахождении ее на более низком уровне (у реки) безморозный период резко уменьшается (до 70 дней). Если же период 2 разбить на две части, то безморозный период практически неизменен: 95 дней за 1951-1965 гг. и 96 дней 1979-2013 гг. Количество дней с положительными среднесуточными температурами составило 175 дней.



Рисунок 1 - Среднемесячная температура воздуха

За рассматриваемые периоды произошло изменение среднегодового количества осадков. За период 1 оно составило 482 мм, а за период 2 – 562 мм. Таким образом, зафиксировано увеличение в 80 мм, главным образом за счет твердых осадков (рис.2).

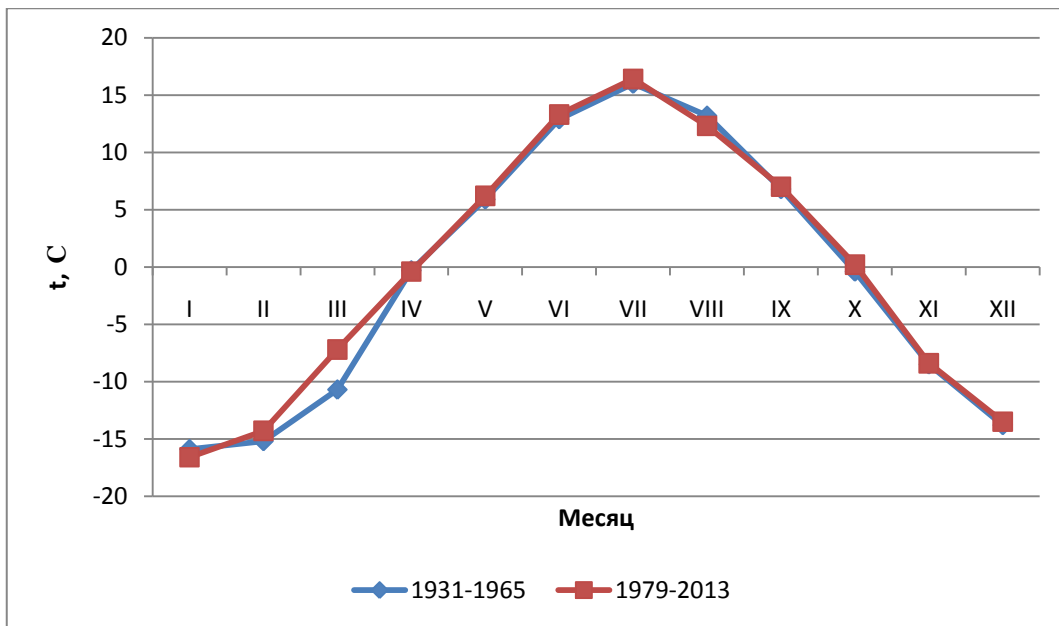

Рисунок 2 - Среднее многолетнее количество осадков

За период 1 соотношение твердых и жидких осадков составляет соответственно 32 и 68 %; за период 2 – 36 и 64 %. Соответственно, средняя высота снежного покрова увеличилась с 67 см за период 1 до 83 см за период 2 (рис.3). Такое значительное увеличение не могло ни сказаться на глубине сезонного промерзания почвы: если на глубине 80 см средняя температура зимой составляла за период 1 минус 0,4<sup>0</sup>С, то за период 2 – +0,2<sup>0</sup>С.

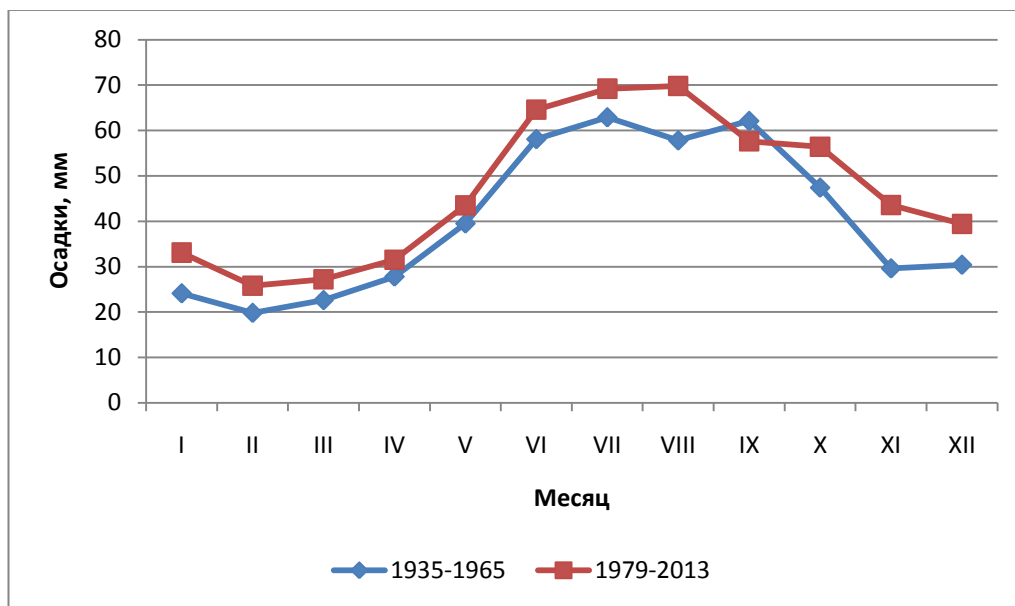

Рисунок 3 - Высота снежного покрова

За рассматриваемые периоды не изменились параметры ветра и частота опасных природных явлений: средняя скорость ветра – 3 м/сек; град 0,5 см 1 раз в 10 лет, ледяной дождь 1 раз в 18 лет, скорость ветра 30 м/сек 1 раз в 30 лет.

Таким образом, климат района Ухты за последние 80 лет незначительно изменился в сторону смягчения: уменьшилась амплитуда между абсолютными температурами воздуха, увеличилось количество осадков (преимущественно твердых), уменьшилась глубина сезонного промерзания почвы.

УДК 911.2:551.34

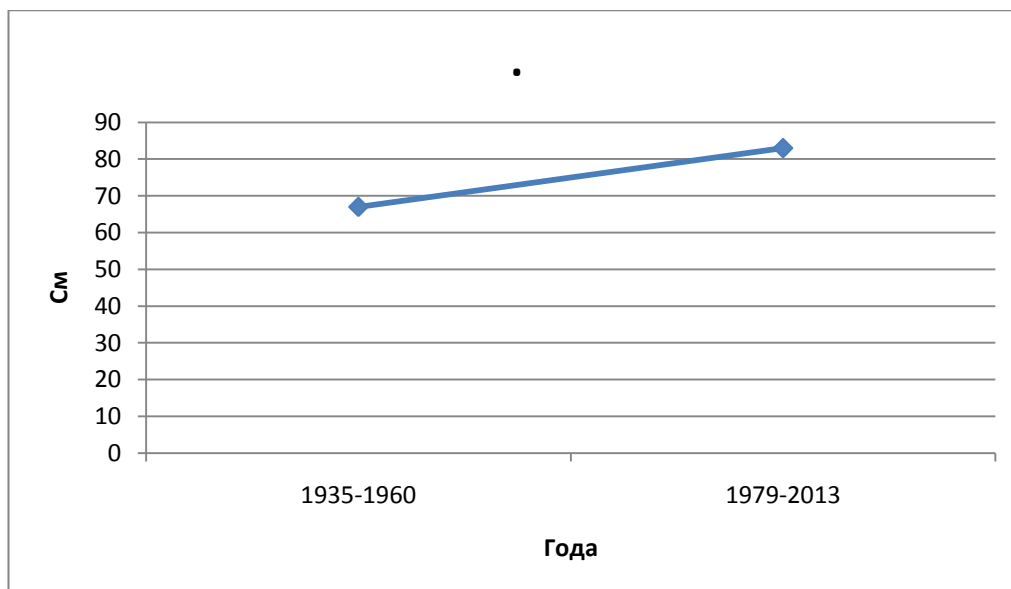
### Криогенные процессы в Российской Арктике

Тумель Н.В., Королева Н.А. [ntumel@mail.ru](mailto:ntumel@mail.ru), [nkor65@mail.ru](mailto:nkor65@mail.ru)

*Московский государственный университет им. М.В. Ломоносова, г. Москва, Россия*

Криогенные процессы весьма разнообразны. В результате их развития образуются специфические формы рельефа. Основными причинами процессов являются фазовые превращения воды в лёд и наоборот, а также напряжения, возникающие в мерзлых породах при отрицательных температурах. Наиболее распространенные процессы можно разделить на две основные группы: в теплое время года при протаивании наблюдается термокарст, солифлюкция, термоэрозия, термоабразия, а осенью и зимой при промерзании и дальнейшем охлаждении пород – пучение, наледеобразование и морозобойное растрескивание. Такие процессы, как термокарст и пучение наблюдаются практически повсеместно на равнинах и в долинах рек. Термоэрозия и термоабразия разрушают берега рек, морей, озер. Образование наледей чаще всего происходит в долинах рек горных территорий, а курумы формируются на склонах гор. Солифлюкция достаточно универсальное явление. Она осложняет склоны холмов, гряд, долин рек на равнинах, а также не очень крутые склоны гор.

Главные причины каждого из мерзлотных процессов, естественно, индивидуальны. Термокарстом называется просадка поверхности пород в процессе протаивания подземного льда за счет уменьшения объема талой грунтовой воды по сравнению со льдом, усадки талых отложений, частичного выноса материала. В результате термокарста образуются болотца и озера. Размеры и форма термокарстовых образований зависят от количества и типа протаивающего льда. Наиболее глубокие озера и воронки формируются при протаивании пластовых льдов и ледяных ядер бугров пучения. Самые крупные термокарстовые озера наблюда-



ются в Якутии при протаивании мощных ледяных жил на больших пространствах. Их местное название аласы. Глубина термокарстовых просадок изменяется от десятков сантиметров до десяти метров и более.

Термоэрозия это процесс размывания берегов и поверхности рыхлых пород текучими водами. В этом процессе две составляющие: водный поток протаивает мерзлые породы, и он же механически их разрушает. Термоэрозия является главной причиной образования оврагов, промоин, траншей. В процессе хозяйственной деятельности незарегулированный сток промышленных и бытовых вод приводит к активной термоэрозии. В таких случаях зафиксировано образование оврагов длиной более 100м, глубиной 1,5-2м при ширине 5-7м за один летний сезон. В природе протяженность термоэрозионных форм достигает 1-1.5 км. Это один из наиболее катастрофичных процессов в криолитозоне. Связь термоэрозии с количеством льда в мерзлой породе не такая тесная, как при термокарсте. Активная термоэрозия наблюдается как в льдистых отложениях, так и бортах рек, сложенных песками с небольшим количеством льда.

Термоабразия это процесс волнового, теплового и механического разрушения берегов полярных морей и озер. Она наиболее активна на побережье морей Лаптева и Восточно-Сибирского, в том числе и на островах. Здесь на значительных расстояниях берега сложены очень льдистыми породами с ледяными жилами. Скорость термоабразии может достигать 50-100м в год. Небольшие острова восточной Арктики, сложенные льдистыми породами, исчезают на наших глазах. В известном романе академика В.А.Обручева «Земля Санникова» описан именно такой случай.

Солифлюкцией называется перемещение грунтов протаявшего слоя пород вниз по склону. В этом грунте должно быть достаточное содержание пылеватых и глинистых частиц, а так же влаги. Источники воды в грунтах – это оттаявший грунтовый лёд, дожди и талая вода. Солифлюкция наблюдается на склонах с определенной крутизной от 2-5 до 25°. Грунты перемещаются по водоупору, которым чаще всего являются мерзлые породы. Скорость этого склонового процесса различна. В естественных условиях наиболее распространена медленная солифлюкция. Это несколько см в год. При техногенных нарушениях сплывы до 100м происходят в течение часа. В природе периодически так же может происходить катастрофически быстрое перемещение солифлюкционного грунта при аномально глубоком протаивании на тех участках, где неглубоко залегает льдистый горизонт.

Пучение – это процесс увеличения объема породы при замерзании воды, т.к. этот объём увеличивается на 9%. Следовательно, эффект пучения зависит от количества замерзающей воды. Ежегодно протаявший за лето грунт замерзает, его поверхность по сравнению с летом становится выше. С этим постоянным процессом связан эффект вымораживания на поверхность грунта обломков породы, которые образуют каменные кольца, венки, бордюры. Примерно то же происходит с опорами разных инженерных сооружений, заглубленных в мерзлоту. Например, опорой трубопроводов из-за смерзания с мерзлой породы и «выдергивания» их из грунта при пучении оказываются в аварийном состоянии. Результатом пучения являются бугры пучения. их образование разнообразно. В одних случаях они формируются при промерзании талых пород, когда из года в год вода подтягивается, мигрирует к фронту промерзания, образуется большое количество ледяных прослоев, чередующихся с грунтом. Чаще всего такие бугры наблюдаются на торфяниках и болотах, где много воды. Если начинает промерзать озеро, скорее всего термокарстовое, то на его мелководье возникает так называемая «замкнутая система». Это значит, что со стороны мерзлых берегов и дна создается непроницаемый каркас. Зимой начинается сезонное промерзание сверху. В результате озерная вода оказывается в замкнутом пространстве. При промерзании ее объем увеличивается, и единственной возможностью реализовать это увеличение оказывается выпучивание поверхности. Такие бугры пучения (булгуньяхи) сложены относительно чистым льдом озерной воды, процесс внедрения озерных вод в бугор происходит неоднократно, поэтому их высота достигает первых десятков метров, тогда как «миграционные» бугры пучения чаще всего не

выше 1,5-3м. Следует помнить, что пучение наблюдается не только на участках с мерзлотой, но и на талых породах, т.е. как в таликах криолитозоны, так и за ее пределами.

Наледеобразование это процесс намерзания льда на поверхности ледяного покрова рек, озер или пород вблизи источников подземных вод. Механизм излияния воды на поверхности схож с образованием напорных бугров пучения. Только при образовании наледи вода в слабых местах разрывает поверхностный покров, будь то лёд или грунт, вырывается на поверхность, где и замерзает. Наиболее широко наледи распространены в долинах горных стран. Их размеры изменяются от 100 до 100 000 м<sup>2</sup>, а мощность от 1-2м до 5-10м. Излияния воды за зиму могут повторяться неоднократно. При хозяйственной деятельности особенно при строительстве дорог, наледеобразование резко усиливается.

Морозобойное растрескивание возникает при резком охлаждении пород, которые в это время значительно сжимаются. Напряжения в результате этого сжатия и образуют трещины, которые проникают в грунт на глубину 1-3м. Эти трещины заполняются снегом, весной талыми водами, которые замерзают в мерзлых породах. Регулярное повторение циклов растрескивания и заполнения трещин образует знаменитые ледяные жилы, или клинья. Таким образом, формируется полигонально-жильный рельеф с ледяными жилами. Наиболее часто этот рельеф наблюдается на торфяниках, но на востоке Арктики это и минеральные грунты. Размеры полигонов изменяются от 4-5 до 20-30м, ширина одной трещины 1-8см. Но в результате повторения процесса поперечник самих ледяных жил изменяется от 0,5-0,8 до 4-5м. Морозобойное растрескивание представляет опасность для подземных коммуникаций.

Курумы это скопление грубообломочного материала со льдом на склонах крутизной не более 35° и на выровненных поверхностях горных стран, которые соответственно называются «каменными реками» (потоками) и «каменными морями». Грубообломочный материал является результатом физического выветривания. Он в летнее время промывается дождевыми водами. Последние, а также талые воды насыщают основание курумов льдом. Физическое выветривание скальных пород наиболее активно в переходные сезоны года, вынос мелкозёма из глыбового и щебнистого материала приходится на лето, намерзание воды в основании курумов идет зимой. Отсюда очевидно, что процесс курумообразования круглогодичный.

Представленные мерзлотные процессы формируют достаточно крупные формы рельефа (мезорельеф). Но наиболее распространенным является пятнистый микрорельеф тундр, имеющий самый разный облик – пятна-медальоны, каменные многоугольники, сети, кольца, кочковато-пятнистые формы, диаметр (поперечник) которых не превышает 2-3м.

Мерзлотные процессы чаще всего сочетаются между собой. Термокарстовые озера при спуске вод дают начало термоэрозии. Термоабразионные склоны оплывают, солифлюкционно разрушаются. На месте термокарстовых понижений активно пучение. В пределах полигонально-жильного рельефа активизируются термокарст и термоэрозия по ледяным жилам. После его разрушения этими процессами бывшие полигоны представляют собой отдельно стоящие крутостенные останцы, так называемые байджарахи, на склонах которых активизируется солифлюкция.

География криогенных процессов закономерна, если рассматривать наиболее распространенные типичные процессы для того или иного региона. На равнинах и в горах с запада на восток возрастает разнообразие мерзлотных процессов и площадь, ими охваченная. На Кольском полуострове, а так же на юге криолитозоны наблюдаются два процесса: в пределах островной и массивно-островной мерзлоты – термокарст, на талых грунтах с достаточным количеством влаги – пучение. В западном секторе Арктики примерно от полуострова Канин до широты р. Енисей наиболее типичны термокарст, термоэрозия, солифлюкция, а по берегу Баренцева и Карского морей – термоабразия. К этим процессам в пределах приморских низменностей Якутии прибавляется интенсивное морозобойное растрескивание. На равнинах, расположенных южнее этих прибрежных регионов, сохраняется тот же комплекс процессов, но без термоабразии. В долинах рек активизируется наледеобразование. В горах Урала, Таймыра, Средне-Сибирского плоскогорья, хребтов Верхоянского, Черского, гор Дальнего Вос-

тока и Чукотки на более крутых склонах идет курумообразование, на более пологих – солифлюкция, и преимущественно в долинах рек наледеобразование. В пределах более низких абсолютных высот тех же горных стран, где больше чехол льдистых рыхлых образований в долинах и на склонах, активизируется термокарст, термоэрозия, пучение и значительно меньше курумов. На самом западе региона в пределах Арктики на юге Кольского полуострова и на Европейском Севере, где мерзлоты нет, возможно развитие пучения, а при определенных условиях, и наледей.

При сохранении тенденции потепления Арктики активизация ряда криогенных процессов возрастет. Как и в геологическом прошлом в эпохи потепления, прежде всего, усилятся термокарст и береговые и склоновые процессы. Общее увеличение увлажнения ландшафтов Арктики приведет к более интенсивному сезонному пучению. Увеличение глубины протаивания может сопровождаться значительными солифлюкционно-оплывинными и курумовыми подвижками. В пределах территорий, где идет или предполагается хозяйственная деятельность, активность всех процессов выше, чем при потеплении, но она локализована. Удаление снега увеличивает опасность морозобойного растрескивания, изменение режима подземных вод – наледеобразования. Это создает угрозу функционирования инженерных сооружений, а аварии, например на трубопроводах, приводят к экологическим катастрофам.

Активизация криогенных процессов при хозяйственном освоении оценивается, в первую очередь, по доле площади природного комплекса, который может быть поражен этими процессами. К сильной степени активизации относится доля более 60% площади ландшафта, к средней – 40-60, умеренной – 10-40 и к слабой – менее 10%. Кроме того, учитываются скорость развития процессов, степень преобразования и расчленения первичного рельефа, возможность затухания процессов за счет природных факторов.

УДК 622.276.523

### **Перспективы применения эрлифтных установок в технологии добычи полезных ископаемых и возможности повышения эффективности их работы**

Хозяинов В.П.

*Воркутинский филиал Ухтинского государственного технического университета, г. Воркута, Россия*

В современном мире связи с ограниченностью легкодоступных полезных ископаемых, добываемых на суше, происходит переход добывающей промышленности на добычу ископаемых с территории затопленных водой морей и океанов.

Глубоководная добыча – добыча конкреций, руд, металлоносных илов и рассолов с морского дна производится при глубине воды свыше 2000 м.

Для подъема добываемого материала используются гидравлические, механические, а также автономные и комбинированные установки.

Подъем пульпы производится гидравлическими установками, осуществляющими ее транспортировку за счет прокачки воздуха (эрлифтные установки).

Добыча полезных ископаемых осуществляется на различных глубинах. В широком диапазоне меняются условия работы эрлифтной установки, что ведет к возникновению неустойчивых режимов работы и трудностей при ее эксплуатации.

Существующие современные научные методики не способны моделировать такие условия, так как на сегодняшний день, отсутствует понятная единая математическая модель движения двухфазного потока.

Отсутствие аналитической (без применения эмпирических зависимостей и коэффициентов) методики инженерных вычислений и моделирования условий эксплуатации, получения технических параметров установок ведет к ограниченному применению эрлифтов.

Современная наука, занимающаяся эрлифтной проблематикой, на сегодняшний день придерживается направления выбранного больше века назад.

Существующие методики определения технических параметров установок имеют в своей основе работу Лоренца, опубликованную в статье 1909 г., в которой движение газожидкостной смеси в вертикальной трубе рассчитывалось на основании дифференциального уравнения Бернулли для гомогенной сжимаемой среды.

До этого исторического момента первоначальное представление о принципе работы эрлифта сводилось к тому, что подъем жидкости в подъемной трубе эрлифта происходит вследствие разности плотности жидкости внешнего напора и водовоздушной смеси непосредственно в подъемной трубе.

Остается загадкой, почему прекратили исследования в данном направлении. Разве такое понимание причин движения потоков жидкости и газожидкостной смеси противоречат законам физики? Или такое понимание принципов работы установки является тупиковой ветвью для исследований, не дающей практических результатов?

Можно ли пополнить научные знания о природе движения потока газожидкостной смеси применив принципиально новый подход к исторически отвергнутому направлению, не используя при этом эмпирические зависимости, которые входят в основу современных научных методик в данной области науки?

С целью нахождения ответов на все эти многочисленные вопросы были проведены аналитические исследования и получены результаты, дополняющие знания о законах движения потоков воды и водовоздушной смеси установки. Выявлены причины низкой эффективности работы эрлифтов и газлифтов.

Одной из таких причин являются скоростные автоколебания потоков в контуре и колебания давления в смесителе установки.

В процессе работы были получены математически обоснованные рекомендации по устранению причин этих колебаний.

Также на основе созданной математической модели эрлифта [1] для инженерных расчетов, разработана методика получения технических параметров установок. Данная методика применима для теоретических исследований всевозможных условий эксплуатации с выбором наиболее выгодных режимов работы различных конструкций проектируемых установок с определением их эффективности работы.

Проверочные расчеты существующих эрлифтов по данной методике показали высокую точность теоретических вычислений расходных характеристик свободного воздуха, производительности и технических параметров установок. Так, например, при применении новой методики при заданной производительности эрлифта расход воздуха в сравнении с реальной установкой не превышает пяти процентов в меньшую сторону. Такое занижение расхода воздуха более чем приемлемо в теоретических расчетах для данных условий.

Некоторое несовпадение сравниваемых теоретических результатов расчетов расхода воздуха происходит не из-за неточности разработанной методики, а по причинам колебательных процессов потоков реальных установок, которые работают в режимах близких к оптимальным, но вследствие несовершенства системы управления и не совсем правильного выбора технических параметров имеют при эксплуатации несколько больший расход воздуха.

В процессе исследования установлено, что причинами возникновения автоколебаний и снижения эффективности работы установки являются неправильно выбранные параметры, такие как давление воздуха подаваемого нагнетателем, длина и диаметр воздухопровода, длина подающего трубопровода.

При неправильном выборе этих параметров время переходных режимов движения потоков воды и воздуха в трубопроводах будет не одинаковым, что приведет к автоколебаниям изменения скорости этих потоков. Т.е. при таких условиях приготовляемая в камере смесителя водо-воздушная смесь будет постоянно менять свою плотность, в связи с чем, статическое давление смеси в подъемном трубопроводе также будет неустойчивым. Процесс управления установкой при таких условиях, с целью получения наиболее выгоднейших режимов, становится не эффективным.

Еще одним достоинством предложенного метода является математический способ определения, при проектировании установки, параметров потока жидкости, воздуха и водовоздушной смеси (таких параметров как плотность, ускорение и скорость потока, время переходных процессов, давление в камере смесителя, статические давления столбов воды и водовоздушной смеси). Эти параметры получены аналитическим способом, что упрощает и удешевляет стоимость проектов, дает возможность, не прибегая к использованию масштабных моделей получать и моделировать разнообразные условия работы проектируемых установок. То есть, возможно, проектирование установок любых габаритных размеров, с применением трубопроводов длиной и диаметром не ограниченных рамками эмпирических исследований.

Библиографические ссылки:

1. Александров, В.И., Габов, В.В., Хозяинов, В.П. Математические модели потоков в эрлифтных установках Горное оборудование и электромеханика [Текст] / В.И. Александров, В.В. Габов, В.П. Хозяинов. – М.: Изд-во «Новые технологии», 2013. – №9. – С.37-40.

УДК 504.064

### **Роль экологического нормирования в экономике природопользования газотранспортного предприятия**

Юрецкий С.В.

*ООО «Газпром трансгаз Ухта», г. Ухта, Россия*

По мере преимущественно экстенсивного развития производства стала проявляться относительная ограниченность природных ресурсов, сопровождаемая резким ухудшением состояния окружающей среды. Это привело к пониманию того, что для рационального использования природных ресурсов директивного управления явно недостаточно, и лишь прекращение бесплатного пользования природными богатствами и загрязнения окружающей среды может способствовать улучшению ситуации.

Поэтому федеральным законодательством[1, ст. 3] определён принцип платности природопользования и возмещение вреда окружающей среде хозяйственной и иной деятельности органов государственной власти Российской Федерации, органов государственной власти субъектов Российской Федерации, органов местного самоуправления, юридических и физических лиц, оказывающей воздействие на окружающую среду. Это положение является основой экономики природопользования.

Система платежей за пользование природными ресурсами создана для решения эколого-экономических задач и направлена на пополнение бюджетной системы, охрану почв и восстановление нарушенных земель, финансирования геологического поиска и разведки природных ресурсов, затрат на воспроизводство, охрану и защиту лесов, диких животных.

Система платежей за загрязнение окружающей среды предназначена для экономического регулирования охраны окружающей среды и является важнейшим условием проведения эффективной экологической политики в стране. Эта система основывается на определении видов негативного воздействия на окружающую среду, порядка исчисления и взимания платы за негативное воздействие на окружающую среду, на что уполномочены органы государственной власти Российской Федерации[1, ст. 5].

К видам негативного воздействия на окружающую среду относятся[1, ст. 3. ч. 2]:

- выбросы в атмосферный воздух загрязняющих веществ и иных веществ;
- сбросы загрязняющих веществ, иных веществ и микроорганизмов в поверхностные водные объекты, подземные водные объекты и на водосборные площади;
- загрязнение недр, почв;
- размещение отходов производства и потребления;
- загрязнение окружающей среды шумом, теплом, электромагнитными, ионизирующими излучениями и другими факторами.

щими и другими видами физических воздействий;

–иные виды негативного воздействия на окружающую среду.

Таким образом, законодатель оставил открытым перечень видов негативного воздействия на окружающую среду.

Для осуществления государственного регулирования воздействия хозяйственной и иной деятельности на окружающую среду, гарантирующего сохранение благоприятной окружающей среды и обеспечение экологической безопасности законодательством предусмотрено нормирование в области охраны окружающей среды[1, ст. 19, 22].

Правительство Российской Федерации Постановлением № 344 от 12 июня 2003 г. установило действующие в настоящее время нормативы платы за выбросы в атмосферный воздух загрязняющих веществ стационарными и передвижными источниками, за сбросы загрязняющих веществ в поверхностные и подземные водные объекты, за размещение отходов производства и потребления. Для остальных видов негативного воздействия на окружающую среду нормативы платы не установлены. Соответственно, не установлен и порядок нормирования данных видов негативного воздействия на окружающую среду.

Целями введения платы за негативного воздействия на окружающую среду были[2, с. 19-20]:

–стимулирование предприятий в осуществлении природоохранных мероприятий и улучшении экологической обстановки;

–воспроизводство природной среды, поддержание параметров среды в пределах, благоприятных для существования человека и его успешного социально-экономического развития;

– возмещение ущерба в результате несоблюдения требований по охране окружающей среды.

Достижение этих целей и экономическую эффективность нормирования данных видов негативного воздействия на окружающую среду можно проследить на примере крупного предприятия ООО «Газпром трансгаз Ухта» за достаточно продолжительный период времени с 2006 по 2012 годы. ООО «Газпром трансгаз Ухта» осуществляет транспорт газа по системе магистральных газопроводов, проложенных из Северо-Западного региона в центр России. Многониточная газотранспортная система протяжённость более 4 тыс. км с 17 компрессорными станциями, на которых установлено 374 газоперекачивающих агрегата общей мощностью 4383 МВт за 2012 год обеспечила транспортировку 136,7 млрд. куб. м. природного газа.

Объёмы производства - товаро-транспортная работа (объёмом перекачиваемого газа в млрд. куб. м. природного газа на расстояние в км) за рассматриваемый период приведены на Рис. 1.

При росте объёмов производства в промышленности, как правило, происходит рост потребления топлива и соответственно рост выбросов загрязняющих веществ в атмосферу. Однако, динамика валовых выбросов от объектов ООО «Газпром трансгаз Ухта» вместо этого демонстрирует даже некоторое снижение выбросов продуктов сгорания топлива (Рис. 2 и Рис.3). Это обусловлено оптимизацией режимов транспорта газа, проведением реконструкции линейной части магистральных газопроводов, обеспечившей лучший гидравлический режим транспортировки природного газа и заменой части газоперекачивающих агрегатов на компрессорных станциях на более мощные агрегаты.

Затраты на эти мероприятия не относятся и не учитываются в составе природоохранных затрат, хотя и дают природоохранный эффект.

Нельзя не отметить и эффект от природоохранного мероприятия по замене камер сгорания газоперекачивающих агрегатов на малоэмиссионные типа ПСТ-100, которые дают снижение содержания оксидов азота в дымовых газах. За 2012 год было заменено 9 единиц.

Всего такими камерами сгорания оснащены:

– 88,5 % парка газоперекачивающих агрегатов типа ГТК-10-4 (79 ед.);

– 100% парка газоперекачивающих агрегатов типа ГТ-750-6 «Аврора» (15 ед.);

– 36% парка газоперекачивающих агрегатов типа ГТК-10ИР (10 ед.).



Рисунок 1 - Диаграмма изменения объема товаро-транспортной работы за 2006-2012 гг.

Во многом именно поэтому удельные выбросы оксидов азота (NOx) в атмосферу сократились в 2012 году на 10,8% (с 0,0754 до 0,0672 т/млрд. м<sup>3</sup>\*км).

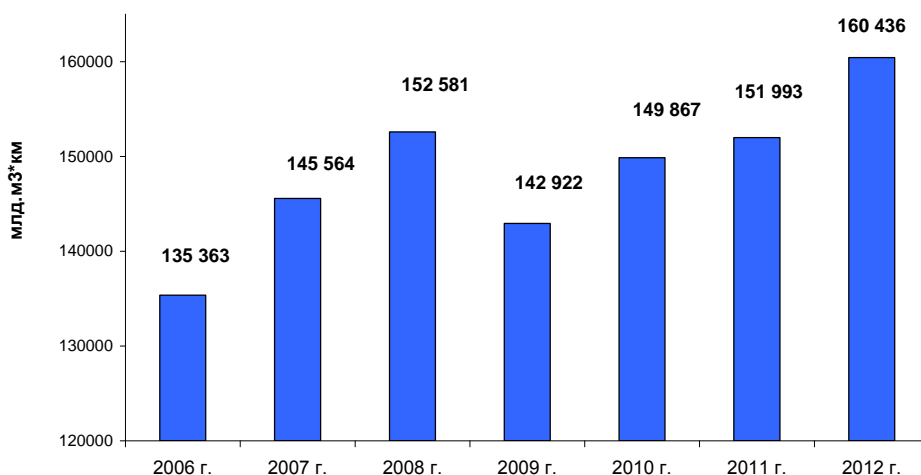

Рисунок 2 - Диаграмма выбросов в атмосферный воздух оксида углерода за 2006-2012 гг.

В связи с проведением реконструкции и капитального ремонта на линейной части магистральных газопроводов от 15 до 25% от среднего показателя менялись объемы стравленного в атмосферу природного газа, приведённые на Рис. 4.

За счет выполнения мероприятий, предусмотренных Программой энергосбережения снижение удельного потребления природного газа на собственные технологические нужды за 2012 год составило 25% (с 0,032 до 0,024 т/млрд. м<sup>3</sup>\*км).

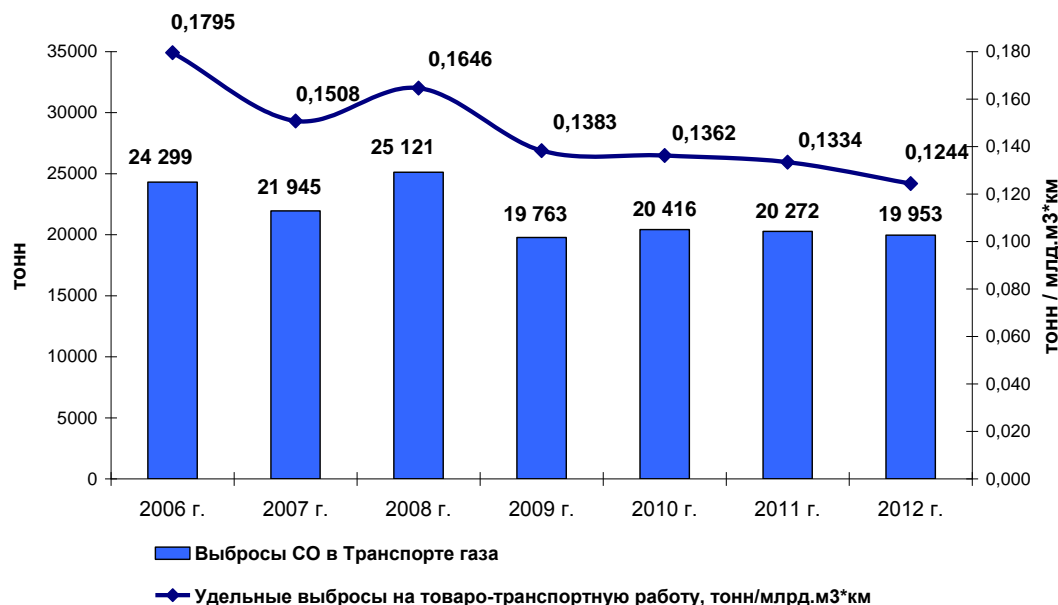

Рисунок 3 - Диаграмма выбросов в атмосферный воздух оксидов азота за 2006-2012 гг.

Использование ООО «Газпром трансгаз Ухта» водных ресурсов и негативное воздействие на них неуклонно снижается за счёт снижения потребления воды на хозяйственно-питьевые и производственные нужды (Рис. 5).

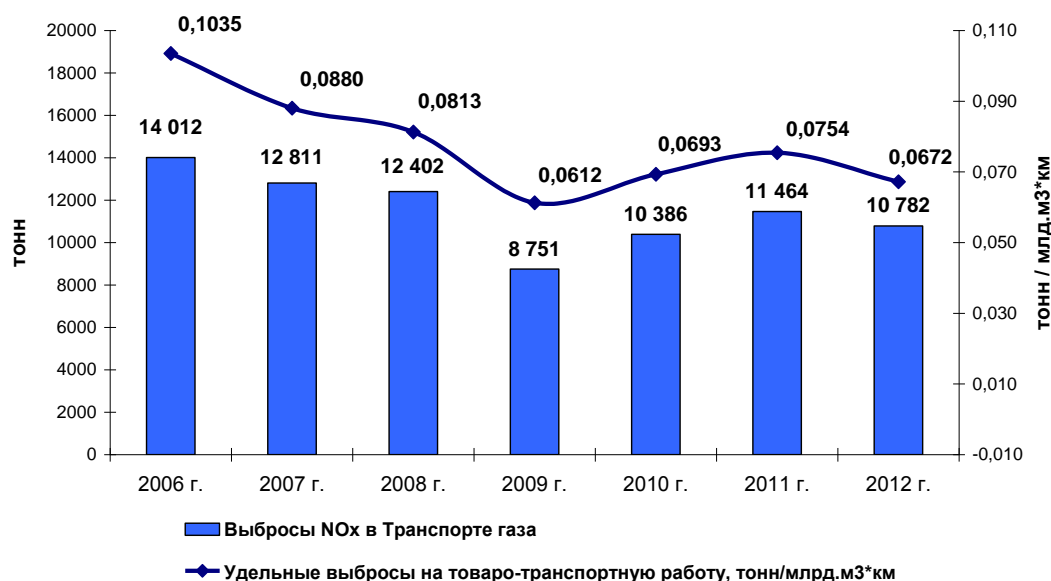

Рисунок 4 - Диаграмма выбросов в атмосферный воздух углеводородов за 2006-2012 гг.

Соответственно снижаются объёмы сброса сточных вод и масса сбрасываемых в водные объекты загрязняющих веществ. Это связано с улучшением учёта воды и проводимыми мероприятиями по рациональному её использованию.

В процессе производственной деятельности на объектах, эксплуатируемых ООО «Газпром трансгаз Ухта» образуется 127 видов отходов производства и потребления. На протяжении ряда лет динамика валового образования отходов направлена на снижение (Рис. 6).



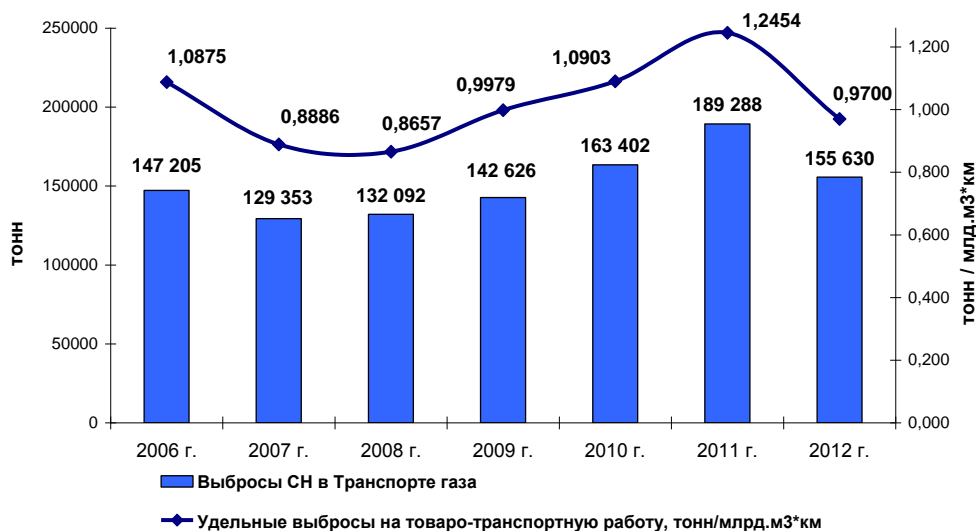

Рисунок 5 - Диаграмма использования воды за 2006-2012 гг.

Удельный показатель образования отходов снижается даже несмотря на то, что в 2012 году валовый объем образовавшихся отходов увеличился за счет ввода в эксплуатацию новых объектов 1 очереди СМГ «Бованенково-Ухта» и 1, 2 очереди Северо-Европейского газопровода.

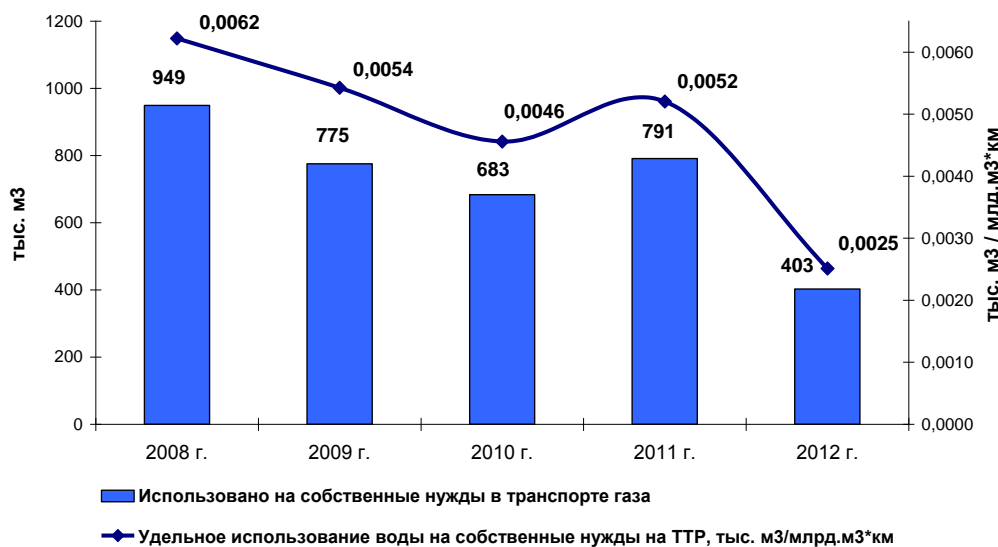

Рисунок 6 - Диаграмма валового и удельного образования отходов за 2006-2012 гг.

Приведённые выше данные свидетельствуют, что показатели негативного воздействия на окружающую среду ООО «Газпром трансгаз Ухта» имеют в течение ряда лет устойчивый тренд на снижение. Возникает вопрос, насколько в этом заметно стимулирующее влияние платы за негативное воздействие на окружающую среду? Ведь сами по себе валовые показатели негативного воздействия на окружающую среду довольно значительны. Это можно оценить по суммам платы за негативное воздействие на окружающую среду, затратам на природоохранные мероприятия и входящим в них затратам на разработку экологических нормативов (проектов предельно-допустимых выбросов в атмосферный воздух (ПДВ), нормативов допустимых сбросов (НДС), проектов нормативов образования отходов и лимитов

их размещения (ПНООЛР). Суммарно учтём и затраты на разработку проектов обоснования санитарно-защитных зон (СЗЗ), т.к. они основаны на проектах ПДВ.

Сравним суммы платы (Рис. 7) с затратами ООО «Газпром трансгаз Ухта» на природоохранные цели за счёт всех источников финансирования (Рис. 8).

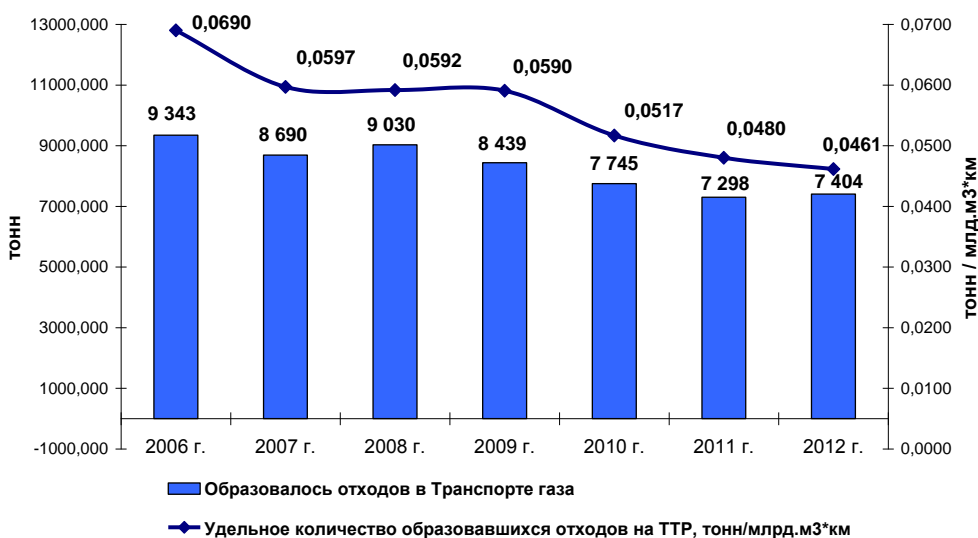

Рисунок 7 - Диаграмма динамики платы за негативное воздействие на окружающую среду за 2006-2012 гг.

Плата составляет от 49,24% в 2006 году до 15,15% в 2013 году от суммы затрат на природоохранные цели. При сумме платы за негативное воздействие на окружающую среду за период с 2006 – 2013 гг. равной 212788,350 тыс. руб. на природоохранные цели израсходовано 870209,855 тыс. руб. или в 4 раза больше.

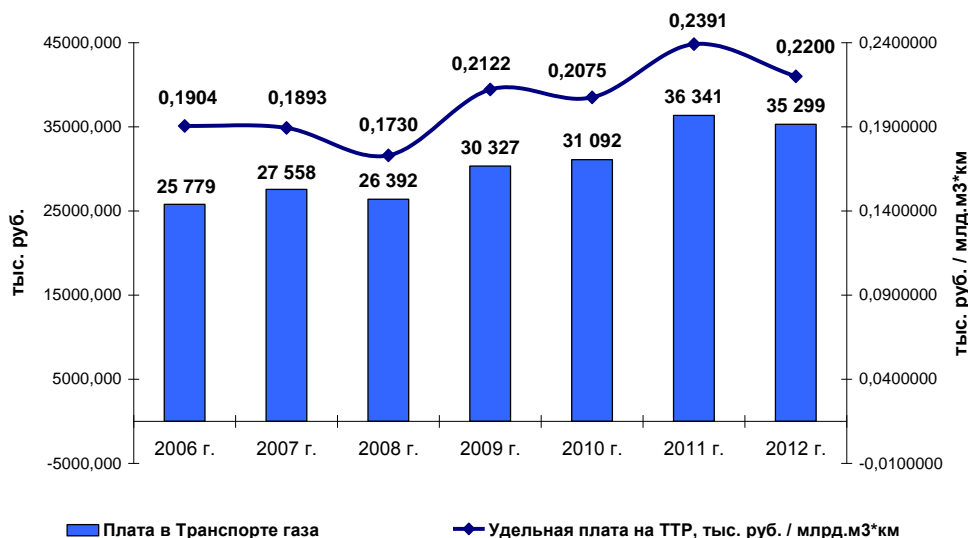

Рисунок 8 - Диаграмма динамики природоохранных затрат за 2006-2012 гг.

При этом необходимо иметь в виду, следующие два обстоятельства:

1. в 2005 году норматив платы за выбросы метана в атмосферу увеличен в 1000 раз [3] (с 0,05 до 50 руб. за тонну), после чего плата за негативное воздействие на окружающую среду для предприятия увеличилась в 3,5 раза;
2. на Рис. 8 приведена только часть природоохранных затрат: на природоохран-

ные мероприятия, приобретение природоохранного оборудования, строительство природоохранных объектов, производственный экологический мониторинг и контроль. Затраты на содержание природоохранной службы, химических лабораторий, текущее содержание природоохранных объектов, их капитальный ремонт в приведённых данных не учтены. Это иллюстрирует и диаграмма на Рис. 9, на которой видно, что динамика роста платы не соответствует динамике роста природоохранных затрат

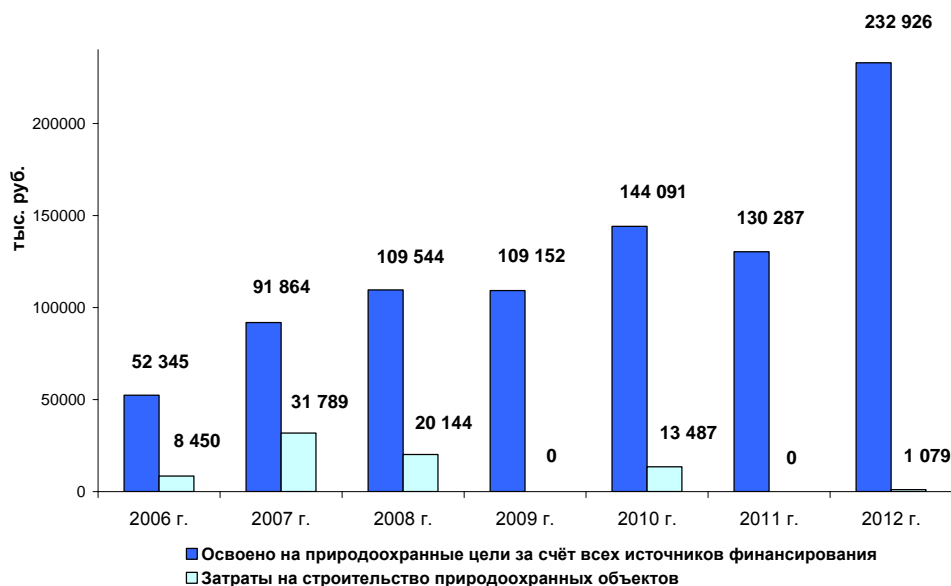

Рисунок 9 - Диаграмма сравнения динамик роста к уровню 2006 года природоохранных затрат и платы за негативное воздействие на окружающую среду за 2006-2012 гг.

На основании приведённых данных можно сделать вывод, что для такого крупного предприятия, как ООО «Газпром трансгаз Ухта» в настоящее время стимулирующая роль у платы незначительна, если не отсутствует совсем, а рост природоохранных затрат обусловлен экологической ответственностью организации. Стремясь к соответствию требованиям международного стандарта ИСО 14001 «Системы экологического менеджмента. Требования и руководство по применению» в ООО «Газпром трансгаз Ухта» разработана, внедрена и сертифицирована с 2006 года Система экологического менеджмента, реализуются программы энергосбережения и природоохранных мероприятий. Несомненно, затраты на природоохранные цели были бы ещё больше, если бы работал механизм зачёта платы за негативное воздействие на окружающую среду в счёт затрат на выполнение природоохранных мероприятий.

Теперь сравним суммы платы за негативное воздействие на окружающую среду с затратами на услуги по нормированию в области охраны окружающей среды и производственный экологический контроль (ПЭК), приведёнными на Рис. 10.

Они сопоставимы – затраты на нормирование и контроль составляют от 14,2% в 2006 году до 42,2% в 2009 году от затрат на плату за негативное воздействие на окружающую среду. При этом в затратах не учтена стоимость проектов предельно-допустимых нормативов выбросов для части компрессорных и газораспределительных станций, выполняемые ежегодно силами сотрудников Нормативно-исследовательской лаборатории ООО «Газпром трансгаз Ухта», которые в ценах 2012 года составляют более 6 млн. руб. Значительные колебания сумм затрат по годам обусловлены пятилетним сроком действия проектов ПДВ, НДС, ПНООЛР, установленными нормативными документами федеральных природоохранных органов [4, п. 2.15; 5, п. 14; 6, п. 10]. В 2013 году эта доля возрастет из-за необходимости разработки проектов на вновь вводимые в эксплуатацию объекты системы магистральных газопроводов «Бованенково – Ухта» и «Ухта – Торжок».

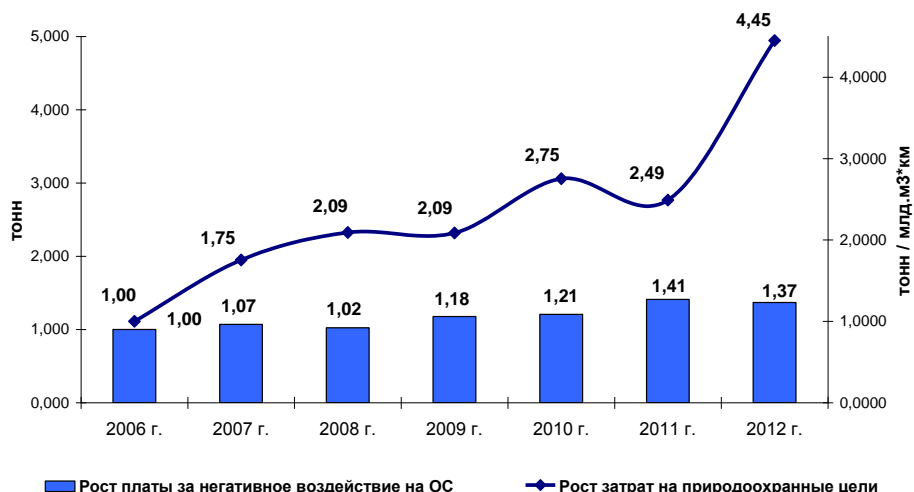

Рисунок 10 - Диаграмма динамики затрат на услуги по нормированию в области охраны окружающей среды и производственный экологический контроль за 2006-2012 гг.

В связи с тем, что нормирование негативного воздействия на окружающую среду является основой системы платы за негативного воздействия на окружающую среду, а затраты на него входят в состав природоохранных затрат, обоснован ли существующий уровень затрат на нормирование и значительное их преобладание над затратами на производственный экологический контроль?

Само по себе нормирование не даёт снижения негативного воздействия на окружающую среду, а методики нормирования определяют воздействие весьма приблизительно. Это подтверждается многолетними результатами производственного экологического контроля, и производственного экологического мониторинга, выполняемого аккредитованными лабораториями. В то же время, именно инструментальный производственный экологический контроль является единственным подтверждением уровня негативного воздействия на окружающую среду. Почему же сложилась такая ситуация?

Причин несколько:

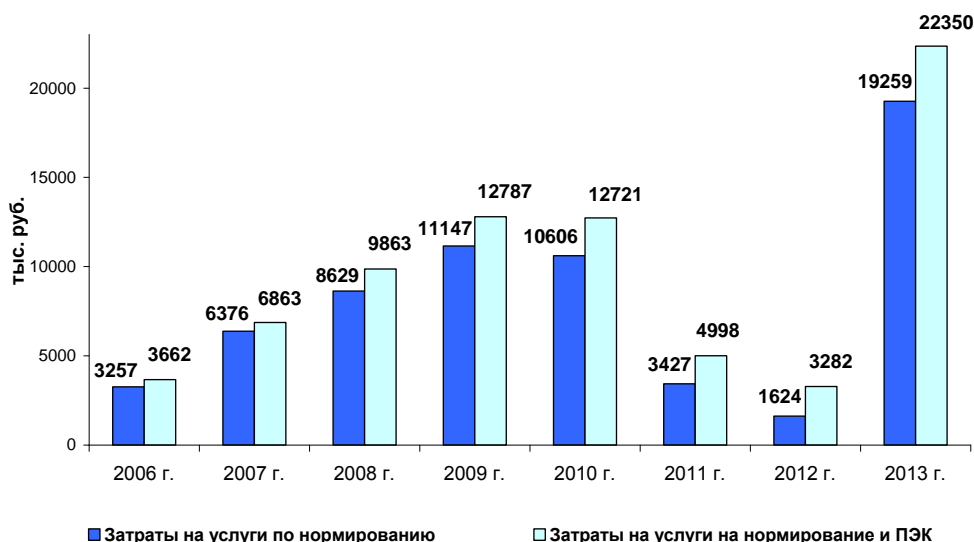
1. Отсутствие единых требований к обоснованию негативного воздействия (выбросов, сбросов, размещения отходов) в проектно-сметной документации (ПСД) на строительство новых объектов, состав которой регламентируется Постановлением Правительства Российской Федерации от 16 февраля 2008 г. № 87 «О составе разделов проектной документации и требованиях к их содержанию» и аналогичных обоснований для действующих объектов в форме проектов ПДВ, НДС, ПНООЛР. Это приводит к тому, что у введённого в эксплуатацию объекта отсутствуют экологические нормативы и разрешения на сброс, лимиты на размещение отходов около года. На основании проектно-сметной документации, получившей положительное заключение государственной экспертизы их получить невозможно, т.к. состав и форма соответствующих разделов ПСД не соответствуют установленным требованиям к ПДВ, НДС, ПНООЛР на основании которых выдаются соответствующие разрешительные документы. Всё это время руководство данного объекта находится в состоянии длящегося административного правонарушения и вынуждено платить сверхлимитную плату за загрязнение окружающей среды.

2. Избыточность выше упоминавшихся требований о пересмотре каждые 5 лет проектов ПДВ, НДС, ПНООЛР для действующих объектов, воздействие которых не может измениться в результате обычной эксплуатации. В случае реконструкции (замены оборудования на новое, с другими параметрами) в проектно-сметной документации на её проведе-

ние, представляемой на государственную экспертизу, делается каждый раз оценка воздействия на окружающую среду, разрабатываются нормативы негативного воздействия на окружающую среду.

3. Отсутствие в действующих процедурах разработки и утверждения проектов ПДВ, НДС, ПНООЛР возможности их корректировки или продления действия, которые позволили бы снизить затраты на экологическое нормирование.

На основании выше изложенного можно сделать следующие выводы:

1. Плата за негативное воздействие на окружающую среду не играет стимулирующей роли в осуществлении природоохранных мероприятий и улучшении экологической обстановки. Увеличение платы без механизма её возврата в зачёт затрат на природоохранные мероприятия также не даёт стимулирующего эффекта.

2. Экологическое нормирование излишне сложно, затратно и бюрократизировано. Стоимость разработки для объекта на несколько порядков выше платы за негативное воздействие на окружающую среду для этого же объекта (в настоящее время такая ситуация для 90% объектов) негативно характеризует существующую систему экологического нормирования.

3. Целесообразно нормировать негативное воздействие на окружающую среду бессрочно исключительно в проектной документации на объекты или в случае ошибок проектировщика по инициативе природопользователя.

4. Производственный экологический контроль состояния окружающей среды инструментальными методами должен быть определяющим в оценке природоохранной деятельности природопользователей и соблюдения нормативов.

К сожалению, федеральные природоохранные органы в своих нормативных документах придерживаются противоположных взглядов.

Библиографические ссылки:

1. Федеральный закон РФ «Об охране окружающей среды» [Текст] от 10.01.2002 № 7-ФЗ, Ст. 3

2. Шевчук, А.В. Экономика природопользования (теория и практика) [Текст] / А.В. Шевчук. М. НИИ-Природа. 1999

3. Постановление Правительства РФ от 01.07.2005 № 410 «О внесении изменений в Приложение №1 к Постановлению Правительства Российской Федерации от 12 июня 2003 г. № 344»

4. Методическое пособие по расчету, нормированию и контролю выбросов загрязняющих веществ в атмосферный воздух (дополненное и переработанное). – СПб.: ОАО «НИИ Атмосфера», 2012. (Введено в действие письмом Минприроды РФ № 05-12-47/4521 от 29.03.2012 г.);

5. Методика разработки нормативов допустимых сбросов веществ и микроорганизмов в водные объекты для водопользователей (Утв. Приказом Министерством природных ресурсов Российской Федерации от 17 декабря 2007 г. № 333);

6. Методические указания по разработке проектов нормативов образования отходов и лимитов на их размещение (утв. Приказом Ростехнадзора от 19 октября 2007 г. № 703)

## ДОКУМЕНТАЦИОННОЕ ОБЕСПЕЧЕНИЕ УПРАВЛЕНИЯ

УДК 681.3.06

### Анализ факторов роста производства с использованием искусственных нейронных сетей

Беккер А., Вокуева С.

Научный руководитель – Белобородова Н.А.,

*Институт экономики и управления, Ухтинский государственный технический университет,  
Ухта, Россия*

В данной статье рассматривается методика определения факторов роста производства, “точек роста”, использовались данные по муниципальным образованиям (МО) “Городской округ “Ухта” и “Городской округ “Усинск” (Республика Коми).

Методика разработана Н.А. Белобородовой [1,2].

Методика направлена на исследование роста производства в отраслях экономики МО, имеющих наибольшие показатели в динамике за анализируемый период, обеспечивающих наибольший эффект по занятости населения и сокращению безработицы, росту доходов населения и снижению уровня бедности, а также – максимальный вклад в бюджетный потенциал МО.

В данной работе приведены результаты исследования, как рост производства на территории МО влияет на динамику доходов населения (показатель средней заработной платы).

На основании нормативных документов определяются показатели, характеризующие рост производства, каждому показателю поставлен в соответствие перечень переменных; значения показателей изменяются с окончанием очередного периода наблюдения; каждый показатель из данного списка может рассматриваться как фактор роста производства в экономике МО.

Пусть  $Y$  – прогнозируемый показатель, характеризующий динамику доходов населения на территории МО, представлен в денежном выражении.  $Y$  рассматривается как зависимая переменная от остальных переменных, обозначенных  $X_i$ , характеризующих производство основных видов продукции в базовых отраслях экономики МО:

$$Y = f(X),$$

где  $X$  – вектор входных параметров, характеризующий объем производства в отраслях хозяйства МО;  $Y$  – вектор выходных параметров;  $f(X)$  – преобразующая функция.

Методика включает последовательность следующих вычислительных процедур:

- исчисление прироста показателя  $Y$  за анализируемый период;
- определение пороговых значений показателя  $Y$ ;
- преобразование абсолютных значений показателя  $Y$  к бинарному виду (квантование показателей, бинаризация) на основе расчетных пороговых значений;
- преобразование абсолютных значений каждого показателя  $X_i$  к бинарному виду (квантование, бинаризация) на основе рассчитанных пороговых значений;
- определение количества ошибок на классифицированной последовательности  $Y$  путем сравнения значений каждого  $X_i$  с данными  $Y$  за анализируемый период;
- определение списка факторов, определяющих динамику показателей, путем выявления тех показателей, которые имеют наименьшее количество ошибок на классифицированной последовательности данных  $Y$  за анализируемый период.

В предлагаемой методике используется следующий алгоритм преобразования (бинаризации, квантования) входных данных в диапазон значений  $[0,1]$ .

Предварительно вычисляется величина ускорения  $a_i$  для каждого из элементов выборки статистических данных за анализируемый период:

$$a_i = y_i - y_{i-1}, \quad \text{при } i = 1, \dots, n;$$

где  $y_i$  – изменение (прирост) значения показателя  $Y$  за анализируемый период. Далее вычисленные значения  $a_i$  располагаются в убывающем порядке. Это необходимо для того, чтобы определить пороговую величину  $a^*$ , при которой число интервалов  $N_0$  с величиной ускорения  $a_i < a^*$  отличалось бы от числа интервалов  $N_1$ , для которых  $a_i > a^*$  не более чем на 1:

$$a^*: \begin{cases} |N_0 - N_1| \leq 1, & \text{для нечетного } n = N_0 + N_1; \\ |N_0 - N_1| = 0, & \text{для четного } n. \end{cases}$$

Выполняя вычислительные процедуры, для каждого из показателей определим величину порога, превышение которого должно совпадать со значением “1” индикатора и “0” в противном случае.

Сравнивая с  $Y$  данные классифицированной последовательности  $X_i, i = 1, \dots, m$ , определяем количество расхождений или ошибок.

Анализ данных выявил высокую степень зависимости доходов населения по городу Ухте от показателей производства нефти, инвестиций в производственную сферу, при этом оценивалось влияние показателей производства на показатель средней заработной платы на территории МО.

По городу Усинску оценивалось влияние производства и добычи нефти и газа на состояние безработицы в городе. Анализ данных показал высокую степень зависимости сокращения безработицы от роста производства нефти и газа в экономике МО.

Таким образом, в результате выполнения процедур обработки данных выявлены те показатели  $X_i$ , которые влияют на  $Y$  (т.е. определяют значение “1” – доходы населения, или “0” – количество безработных), т.е. формируется совокупность факторов производства, определяющих изменение социальных показателей.

Разработана структурная схема (рисунок 1), показывающая последовательность выполнения вычислительных операций данной методики.



Рисунок 1 - Структурная схема методики идентификации “точек роста” в экономике МО

Результаты применения технологии на реальных данных социально-экономического развития МО ГО “Ухта” и МО ГО “Усинск” в в 2006-2011 гг. выявили параметры и факторы,

определяющие рост производства в экономике МО, а также влияние роста производства на динамику социальных показателей МО, кроме того, их взаимосвязь, количественные характеристики. В ходе исследования использовались данные Министерства экономического развития Республики Коми.

Дальнейшая работа по построению и использованию искусственных нейронных сетей на базе нейросимулятора Neuro Pro показала правильность проведенных расчетов.

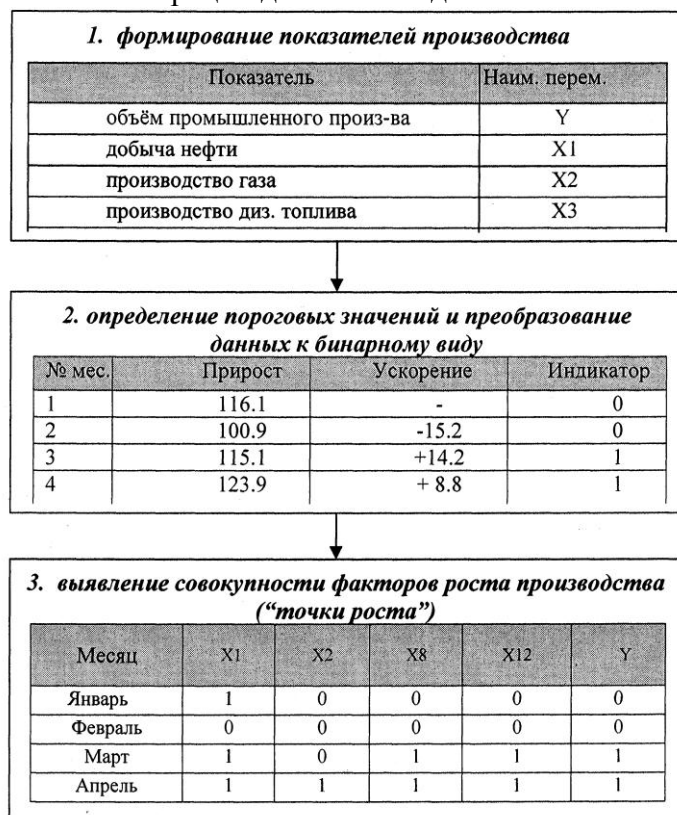
#### Библиографические ссылки

1. *Белобородова, Н.А.* Применение многослойных нейронных сетей для прогнозирования развития производственных комплексов [Текст] /Н.А. Белобородова // Научно-технический вестник Поволжья. 2012. № 3. С. 58 - 62.

2. *Белобородова, Н.А.* Моделирование процесса развития производственных систем с использованием искусственных нейронных сетей [Текст] /Н.А. Белобородова // Управление экономическими системами: электронный научный журнал (раздел Теория управления), 2012. - № 7. - № гос. рег. статьи 0421200034/. - Режим доступа к журн.: <http://uecs.mcnip.ru>

УДК 005.92:621.311-028.27

### Электронный документооборот ПО “Центральные электрические сети”

Бойцов А.А., Лезина В.В.

Научный руководитель – Борисенко О.Ю.

*Ухтинский государственный технический университет, Ухта, Россия*

На современном предприятии формируется значительный массив учетной информации. Технология его формирования начинается с момента оформления, проверки, приема, обработки и регистрации первичных документов в соответствующих книгах, ведомостях, журналах.

Процесс движения этих документов, начиная от их составления и обработки на всех стадиях и заканчивая сдачей на хранение в архив, принято называть документооборотом.

В настоящее время на предприятиях для облегчения документооборота внедряются различные системы его автоматизации. Электронный документооборот в отличие от бумажного более эффективен и прост, избавляет предприятия от огромных складов архивной информации на бумажных носителях.

Под электронным документооборотом понимается движение различного рода документов от составителей до исполнителей, которое позволяет своевременно довести всю необходимую информацию до заинтересованных лиц. Зачастую, чем больше организация, тем больше документации и договоров проходит на рассмотрение, и тем труднее организовать рабочую группу в одном и том же проекте, усложняя работу всего предприятия в целом. Основные принципы электронного документооборота;

- Однократная регистрация документа, позволяющая однозначно идентифицировать документ.
- Возможность параллельного выполнения операций, позволяющая сократить время движения документов и повышения оперативности их исполнения.
- Непрерывность движения документа, позволяющая идентифицировать ответственного за исполнение документа в каждый момент времени жизни документа.
- Единая (или согласованная распределённая) база документной информации, позволяющая исключить возможность дублирования документов.
- Эффективно организованная система поиска документа, позволяющая находить документ, обладая минимальной информацией о нём.
- Развитая система отчётности по различным статусам и атрибутам документов, позволяющая контролировать движение документов по процессам документооборота и принимать управленческие решения, основываясь на данных из отчётов.



В производственном отделе «Центральные электрические сети» для электронного документооборота используется программа «Эффект Офис» - это система организации единого электронного архива документов на предприятии. Согласно Закону РФ от 02.02.2006 N 19-ФЗ «О правовой охране программ для электронных вычислительных машин и баз данных» любой документ может быть зарегистрирован независимо от его формата (графический, текстовый и т.д.) и содержания.

На предприятии «Центральные электрические сети» создано 249 рабочих мест, это управленческий и инженерно-технический персонал. Сетевой ресурс этой программы охватывает 6 административных районов Республики Коми в которых находятся структурные подразделения ПО «Центральные электрические сети».

Направление заданий (со сроком исполнения и без срока), писем, локальных нормативных документов, любой иной информации по средствам внедренной программы, значительно облегчило работу отдела, учитывая отдаленность структурных подразделений предприятия. Доступ к размещенным документам, дает возможность оперативно получить необходимую информацию и выполнить порученную работу.

Улучшается качество и дисциплина труда сотрудников за счет организации эффективной системы администрирования, автоматизации труда, контроля исполнения заданий, коллективной и взаимосвязанной работы сотрудников предприятия. Обеспечена сохранность документов.

Таким образом, система электронного документооборота — организационно-техническая система, обеспечивающая процесс создания, управления доступом и распространения электронных документов в компьютерных сетях, а также обеспечивающая контроль над потоками документов в организации.

Сущность электронного документооборота заключается в том, что при его внедрении на предприятии уменьшается объем бумажных носителей, упрощается процедура регистрации документов, увеличивается объем хранимой информации.

Системы электронного документооборота имеют некую особенность: система либо должна быть внедрена повсеместно, на всех рабочих местах, связанных с созданием, редактированием и хранением информации, либо эффективность от ее использования будет минимальной.

УДК 342.951:930.25(470.13)

### **Современное законодательство субъектов Российской Федерации по архивному делу (на примере Республики Коми)**

Борисенко О.Ю.

*Ухтинский государственный технический университет, Ухта, Россия*

Роль архива в нашем обществе объективно чрезвычайно велика. Архив – это инструмент трансляции исторического времени и потенциальная возможность для формирования общественного сознания. Архивы во всем мире считаются главной составной частью национального наследия каждой страны. Они стали основной составляющей частью культурного богатства, поскольку совершенно необходимы для формирования национального сознания и определения конкретных особенностей этих стран.

Для того чтобы обеспечить научное управление архивами, сохраняя их целостность и безопасность, чтобы они могли служить интересам граждан, общества и государства, необходимо архивное законодательство. Архивное законодательство в известной мере отражает степень развития и зрелости архивного дела данной страны, уровень его демократичности и законности. В то же время в нем отражается уровень законодательства всей страны в целом, со всеми присущими ему влияниями и ограничениями.

За последние 20 лет архивное законодательство обновилось. Перечень федеральных законов и других правовых актов, которые затрагивают в той или иной степени архивные уч-

реждения, насчитывает более 100 различных законов и законодательных актов. На местном уровне архивное законодательство также изменяется, в соответствие с федеральным законодательством [1].

Как известно архивное законодательство в нашей стране практически появилось в 1918 году с принятием декрета СНК РСФСР от 1 июня 1918 г. «О реорганизации и централизации архивного дела». Затем было много других декретов, постановлений. Был период, когда после декретов практически все нормы регулировались совместными постановлениями ЦК КПСС и Совета Министров СССР. Ситуация изменилась в 1990-е годы с принятием 23 августа 1993 г. «Основ законодательства Российской Федерации об Архивном фонде Российской Федерации и архивах» - первого в отечественной истории архивного закона. В этот период архивное законодательство активно развивается. А 22 октября 2004 г. был принят новый федеральный закон «Об архивном деле в Российской Федерации», который регулирует взаимоотношения в архивном деле до сегодняшнего дня.

Законодательство субъектов Российской Федерации полностью базируется на федеральном законодательстве. Мы рассмотрим современное законодательство по архивному делу Республики Коми (РК).

Архивное дело в РК зародилось в середине XIX века, когда на территории Коми края начала работу Усть-Сысольская комиссия для разбора архивных дел, подчиненная Вологодскому губернскому правлению. Специализированные архивные учреждения на территории РК до 1917 г. не создавались, но проводилась работа по собиранию документов, размещению по их принадлежности, описанию и систематизации [2].

Спустя почти пять лет после принятия в 1918 году «Декрета о реорганизации и централизации архивного дела», 23 октября 1922 года Коми областной исполнительный комитет создал в крае первую архивную структуру — архив Коми автономной области, который к сегодняшнему дню эволюционировал в государственное учреждение РК «Национальный архив Республики Коми» и является самым крупным архивом Республики Коми [3].

В 1990-е года в Республике Коми возникли идеи реформирования архивной отрасли. 9 октября 1996 года в Республике был принят закон «Об архивном фонде Республики Коми и архивах», который соответствовал действующему в то время закону «Основ законодательства Российской Федерации и архивах» [4]. Закон «Об архивном деле ...» не содержал каких-либо особенных положений, характеризующих специфику развития архивного дела в регионе, что приводит к размышлению о целесообразности его принятия.

После принятия нового Федерального закона в 2004 году возникла необходимость приведения законодательства и системы управления архивным делом в Республике Коми в соответствии с действующим федеральным законодательством [5].

Поэтому 7 декабря 2005 года был принят «Закон о регулировании некоторых вопросов в области архивного дела на территории Республики Коми» [6]. В законе определены полномочия органов государственной власти в Республике Коми в области архивного дела. Также закон регулирует некоторые вопросы в области архивного дела на территории Республики, а именно полномочия Государственного Совета Республики Коми и Правительства Республики в области архивного дела. Согласно закону Государственный Совет имеет право принимать законы и иные нормативные акты в области архивного дела в Республике Коми.

Правительству Республики даны более широкие полномочия в регулировании архивного дела, а именно: «Проведение государственной политики в области архивного дела...; принятие нормативных правовых актов...; хранение, комплектование, учет и использование архивных документов и архивных фондов...; создание и содержание архивов Республики Коми...».

Также согласно закону государственной собственностью считаются «архивные документы и архивные фонды, переданные из муниципальных архивов на государственное хранение в государственные архивы Республики Коми, музеи и библиотеки Республики Коми (за исключением архивных документов, переданных в эти архивы, музеи, библиотеки на основании договора хранения без передачи их в собственность).

Изменение в федеральном архивном законодательстве повлияло и на изменение структуры управления архивным делом в Республике Коми. Так, до 2004 года архивное дело в Республике возглавляло Архивное управление. Но Постановлением Правительства Республики Коми от 28.12.2004 г. «Об Архивном агентстве Республики Коми» Архивное агентство Республики Коми становится правопреемником «по правам и обязанностям преобразованного Архивного управления Республики Коми» [7].

Таким образом, на сегодняшний день архивное дело в Республике Коми возглавляется Архивным агентством по Республике Коми, одной из функций которого является разработка законодательно-нормативной базы, регулирующей архивное дело Республики Коми.

Библиографические ссылки:

1. Архивоведение [Текст] / Е.В. Алексеева, Л.П. Афанасьева, Е.М. Бутова: под ред. В.П. Козлова. - 6-е изд. стер. - М.: Издательский центр «Академия», 2007. – С. 272.

2. Чупрова Э.Г. Некоторые аспекты развития архивного дела и управления архивами в Республике Коми в постсоветский период [Текст] / Э. Г. Чупрова // - Материалы Всероссийской научно-практической конференции Документ. Архив. История. Современность. Вып. 8. 11-12 окт. 2007 г. Екатеринбург.: Изд-во Уральского университета. 2007. С. 116-120.

3. История архива [Электронный ресурс] /ГУ Республики Коми Национальный архив Республики Коми. Республиканский архив документов по личному составу. Официальный сайт. URL: <http://na.rkomi.ru/s22.html/> (дата обращения: 15.02.2014).

4. Об архивном фонде Республики Коми и архивах: закон Республики Коми от 29 октября 1996 г. №33-РЗ [Текст] // Ведомости нормативных актов органов государственной власти Республики Коми. 1997.

5. Российская Федерация. Законы. Об архивном деле в Российской Федерации [Электронный ресурс] / Методические рекомендации ОЦПК.

6. Республика Коми. Законы. О регулировании некоторых вопросов в области архивного дела на территории Республики Коми [Электронный ресурс]: [Принят Гос. Советом РК 24 ноября 2005 г.] / Архивное агентство Республики Коми. Официальный сайт. URL:<http://arhiv.rkomi.ru/page/4017/> (дата обращения: 30.01.2014).

7. О наделении архивного агентства Республики Коми отдельными полномочиями в области архивного дела на территории Республики Коми и признании утратившими силу некоторых постановлений правительства Республики Коми [Электронный ресурс]: [Постановление Правительства Республики Коми от 12.08.2009 г. № 239] /Архивное агентство Республики Коми. Официальный сайт. URL:<http://arhiv.rkomi.ru/page/4017/> (дата обращения: 01.02.2014).

УДК 005.73:63

### **Особенности документирования производства в строительной организации**

Каминецкая Т.А. [kamineckaya@yandex.ru](mailto:kamineckaya@yandex.ru)

Научный руководитель Михитарова М.В.

*Ухтинский государственный технический университет, г.Ухта, Россия*

Общество с ограниченной ответственностью «Стройверс», создано в соответствие с Федеральным законом от 08.02.1998 г. N 14-ФЗ «Об обществах с ограниченной ответственностью» и осуществляет свою деятельность начиная с 1999 г.

ООО «Стройверс» руководствуется в своей деятельности Гражданским кодексом Российской Федерации, Федеральным законом от 08.02.1998 г. N 14-ФЗ «Об обществах с ограниченной ответственностью», а также Решением учредителя о создании Общества и Уставом.

Единоличным учредителем ООО «Стройверс» является генеральный директор Гонимесов Александр Юрьевич.

Адрес местонахождения: Республика Коми, г. Ухта, ул. Западная, д. 22, стр. 2.

Полное наименование Общества: Общество с ограниченной ответственностью «Стройверс», фирменное наименование Общества с ограниченной ответственностью «Стройверс», сокращенное наименование, ООО «Стройверс».

ООО «Стройверс» (далее - Общество) обладает правами юридического лица с момента его государственной регистрации в Администрации муниципального образования «Город Ухта» 30 июня 1999 г. № 5284-190С и внесении записи в Единый государственный реестр юридических лиц, в установленном порядке.

Общество имеет расчетный и иные счета в учреждениях банков, круглую гербовую печать, круглую печать для внутренних документов, имеет штамп с изображением своего наименования на русском языке, бланки установленного образца, товарный знак и знаки обслуживания.

Целями создания Общества в соответствии с Уставом являются:

- удовлетворение потребностей организаций и граждан в услугах и работах;
- получение прибыли;
- реализация на основе полученной прибыли социально-экономических интересов

Участников Общества.

Основными задачами деятельности Общества являются:

- строительство зданий и сооружений;
- подготовка строительного участка;
- монтаж инженерного оборудования зданий и сооружений;
- производство отделочных работ;
- и иные виды деятельности, не противоречащие действующему законодательству РФ.

Общество осуществляет экономическую деятельность в установленном законодательством порядке и на основании Свидетельств и Лицензий, необходимых для производства строительно-монтажных работ.

Общество является членом Некоммерческого партнерства «Объединение строителей газового и нефтяного комплексов» с 30.12.2009 г. на основании решения Собрания Наблюдательного совета Некоммерческого партнерства «Объединение строителей газового и нефтяного комплексов».

Выполнение Обществом строительства зданий и сооружений I и II уровня ответственности соответствует требованиям ГОСТ Р ИСО 9001-2001, на основании Сертификата соответствия СДС.ТП.СМК.00226-09 Системы Менеджмента Качества ISO (9001:2000), выданный Федеральным агентством по техническому регулированию и метрологии Системы добровольной сертификации «Технопрогресс», что гарантирует удовлетворение требований заказчиков по качеству проектирования, строительства, надежности и долговечности сооружений.

На объектах строительства Общества проводится постоянный контроль качества работ и материалов в аттестованной строительной лаборатории, соблюдаются требования экологической безопасности на всех стадиях строительства.

В соответствии с международными стандартами осуществляется технический надзор заказчиков за выполнением работ и авторский надзор проектных организаций.

Обществом накоплен значительный опыт работы по строительству крупных объектов ОАО «Газпром» (ООО «Газпром Трансгаз Ухта») таких как, Управление технологического транспорта и специальной техники (УТТ и СТ), Синдорское ЛПУМГ, Вуктыльское ЛПУМГ, Микуньское ЛПУМГ, Воркутинское ЛПУМГ, Юбилейное ЛПУМГ, Сосногорское ЛПУМГ.

Во главе Общества стоят люди, обладающие значительным управленческим и профессиональным опытом. Сейчас в ООО «Стройверс» на постоянной основе трудятся 60 высококвалифицированных специалистов, из них 11 инженерно-технических работников.

Организационная структура ООО «Стройверс» линейно-функциональная (рис. 1). Линейно-функциональная организационная структура основана на единоличном управлении Обществом.

Организационная структура Общества предполагает деление организации на отдельные элементы, каждый из которых имеет свою четко определенную, конкретную задачу и обязанности, относительную самостоятельность в работе и вертикальные одномерные связи.

В основе создания данной организационной структуры лежит группировка персонала по тем широким задачам, которые они выполняют. Конкретные характеристики и черты деятельности того или иного подразделения соответствуют наиболее важным направлениям деятельности всего Общества.

Преимущество системы: простота, четкое определение прав и обязанностей, оперативность в принятии решений.



Рисунок 1 – Организационная структура ООО «Стройверс»

Функциональные обязанности управленческого и производственного персонала осуществляются на основании штатного расписания, должностных и производственных инструкций.

Во главе организационной структуры ООО «Стройверс» стоит Генеральный директор.

В состав структурного подразделения Аппарат управления входят должности:

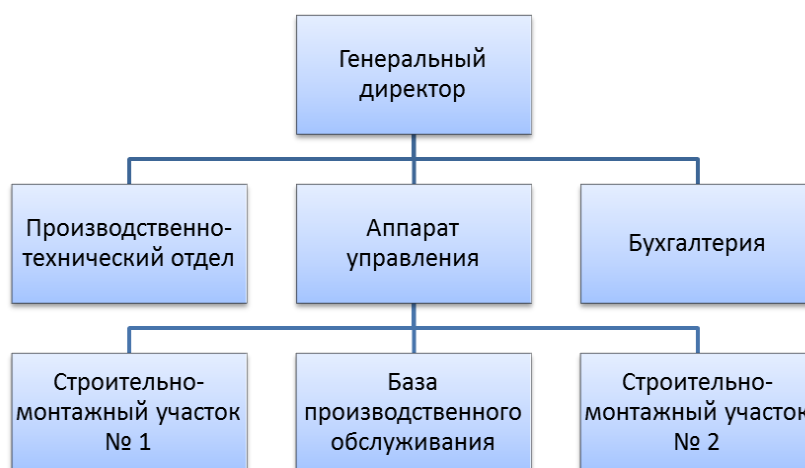
- Главный инженер;
- Заместитель генерального директора по экономике;
- Менеджер по персоналу.

Главный инженер руководит работой подчиненных отделов, производственных структурных подразделений, базы производственного обслуживания. Участвует в разработке и реализации мероприятий по созданию условий на соответствие требований:

- охраны труда;
- промышленной безопасности;
- пожарной безопасности;
- экологической безопасности и производственной санитарии;
- качества, технологии производства работ.

Заместитель генерального директора по экономике отвечает за финансовую и кадровую сторону Общества. Участвует в проведении экономического анализа финансово-хозяйственной деятельности Общества по данным бухгалтерского и управленческого учета и отчетности в целях выявления внутрихозяйственных резервов, устранения потерь и непроизводственных затрат.

Менеджер по персоналу обеспечивает учет и прохождение документов в установленные сроки, информирует руководство о состоянии их исполнения, осуществляет ознакомление сотрудников с нормативными и методическими документами по делопроизводству и работе с персоналом. Ведет работу по оформлению, ведению и хранению документации, связанной с учетом персонала и его движения. Выполняет работу по ведению кадрового делопроизводства.

производства. Отвечает за работу по созданию архива кадровой и производственной документации, регистрацию входящих и исходящих документов.

Функциональными обязанностями структурных подразделений являются:

- Бухгалтерия осуществляет бухгалтерский учет хозяйственно-финансовой деятельности Общества и обеспечивает учет наличия движения имущества и обязательств, использования материальных, трудовых и финансовых ресурсов в соответствии с утвержденными нормами, нормативами и сметами и с законодательством о бухгалтерском и налоговом учете;

- Производственно-технический отдел осуществляет инженерную подготовку производства работ по строительству, реконструкции и капитальному ремонту объектов, и обеспечивает своевременную сдачу объектов в эксплуатацию с контролем над ходом производства работ;

- База производственного обслуживания осуществляет бесперебойное снабжение структурных подразделений Общества материально-техническими ценностями и сохранностью складированных товарно-материальных ценностей;

- Строительно-монтажные участки осуществляют строительно-монтажные работы, реконструкцию и капитальный ремонт объектов производственного и непромышленного назначения (согласно видам деятельности, определенным в уставе ООО «Стройверс») на основании выданных разрешений и допусков к работе.

Система нормативных документов Российской Федерации в строительстве создается в соответствии с новыми экономическими условиями, законодательством и структурой управления на базе действующих в России строительных норм, правил и государственных стандартов в этой области.

Документы ООО «Стройверс» являются его собственностью, включаются в имущество организации, порядок работы с ними регулируется нормативно-методическими документами Ростехрегулирования и Федеральной архивной службы России.

Условно весь объем документации в Обществе можно разделить на блоки:

- Нормативная и проектная документация строительного производства;
- Исполнительная документация;
- Первичные документы о соответствии;
- Организационно-распорядительная документация;
- Бухгалтерская документация;
- Управленческая документация.

Основным нормативным документом в строительстве являются Строительные нормы и правила (СниП) - свод регламентирующих положений по составлению проектно-сметной документации, осуществлению промышленного, гражданского и других видов строительства, эксплуатации и ремонту зданий, сооружений и конструкций.

Для успешного строительства зданий, сооружений и их комплексов разрабатываются проектные материалы по организации строительства и производству работ в виде проекта организации строительства (ПОС) и проекта производства работ (ППР), в которых решаются все вопросы технологии и организации строительного производства [1].

Исполнительная документация в Обществе представляет собой текстовые и графические материалы, отражающие фактическое исполнение проектных решений и фактическое положение объектов капитального строительства и их элементов в процессе строительства, реконструкции, капитального ремонта объектов капитального строительства по мере завершения определенных в проектной документации работ.

Первичные документы о соответствии — это документация, оформляемая в процессе строительства и фиксирующая процесс производства строительно-монтажных работ, а также технического состояния объекта. Состав первичных документов о соответствии определяется строительными нормами и правилами в установленном порядке и проектом (акты промежуточной приемки ответственных конструкций, акты освидетельствования скрытых работ, акты испытаний, документы лабораторного контроля, сертификаты, исполнительные геодези-

ческие съемки, журналы работ) [2].

В ООО «Стройверс» ведется работа не только с проектно-сметной и организационно-технологической документацией (проекты организации строительства, проекты производства работ, технологические карты), но и с организационно-распорядительными документами. Слаженность и четкость выполнения строительно-монтажных работ во многом зависят от того, как поставлена работа с организационно-распорядительными документами.

Организационно-распорядительные документы сопровождают управленческие функции внутри Общества и являются одним из каналов связи с внешним миром.

Организационно-распорядительные документы обслуживают коллектив Общества в процессе ее строительной деятельности.

Организационно-распорядительные документы - это комплекс документов (положения, правила, инструкции, акты, приказы, распоряжения, письма и т.п.), объединенных логической связью по тематике строительной организации, отправителям и получателям, руководителям и исполнителям [3].

В ООО «Стройверс» приняты и утверждены Положения, Инструкции и Правила регулирующие организационные, технологические, финансовые и др. стороны деятельности Общества.

Положения в ООО «Стройверс» разрабатываются на основании Типовых положений, утвержденные федеральными органами РФ. Проект Положений согласовывается с главным инженером и руководителями структурных подразделений и утверждаются приказом генерального директора.

В Правилах ООО «Стройверс» устанавливаются нормы и требования, обязательные для выполнения.

Приказами и распоряжениями оформляются решения нормативного характера, а также оперативные, организационные, кадровые и другие вопросы внутренней работы Общества.

Должностные инструкции ООО «Стройверс» разработаны на всех сотрудников Общества и регулируют организационно-правовое положение работников, функции, обязанности, права, ответственность.

Инструкция по делопроизводству в ООО «Стройверс» утверждена генеральным директором и регламентирует технологию работы с документами в Обществе: правила, приемы, этапы создания документов, порядок работы с ними, основополагающие организационные моменты.

Делопроизводство устанавливает единую систему производства документов в ООО «Стройверс», порядок подготовки, оформления, прохождения, контроль за исполнением, учетом, хранением, печатанием, копированием и тиражированием служебных документов.

В Обществе существует смешанная форма организации делопроизводства, она предполагает выполнение одних делопроизводственных операций (прием, регистрацию, контроль, размножение документов) менеджером по персоналу, других (создание и оформление документов, их систематизация, формирование дел и хранение) в структурных подразделениях.

Также в ООО «Стройверс» используются такие специальные программы, как 1С:8.2 «Зарплата и управление персоналом» и ПК «Ресурсная смета».

Программа 1С:8.2 «Зарплата и управление персоналом» используется как универсальный инструмент для автоматизации управления персоналом и расчета зарплаты на предприятии. Значительно упрощает самые трудоемкие расчеты (больничных, отпусков). Реализуются все варианты начисления заработной платы, автоматического формирования табеля учета рабочего времени, создания приказов на командировку, командировочных удостоверений и служебных заданий.

ПК «Ресурсная смета» сметная программа такого уровня позволяют производить расчет локальных, объектных, сводных смет, актов выполненных работ (КС-2), накопительных ведомостей (КС-6), ведомостей потребности и списания ресурсов (М-29), справок по форме

КС-3, ведомостей фактического удорожания материалов, учет выполнения по подрядчикам, мониторинг цен, индексацию цен ресурсов и многое другое.

Библиографические ссылки:

1. Рекомендации по ведению документооборота в строительной организации МДС 12-37.2007

2. Определение исполнительная техническая документация при строительстве зданий и сооружений и цель ее оформления / Строительный информационный портал / <http://stroygubrika.ru>

3. Нормативная и проектная документация строительного производства / Технологии строительства. Новости и обзоры / <http://sevak-world.web-box.ru>

УДК 351.073.532.2:004.738.1

### **Интернет - выставки как форма использования архивных документов в современных условиях**

Колосов П.В [kolos723@gmail.com](mailto:kolos723@gmail.com)

Научный руководитель – Борисенко О.Ю.

*Ухтинский государственный технический университет, Ухта, Россия*

Любой электронный проект, размещенный в Интернете, обладает рядом особенностей, которые одновременно являются и его преимуществами. Прежде всего, отсутствуют географические и временные ограничения – любая Интернет-выставка открыта 24 часа в сутки 365 дней в году и доступна из любой точки планеты, в отличие от реальной выставки, которая проводится в течение определенного времени и строго локализована.

Формат Интернет-выставки обеспечивает и расширенные возможности публикации документов, в т.ч. многостраничных, позволяя более объемно и подробно представить архивные материалы. Посетитель Интернет-выставки может полностью прочитать документ, при необходимости перечитать его снова, рассмотреть все детали, как например, в случае размещения фотокопии рукописи. Фактически, это означает, что любой представленный в проекте архивный документ можно «подержать в руках», что вряд ли возможно в рамках традиционной выставки. Также необходимо отметить такую важную особенность Интернет-выставки, как возможность публикации практически неограниченного объема аудио и видеоматериалов. Организовать подобное в рамках реальной выставки если и возможно, то крайне сложно, трудоемко и финансово обременительно.

На сайте Национального архива Республики Коми (<http://na.rkomi.ru/>) в специальном разделе «Интернет-выставки» размещены несколько выставок, посвященных памятным историческим датам.

В Интернет-проекты следует включать, по возможности, поливидовые документы. Среди них могут быть фотографии, организационно-распорядительная и управленческая документация, отчеты, чертежи, рисунки, альбомы, журналы, книги, схемы, записные книжки, заметки, письма, а также фоно-, кино- и видеодокументы.

Формы представления архивных документов могут отличаться: например, в электронных проектах, подготовленных РГАНТД, текстовые документы были представлены как в виде образов, так и в виде текста, а фонодокументы – в виде аудио-файлов или в виде их текстовых расшифровок. У каждого из перечисленных вариантов есть свои преимущества. Если документ представлен в проекте в виде образа или звукового файла, у пользователя есть возможность увидеть или услышать первоисточник, в то время как у размещения в виде текстовых расшифровок есть свой плюс – это возможность осуществления полнотекстового поиска по документу, а также преобразования текста в «гипертекст», содержащий ссылки на другие материалы, справочники или ресурсы в Интернете.

При подготовке Интернет-проекта проводится отбор и размещение некоторого объема



дополнительного материала, в частности, картин, графики и фотодокументов в качестве иллюстраций, дополняющих содержание публикуемых документов (см. рисунок). С той же целью могут быть использованы современные, или, наоборот, исторические фотографии, фрагменты географических карт, схем и пр. Все это позволяет ассоциативно выстроить ретроспективу, погрузить пользователя в эпоху.

Возможности гипертекстовых документов, являющихся основой не только архивных, но и всех остальных Интернет-сайтов, позволяют, не нарушая общей идеи выставки, уделить особое внимание подробностям какого-либо события, рассказать о персоналиях, более развернуто осветить различные вопросы по тематике проекта. Так, например, общий вид страницы дает пользователю возможность получить представление о главной теме, а конкретный экспонат может быть снабжен гипертекстовыми ссылками на ряд дополняющих его документов, комментариев, биографических справок и пояснений. Дополнительными материалами можно разнообразить не только отдельные экспонаты, но и весь проект в целом. Для этого можно использовать авторские сопроводительные статьи и комментарии, исторические справки, аннотации, терминологические словари, перекрестные и прямые ссылки, сводные и тематические перечни и пр. Принципиально важно то, что в рамках Интернет-проекта количество дополнительных материалов ничем не ограничено, тогда как в случае натурной выставки всегда существует жесткое ограничение объема экспонируемой информации, связанное как с величиной выставочного зала, так и, в случае издания сборника документов, с объемом полиграфического издания.

**«...Возвратились мы не все...»**

**Коллекция документов периода  
Великой Отечественной войны 1941-1945 гг.**



**Разделы выставки:**

*Предисловие*

*Именной указатель*

*Указатель видов документов коллекции*

*Перечень документов выставки*

*Просмотр коллекции*

Рисунок 1 - Пример дополнительных материалов

Подводя итог, отметим основные этапы подготовки электронного архивного проекта. Очевидно, что отчасти они схожи с этапами подготовки натурной выставки в выставочном

зале, однако, имеют ряд характерных для онлайн среды особенностей.

**– Планирование проекта.**

На этом этапе обсуждается идея проекта, определяется целевая аудитория, рассматривается возможность участия в проекте других архивов, организаций, частных лиц, обсуждается возможность проведения презентации проекта. На этом же этапе создается рабочая группа, определяются ответственные исполнители.

**– Разработка концепции электронного проекта.**

В концепции должны быть отражены цели проекта, дата, время и URL его размещения, дана характеристика экспонатов, предполагаемых к размещению, указаны предполагаемые участники проекта (архивы или организации, которые могут представить документы из своих фондов для размещения в проекте).

**– Выявление и отбор архивных документов с учетом возможности их размещения в сети.**

Среди критериев можно выделить соответствие тематике проекта, секретность, физическую сохранность, объем, интерес для массового пользователя и пр.

**– Подбор дополнительных материалов, дополняющих содержание проекта.**

В качестве таковых могут выступать разнообразные изобразительные, графические материалы, фотодокументы: картины, схемы, карты, чертежи, фотографии, автографы и др. материалы. При наличии технических возможностей на этом этапе возможно создание видеороликов, панорам, фотографирование объектов.

**– Разработка тематико-экспозиционного плана.**

Тематико-экспозиционный план, один из основных документов научного структурирования проекта, определяет состав и основные характеристики экспозиционных материалов, их распределение и группировку по темам, подтемам, а также основные тексты к экспозиции. Необходимо продумать, как именно подобранные документы и дополнительные материалы будут логически взаимосвязаны в рамках единого проекта.

**– Написание справочной информации к проекту.**

Проект можно дополнить авторскими текстами к разделам, темам и/или отдельным документам, а также примечаниями, пояснениями, терминологическими словарями, биографическими справками, перечнями персоналий и пр.

Учитывая, что основу интернет-проекта составляет уникальная архивная информация, виртуальная выставка много выиграет в глазах конечных пользователей, если все представленные на ней материалы будут сопровождаться пояснительной информацией. Такая информация может охватывать происхождение материала, связанные с ним исторические события или персоналии, ссылки на родственный материал, на литературные источники и т.д. Пояснительная информация повышает ценность содержания и эффективность проекта.

**– Разработка технического задания (ТЗ).**

Это крайне важный этап работы, значение которого нельзя недооценивать, особенно если реализация проекта будет осуществляться с помощью стороннего подрядчика. Очевидно, что каждый исполнитель должен четко представлять себе область своей профессиональной ответственности в рамках проекта и понимать свои задачи. Поэтому в ТЗ необходимо указать перечень работ по проекту, их этапы, сроки сдачи, цели создания проекта, целевую аудиторию, основные требования к стилистическому оформлению, графическому дизайну, компоновке страниц и текста, средствам просмотра, структуре, системе управления проектом, поисковой системе, а также описания основных разделов и другую необходимую информацию.

Размещение электронного проекта не должно приводить к ухудшению работы ранее разработанных и уже эксплуатируемых частей сайта. По этой причине в ТЗ следует включить требования к конфигурации сервера и его программному обеспечению. Целесообразно обсудить возможное увеличение нагрузки на сервер с системным администратором.

**– Определение исполнителей работ и распределение обязанностей.**

В случае если архивное учреждение разрабатывает сайт самостоятельно, следует оп-

ределить состав группы разработчиков: координатор проекта, дизайнер – специалист, отвечающий за разработку общего стиля сайта и подготовку его графических элементов, web-мастер – специалист, занимающийся версткой страниц проекта (т.е. технической подготовкой текста и его форматированием согласно утвержденному макету); web-программист – специалист, разрабатывающий программные модули для сайта; контент-девелопер – специалист, отвечающий за сбор, написание, литературное редактирование текстов, определение местоположения и адресов внутренних и внешних гиперссылок в тексте.

На практике один человек может исполнять сразу несколько функций, например, совмещать обязанности web-мастера и web-программиста или координатора проекта и контент-девелопера – все зависит от квалификации конкретного сотрудника и объема работы.

**– Оцифровка документов.**

Сканирование фото- и текстовых документов с разрешением не менее 300 dpi, распознавание и/или набор текстовых материалов, создание preview- изображений для всех фото-документов.

**– Разработка структуры и дизайна электронного проекта.**

Следует определить логические взаимосвязи между страницами проекта, их внешний вид, графическое оформление и схему расположения элементов страниц, разработать навигационную систему.

Если привлекается сторонний подрядчик, то эта работа может выполняться совместно с ним.

**– Формирование массива оцифрованных архивных документов.**

Необходимо распределить по разделам и подразделам проекта электронные образы документов и дополнительных материалов к ним, продумать систему именования файлов.

**– Подготовка контента к размещению в Интернете.**

К этому этапу относятся работы по обработке и конвертированию фото-, фоно- и видеодокументов в необходимые форматы с учетом специфики представления мультимедиа информации на веб-страницах, обработка и коррекция текстовых материалов, а также, возможно, добавление средств защиты фотодокументов от копирования (например, электронных «водяных знаков»).

**– Создание механизма обратной связи с посетителями электронного проекта (например, «Книги отзывов»).**

После создания следует проверить работу системы обратной связи – все ли сообщения доходят, как реагирует форма на не полностью или неверно заполненные поля, не появляются ли ошибки и пр.

**– Разработка собственной или настройка существующей поисковой системы.**

Если в проекте используются готовые алгоритмы от Яндекс или Google, необходимо помнить о том, что этим поисковым системам требуется некоторое время для того, чтобы проиндексировать страницы нового сайта. Это означает, что в течение некоторого времени (от одной до нескольких недель) после публикации проекта в сети поиск работать не будет или будет осуществляться лишь частично. Это естественный процесс, не требующий дополнительного вмешательства.

**– Окончательная «сборка» проекта, программирование, верстка и размещение в Интернете, общая проверка функционирования.**

После «запуска» сайта необходимо тщательно проверить функционирование всех его разделов, походить по ссылкам, загрузить документы, определить среднее время загрузки страниц, попробовать изменить масштаб просмотра и пр., представить себя на месте стороннего пользователя, незнакомого со структурой проекта и принципами его работы;

**– Контроль правильности отображения материалов проекта в различных браузерах.**

К сожалению, из-за отсутствия единых стандартов отображения веб-страниц различными браузерами, а также из-за большого количества используемых пользователями их вер-

сий, данный этап может преподнести массу неприятных сюрпризов. Сайт, отлично выглядящий в браузере Google Chrome, может смотреться и функционировать совершенно иначе, например, в Internet Explorer. То же касается и остальных браузеров.

– **Разработка графического баннера проекта, а также, при необходимости, иных рекламных материалов, в т.ч., для оффлайн продвижения.**

Следует акцентировать внимание зрителя на названии проекта, а также, возможно, на наиболее интересных экспонатах. Можно попробовать создать коллаж из наиболее эффективных изображений или анимационный ролик. Целью является мотивация человека на посещение ресурса.

– **Мероприятия, направленные на поддержку проекта.**

Отслеживание и исправление неработающих ссылок, коррекция возможных опечаток, неточностей в описаниях, разнообразных несоответствий информационного содержания проекта, обеспечение общей работоспособности и пр.

– **Поддержание обратной связи с посетителями проекта.**

Желательно поручить обязанности по обработке обращений пользователей отдельному сотруднику. Для большей сохранности приходящих сообщений следует использовать два адреса электронной почты, находящиеся на разных почтовых серверах.

Библиографические ссылки:

1. Национальный архив Республики Коми [Электронный ресурс] / – Электрон. дан. – 167982, Республика Коми, г. Сыктывкар, ул. Первомайская, 90. – URL: <http://na.rkomi.ru/index.html>, свободный. – ( 24.02.2014)

УДК 81'276.6

### **Лингвистические характеристики и особенности официально-делового стиля речи**

Кочкурова И. И.

*Промышленно-экономический лесной колледж, Ухта, Россия*

Официальный деловой стиль – один из функциональных стилей современного литературного языка. Это набор языковых средств, предназначенных обслуживать сферу официально - деловых отношений (деловых отношений между организациями, внутри них, между юридическими и физическими лицами).

Официально – деловой стиль часто называют канцелярским, что неверно и несправедливо. Это стиль целесообразный, имеющий свои особенности, свои средства выражения, и даже по – своему выразительный. Соблюдая нормы официально – деловой речи, мы используем не канцелярские штампы, а строим речь в соответствии с обстановкой и целью высказывания. Так, в разговоре можно сказать: «С сегодняшнего дня я в отпуске». В заявлении же требуется написать: «Прошу считать меня находящимся в отпуске с такого – то числа». Такова традиция, форма и манера написания деловых бумаг.

Официально – деловой стиль вырабатывался сотнями лет и вполне равноправен с другими стилями и играет важную роль в развитии литературного языка любой страны.

Зарождение русской официально – деловой речи начинается с эпохи Киевской Руси, и связано с оформлением договоров между Киевской Русью и Византией. Язык договоров и документов был именно тем языком, из которого позднее выработался литературный язык. Современный официально – деловой стиль относится к числу книжных стилей и функционирует в форме письменной речи. Устная форма официально – деловой речи – это выступления на торжественных собраниях, заседаниях, приёмах, доклады и т.д. Официально – деловой стиль обслуживает сугубо официальные и важные сферы человеческих взаимоотношений: между государственной властью и населением, между странами, предприятиями, между личностью и обществом. Фактически от рождения и до смерти человек находится в сфере действия официально – деловой речи.

У официально – делового стиля есть 2 особенности:

- выражаемое официально – деловым стилем содержание, учитывая его важность, должно исключать всякую двусмысленность, всякие разночтения;
- официально – деловой стиль характеризуется ограниченным кругом тем.

Эти особенности способствовали выработке определенных форм и приемов построения речи.

Основными признаками официально – делового стиля являются:

- преимущественно письменная форма изложения;
- стандартизированность;
- высокая степень регламентированности, то есть определенный запас средств выражения и способов их построения. Этот запас позволяет построить текст так, чтобы при его толковании не возникло разночтений;
- строгость и простота изложения: использование слов в их прямых значениях, употребление простых, однозначно трактуемых конструкций;
- информативная насыщенность: авторы официально – деловых текстов стремятся передать максимум информации, используя минимум языковых средств;
- официальный характер изложения;
- безличность: официально – деловая речь избегает конкретного и личного, в ней отсутствуют вводно – модальные конструкции типа: «по моему мнению..., я думаю..., как мне кажется...».

В рамках официально – делового стиля выделяют 3 подстиля:

- юридический;
- дипломатический;
- канцелярско – деловой.

Их названия показывают, в каких именно сферах социальной деятельности человека они используются. В рамках каждого из подстилей выделяются множество жанров, которые определяются тематикой, объёмом и письменной или устной формой текста. К жанрам юридического стиля относятся: конституция, кодекс, закон, постановление и т.д.

К жанрам дипломатического стиля: верительная грамота, нота протеста, декларация. К жанрам канцелярско – делового стиля: заявление, уведомление, приказ, контракт и т.д.

Юридический и дипломатический подстили больше используются в отношениях между государствами, между государством и гражданином, между государством и юридическими лицами. Канцелярско – деловой подстиль больше применим в экономической и бытовой жизни человека.

В лексике официально – делового стиля широко используются различные виды устойчивых сочетаний с точки зрения лексической и грамматической структуры данных единиц, например:

- термины, обозначающие реалии социальной жизни гражданина (органы государственного управления, федеральные налоги и сборы, административно – процессуальное законодательство и т.д.)
- речевые штампы – словосочетания, часто повторяющегося во многих официально – деловых текстах и имеющие устойчивый характер (права и свободы, право на образование, исконная среда обитания, совершение правонарушения и т.д.)
- существительные, прилагательные, причастия и местоимения в значении существительных, называющие не конкретных людей, а граждан или орган власти (истец, ответчик, Российская Федерация, малоимущие, каждый, никто, любой гражданин)
- слова и словосочетания, указывающие на обязательность закона (имеет право, гарантируется, вправе, обязан, обеспечивает, устанавливает)
- архаические предлоги и союзы (дабы, во имя, в целях, ибо, нежели).
- перифразы – словосочетания, состоящие из глагола и существительного, имеющие

нейтральные однословные синонимы.

Например:

вместо «помогать» - оказывать помощь

служить - нести службу

вредить - наносить ущерб

беречь - относиться бережно

пытать - подвергать пыткам

– в текстах официально – делового стиля не употребляются оценочные слова (хороший, плохой, нравится, хочется и т.д.). Не употребляются и вводно – модальные слова, выражающие неуверенность или вероятность (наверное, может быть, распространенное в последнее время «как – бы»).

Проанализировав ряд документов и текстов официально – делового стиля, можно сделать вывод, что официально – деловой стиль имеет и словообразовательные особенности:

– встречается множество существительных, образованных от глаголов и прилагательных с помощью суффиксов – ений, - изаций, - ость (освобождение, реализация, общедоступность, бесплатность), многие из них используются с приставкой не – (невыполнение, несоблюдение, несоответствие)

– широко используются существительные, образованные от прилагательных и причастий (малоимущий, задержанный, потерпевший)

Официально – деловому стилю присущи и морфологические особенности:

– в официально – деловых текстах невозможно встретить личные местоимения и глаголы в форме 3 лица. Даже традиционное «Мы, нижеподписавшиеся...», что ранее было закреплено в ГОСТах, отменено и в соответствии с новым ГОСТом текстовую формулу со значением «основание», следует употреблять: «В соответствии с приказом ректора, директора...»

– употребляются формы единственного числа существительных в значении множественного, например: «Права и свободы человека и гражданина являются непосредственно действующими» (из Конституции РФ ст.18) – имеется в виду не один гражданин, а все граждане

– преобладание глаголов в формах настоящего времени. Эти формы указывают на то, что закон постоянен, например: «Каждый имеет право на образование»

– часто употребляются возвратные глаголы с пассивным значением: «Защита прав и свобод человека и гражданина в РФ гарантируется». «Достоинство личности охраняется государством».

В официально – деловом стиле есть и синтаксические особенности:

– предложения с причастными и деепричастными оборотами позволяют сделать текст информативно насыщенным:

«Никто не вправе проникать в жилище против воли проживающих в нём лиц иначе как в случаях, установленных федеральным законом»

– используются длинные ряды однородных членов:

«Каждый имеет право на тайну переписки, телефонных переговоров, почтовых телеграфных и иных сообщений»

– конструкция повторения (нанизывания) родительных падежей существительных без предлогов: «Запрещаются любые формы ограничения прав граждан».

Хотелось бы остановиться на языке документов, которые занимают значительное место в жизни современного человека. Документы – это тексты, которые нужны нам ежедневно: они регулируют нашу социальную жизнь. Мы должны уметь их не только правильно истолковывать, но и правильно составлять.

Документ пишется в соответствии с формуляром, который включает в себя определенные реквизиты. В документах широко используется клише, типа: «справка дана ... в том, что ...» и т.д. Крайне важным для документов является правильное употребление глаголов,

называющих действие (требовать, просить, направлять, гарантировать или доверять), как правило, такие глаголы употребляются без подлежащего: «Прошу ...», а не «Я прошу...». Автор документа должен научиться точно и кратко излагать свою точку зрения по проблеме. Хорошо это сделать при помощи сложных союзов, таких как «ввиду, по причине, в целях, в соответствии, в связи».

В документе нужно следовать нормам делового этикета и избегать фамильярного обращения. Существует ряд ошибок, являющихся типичными для деловой речи, к ним относятся:

- немотивированное употребление заимствованных слов, например: «апеллировать» вместо «обращаться»;
- употребление архаизмов: «каковой» вместо «который», «сего года» вместо «этого года»;
- тавтологические употребления: «Следует учесть следующие факторы»;
- неправильное использование предлогов:
  - а) «благодаря» указывает на причину, приведшую к положительному результату, следовательно, выражение «благодаря неправомочным действиям инспектора ГАИ» ошибочно;
  - б) с ошибочным выбором падежа существительного: предлог «благодаря» требует дательного падежа, поэтому сочетание «благодаря удачной работы» построено неверно;
  - в) часты ошибки в неправильном написании «в следствии» вместо «вследствие», «втечении» вместо «в течение».

Рассмотренные особенности выступают в качестве требований, предъявляемых к текстам официально-делового стиля и играют основную роль в формировании системы языковых единиц и приемов их употребления в текстах документов. Соблюдая эти требования мы сможем освободить речь от канцелярита и построить ее грамотно сообразно обстановке и целям.

УДК 005.92:004.773.3

### **Автоматизация документационной деятельности промышленных предприятий**

Кузнецовская Н.А.

Промышленно-экономический лесной колледж, Ухта, Россия

Каждое предприятие стремится быть высокоэффективным и прибыльным. Успех промышленного предприятия напрямую зависит от эффективности работы отдела поставок. Найти пути повышения эффективности работы отдела - одна из первостепенных задач для руководителя.

В настоящее время средними промышленными предприятиями в качестве среды распространения документов используется программа MicrosoftOutlook, с помощью которой пересылаются файлы с документами, и образы документов, получаемых путем сканирования первичных бумажных оригиналов.

При таком подходе единые автоматизированные справочники для всего предприятия отсутствуют и каждое подразделение, в том числе и отдел поставок, формирует собственные системы классификаторов и нормативов. При этом обычно используются одинаковые адресные книги, содержащие адреса электронной почты сотрудников.

Регистрация документов при такой схеме производится вручную, сведения о документах заносятся в таблицы, не обрабатываемые автоматизированными системами. Каждый документ направляется по маршруту, выбираемому очередным исполнителем. Таким образом, организована работа на базе обмена электронной почтой и хранения документов на файловом сервере, где каждый имеет свою ячейку. Эта схема управления удобна для хранения документов, каждый знает свою ячейку. Однако такая схема ведет к увеличению трудозатрат, так как работники тратят довольно много времени на поиск необходимых данных.

Типичной является ситуация, когда исходные тексты договоров хранятся у юристов в электронном виде, учет договоров и сопутствующих им документов ведется в электронной таблице в службе ДОУ, счета и акты хранятся в бумажном виде в финансовом отделе, а текущая переписка по поводу договорных работ - в электронных почтовых ящиках сотрудников. При такой «разбросанности» данных и документов сложно обеспечить их целостность, непротиворечивость и безопасность. Данная схема распространения документов устарела.

Одним из вариантов повышения эффективности работы отдела поставок является **построение оптимальной и прозрачной системы информационного обеспечения отдела.**

**Построение эффективной системы информационного обеспечения торговой деятельности** всегда сопровождается рядом типичных проблем. Наиболее острой для предприятий является задача **оптимизации документооборота.**

Для наглядности рассмотрим движение документов в отделе поставок.

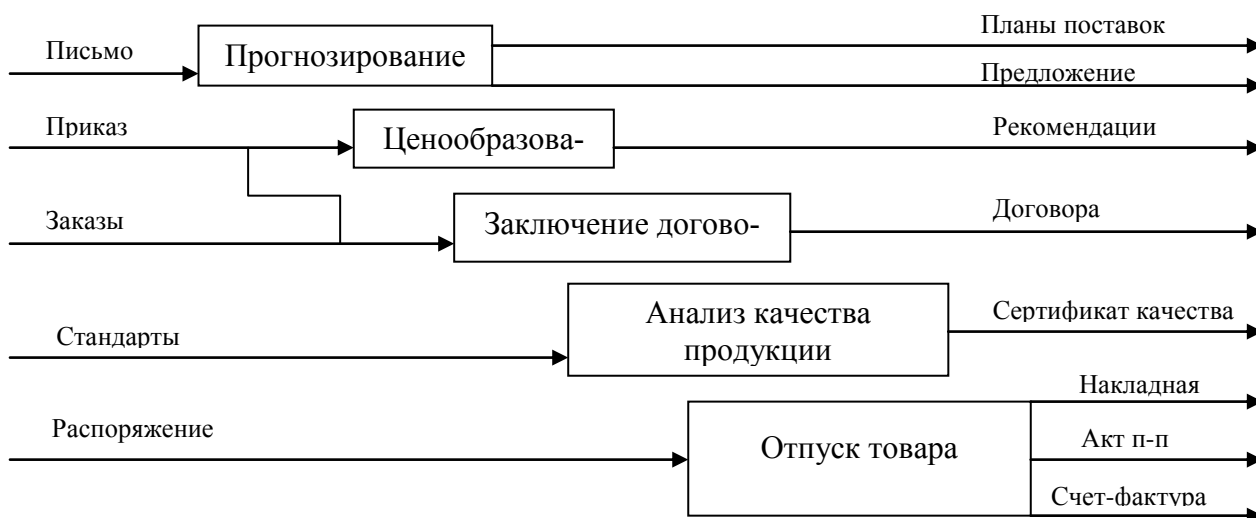

Как видно из схем в функции «Управление поставками» информационные потоки достаточно объемны. Именно по этому, так необходимо упорядочение работ. Повышение производительности и эффективности труда достигается при помощи введения систем электронного документооборота.

Рассмотрим 2 распространенные проблемы в этой области и способы их решения:

1. Сотрудникам отдела приходится выполнять много рутинных операций по подготовке договорных документов, поскольку среди договоров, заключаемых отделами, часто используются неунифицированные формы. Действия повторяются и выполняются вручную. Это занимает много рабочего времени.

Решением этой проблемы может стать оптимизация работы с базой договоров за счет разработки механизмов автоматического формирования шаблона договора и механизмов хранения сканированных копий.

2. Управление документами в ручном режиме, отсутствие системы быстрого поиска необходимых документов, архивации документов. Эта проблема повышает временные затраты и увеличивает риск потери документов.

Решение задачи оптимизации в данном случае сводится к разработке методологии хранения документов по клиенту в единой информационной системе. При этом документы могут быть открыты непосредственно для просмотра, печати и редактирования. Все шаблоны документов, регламентирующих отношения с покупателями, и их печатные формы, которые не меняются или меняются незначительно, необходимо хранить в информационной системе для автоматической подготовки. Это существенно сократит трудозатраты сотрудников отдела.

Рассмотрим работу отдела, с применение автоматизированных систем, на примере



выполнения одной из функций.

Работники отдела заключают договоры с покупателями, оформляют документы на отгружаемую продукцию, контролируют выполнение договорных обязательств, полноту и своевременность поступления средств от покупателей.

Перед заключением договора от контрагента в отдел поступает запрос. В котором контрагент сообщает сотрудникам какую продукцию, в каком размере и когда он намерен купить. Запрос регистрируется в автоматизированной системе.

При регистрации запроса сотрудник указывает продукцию, количество и требуемые даты поставки, система автоматически показывает наличие продукции на складе, благодаря этому работник сразу видит, имеется ли на предприятии возможность удовлетворить запрос контрагента.

Если заказчик принял условия сделки, он отправляет заказ предприятию.

Он также как и другие торговые документы регистрируется в автоматизированной системе.

Данный документ позволяет в системе сформировать график поставок продукции. А также передать плановую первичную потребность. Данная потребность сообщает производителям о том какое количество необходимо произвести продукции и к какому числу. Как и все остальные документы Заказы бывают нескольких видов, что позволяет настроить процесс в системе со специфическими требованиями. Например, можно создать Заказ клиента вида «Продажа на экспорт» и «Продажа внутри страны» такое разделение позволит построить гибкую аналитическую отчетность.

После того как заявку приняли, сотрудник отдела поставок фиксирует выбранные клиентом позиции предложения и на ее основании оформляет договор.

Работа с договорными документами, как правило, состоит из нескольких этапов: подготовка, согласование, подписание и регистрация договоров, дополнительных соглашений, актов и т.д. Очень часто эти этапы занимают длительное время и не всегда соответствуют утвержденным в организации регламентам.

Для автоматизации согласования, в том числе и договорных документов, а так же оперативной работы с ними (поиск, анализ, редактирование, регистрация и т.д.) необходимо использовать автоматизированные системы, например система электронного документооборота «DIRECTUM».

Первым этапом работы с договорным документом является подготовка (разработка) проекта документа. Сотрудник, ответственный за договорной документ, создает его на основе шаблона или на основе существующего документа (документ может быть взят из файлового хранилища или e-mail, с факса или потокового сканера).

После создания проекта договорного документа, наступает этап согласования. На этом этапе ответственный сотрудник направляет проект договорного документа на согласование.

Благодаря использованию типовых маршрутов, согласование договора происходит в строго определенной последовательности с контролем сроков этапов согласования.

Для регистрации электронного договорного документа создается запись в справочнике «Договоры». Регистрационный номер присваивается автоматически в соответствии с принятыми в организации правилами.

Все договорные документы (акты, спецификации, дополнительные соглашения, приложения и т.д.), относящиеся к определенному договору, автоматически связываются с карточкой договора, что позволяет в любой момент времени быстро получить доступ ко всему набору договорных и сопутствующих документов.

В системе сотрудник всегда может проконтролировать ход исполнения договорного документа. Система позволяет проследить все выполняемые по документу работы через дерево задач, и при необходимости принять соответствующие меры.

Ведение этапов по договорам дает дополнительные возможности контроля и анализа, благодаря использованию настроенных в системе отчетов.

Задачи совершенствования управления поставок, качественного улучшения документирования, можно решать только при наличии совершенной системы информационного обеспечения на основе автоматизированной системы, которая включает многочисленные информационные показатели и постоянно обновляется.

Таким образом, внедряемые мероприятия по совершенствованию документирования обеспечивают повышение эффективности деятельности организации в целом – снижаются затраты на подготовку документов, сокращается количество ошибок сотрудников, сокращается бумажный документооборот, повышается надежность хранения данных за счет применения БД и автоматизированной системы.

УДК 331.108.66:629.472(470.13)

## **Документирование отдела кадров эксплуатационного локомотивного депо ОАО «РЖД» ст. Сосногорск**

**Легкая Н.В.**

*Ухтинский государственный технический университет, Ухта, Россия*

Эксплуатационное локомотивное депо открытого акционерного общества «Российские железные дороги ст. Сосногорск, создано на основе Приказа Президента ОАО «РЖД» №13п от 28 сентября 2009 года. Эксплуатационное локомотивное депо является структурным подразделением Северной железной дороги-филиала открытого акционерного общества «Российские железные дороги.

В своей деятельности Эксплуатационное локомотивное депо руководствуется действующим законодательством Российской Федерации, приказами, указаниями и другими нормативными актами Министерства путей сообщения, корпоративными и иными актами открытого акционерного общества «Российские железные дороги» (далее ОАО «РЖД») Уставом ОАО «РЖД», Положением о Северной железной дороге – филиала ОАО «РЖД», настоящим Положением.

Эксплуатационное локомотивное депо осуществляет свою деятельность в сфере планово-предупредительного ремонта локомотивов для выполнения объемов перевозок грузов и пассажиров тяговым подвижным составом технического обслуживания и текущего ремонта.

Расположение участков на которых протекает работа ( ст. Сыктывкар – Кослан – Вендинга – Микунь – Сосногорск – Тр. Печорск – Ираель – Печора ) РК, местность приравненная к районам Крайнего Севера.

Основными задачами Эксплуатационного локомотивного депо являются:

1. своевременное удовлетворение потребностей в перевозке грузов и пассажиров;
2. производство технического обслуживания и ремонта локомотивов в соответствии с действующими правилами и установленными филиалом заданиями;
3. внедрение рациональных режимов вождения поездов с соблюдением установленных времен хода;
4. обеспечение безопасности движения поездов, разработка и осуществление мероприятий по предупреждению крушений, аварий и случаев брака в работе;
5. осуществление мероприятий по охране природы и охране труда.

Для решения возложенных задач Эксплуатационное локомотивное депо обеспечивает:

1. разработку планов экономического и социального развития локомотивного депо;
2. выполнение программы текущего обслуживания и планово-предупредительного ремонта подвижного состава в соответствии с действующими нормативами;
3. рациональное расходование материальных и топливно-энергетических ресурсов;
4. выполнение требований экологической безопасности и охраны здоровья населения;
5. укрепление государственной и трудовой дисциплины;
6. улучшение условий труда и предупреждение производственного травматизма, вы-

полнение правил и норм по охране труда и техники безопасности, повышение культуры.

Эксплуатационное локомотивное депо имеет текущий счет в банке, печать со своим наименованием, штампы, бланки и другие реквизиты.

Эксплуатационное локомотивное депо по текущему счету в пределах имеющихся средств может производить следующие операции:

1. по выплате заработной платы, приравненных к ней платежей и премий, по перечислению подоходного налога и других удержаний из заработной платы;
2. по выдаче в установленном порядке денежных средств на служебные командировки;
3. по расчетам от своего имени за услуги связи и автотранспорта, канцтовары и другие хозяйственные расходы;
4. оплата местных и региональных налогов и сборов;
5. использование средств на неотложные нужды.

Отдел кадров является самостоятельным структурным подразделением эксплуатационного локомотивного депо ст. Сосногорск.

Объем документооборота отдела кадров с 2010 по 2013 гг. с разбивкой на документопотоки представлен на рис. 1.



Рисунок 1 - Объемы документооборота отдела кадров Эксплуатационного локомотивного депо ОАО «РЖД» ст. Сосногорск

Как показывает график на протяжении четырех лет объем документооборота отдела кадров остается относительно стабильных, хотя и наблюдается незначительное увеличение входящей документации и колебания в объеме исходящих документов. Объем внутреннего документопотока практически неизменен.

Входящие документы по кадрам поступают на предприятие от других юридических лиц, включая общественные организации, а так же физических лиц, например: постановления органов власти (управления), судебные документы (решения, справки), письменные обращения граждан и т.п.

Поступление входящих документов по кадрам происходит по каналам почтовой, либо электрической связи ( по электронной почте, телеграфу, телефону, телефаксу). Отдельные документы могут доставляться курьером или непосредственно отправителем (см. таблицу 1).

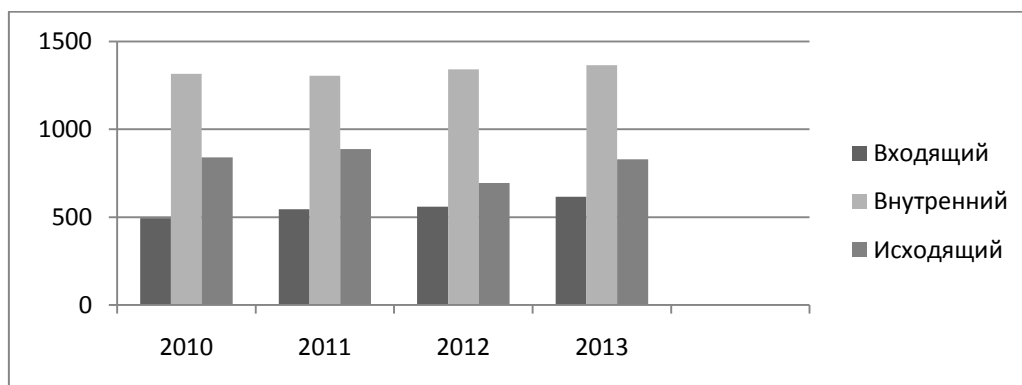
Технологические операции по обработке входящих документов являются типовыми (см. рис. 2).

Исходящие документы по кадрам направляются от предприятия другим юридическим и физическим лицам, например: письма, справки, отчеты и пр. Организация работы с внутренними документами по кадрам осуществляется через секретаря предприятия.

Таблица 1 – Способы получения и доставки документов в эксплуатационном локомотивном

депо ст. Сосногорск

Способ получения или доставки	Наименование документа (документов)
Почтовая связь	Простые и заказные письма, почтовые карточки (открытки), бандероли, посылки (мелкие пакеты), печатные издания.
Телеграф	Телеграммы
Телефон	Телефонограммы
Курьерская доставка	Срочная или особо важная почтовая корреспонденция, в т.ч. письма, бандероли, посылки, доставляемые между разными населенными пунктами
Электронная почта	Электронные сообщения с приложенными файлами ( текстовыми, графическими, аудио-, фото- и видеодокументами).
Личная доставка	Почтовая корреспонденция личного характера.

Внутренние документы по кадрам издаются предприятием исключительно для внутреннего пользования, например, приказы, протоколы, акты и т.д. К наиболее распространенному виду внутренних документов отдела кадров относятся приказы. Рассмотрим динамику приказов по личному составу за 2010-2013 годы (см. рис. 3).



Рис.2–Блок–схема обработка входящих документов отдела кадров Эксплуатационного локомотивного депо ОАО «РЖД» ст. Сосногорск

Подобная динамика связана с прекращением выплаты заработной платы, что повлекло за собой большое количество уволенных работников по собственному желанию, как следствие – возросшее количество приказов о расторжении трудового договора, приказов о приеме (см. рис.4), и приказов о переводе на другую работу (см. рис. 5).



Рис. 3 – Динамика подготовки приказов по личному составу за 2010-2013гг.

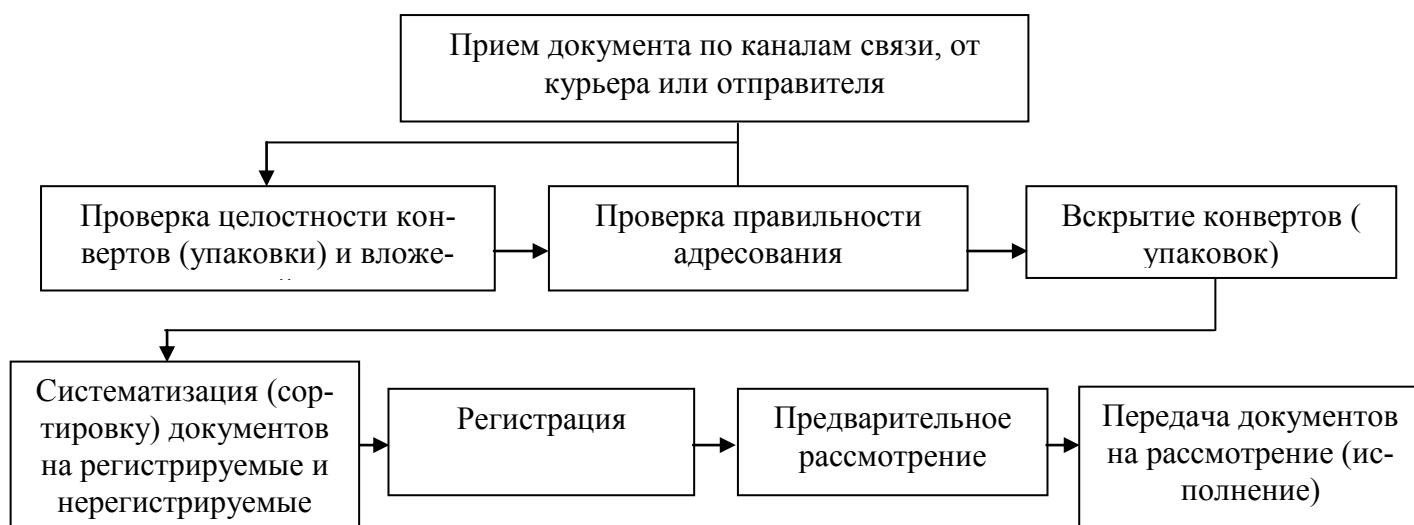

Рис. 4 – Динамика подготовки приказов о приеме на работу за 2010-2013 гг.

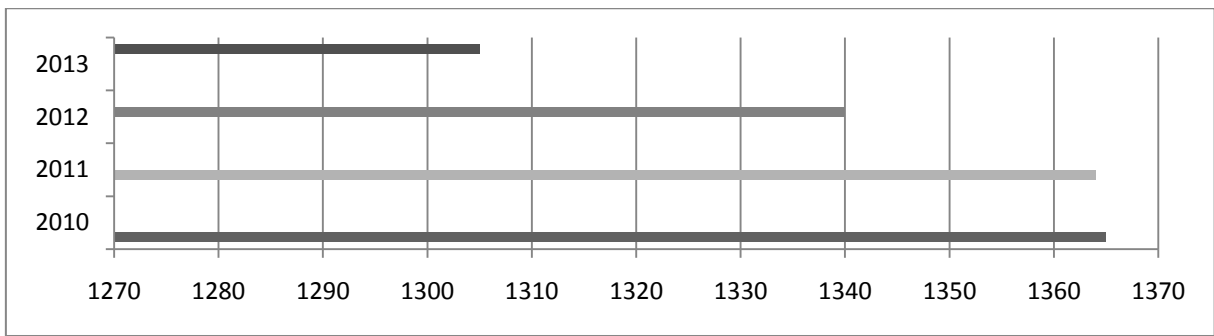

Рис. 5 – Динамика подготовки приказов о переводе на другую работу за 2010-2013 гг.

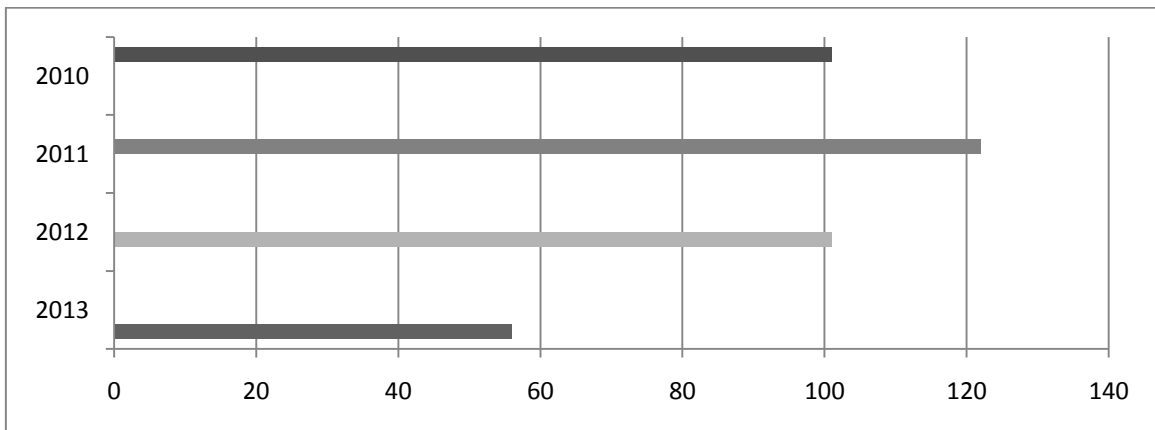

Рис. 6 – Динамика подготовки приказов о расторжении трудового договора за 2010-2013 г.

Из графика 6 мы видим, что в 2013 году было издано самое меньшее количество приказов по приему сотрудников на работу, это объясняется тем, что в данный момент период репутация

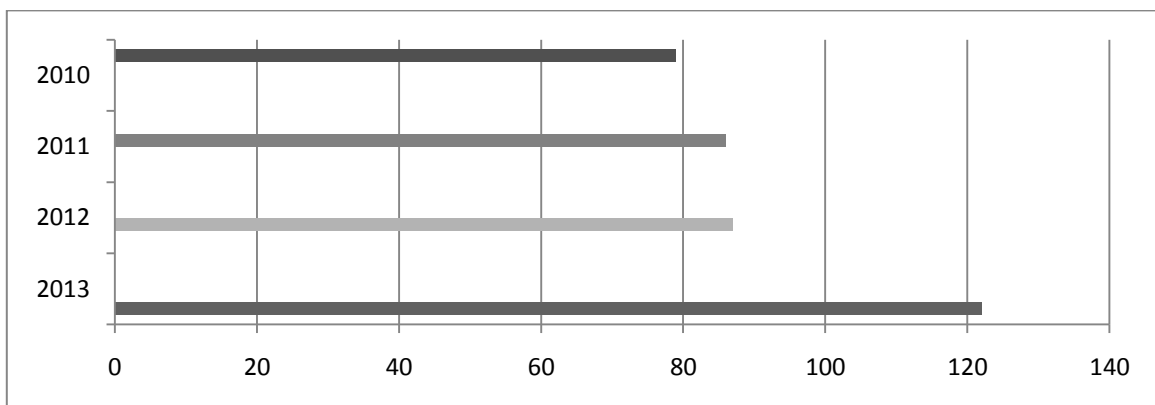
общества как надежного работодателя была существенно подорвана.

В связи с появлением значительного количества освободившихся рабочих мест, многие сотрудники в 2012-2013 гг. были переведены на другую работу.

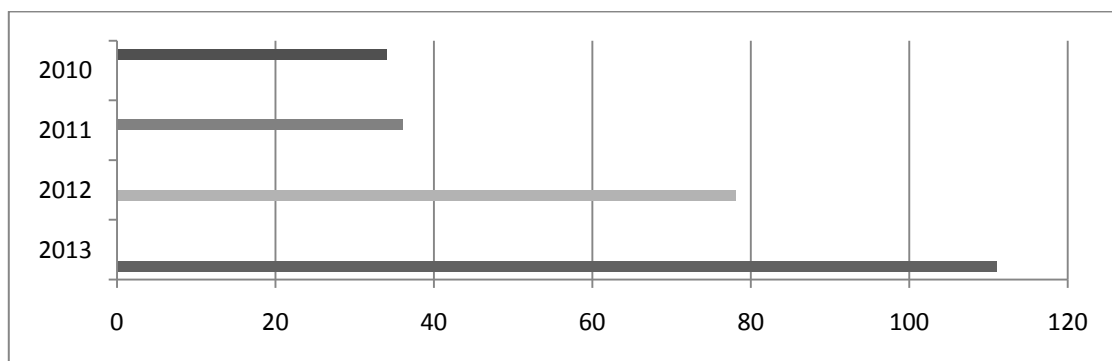
Количество приказов о расторжении трудовых договоров колеблется в целом в небольших пределах, но заметен некоторый рост в 2012-2013 гг.

Приказы о взыскании издаются, но их количество незначительно, что свидетельствует о добросовестном отношении сотрудников к своей работе (рис. 7).



Рис. 7 - Динамика подготовки приказов о взыскании за 2010-2013 гг.

Таким образом, документооборот отдела кадров эксплуатационного локомотивного депо ОАО «РЖД» ст. Сосногорск является в определенной мере отражением процесса управления предприятием, а приведенные в настоящей статье материалы ещё раз показывают несколько тесно связанные производственные, экономические и делопроизводственные процессы.

#### Библиографические ссылки

1 *Верховцев, А.В.* Делопроизводство в кадровой службе [Текст]: /А.В. Верховцев - М.: ИНФРА - М, 2003.

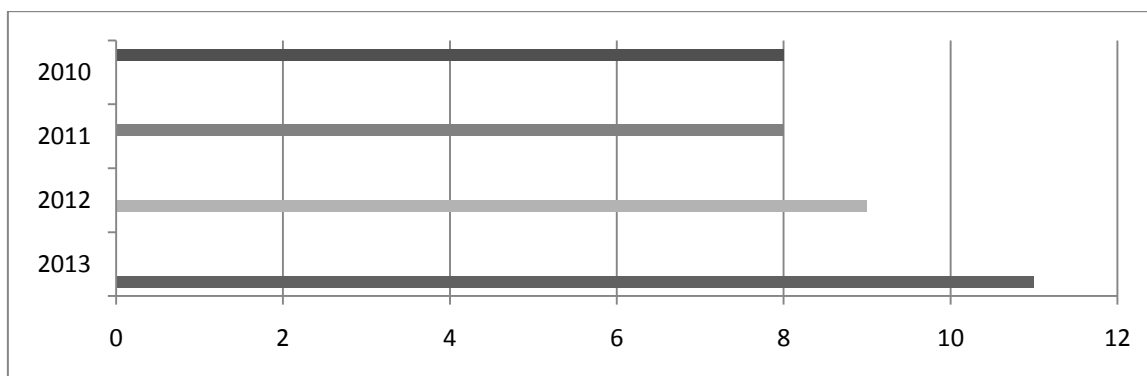
2 *Давыдова, Э. Н.* Делопроизводство [Текст]/ Э. Н. Давыдова, А. Е. Рыбаков. – Минск : Тетра Системс, 1998. – 287 с.

3. *Стенюков, М.В.* Документы. Делопроизводство [Текст] / М.В. Стенюков: Практ. пособие по документационному обеспечению. 3 – е изд., доп. и перераб. М.: ПРИОР, 1999, 144 с.

УДК 681.3.06

### **Модели сокращения безработицы на примере МО ГО «Ухта»**

Малыш Е., Кудряшова Е.

Научный руководитель – Белобородова Н.А.

*Институт экономики и управления Ухтинского государственного технического университета, Ухта, Россия*

Современные рыночные условия развития, характеризующиеся нестабильностью экономических процессов, небольшой продолжительностью, а также неполнотой и противоречивостью знаний о происходящих экономических явлениях, обуславливают усиление потенциала функции управления – прогнозирования социально-экономического развития муници-

пального образования.

Анализ существующих методов прогнозирования показал, что в настоящее время все большее распространение получают методы прогнозирования на основе технологий искусственного интеллекта – аппарата искусственных нейронных сетей, нечетких множеств, генетических алгоритмов. Их использование в структуре управления способствует формированию новых знаний о состоянии и развитии территориальных социально-экономических систем, дает возможность местным властям объективно оценить состояние социально-экономических процессов, сформировать информационную базу для принятия оптимальных управленческих решений по вопросам текущей ситуации и приоритетам перспективного развития отдельных предприятий и всей территории в целом.

В рамках данной работы рассматривается применение генетического алгоритма (ГА) для построения прогнозной модели сокращения безработицы на территории муниципального образования (МО). Методика разработана Н.А. Белобородовой. Несомненно, в условиях кризисной экономики эта задача – одна из важнейших для местных структур управления

*Описание ГА.* Генетический алгоритм представляет собой метод, отражающий естественную эволюцию методов решения проблем, и, в первую очередь, задач оптимизации. Генетические алгоритмы реализуют методы случайного поиска, основанные на механизмах естественного отбора и наследования.

В данной работе рассматривается ГА, в котором совокупность оптимизируемых параметров представляется в виде генов, образующих хромосомную нить. Генетический алгоритм поддерживает группу хромосом (популяцию), являющихся претендентами на оптимальное решение. Применяя ряд вероятностных операторов, таких как отбор, скрещивание и мутация, генофонд популяции стремится получить большую пригодность к условиям задачи. Аналогично тому, как в процессе биологического генезиса выживают и развиваются особи, наиболее приспособляющиеся к воздействию некоторых факторов окружающей среды, так и в процессе поиска оптимума прогрессируют те решения, которые наиболее пригодны (оптимальны) к условиям поставленной задачи (целевому критерию). Практически алгоритм представляет собой простые операции обмена и копирования частей хромосомных нитей, легко распараллеливаются, и с проблемной областью связан лишь определением функции пригодности. Подробнее о ГА можно найти в [6].

Для отладки технологии решения задачи использовались ретроспективные статистические данные социально-экономического развития муниципального образования “Городской округ “Ухта” (МО ГО) за 2005г., 2006г., 2007г.

*Этапы построения моделей прогнозирования.*

Этап I. Предобработка данных. Основное содержание этапа – формирование системы показателей, определяющих сокращение безработицы, которые будут подвергнуты моделированию – была использована технология, предложенная в [1,2,3,4].

На основании нормативных документов определены показатели, характеризующие производство в базовых отраслях экономики МО ГО “Ухта” – таблица 1.

Согласно постановке задачи  $Y$  – число зарегистрированных безработных, чел.  $Y$  рассматривается как зависимая переменная от тех переменных, которые обозначены через  $X_i$  и характеризуют производство основных видов продукции в натуральном выражении.

В результате выполнения процедур предобработки данных выявляются те показатели производства  $X_i$ , которые влияют на сокращение  $Y$ , т.е. определяют значение “0”, таким образом, формируется совокупность факторов производства, определяющих сокращение безработицы.

*Этап II. Прогнозное моделирование сокращения безработицы.*

Второй этап предполагает построение модели сокращения безработицы на основе генетического алгоритма и с учетом значимых факторов.

Для нахождения оптимального варианта развития производственной сферы экономики МО, обеспечивающего наибольший эффект по занятости населения, используем классический генетический алгоритм.

Таблица 1 – Кодирование переменных

Показатель	Наименование переменной
безработица	Y
добыча нефти	X <sub>1</sub>
производство бензина автомобильного	X <sub>2</sub>
производство дизельного топлива	X <sub>3</sub>
первичная переработка нефти	X <sub>4</sub>
производство мазута	X <sub>5</sub>
производство пиломатериалов	X <sub>6</sub>
производство стеновых материалов	X <sub>7</sub>
производство электроэнергии	X <sub>8</sub>
производство теплоэнергии	X <sub>9</sub>
производство мяса и мясопродуктов АПК	X <sub>10</sub>
производство хлеба и хлебобул. изделий АПК	X <sub>11</sub>
производство молока и мол. продуктов АПК	X <sub>12</sub>
производство скота и птицы: сельское хоз-во	X <sub>13</sub>
производство молока: сельское хоз-во	X <sub>14</sub>
капитальные вложения в производственную сферу	X <sub>15</sub>
производство услуг	X <sub>16</sub>

Классический (простой) генетический алгоритм включает следующие операции:

- инициализация исходной популяции хромосом;
- оценка приспособленности хромосом в популяции;
- проверка условия останова алгоритма;
- отбор, селекция хромосом;
- скрещивание;
- мутация;
- формирование новой популяции;
- выбор “наилучшей хромосомы”.

Решением будет наилучший найденный индивид.

Расчеты с использованием генетического алгоритма дали следующие результаты.

Оптимальный вариант развития экономики муниципального образования ГО “Ухта” с точки зрения сокращения безработицы определяется объемом производства в следующих отраслях экономики МО:

- производство бензина 31.929 тыс. тонн ежемесячно;
- производство стеновых материалов для строительства 2.262 млн. усл. кирпича ежемесячно;
- инвестиции в производственную сферу экономики 54021.276 млн. руб. ежемесячно;
- производство услуг 342.825 млн. руб. ежемесячно.

При этом прогнозируемое (расчетное) значение числа безработных на территории МО составит 113 человек.

Согласно статистическим данным, минимальное количество безработных (фактически) в анализируемом периоде составляет 114 чел. в месяц, относительная погрешность расчетов составляет 0.28%.

Таким образом, предлагаемая технология прогнозного моделирования с использованием ГА, позволяет выявить факторы сокращения безработицы в зависимости от роста производства в отраслях экономики МО, позволяет определить оптимальные варианты сокращения безработицы. Способствует повышению достоверности и объективности прогнозов социально-экономического развития МО, обоснованности решений в выборе приоритетов развития муниципального образования.



#### Библиографические ссылки

1. *Белобородова, Н.А.* Методические основы оптимизации производства в промышленном регионе РФ [Текст] /Н.А. Белобородова // Научно-технический вестник Поволжья. 2012. № 3. С. 62 - 65.
2. *Белобородова, Н.А.* Совершенствование управления развитием города в нефтегазовом регионе России [Текст] /Н.А. Белобородова // Электронный научный журнал “Нефтегазовое дело”. 2010. Режим доступа к журналу: [http://www.ogbus.ru/authors/BeloborodovaNA/BeloborodovaNA\\_1pdf.-10.c](http://www.ogbus.ru/authors/BeloborodovaNA/BeloborodovaNA_1pdf.-10.c).
3. *Белобородова, Н.А.* Модели и методы прогнозирования развития муниципального образования (города) в нефтегазовом регионе России [Текст] /Н.А. Белобородова // Электронный научный журнал “Нефтегазовое дело”. 2010. Режим доступа к журн.: [http://www.ogbus.ru/authors/BeloborodovaNA/BeloborodovaNA\\_2pdf.-15.c](http://www.ogbus.ru/authors/BeloborodovaNA/BeloborodovaNA_2pdf.-15.c).
4. *Белобородова, Н.А.* Интеллектуальные информационные технологии в управлении городом в нефтегазовом регионе России [Текст] /Н.А. Белобородова // Управление экономическими системами: электронный научный журнал (раздел Теория систем), 2010. - № 4 (24). - № гос. рег. статьи 0421000034/. - Режим доступа к журн.: <http://uecs.mcnip.ru>.
5. *Джонс М.Т.* Программирование искусственного интеллекта в приложениях / Пер. с англ. А.И. Осипова. – М.: ДМК Пресс, 2004. – 312 с.
6. *Рутковская, Д., Пилиньский, М., Рутковский, Л.* Нейронные сети, генетические алгоритмы, нечеткие системы / Пер. с польск. – И.Д. Рудинского. – М.: Горячая линия – Телеком, 2004. – 452 с.

УДК 005.923.1:342.6(062)

#### **Вопросы документационного обеспечения управления в типовых регламентах органов исполнительной власти**

Михитарова М.В.

*Ухтинский государственный технический университет, Ухта, Россия*

Умение разрабатывать внутренние организационные документы – одна из важнейших задач документоведа. Большую роль в формировании такого умения играет анализ типовых документов.

Рассмотрим вопросы документационного обеспечения управления в типовых регламентах органов исполнительной власти.

Еще в начале XX века М. Вебер провел систематизированный анализ государственной бюрократии на основе «идеального типа» администрирования. Известный социолог определяет бюрократию как организацию с пирамидальной структурой власти, использующую силу действия универсальных правил, что обеспечивает высокий уровень предсказуемости результатов.

Проводимая сегодня реформа госаппарата РФ потребовала разработки общих правил работы в федеральных органах исполнительной власти. Такие правила устанавливаются типовым регламентом взаимодействия федеральных органов исполнительной власти. На его основе федеральные министерства, федеральные службы и федеральные агентства разрабатывают свои регламенты.

В регламенте должны быть прописаны все организационные моменты работы федерального органа. В Типовом регламенте указаны некоторые виды документов, разрабатываемые федеральными органами власти.

Федеральный министр утверждает ежегодный план и показатели деятельности федеральных служб и федеральных агентств, находящихся в ведение федерального министерства, а также отчет об их исполнении.

В процессе планирования предусматривается ежегодное представление федеральными органами исполнительной власти докладов о результатах и основных направлениях их

деятельности и деятельности находящихся в их ведении федеральных органов исполнительной власти.

С позиций службы документационного обеспечения управления особого внимания заслуживает п.10 Типового регламента, в котором указаны сроки предоставления информации для принятия решения. Например, срок получения информации, необходимой для исполнения поручений, содержащихся в актах Президента РФ и протоколах заседания и совещаний проводимых в Правительстве, а также поручений Президента Российской Федерации, Председателя Правительства и заместителя Председателя Правительства, определяется исходя из сроков исполнения указанных поручений.

В специальный раздел Типового регламента выделены Основные правила организации документооборота в федеральных органах исполнительной власти.

Делопроизводство в федеральных органах исполнительной власти организуется в соответствии с типовой инструкцией по делопроизводству в федеральном органе исполнительной власти, утверждаемой Министерством культуры и массовых коммуникаций РФ. Федеральные органы исполнительной власти издают свои инструкции по делопроизводству, согласованные с Федеральным архивным агентством.

Однако при подготовке документов и проектов актов, предоставляемых Президенту Российской Федерации и в Правительство, учитываются требования, установленные инструкциями по делопроизводству в Администрации Президента Российской Федерации и в Аппарате Правительства Российской Федерации.

В Типовом регламенте изложены общие требования к работе с обращениями граждан и установлен срок их рассмотрения.

Более детально технология работы органов исполнительной власти расписана в Типовом регламенте внутренней организации федеральных органов исполнительной власти. Прежде всего, в нем определен порядок утверждения руководителем структуры и штатного расписания и распределения полномочий руководителей в федеральных органах исполнительной власти.

Особенно важен раздел о дальнейшей ступени нормативной регламентации деятельности федеральных органов исполнительной власти - о разработке административных регламентов и стандартов государственных услуг.

Федеральные органы исполнительной власти организуют в порядке и в сроки, устанавливаемые Правительством, разработку административных регламентов исполнения государственных функций и предоставления государственных услуг, которые определяют административные процедуры, обеспечивающие осуществление функций федерального органа исполнительной власти, эффективную работу его структурных подразделений и должностных лиц, реализацию прав граждан.

Предоставление государственных услуг осуществляется на основе стандартов государственных услуг, устанавливающих необходимый уровень их качества и доступности. До утверждения в установленном порядке стандарта государственной услуги ее предоставление осуществляется на основе требований, установленных законодательством Российской Федерации.

Достаточно много внимания в Типовом регламенте внутренней организации федеральных органов исполнительной власти посвящается порядку планирования и организации работ, формирования планов и показателей и, соответственно, докладов о результатах и основных направлениях деятельности федеральных органов исполнительной власти. Выделена также организация коллегиальной деятельности.

Коллегия является постоянно действующим совещательным органом при руководителе федерального органа исполнительной власти, образуется и возглавляется этим руководителем. Принятые на заседании коллегии решения оформляются протоколом. План работы коллегии формируется на основе предложений структурных подразделений и утверждается руководителем федерального органа исполнительной власти.

В Типовом регламенте установлен порядок подготовки и оформления решения федерального органа исполнительной власти. Решение оформляется в виде приказа и в виде иных актов.

Документы к заседаниям коллегии подготавливаются структурными подразделениями федерального органа исполнительной власти в соответствии с планом работы коллегии и должны состоять из материалов по обсуждаемому вопросу и проекта заседания коллегии, завизированных руководителями соответствующих структурных подразделений и заместителем руководителя федерального органа исполнительной власти.

Организационно-техническое обеспечение деятельности коллегии возлагается на соответствующее структурное подразделение.

Ответственность за организацию и ведение делопроизводства в структурных органах подразделениях федеральных органов исполнительной власти возлагается на руководителей этих подразделений.

Непосредственная работа по документационному обеспечению в структурных подразделениях осуществляется лицами, ответственными за делопроизводство.

По вопросам, требующим рассмотрения и подготовки проекта решения, руководитель дает письменные поручения (в том числе в форме резолюций), поручения, оформляемые протоколом проведенного у него совещания, а также устные указания руководителям соответствующих структурных подразделений.

Поручения, содержащиеся в письменной резолюции руководителя федерального органа исполнительной власти, оформляются на бланке для резолюций руководителя федерального органа исполнительной власти.

Решения, принятые на совещании у руководителя, по его указанию оформляются протоколом. Проект протокола совещания подготавливается структурным подразделением, ответственным за проведение совещания, визируется его руководителем и представляется руководителю федерального органа исполнительной власти - как правило, в течение суток после окончания совещания.

К проекту протокола совещания прилагается указатель рассылки, подписанный руководителем структурного подразделения, ответственного за проведения совещания.

Проекты договоров (контрактов, соглашений) подготавливаются структурными подразделениями во исполнение поручений руководителя или его заместителя. Проект договора подлежит обязательному согласованию с руководителем или иными уполномоченными сотрудниками юридической службы федерального органа исполнительной власти. В случае представления проекта договора на подпись руководителю проект также согласовывается с соответствующим заместителем руководителя.

Особенно подробно в Типовом регламенте расписан порядок исполнения поручений, сроки исполнения и контроль за исполнением.

Поручения доводятся до руководителей структурных подразделений – как правило, в день их поступления в федеральный орган исполнительной власти, а срочные и оперативные – незамедлительно.

Таким образом, можно отметить, что Типовые регламенты устанавливают необходимое единообразие и высокий уровень организации работы всей системы федеральных органов исполнительной власти.

УДК 303.442.3:005.73

### **Анализ сведений об истории предприятия с помощью метода конкретных ситуаций**

Седрисева С.Н. [sandra7708@mail.ru](mailto:sandra7708@mail.ru)

Научный руководитель – Михитарова М.В.

*Ухтинский государственный технический университет, Ухта, Россия*

Метод конкретных ситуаций развивает способность к анализу производственных за-

дача и умение формулировать задачу. Сталкиваясь с конкретной задачей, нужно определить, есть ли в ней проблема и в чем, определить свою позицию, выяснить, что следует решать и есть ли в этом необходимость [1].

Метод изучения конкретных ситуаций возник в начале XX в. в Школе бизнеса Гарвардского университета.

Метод представляет собой специфическую разновидность исследовательской аналитической технологии, т.е. включает в себя операции исследовательского процесса, аналитические процедуры.

При ориентации на задачу метод анализа способствует уяснению каждым участником своей собственной точки зрения, развитию инициативы, а также развивает коммуникативные качества и умение пользоваться своим интеллектом. Метод помогает решать следующие задачи:

- а) обучать участников анализу реальных ситуаций, а так же отделять важное от второстепенного и формулировать проблемы;
- б) прививать умение слушать и взаимодействовать с другими участниками;
- в) моделировать особо сложные ситуации, когда самый способный специалист не в состоянии единолично охватить все аспекты проблемы; Здесь важно показать, что именно коллектив является основой в принятии большинства решений;
- г) продемонстрировать характерную для большинства проблем многозначность возможных решений.

Анализ конкретных ситуаций – это самый распространенный метод ситуационного анализа. Согласно Гарвардской технологии, это глубокое и детальное исследование реальной или имитированной ситуации. Как писал Чжуан Цзы, «истина должна быть пережита, а не преподана».

В основе метода лежит коллективное решение проблемной задачи. Задача может быть технической, социальной, управленческой. Она может требовать нахождения конкретного решения или определения совокупности действий, которые приведут к выходу из критической ситуации.

*Ситуация:*

ООО «ОНИКС» создано в 1992 г. Основной вид деятельности организации заключается в выполнении инженерно-геодезических, инженерно-геологических, инженерно-экологических, инженерно-гидрометеорологических изысканий и инженерных изысканий грунтовых строительных материалов, обеспечивающих предпроектные и проектные проработки и исследования при строительстве объектов в Российской Федерации. Производственная и финансовая деятельность общества проводится на основании Устава.

Право на осуществление данной деятельности подтверждалось лицензией Государственного комитета РФ по строительству и жилищно-коммунальному комплексу.

Квалификационный состав инженерно-технических работников предприятия соответствует лицензионным требованиям и условиям.

В 2008г. возникла критическая ситуация для общества. Срок действие лицензии заканчивался, а дальнейшую выдачу лицензий отменили и нужно было получить разрешение нового образца – свидетельство на разрешение выполнения определенных видов работ для осуществления дальнейшей деятельности общества.

При сложившейся ситуации было принято решение о разработке конкретных задач по решению проблемы.

Обращаясь к научным методам, можно сказать, что для решения конкретной задачи можно воспользоваться методом конкретных ситуаций. Применение метода анализа конкретных ситуаций в данной ситуации началось и продолжалось долгое время с целью нахождения конкретного решения для конкретной проблемы.

В обществе был проведен ряд преобразований: изменения и внедрения. На общем собрании Общества было принято коллективное решение о внедрении системы менеджмента качества, которая позволит решить ряд проблем, возникших в получении разрешения на вы-

полнения работ для общества. Работа предстояла огромная.

Система менеджмента качества (СМК) – совокупность организационной структуры, методик, процессов и ресурсов, необходимых для общего руководства качеством. Она предназначена для постоянного улучшения деятельности, для повышения конкурентоспособности организации на отечественном и мировом рынках, определяет конкурентоспособность любой организации.

При обращении к специалистам по разработке СМК на первой стадии был проведен диагностический аудит существующей системы управления и была определена степень ее соответствия требованиям стандарта ГОСТ Р ИСО 9001:2008. Затем был создан и представлен план работ по разработке и внедрению СМК, в котором описываются все необходимые мероприятия: глубокая проверка подразделений, изменение и приведение в соответствии с требованиями СМК всей документации общества, обучение основным требованиям стандарта ИСО 9001:2008 персонала общества и др.

Существенно увеличилась и поменялась документация в обществе. В соответствии с системой менеджмента качества в обществе были утверждены следующие документы:

1. Руководство по качеству РК-ОНК-08
2. Стандарт предприятия СТП-5-ОНК-002-08 «Планирование создания и постоянного улучшения СМК. Анализ СМК высшим руководством»
3. Стандарт предприятия СТП-7-ОНК-003-08 «Закупки материально-технических ресурсов»
4. Стандарт предприятия СТП-7-ОНК-005-08 «Производство инженерных изысканий»
5. Стандарт предприятия СТП-7-ОНК-001-08 «Порядок заключения договоров»
6. Стандарт предприятия СТП-7-ОНК-004-08 «Взаимодействие с субподрядными организациями»
7. Стандарт предприятия СТП-7-ОНК-006-08 «Управление контрольно-измерительными приборами и оборудованием»
8. Документированная процедура ДП-8-ОНК-009-08 «Мониторинг и определение удовлетворенности потребителей»
9. Документированная процедура ДП-7-ОНК-007-08 «Управление изменениями, влияющими на процессы жизненного цикла продукции»
10. Документированная процедура ДП-8-ОНК-012-08 «Корректирующие действия»
11. Документированная процедура ДП-8-ОНК-010-08 «Внутренние проверки СМК (внутренний аудит)»
12. Документированная процедура ДП-6-ОНК-006-08 «Управление инфраструктурой»
13. Документированная процедура ДП-4-ОНК-001-08 «Управление документацией»
14. Документированная процедура ДП-4-ОНК-003-08 «Управление планами качества»
15. Документированная процедура ДП-6-ОНК-005-08 «Менеджмент кадровых ресурсов»
16. Документированная процедура ДП-6-ОНК-014-08 «Производственная среда. Порядок размещения отходов»
17. Документированная процедура ДП-8-ОНК-008-08 «Статистические методы. Порядок применения»
18. Документированная процедура ДП-4-ОНК-002-08 «Управление нормативной документацией внешнего происхождения»
19. Документированная процедура ДП-4-ОНК-004-08 «Управление записями»
20. Документированная процедура ДП-8-ОНК-011-08 «Управление несоответствующей продукцией»
21. Документированная процедура ДП-8-ОНК-013-08 «Предупреждающие действия».
22. Перечень (Master list) документов системы менеджмента качества ООО

«ОНИКС»

23. Перечень действующих форм, бланков и журналов ООО «ОНИКС».

24. Перечень положений и инструкций ООО «ОНИКС».

25. Перечень должностных инструкций ООО «ОНИКС».

Возник следующий вопрос о назначении ответственного лица за внедрение и ведение СМК в будущем в обществе. Было принято решение о проведении общего собрания, где были подняты вопросы о назначении и обучении ответственных лиц, которые будут заниматься СМК.

В соответствии с внедренной системой менеджмента качества в обществе была утверждена новая структура ООО «ОНИКС» (Рисунок 1).



Рисунок 1 – Структура организации

После внедрения СМК и приведения ее в соответствие требованиям ГОСТа ИСО 9001 проводится сертификация. Также был разработан план работ по подготовке к сертификации:

- Повышение квалификации персонала общества,
- Повышение технической оснащенности общества,
- Повышение качества выпускаемой продукции,
- Получение разрешения на определенные виды работ,
- Укрепление деловой репутации предприятия,
- Улучшение результатов ее деятельности.

Сертификат ГОСТ ИСО 9001 гарантирует стабильность положения компании на рынке и ее респектабельность. Это особенно было важно для ООО «ОНИКС».

Снова собрали общее собрание с руководителями подразделений и представителем кадровой службы, с рядом вопросов, где было выяснено: кто из сотрудников нуждается в повышении квалификации, нужны ли обновления в техоснащенности (программы, оборудование) и в какой срок нужно провести необходимые мероприятия.

Конечно, в связи с введением новшеств в обществе, многие сотрудники не готовы были к дополнительной работе с документами.

И снова было собрано собрание, где в диалоговой форме руководитель ООО

«ОНИКС» вместе с специалистом по разработке СМК разговаривали с сотрудниками, где в свою очередь руководитель пообещал простимулировать сотрудников за проделанную работу, а специалист по разработке и внедрению СМК предложил свою помощь в дальнейшей работе и на уже готовых примерах объяснял и рассказывал как улучшается дальнейшая деятельность организации при внедрении СМК.

Обращаясь к методу конкретных ситуаций, можно сказать, что он эффективен в критической ситуации – вырабатывается проявление коммуникабельности, умение анализировать в короткие сроки большой объем информации, принятие решений в условиях стресса.

На примере конкретной ситуации мы видим, что при работе с методом АКС (анализ конкретных ситуаций) формируются следующие компетентности:

— развитие аналитического мышления, привитие практических навыков работы с информацией — вычленение, структурирование и ранжирование по значимости проблем;

— продвижение и развитие управленческой концепции, выработка управленческих решений;

— освоение современных технологий принятия решений, стимулирование инноваций, повышение мотивации на изучение теории;

— расширение коммуникативной компетентности, формирование способности выбора оптимальных вариантов эффективного взаимодействия;

— разрушение стереотипов мышления, освобождение от «рудиментов» авторитарного опыта;

— демократизация процесса обучения.

Проведенное исследование позволяет сделать следующие выводы:

— Метод анализа конкретных ситуаций стимулирует обращение к разным источникам информации, консультациям, к приобретению знаний для получения ответов на поставленные вопросы.

— Развивается умение анализировать задачи и вырабатывать решения.

— Можно сказать, что согласно методу конкретных ситуаций был произведен анализ событий и разработаны решения, которые привели к выходу из критической ситуации.

Критическая ситуация, сложившаяся в обществе повлияла на дальнейшую жизнь организации.

Библиографические ссылки:

1. Грановская, Р.М. Элементы практической психологии [Текст] 2-е изд. / Р.М. Грановская; Л.: Издательство Ленинградского университета. 1988г.

УДК 005.73:63

### **Устав как организационный документ. Анализ Устава ООО «СеверГазЭнергоСтрой» как нормативного документа**

Третьякова В. О.

Научный руководитель – Борисенко О. Ю.

Ухтинский государственный технический университет, Ухта, Россия

Согласно Российскому законодательству любое общество с ограниченной ответственностью должно иметь свой устав. Устав – это документ, который не только играет важную роль при создании общества с ограниченной ответственностью, но и является локальным нормативным актом, на основании которого общество действует в дальнейшем. В соответствии с Федеральным законом от 08 февраля 1998 г. № 14-ФЗ «Об обществах с ограниченной ответственностью» с 2009 года устав считается единственным учредительным документом общества и обязательно утверждается решением учредительного собрания.

Устав – основной внутренний документ общества, который представляет собой свод

правил, определяющий общий порядок его деятельности и регулирующий её; закрепляющий права и обязанности общества, права акционеров, внутреннюю организацию, основы и сферу его деятельности и т.д. [1].

При написании Устава в основе должны лежать следующие принципы:

1. Лаконичность. Устав не должен повторять императивные положения закона.

2. Полнота. Все предусмотренные Законом диспозитивные нормы должны быть упомянуты и раскрыты в Уставе.

3. Ясность. Текст Устава должен исключать двойное толкование. Устав снабжён комментариями, позволяющими сделать выбор в пользу нужности того или иного пункта в документе.

Как пример устава ООО рассмотрим устав общества с ограниченной ответственностью «СеверГазЭнергоСтрой».

По объему устав любого общества не ограничен. Устав ООО «СеверГазЭнергоСтрой» содержит 17 стандартных листов бумаги формата А4 и имеет титульный лист. На титульном листе помещается название вида документа – «Устав» и фирменного названия общества с ограниченной ответственностью с указанием его организационно-правовой формы. Далее указывается место составления и год. В правом верхнем углу титульного листа помещается гриф утверждения устава протоколом учредительного состава. Устав состоит из четырёх глав: основные положения; список участников, уставный капитал; управление в обществе; реорганизация и ликвидация общества. И из сорока одной статьи.

В общих положениях устава ООО «СеверГазЭнергоСтрой» прописано, что:

Общество действует на основании Гражданского кодекса Российской Федерации, Федерального закона «Об обществах с ограниченной ответственностью» и настоящего Устава.

Общество имеет полное и сокращенное фирменное наименование на русском языке. Общество вправе иметь также полное и (или) сокращенное фирменное наименование на языках народов Российской Федерации и (или) иностранных языках. Полное фирменное наименование общества: Общество с ограниченной ответственностью «СеверГазЭнергоСтрой», сокращённое фирменное наименование общества – ООО «СГЭС».

Место нахождения организации, уставной капитал общества, единоличный исполнительный орган Общества имеет наименование – Генеральный директор, также общество может создавать филиалы и открывать представительства.

Во второй статье оговариваются цели и виды деятельности общества, основная цель деятельности общества – извлечение прибыли, так как это коммерческая организация. Основными видами деятельности общества является: аренда прочего автомобильного транспорта и оборудования. Далее описываются дополнительные виды деятельности общества.

При выполнении работ, связанных с секретными материалами, Общество обязано по своему статусу исполнять требования Закона РФ «О государственной тайне» от 21 сентября 1993 года и другие нормативные акты по вопросам защиты государственной тайны.

Отдельными видами деятельности, перечень которых определяется федеральным законом, общество может заниматься только на основании специального разрешения (лицензии). Если условиями предоставления специального разрешения (лицензии) на осуществление определенного вида деятельности предусмотрено требование осуществлять такую деятельность как исключительную, общество в течение срока действия специального разрешения (лицензии) вправе осуществлять только виды деятельности, предусмотренные специальным разрешением (лицензией), и сопутствующие виды деятельности.

Общество является юридическим лицом с момента его государственной регистрации в установленном законом порядке, имеет в собственности обособленное имущество и отвечает по своим обязательствам этим имуществом. Может от своего имени приобретать и осуществлять имущественные и личные неимущественные права, нести обязанность, быть истцом и ответчиком в судебных органах, в арбитражных и третейских судах.

Общество имеет самостоятельный баланс, расчетный, валютный и другие счета в бан-



ковских учреждениях, фирменный бланк, печать со своим наименованием, угловой и другие штампы.

Организационно-правовая форма:

Общества с ограниченной ответственностью

Классификация по ОКОГУ:

Организации, учрежденные гражданами

Вид собственности:

Частная собственность

Руководство компании:

Генеральный директор ООО «СГЭС» — Зиновьев Дмитрий Викторович.

Как юридическое лицо, предприятие самостоятельно осуществляет оперативный, бухгалтерский и статистический учет и отчетность в установленном действующим законодательством Российской Федерации порядке.

ООО «СГЭС» отвечает по своим обязательствам всем своим имуществом.

ООО «СГЭС» осуществляет все виды внешне экономической деятельности в установленном законодательством порядке.

Также в этой главе «Основные положения» содержится:

- Ответственность общества;
- Счета Общества, печать бланки, штампы общества и товарные знаки;
- Филиалы и представительства общества;
- Дочерние и зависимые общества;
- Участники общества, их права и обязанности;

Вторая глава ООО «СГЭС»: «Список участников, уставный капитал общества, имущество общества» содержит статьи:

- Ведение списка участников общества;
- Доли в уставном капитале общества;
- Порядок оплаты долей в уставном капитале общества;
- Увеличение уставного капитала общества;
- Увеличение уставного капитала общества за счет его имущества;
- Увеличение уставного капитала общества за счет дополнительных вкладов его участников и вкладов третьих лиц, принимаемых в общество;
- Уменьшение уставного капитала общества;
- Переход доли или части доли участника общества в уставном капитале общества к другим участникам общества и третьим лицам;
- Залог долей в уставном капитале общества;
- Приобретение обществом доли или части доли в уставном капитале общества;
- Доли, принадлежащие обществу;
- Обращение взыскания на долю или часть доли участника общества в уставном капитале общества;
- Выход участника общества из общества;
- Вклады в имущество общества;
- Распределение прибыли общества между участниками общества;
- Ограничения распределения прибыли общества между участниками общества. Ограничения выплаты прибыли общества участникам общества;
- Размещение обществом облигаций.

Третья глава ООО «СГЭС» «Управление в обществе» содержит статьи:

- Органы общества;
- Компетенция общего собрания участников общества;
- Очередное общее собрание участников общества;
- Внеочередное общее собрание участников общества;
- Порядок созыва общего собрания участников общества;
- Порядок проведения общего собрания участников общества;

- Решение общего собрания участников общества, принимаемое путем проведения заочного голосования;
- Единоличный исполнительный орган общества;
- Ответственность единоличного исполнительного органа общества (опросным путем);
- Заинтересованность в совершении обществом сделки;
- Крупные сделки;
- Аудиторская проверка общества;
- Публичная отчетность общества;
- Хранение документов общества и предоставление обществом информации.

Четвёртая глава ООО «СГЭС» «Реорганизация и ликвидация общества содержит статьи:

- Реорганизация общества;
- Ликвидация общества;
- Распределение имущества ликвидируемого общества между его участниками.

Таким образом, основные моменты, которые следует учитывать при подготовке устава общества с ограниченной ответственностью, прописаны. Данный устав соответствует нормам Федерального закона «Об обществах с ограниченной ответственностью», который определяет содержание устава общества, в него входят обязательные сведения и те положения, которые наряду с обязательными, общество может включать в документ. Сведения, которые должен включать в себя устав, прописаны в 12 статье «Устав общества» и в 52 статье Гражданского кодекса Российской Федерации. Устав общества с ограниченной ответственностью «СеверГазЭнергоСтрой» создан на основе принципов, которые должны лежать при написании устава.

Библиографические ссылки:

1. *Быкова, Т. А., Санкина, Л. В.* Документационное обеспечение управления негосударственных организаций [Текст] / Т.А. Быкова, Л.В. Санкина: Учебное пособие. – М.: ИНФА-М, 2011. – С. 100.

УДК 681.3.06

### **Модели роста доходной части бюджета муниципального образования**

Третьякова В., Кузьменко О.

Научный руководитель – Белобородова Н.А.

*Институт экономики и управления Ухтинского государственного технического университета, Ухта, Россия*

В данной работе использовалась методика, разработанная Белобородовой Н.А.[1,2,3,4].

Основное внимание уделяется описанию средств автоматизации данной методики на основе программы-препроцессора Pre Pro 1.0. Подготовка данных выполняется средствами MS Excel, рисунок 1:



Рисунок 1 - Исходные данные в формате MS Excel  
 Функции обработки данных.  
 Процесс разработки модели роста доходной части бюджета представлен на рисунках

2 - 4.



Рисунок 2 - Процедуры расчета прироста показателей  $Y$  и  $X_i$ , пороговых значений, квантования, формирования классифицированной последовательности

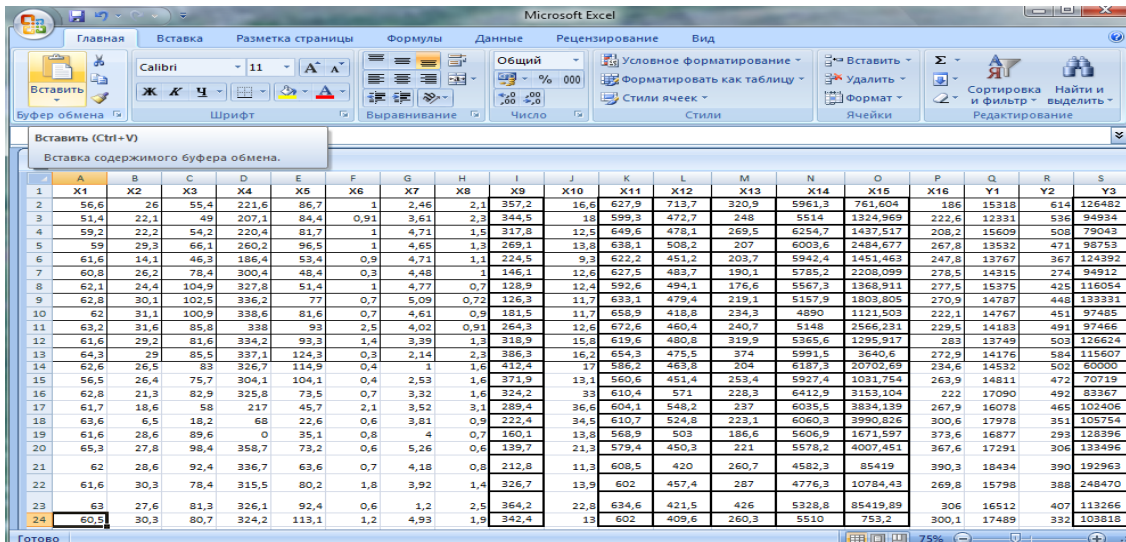

Рисунок 3 - Выбор значимых показателей (факторов роста) по минимальному количеству ошибок на классифицированной последовательности данных

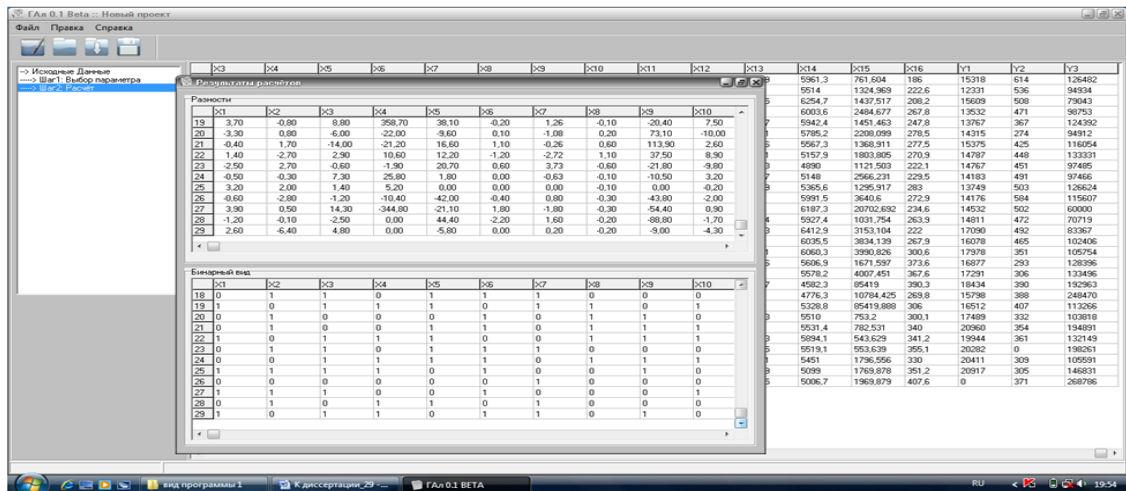

Рисунок 4 - Выбор факторов, определяющих экономический рост, формирование модели роста доходов бюджета ( $Y$  - рост доходов бюджета)

### **Модель роста доходов в бюджет муниципального образования**

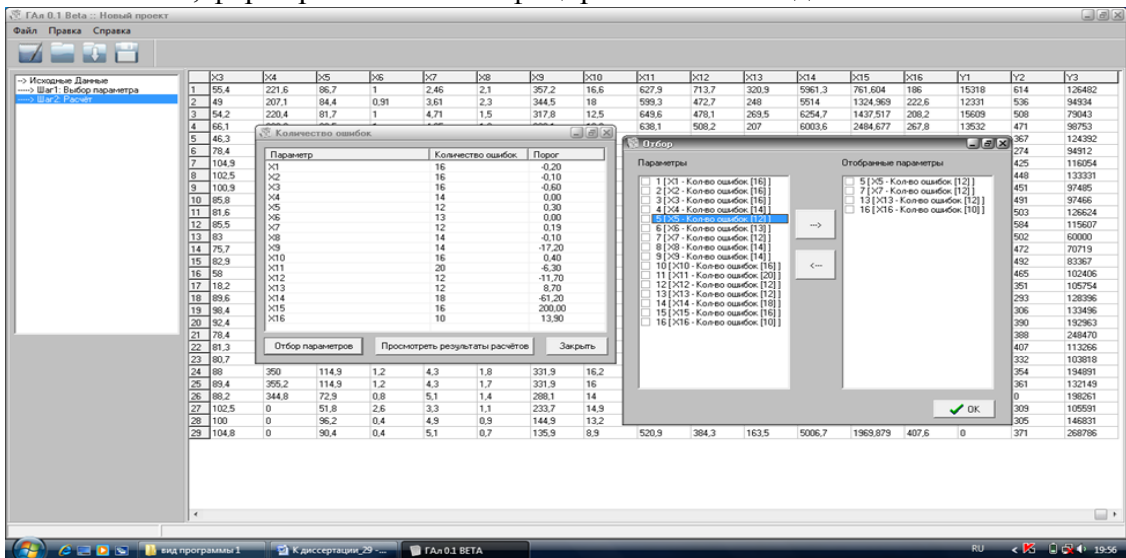
Согласно выполненным расчетам совокупность показателей, определяющих рост доходов бюджета МО ГО в анализируемом периоде представлена переменными  $X_7, X_8, X_{13}, X_{16}$ , это: производство стеновых материалов, производство электроэнергии, производство скота и птицы в сельском хозяйстве, производство услуг.

Для нахождения оптимального («лучшего», прогнозного) варианта развития производственной сферы экономики, обеспечивающего устойчивый рост доходов в бюджет МО, используем генетический алгоритм [1,2,3,4,5].

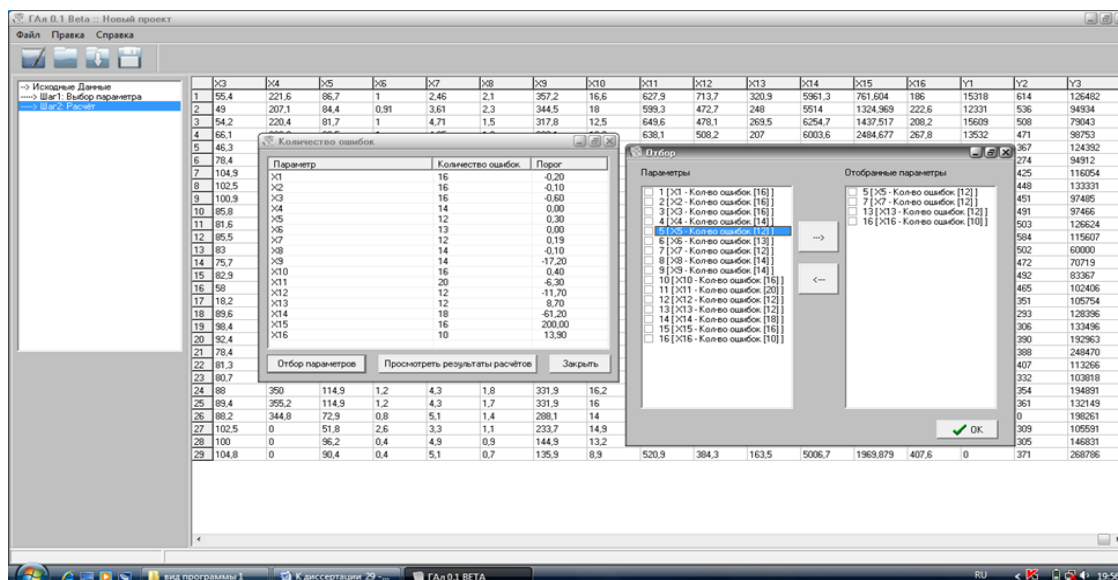
Последовательность выполнения операций генетического алгоритма следующая:

1. **Генерация начальной популяции.** Генерируем случайную начальную популяцию из  $N$  бинарных хромосом.
2. **Оценивание приспособленности хромосом в популяции.** Расчет функции пригодности всех особей популяции. Находим значение выбранной целевой функции для каждой хромосомы в соответствии с выбранной оценкой и функцию пригодности.
3. **Скроссирование.** Данная операция реализует формирование потомков. Каждая особь может иметь три потомка. В обоих случаях хромосомы переводятся в разряд потомков.
4. **Мутация.** Операция реализует мутацию потомков в популяции.
5. **Создание новой популяции особей, воспроизводство популяции.** Формируется новая популяция, применяется элитизм.

В результате применения операций генетического алгоритма были получены следующие расчетные результаты:

«наилучший» вариант развития производства, который обеспечивает максимально возможный доход в бюджет МО, был получен в 10-м поколении популяции:

- производство стеновых материалов  $X_7 = 1.02$  млн. шт. условного кирпича;
  - производство электроэнергии  $X_8 = 2.94$  млн. кВт. ч.;
  - производство скота и птицы в сельском хозяйстве  $X_{13} = 346.49$  центнеров;
  - производство услуг  $X_{16} = 359.38$  млн. руб.,
- при этом прогнозируемый доход в бюджет МО  $Y = 259888.83$  тыс. руб.

Согласно статистическим данным, максимальный доход в бюджете МО (фактически) в анализируемом периоде составил 268786 тыс. рублей, относительная погрешность расчетов составляет 3.4%.

Таким образом, предлагаемая технология прогнозного моделирования на основе автоматизации, позволяет определить оптимальные варианты развития производства в экономике муниципального образования с точки зрения роста доходной части бюджета МО. Спо-

способствует повышению достоверности и объективности прогнозов социально-экономического развития МО, обоснованности решений в выборе приоритетов развития.

Библиографические ссылки:

1. Белобородова, Н. А. Автоматизированные технологии поддержки принятия решения в управлении городом [Текст] / Н.А. Белобородова // Известия вузов. Нефть и газ (раздел Информационные технологии). 2011. № 3. С. 113 - 120.

2. Белобородова, Н.А. Модели прогнозирования развития муниципального образования (города) в нефтегазовом регионе России [Текст] / Н. А. Белобородова // Известия вузов. Нефть и газ (раздел Информационные технологии). 2011. № 2. С.121-126.

3. Белобородова, Н.А. Методы автоматизации прогнозирования развития производственной среды города [Текст] / Н.А. Белобородова // Управление экономическими системами: электронный научный журнал (раздел Теория систем), 2011. - № 5 (29). - № гос. рег. статьи 0421100034/. - Режим доступа к журн.: <http://uecs.mcsnp.ru>

4. Белобородова, Н.А. Совершенствование управления развитием города в нефтегазовом регионе России [Текст] / Н.А. Белобородова // Электронный научный журнал “Нефтегазовое дело”. 2010. Режим доступа к журналу: [http://www.ogbus.ru/authors/BeloborodovaNA/BeloborodovaNA\\_1pdf.-10.c](http://www.ogbus.ru/authors/BeloborodovaNA/BeloborodovaNA_1pdf.-10.c).

5. Рутковская Д., Пилиньский М., Рутковский Л. Нейронные сети, генетические алгоритмы, нечеткие системы [Текст]/ Пер. с польск. – И.Д. Рудинского. – М.: Горячая линия – Телеком, 2004. – 452 с.

УДК 681.3.06

### **Применение многослойных нейронных сетей для построения прогноза производства**

Тырбылева Е.

Научный руководитель – Белобородова Н.А.

Институт экономики и управления Ухтинского государственного технического университета, Ухта, Россия

В данной статье рассматривается методика построения моделей экономического роста на примере МО “Городской округ “Ухта” (Республика Коми).

Методика разработана Н.А. Белобородовой [1,2,3,4,5,6,7].

Методический аппарат моделирования экономического роста МО имеет следующие основные характеристики:

- представляет собой развитие экономико-математического аппарата моделирования динамики социально-экономических процессов МО;

- направлен на построение комплекса прогнозных моделей для анализа и исследования роста производства в отраслях экономики МО, имеющих наибольшие показатели в динамике за анализируемый период, обеспечивающих наибольший эффект по занятости населения и сокращению безработицы, росту доходов населения и снижению уровня бедности, а также максимальный вклад в бюджетный потенциал МО;

- предполагает выявление и учет зависимостей роста налоговых поступлений в бюджет МО, сокращения безработицы, увеличения доходов и сокращения бедности населения МО от роста производства в отраслях экономики МО;

- основан на методах современной информационной технологии (ИНС);

- в настоящее время имеет все большее распространение в связи с особенностями и условиями развития рыночной экономики на современном этапе.

На основании нормативных документов определяются показатели, характеризующие рост производства, каждому показателю поставлен в соответствие перечень переменных; значения показателей изменяются с окончанием очередного периода наблюдения; каждый показатель из данного списка может рассматриваться как фактор роста производства в эко-

номике МО [1,2,3].

Далее производится анализ и исследование предварительно полученных моделей роста, их количественных и качественных характеристик, уточнение параметров моделей, выбор моделей, наиболее адекватных исследуемому объекту. На данном этапе используются средства нейросимулятора Neuro Pro 0.25.

Методика включает следующие операции:

- формирование обучающего множества;
- конструирование нейронной сети с помощью программы-нейросимулятора, осуществляется выбор архитектуры ИНС;
- обучение ИНС;
- тестирование нейронной сети;
- определение значимости показателей;
- выбор модели роста, адекватной исследуемому объекту.

Результатом является обученная нейронная сеть, на основе которой уточняются параметры исследуемой модели и определяются прогнозные варианты экономического роста МО.



Рисунок 1 - Структурная схема построения ИНС для построения прогноза производства

Генерация ИНС выполняется средствами нейросимулятора NeuroPro 0.25; с помощью инструмента NeuroPro 0.25 построены, обучены и исследованы ИНС различной конфигурации (одно-и-двухслойные) с учетом требований нейросимулятора и основных теоретических положений ИНС. Последовательность выполняемых операций представлена на рисунке 1.

Результаты расчетов на реальных данных социально-экономического развития МО “Город Сосногорск” в 2006-2011 гг. выявили параметры и факторы, определяющие рост производства, их взаимосвязь, количественные характеристики. Факторами роста производства на территории города Сосногорска являются производство нефти и газа.

В ходе исследования использовались данные Министерства экономического развития Республики Коми.

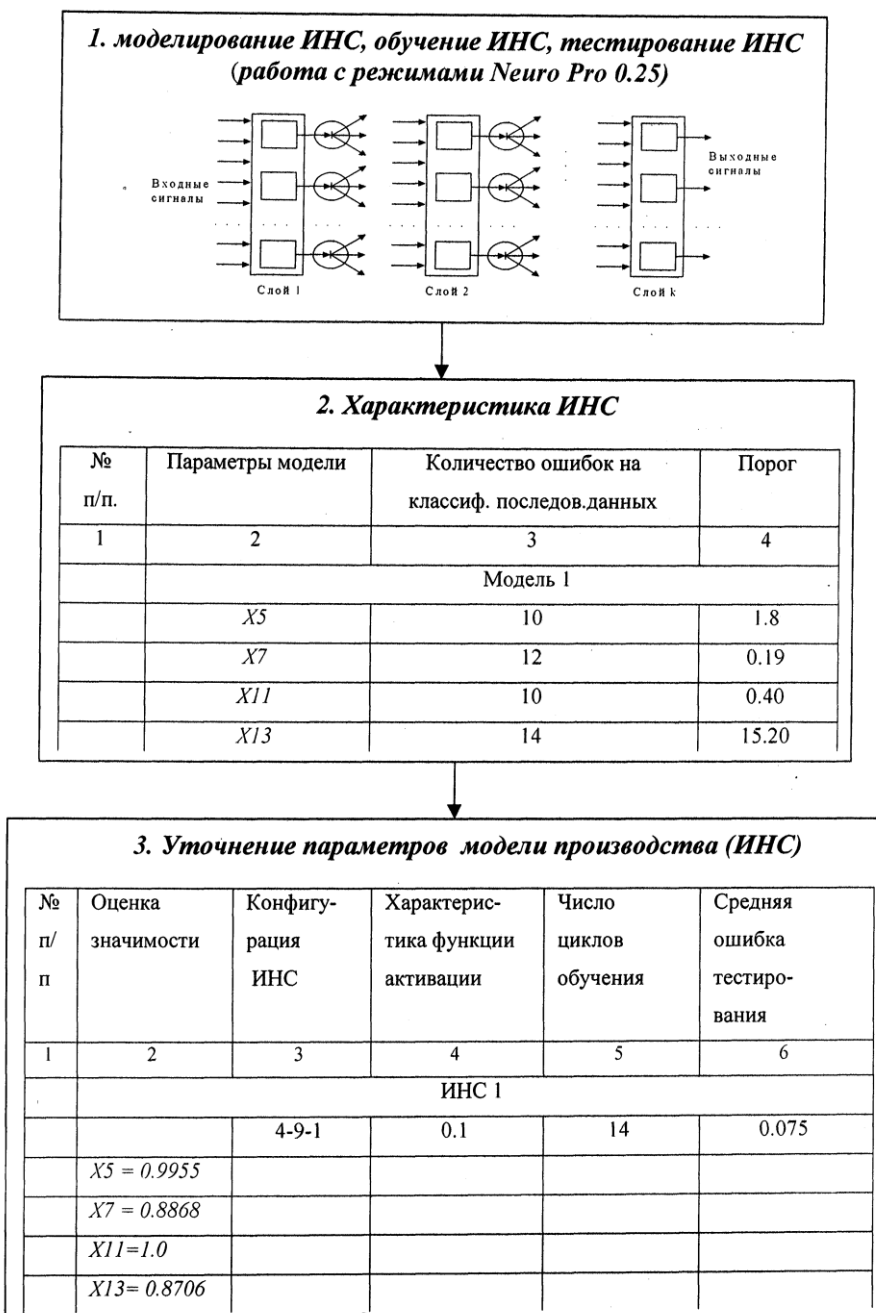
Библиографические ссылки:

1. Белобородова, Н.А. Применение многослойных нейронных сетей для прогнозиро-

вания развития производственных комплексов [Текст] /Н.А. Белобородова // Научно-технический вестник Поволжья. 2012. № 3. С. 58 - 62.

2. Белобородова, Н.А. Моделирование процесса развития производственных систем с использованием искусственных нейронных сетей [Текст] /Н.А. Белобородова // Управление экономическими системами: электронный научный журнал (раздел Теория управления), 2012. - № 7. - № гос. рег. статьи 0421200034/. - Режим доступа к журн.: <http://uecs.mcnip.ru>

3. Белобородова, Н.А. Методические основы оптимизации производства в промышленном регионе РФ [Текст] /Н.А. Белобородова // Научно-технический вестник Поволжья. 2012. № 3. С. 62 - 65.

4. Белобородова, Н.А. Анализ факторов роста производства в промышленном регионе [Текст] /Н.А. Белобородова // Научно-технический вестник Поволжья. 2012. № 3. С. 65 - 69.

5. Белобородова, Н.А. Средства автоматизации технологических процессов прогнозирования развития производственных комплексов в промышленном регионе [Текст] /Н.А. Белобородова // Научно-технический вестник Поволжья. Секция Технические науки. 2012. № 3. С. 69 - 73.

6. Белобородова, Н.А. Автоматизированная технология аналитической поддержки управления развитием производства [Текст] /Н.А. Белобородова// Управление экономическими системами: электронный научный журнал (раздел Теория управления), 2012. - № 7. - № гос. рег. статьи 0421200034/. - Режим доступа к журн.: <http://uecs.mcnip.ru>

7. Белобородова, Н. А. Автоматизированные технологии поддержки принятия решения в управлении городом [Текст] /Н.А. Белобородова // Известия вузов. Нефть и газ (раздел Информационные технологии). 2011. № 3. С. 113 - 120.

УДК

#### **Документирование деятельности в отделе продаж по работе с клиентами**

Чиженок С.И. [ms.lanushka@mail.ru](mailto:ms.lanushka@mail.ru)

Научный руководитель - Михитарова М.В.

Ухтинский государственный университет, Ухта, Россия.

Отдел продаж ООО «Стильная линия» - это структурное подразделение, которое непосредственно занимается продажей товара женской одежды. Главной задачей отдела продаж является увеличение потока продаж с целью получения прибыли и нахождение новых клиентов и партнеров для дальнейшего сотрудничества. Информационно-справочные документы сообщают сведения, побуждающие принимать определенные решения, т.е. инициируют управленческие решения, позволяют выбрать тот или иной способ. Они не содержат поручений, не обязывают выполнять поручения. Особенностью этих документов является то, что они идут снизу вверх по системе управления: от работника к руководителю подразделения, от руководителя подразделения к руководителю организации, от подведомственной организации в вышестоящую.

«Стильная линия» занимается управлением материальных, информационных и иных потоков, предусматривая эффективное использование потенциальных возможностей для решения задачи по физическому перемещению продукции внутри предприятия и во внешней среде с целью удовлетворения потребностей потребителей в транспортно-экспедиционных услугах и снабженческо-сбытовых работах.

Рассмотрим оформление документов, сопровождающих деятельность отдела продаж при работе с клиентами, особенно когда встает задача максимального привлечения и «удержания» клиентов.

Говоря о традиционной рекламе и рекламе в Интернет, необходимо отметить, что она включает в себя любую деятельность, знакомящую потенциальных потребителей и общественность с компаниями и товарами, предлагаемыми компаниями на рынке, создающую благоприятное представление о них и помогающую продажам



Прежде всего, нужно отметить, что информация об организации и о ее продукции размещена в Интернете. Кроме того, всем возможным клиентам рассылаются прайс-листы. Если клиента заинтересовала какая-то продукция, он высылает письмо либо коммерческое предложение, в котором просит выслать для рассмотрения договор поставки.

Письмо от возможного клиента сначала регистрируют в электронном журнале регистрации входящей корреспонденции. После регистрации корреспонденция передается на рассмотрение директору либо – в его отсутствие – начальнику отдела продаж, который назначает исполнителя (менеджера по продажам).

Проанализировав письмо клиента, менеджер по продажам составляет проект договора купли-продажи (в двух экземплярах), согласовывает его с начальником отдела продаж, подписывает у директора и высылает в адрес клиента. Прежде чем, отправить договор купли-продажи, его регистрируют в журнале регистрации договоров.

Если клиента устраивают все пункты договора, он просит выставить ему счет на оплату продукции. В ряде случаев клиент высылает договор, в котором дает свою трактовку непонравившимся пунктам. Если менеджер по продажам считает возможным удовлетворить все требования клиента, он высылает исправленный вариант договора. В противном случае переговоры прекращаются. Менеджер по продажам составляет счет на оплату товара, согласовывает его с начальником отдела продаж, подписывает у директора и высылает на адрес клиента. Участие совместно с соответствующими службами предприятия в формировании годовых, квартальных, месячных планов производства (закупок) и суточных планов-графиков сдачи готовой продукции для соблюдения режима поставок, продаж, выполнения работ; увязка планов запуска в производство и поставки продукции, закупок товаров, оказания услуг с другими подразделениями предприятия; предъявление претензий другим подразделениям предприятия за невыполнение внутрифирменных обязательств по изготовлению и сдаче продукции; составление заявок на необходимые материалы для осуществления функций продаж.

### Виды документов, сопровождающих деятельность отдела продаж при работе с клиентами

Наименование вида документа	Количество
Письма	5500
Договора купли-продажи	1000
Счета	1000
Накладные	500
Акты	250
Паспорта	500
Сертификаты качества	500
Руководство по эксплуатации	500
Характеристики	100
Предложения	100
Тендер	3
Служебные записки	500
Описи	445
Претензии	26



Рисунок 1 – Виды документов, сопровождающих деятельность отдела продаж при работе с клиентами

Служебная записка, как самостоятельный вид документа отсутствует в общероссийском классификаторе управленческих документов (ОКУД). При этом данный документ широко используется в деловой практике. В связи с этим оформлять служебную записку лучше всего в соответствии с требованиями ГОСТ 6«УСД. УСОРД. Требования к оформлению документов» в целях однотипности оформления документации

Оплатив счет, клиент информирует об этом менеджера по телефону и высылает по факсу платежное поручение. Если клиент своевременно оплатил счет, менеджер по продажам составляет служебную записку с просьбой отгрузить данный товар со склада. Служебная записка составляется работником или руководителем подразделения на имя руководителя или специалиста другого структурного подразделения.

После отгрузки продукции со склада менеджер по продажам составляет опись отгруженной продукции, которую подписывает начальник отдела продаж.

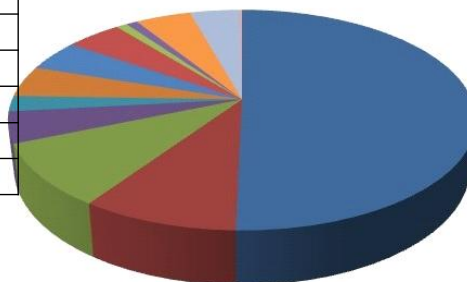
Виды документов, сопровождающих деятельность отдела продаж при работе с клиентами и их количество, представлены на рисунке 1. Используя эти данные, можно построить диаграмму, наглядно отображающую соотношения видов документов.

Порядок оформления документов при работе с клиентами можно представить в виде следующей схемы.

Таким образом, мы рассмотрели деятельность Отдела продаж по работе с клиентами на примере «Стильной линии» и убедились, в том, что данный отдел играет важную роль в любой компании.

Библиографические ссылки:

1. *Акулич, И.Л.* Основы маркетинга [Текст]/ И. Л. Акулич, Е.В. Демченко. – 4-е изд., перераб. и доп.- Мн.: Вышш. Шк., 2005. – 236 с.
2. *Багиев, Г.Л.* Маркетинг [Текст]/ Г.Л. Багиев, В.М. Тарасевич. – 3-е изд. – СПб.: Питер, 2008. – 736 с.
3. *Дейян А.* Стимулирование сбыта и реклама на месте продажи [Текст]/ А. Дейян, А. Троадек. – СПб.: Нева, 2003. – 128 с
4. *Титова, В.А.* Маркетинг [Текст]/ В.А. Титова. – Ростов н/Д.: Феникс, 2001. – 448 с.
5. ГОСТ 6.30-2003