

**НАУКА, ОБРАЗОВАНИЕ И ДУХОВНОСТЬ
В КОНТЕКСТЕ КОНЦЕПЦИИ
УСТОЙЧИВОГО РАЗВИТИЯ**

Материалы всероссийской научно-практической конференции

(24–25 ноября 2016 г.)

Часть III

Ухта
УГТУ
2017

Научное издание
**НАУКА, ОБРАЗОВАНИЕ И ДУХОВНОСТЬ В КОНТЕКСТЕ КОНЦЕПЦИИ
УСТОЙЧИВОГО РАЗВИТИЯ**

Материалы всероссийской научно-практической конференции
(24–25 ноября 2016 г.)
Часть 3

УДК [001+13](061.6)

ББК 72 я5+60 я5

К 65

К 65 Наука, образование и духовность в контексте концепции устойчивого развития [Текст] : материалы всероссийской научно-практической конференции (24–25 ноября 2016 г.). В 4 ч. Ч. 3 / под общ. ред. М. К. Петрова. – Ухта : УГТУ, 2017. – 161 с. : ил.

ISBN 978-5-906991-29-4

В сборнике представлены научные труды учёных России. Излагается теория, методология и практика научных исследований в области науки, производства, инноваций, экономики, управления, природопользования, права и других направлений. Часть 3 содержит статьи и доклады ученых, магистрантов и студентов.

Сборник рассчитан на специалистов в сфере управления, научных работников, преподавателей, аспирантов, магистрантов, студентов вузов и всех лиц, интересующихся рассматриваемыми проблемами.

Статьи публикуются в авторской редакции.

УДК [001+13](061.6)

ББК 72 я5+60 я5

Редакционная коллегия: М. К. Петров, к.э.н.; И. Г. Назарова, д.э.н., доцент; В. В. Каюков, д.э.н., профессор; А. В. Павловская, к.э.н., профессор; Т. С. Крестовских, к.э.н., доцент; И. В. Попов, к.ф.н., доцент; О. Н. Подорова-Аникина, к.полит.н.

Техническое редактирование и компьютерная вёрстка: А. В. Трухин.

© Ухтинский государственный технический университет, 2017

ISBN 978-5-906991-29-4

План 2016 г., позиция 1.3(н). Подписано в печать 29.09.2017.

Компьютерный набор. Гарнитура Times New Roman. Формат 60x84 1/16. Бумага офсетная. Печать трафаретная.
Усл. печ. л. 26,3. Уч.-изд. л. 23,8. Тираж 250 экз. Заказ № 320.

Ухтинский государственный технический университет.

169300, Республика Коми, г. Ухта, ул. Первомайская, д. 13.

Типография УГТУ. 169300, Республика Коми, г. Ухта, ул. Октябрьская, д. 13

СОДЕРЖАНИЕ

ИСТОРИЧЕСКИЕ НАУКИ	5
Михеев Д. М., Михеев М. М. Вехи комплекса «Готов к труду и обороне»	5
Михеев Д. М., Михеев М. М. Предпосылки возрождения комплекса «Готов к труду и обороне»	8
Подорова П. А. «Листая страницы истории...» (посвящается истории д. Нижняя Отла Княжпогостского района).....	11
Рожкова Ю. А. Деревня Синдор Княжпогостского района: прошлое и настоящее.....	13
Савиных О. А. Голод 1946 – 1947 гг. на территории СССР в оценках современных исследователей.....	15
Толстикова Т. С. Асептика и антисептика в годы Великой Отечественной войны (по материалам европейского севера)	18
Хряпко Б. А. Ещё раз об ижемских асфальтитах.....	20
КУЛЬТОРОЛОГИЯ	23
Галдина М. Слухи как канал коммуникации в современном информационном обществе.....	23
Таскин М. Г. Влияние социальных сетей на современное общество	26
Халитова Н. Р. Привидения и призраки в мировой культуре	29
Якупова Д. Р. Закон о защите чувств верующих	33
ФИЛОЛОГИЧЕСКИЕ НАУКИ	38
Чупрюнова Т. Ю. Грамматическая форма слова	38
ФИЛОСОФИЯ, СОЦИОЛОГИЯ И ПОЛИТОЛОГИЯ	43
Бережная Д. А. Моделирование миграционных процессов с помощью цепей Маркова.....	43
Бубнова А. А. Исследование ценностей семьи и родительства среди современной молодежи	46
Бутрим Н. А., Абукаева Д. Л. Мотивация представителей социального бизнеса к занятию социальным предпринимательством на примере г. Сыктывкара	48
Вавилов С. А. Игра как сущностная характеристика человеческого.....	50
Иванча А. Н. Социальная работа с лицами без определенного места жительства: российские и зарубежные технологии.....	52
Кузнецова А.А. Три важных вопроса философии	56
Маликова Д.А. Трансгуманизм – будущее или закат человечества?.....	568
Месреб Р.А. Проблема насилия в семье.....	61
Мустафин А. В. Биоэтика-«зеркало страха человечества перед наукой и техникой» (о моральных проблемах выбора между жизнью и смертью).....	63
Некрасова Я. И. Уровень и образ жизни семьи несовершеннолетнего с противоправным поведением.....	67
Савельев А. В. Культурный упадок российской молодежи в условиях кризиса	69
Чупрова Э. А. Исследование причин бедности российских семей.....	71
ЮРИДИЧЕСКИЕ НАУКИ	75
Зайцева Н. В. Соотношение норм о добросовестности и грубой неосторожности в страховании: российская судебная практика.....	75
Касаткина Т. К. Исполнение решений Конституционного Суда РФ: проблемы и ответственность за их неисполнение.....	79
Магомедова А. М., Крапивин В. Э. Понятие и сущность ипотечного кредитования (правовые аспекты).....	82
ПЕДАГОГИКА И ПСИХОЛОГИЯ	89
Ахметжанова З. М., Шмелькова А. А. Инфантилизм как социальное явление.....	89
Веренич Е. В. Использование программного комплекса «SCAD Office» в учебном процессе по дисциплине «Металлические конструкции» в проектировании металлической балочной клетки	91

Заборовская В. В., Маракова И. А., Овчарова Т. А. Особенности подготовки будущих специалистов – геологов в условиях современного образования.....	95
Кожевина Ю. О. Мотивация к обучению по профессии «Мастер сухого строительства» на примере групп МС-15 и МС-16.....	98
Костоломова Ю.В. «Использование программного комплекса «SCAD Office» в учебном процессе по дисциплине «Металлические конструкции» в проектирование металлической фермы.....	101
Соколова С. Д. Реализация концепции здоровье- и ресурсосберегающих технологий в часы аудиторных занятий.....	105
НАУКИ О ЗЕМЛЕ	108
Корней А. Д. Глобализация как причина современных социо-эколого-экономических проблем общества.....	108
Савчиц А. С. Проблемы лесного хозяйства в странах Европейского союза.....	110
Семейко Е. И. Устойчивое развитие сельского хозяйства Республики Беларусь.....	112
Старовойтова И. В. Лесные ресурсы Республики Беларусь в контексте устойчивого развития.....	115
Шинтар Д. А. Деградация земель в Республики Беларусь.....	117
ДОКУМЕНТАЦИОННОЕ ОБЕСПЕЧЕНИЕ УПРАВЛЕНИЯ	108
Белорукова А. П. Специфика хранения электронных документов.....	121
Белорукова А. П., Агафонова О. А. WEB-документирование внеучебной работы студентов группы ДОУ-14.....	123
Захарова О. Е. Технология создания хранилищ данных по документированию учета списания контрольных работ кафедры СКТ.....	128
Захарова О. Е. Проблемы передачи документов ликвидированных организаций в государственные и муниципальные архивы.....	131
Поздеева М. Р. Технология создания базы данных по документированию заявок на учебную литературу.....	134
Поздеева М. Р. Принципы развития архивного дела в российской федерации.....	138
Раткина С. В., Невоструева Д. Д. Технология разработки базы данных по документированию учета успеваемости студентов (зачетная книжка).....	141
Тимушева И. Э., Черивханова А. К. Web-документирование видов деятельности медицинского учреждения на примере поликлиники пос. Ярега.....	144
ИНФОРМАЦИОННЫЕ ТЕХНОЛОГИИ	148
Гусев К. А. Использование 3д моделей для макетирования: с экрана в жизнь.....	148
СОЦИАЛЬНО-КОММУКАТИВНЫЕ ТЕХНОЛОГИИ	154
Ромашова Д. А. "Зелёный" PR в г. Ухте.....	154
Рочева Г. Х. Реклама в социальных сетях: оценка эффективности.....	158

ИСТОРИЧЕСКИЕ НАУКИ

УДК: 796.015.132-047.44(47+470)

Вехи комплекса «Готов к труду и обороне»

Михеев Д. М., Михеев М.М.

Научный руководитель – Прилюдько И. А.

Ухтинский государственный технический университет, г. Ухта, Россия

История развития комплекса ГТО начинается вскоре после Великой Октябрьской Революции. Энтузиазм советских людей и их тяга к новому проявлялись во всех сферах: в культуре, труде, науке и спорте. В истории разработки новых методов и форм физического воспитания основную роль сыграл комсомол. Он инициировал создание Всесоюзного комплекса «Готов к труду и обороне».

Всего, можно выделить 2 главные задачи ГТО – повышение общего уровня здоровья населения, и создание определенной прослойки в обществе, всегда готовой к военной обороне. Выбранная четкая система нормативов создавала соревновательность. Дети, подростки, старались превзойти сразу трех соперников – во первых, своих товарищей, участников соревнований, во вторых нормативы, указанные в таблице для того, чтобы получить значок. И в третьих, свои собственные результаты. Система ГТО являлась мощным стимулом для спорта. Подготовка к сдаче нормативов способствовала к развитию всех групп мышц, координационных способностей, воспитывала выносливость, умение рассчитывать свои силы и потенциал. Вторая задача – создание группы людей, всегда готовых к обороне государства. Задача ГТО не увеличить потенциал до максимума, а унифицировать всех жителей СССР в плане спортивной подготовки, чтобы каждый мог поднять ящик с патронами, чтобы каждый мог в случае чего перелезть через забор, или проползти под колючей проволокой. В случае военного противостояния важно, чтобы все бойцы были одинаково сильны. В войне нет преимуществ у боксера, или метателя молота, по этому комплекс ГТО и не включал эти дисциплины. Возникла необходимость каждого умение плавать, лазить по деревьям, метко стрелять и т. д.

Возможно, для многих сегодня удивительно, зачем было нужно ГТО, можно ведь обойтись армейской подготовкой. Такие утверждения не совсем верны. Во времена СССР сильным было не то государство, у которого было больше атомных бомб, подводных лодок или танков. Сильным была та страна, у которой была большая и подготовленная армия. За примером далеко ходить не надо – Финляндия, со своей знаменитой линией Маннергейма. По сути у финнов население примерно равнялось количеству советской армии, но у финнов воевать мог каждый, таким образом население превратилось в войско. И это войско дало жесточайший отпор советской армии. И таких примеров множество. Дисциплина имеет название «готов к труду и обороне» — именно обороне, а не нападению. Системы, когда население ведет борьбу против противника, годятся лишь для оборонительных сценариев. И только для районов, где этому способствует ландшафт, природные и географические условия. Так было в Финской войне, где неприступные берега давали преимущества для войск обороны. Так могло быть и в СССР, где сибирские просторы и топи давали возможность населению вести в случае агрессии боевые действия и иметь преимущество, затянув войну на долгое время, надолго погрузив противника в противостояние. Комплекс ГТО готовил людей к таким сценариям. Дисциплины имели прикладной характер, что немаловажно. Все нормативы ГТО можно было применить на практике, в реальных природных условиях.

Данная инициатива быстро получила поддержку в широких кругах. Вскоре разработали программу ГТО и в марте 1931 года она была утверждена. Начали вести активную пропагандистскую деятельность. Ввели обязательные занятия во всех

общеобразовательных школах, средних специальных, профессионально-технических и высших учебных заведениях, а также в милиции, в Вооруженных силах СССР и ряде других организаций.

В послереволюционный период Советский Союз, на самой заре своего развития, оказался окруженным идеологически чуждыми государствами, что усугублялось еще и гражданской войной, которая шла внутри. Чтобы противостоять этим явлениям, нужны были сильные военные, а основой дисциплины, порядка и хорошей физической подготовки безоговорочно признавался массовый спорт.

Развитие физической культуры и обучение населения военным навыкам становятся в СССР приоритетными задачами, выполнение которых контролируется первыми лицами государства. В первый же год советской власти ВЦИК РСФСР принимает декрет «Об обязательном обучении военному искусству». Начиная с апреля 1918 года, мужчины и женщины от 18 до 40 лет обязаны обучаться военному делу по месту работы.

Для этих целей в 1920 году при академии Рабоче-крестьянской Красной армии (РККА) в Москве, а затем и в других учебных военных заведениях создается военно-научное общество (ВНО) и его отделения. Председателем ВНО избирается народный комиссариат по военным и морским делам М.Фрунзе. В 1923 и 1924 годах организуются Общество друзей воздушного флота (ОДВФ) и Общество друзей химической обороны и химической промышленности (ДОБРОХИМ).

В 1927 году путем слияний и реорганизаций нескольких военно-спортивных объединений в СССР создается самая крупная из специализированных общественных организаций — Общество содействия обороне, авиационному и химическому строительству (ОСОАВИАХИМ).

Уже к началу 1928 года эта организация насчитывает около 2 млн. человек. По всей стране под эгидой ОСОАВИАХИМа строятся тир, стрельбища, создаются аэроклубы и военно-спортивные кружки, где молодежь осваивает специальности радиста, телеграфиста, парашютиста, моториста, санитаря, медсестры, пилота и др.

24 мая 1930 года газета «Комсомольская правда» напечатала обращение, в котором предлагалось установить всесоюзные испытания на право получения значка «Готов к труду и обороне». Речь шла о необходимости введения единого критерия для оценки физической подготовленности молодежи. Предлагалось установить специальные нормы и требования, а тех, кто их выполнял — награждать значком. Новая инициатива комсомола получила признание в широких кругах общественности, и по поручению Всесоюзного совета физической культуры при ЦИК СССР был разработан проект комплекса ГТО, который 11 марта 1931 года после общественного обсуждения был утвержден и стал нормативной основой системы физического воспитания для всей страны. Начали вести активную пропагандистскую деятельность. Ввели обязательные занятия во всех общеобразовательных школах, средних специальных, профессионально-технических и высших учебных заведениях, а также в милиции, в Вооруженных силах СССР и ряде других организаций.

Первоначально значок могли получить только мужчины старше 18 лет и женщины старше 17 лет. Среди мужчин и женщин выделялось по три возрастных категорий. Первый комплекс включал только одну степень, в которую входило 21 испытание. 5 из них носили практический характер. Они включали бег, прыжки, метание гранаты, подтягивание, плавание, умение грести, верховая езда и др. Теоретические испытания подразумевали знание основ физкультурного самоконтроля, истории спортивных достижений, оказание первой медпомощи.

Испытания проводились в селах, городах, деревнях, на предприятиях и в организациях. Комплекс имел высокую политическую и идейную направленность, условия для выполнения физических упражнений, входящих в нормативы были широкодоступными, его очевидная польза для здоровья, развития навыков и умений — все это быстро привело к популяризации среди народа, особенно среди молодежи. Уже в 1931 году 24 тысячи советских граждан получили значок ГТО.

Ошибочно полагать, что «Готов к Труд и Обороне» это всего лишь комплекс физической подготовки. Это целая культура, отдельный спорт, со своими чемпионатами, чемпионами, победами и победителями. В ГТО существовали свои награды – серебряный и золотой значок.

И нормативы для этих наград были нешуточные. Так, чтобы получить золотой значок 1 ступени ГТО, мальчику 10-11 лет необходимо было сдать нормативы по целому набору упражнений, к примеру – пробежать 1 километр за 7 минут 30 секунд, проехать на велосипеде 5 километров за 15 минут, 5 раз подтянуться и пробежать кросс 1 километр. На серебряный значок нормативы были немного скромнее, но незначительно. Вместе со ступенью менялись и нормативы, так, к примеру для мужчин 19-28 лет необходимо было пробежать километр не за 7 минут, а уже в два раза быстрее – за 3 минуты 10 секунд. Подтягивание на перекладине для этой ступени ГТО как и велосипедную езду – сдавать уже не нужно, зато добавляется стрельба, туристический поход, необходимость иметь разряд по определенному виду спорта. Для последней ступени ГТО нормативы легче, ряд спортивных дисциплин отсутствуют, либо заменены на альтернативные (к примеру бег заменен на спортивную ходьбу, для плавания нет ограничения по времени). Но с другой стороны, много ли людей предпенсионного возраста сегодня могут похвастаться высокими показателями в спорте?

Женские нормативы ГТО существенно не отличались от мужских. В целом, для сравнения, женские нормативы были на 10 процентов более «щадящими» по сравнению с мужскими показателями.

В структуре ГТО помимо значков были удостоверения. Первые значки ГТО были выданы в первый же год существования структуры, их получили 24 тысячи человек. Самым первым значок получил Яков Мельников, конькобежец, который получил бронзу на чемпионате мира в 1923 году. К слову, у него, кроме этой победы было еще 27 национальных рекордов. С каждым годом число людей, получивших значки, росло. Так, к примеру, к 1932 году значок первой степени получили 465 тысяч человек, а уже через год – в два раза больше. Через десять лет после создания ГТО число людей, получивших золотой значок составляло 6 миллионов человек. Среди людей, которые получали значки ГТО были известные звезды спорта и культуры СССР, Аркадий Гайдар, братья Знаменские, Василий Соловьев-Седой.

Нормы ГТО в течении своей истории изменялись, дополнялись и сокращались, в зависимости от ситуаций в мире, обществе, даже от погоды. К примеру в районах СССР, где не было снега, лыжные пробежки заменялись пешими. В военное время дисциплины ГТО дополнились рядом прикладных соревнований, к примеру перенос ящика с патронами и лазание по деревьям и шесту. В течении времени сокращалось и количество испытаний. Так, в 1940 году для получения значка 1 степени нужно было пройти 14 испытаний, в последствии эта цифра сократилась до 9 нормативов.

Цель вводимого комплекса — «дальнейшее повышение уровня физического воспитания и мобилизационной готовности советского народа, в первую очередь молодого поколения...». Основное содержание комплекса ГТО было ориентировано на качественную физическую подготовку сотен миллионов советских людей.

Помимо обязательных занятий граждане проявляют самостоятельную инициативу заниматься физкультурой и спортом в свободное от работы и учёбы время посещают учебно-тренировочные занятия и участвуют в спортивных соревнованиях.

Высокая идейная и политическая направленность комплекса ГТО, общедоступность физических упражнений, включенных в его нормативы, их очевидная польза для укрепления здоровья и развития навыков и умений, необходимых в повседневной жизни, сделали комплекс ГТО популярным среди населения и особенно среди молодежи. Нормы ГТО выполнялись в школах, колхозных бригадах, рабочими фабрик, заводов, железных дорог и т.д.

Притягательная сила комплекса ГТО открыла дорогу в спорт миллионам советских девушек и юношей. С выполнения нормативов комплекса ГТО начали свой путь знаменитые советские спортсмены, победители крупнейших международных соревнований. С 1938 года начали проводиться Всесоюзные соревнования по различным программам многоборья ГТО: первенства СССР и Всесоюзный центральный совет профессиональных союзов (далее ВЦСПС) (1938 – 1939, 1949 – 1951), чемпионаты СССР и первенства ВЦСПС (1974 – 1982), чемпионаты СССР (1989 – 1991).

Нормативы ГТО существовали с 1931 по 1991 годы. С распадом Советского Союза комплекс ГТО прекратил своё существование и вместе с ним эти нормы перестали быть обязательными. 24 марта 2014 года президент Российской Федерации В. В. Путин подписал указ «О Всероссийском физкультурно-спортивном комплексе "Готов к труду и обороне" (ГТО)». Это говорит о том, что новое - хорошо забытое старое...

Библиографические ссылки:

1. ГТО - основа систематизации средств и методов советской физической культуры / А.Д. Новиков// Теория и практика физической культуры, 1939 г.
2. Постановление ЦК КПСС Совета Министров СССР от 17 января 1972 г.
3. Физическая культура и спорт в СССР. - М.: Физкультура и спорт, 1976
4. Михайлов В.В.: Путь к физическому совершенству. - М.: Физкультура и спорт, 1989
5. Комитет по физической культуре и спорту при Совете Министров СССР: Всесоюзный физкультурный комплекс "Готов к труду и обороне СССР". - М.: Физкультура и спорт, 1982

УДК: 796.015.132-047.44(47+470)

Предпосылки возрождения комплекса «Готов к труду и обороне»

Михеев М. М., Михеев Д.М.

Научный руководитель – Прилюдько И. А.

Ухтинский государственный технический университет, г. Ухта

Современное реформирование Российского общества сопровождается рядом негативных явлений, одним из которых является падение гражданских и морально-нравственных ориентиров среди студенческой молодежи вузов. С либерализацией всех сфер жизни, притоком курс на построение правового государства и формированием гражданского общества, прежняя система воспитания студентов как будущих защитников Отечества была демонтирована. Возникла острая необходимость создания новой технологии патриотического воспитания студенческой молодежи, основанной на исторически сложившихся духовно-нравственных, боевых, трудовых и культурных традициях, а также на новых конституционных ценностях РФ.

В государственной программе, утверждённой Постановлением Правительства РФ № 422 от 11 июля 2005 года «Патриотическое воспитание граждан Российской Федерации на 2006-2010 годы» отмечается необходимость разработки научно-теоретических основ и методических рекомендаций по проблемам формирования и развития личности патриота России.

В этих условиях очевидна неотложность решения острых проблем патриотического и физического воспитания студенческой молодежи как основы укрепления государства. Это обусловлено следующими причинами:

- необходимостью улучшения деятельности по патриотическому и физическому воспитанию студенческой молодежи с учётом происходящих в обществе изменений;

- созданием законодательной базы, позволяющей реорганизовывать и улучшить прежнюю систему подготовки студенческой молодежи.

Это связано с принятием целого ряда основополагающих государственных документов: Национальной доктрины образования, Государственной программы «Патриотическое воспитание граждан Российской Федерации на 2006-1010 годы». Социальную востребованность работы подтвердил Президент РФ В.В. Путин в послании Федеральному собранию 10 мая 2006 года; по поручению Президента Российской Федерации от 4 апреля 2013 года № Пр-756; а также приказа Минспорта России от 6 мая 2013 года №245 «О разработке проекта Всероссийского физкультурно-спортивного комплекса»; введение в действие с 01.09.2014г. указа Президента РФ «О всероссийском физкультурно-спортивном комплексе «Готов к труду и обороне» (ГТО)». В своём заявлении он отметил, что необходимо не только учить молодёжь, но и воспитывать её.

Очевидно, что история комплекса ГТО показывает, что процесс физического совершенствования невозможен без постоянного комплекса корректировки системы критериев, позволяющих оценить как качество педагогического процесса, так и степень развития двигательных возможностей человека и его физического состояния в целом на каждом этапе возрастного развития с учетом постоянно изменяющихся требований трудовой и военной деятельности.

13 марта 2013 г. в рамках, проводимого совещания, посвященному вопросам развития детско-юношеского спорта, глава государства В.В. Путин выступил с предложением, воссоздать на всей территории страны физкультурно-спортивный комплекс: «Думаю, что вполне уместно вспомнить позитивный опыт прошлых лет, когда в нашей стране действовал так называемый комплекс ГТО, его нормативы сдавали люди разных возрастов, это был реально работающий механизм... Эту систему нужно возродить». Кроме того, президент отметил, что ситуация с детским спортом в России пока не улучшилась. «Надо признать, что ситуация с массовым, особенно с детским спортом все еще кардинально не изменилась, в этой сфере мы серьезно отстаем от очень многих других стран, наших соседей», – подчеркнул президент, - «физическая культура по-прежнему остается на обочине образовательного и воспитательного процесса, проигрывает в конкуренции за досуг детей и подростков, уступая место телевизору, компьютеру и так называемому сидячему образу жизни».

При разработке комплекса ГТО решались два вопроса спортивной метрологии:

- выбор тестов (что и чем измерять);
- создание системы оценок (норм комплекса).

Тесты комплекса ГТО выбирались таким образом, чтобы они характеризовали:

- уровень развития основных двигательных качеств быстроты, выносливости и др.),
- владение некоторыми жизненно важными прикладными навыками (плаванием, ходьбе на лыжах).

Кроме того, необходимо, чтобы эти тесты удовлетворяли следующим требованиям:

- результаты тестирования должны быть легко измеряемы;
- на результатах тестирования не должны чрезмерно сказываться особенности телосложения, в частности тотальные размеры телосложения, сдающих нормы комплекса;
- тесты должны быть простыми, не требовать специальных дорогостоящего оборудования, быть пригодными для массового обследования в полевых условиях.

Если для оценки каждого из основных двигательных качеств выбрать только по одному тесту и прибавить несколько контрольных заданий, определяющих уровень владения жизненно важными прикладными навыками, то содержание физкультурного комплекса составляет; 8–10 упражнений, как это и есть в комплексе ГТО.

Статистические данные свидетельствуют о том, что 53 % обучающихся имеют ослабленное здоровье, две трети детей в возрасте до 14 лет имеют хронические заболевания, только пятая часть юношей призывного возраста имеют уровень здоровья, позволяющий им

служить в армии. В целом по РФ число учащихся, отнесенных к «группе риска» составляет 43 %. Это означает, что только в среднем 35–39 % школьников в состоянии выполнить контрольные нормативы по физической подготовке.

Очевидно, что назрела необходимость создания на Государственном уровне единой системы тестирования и контроля физического состояния детей и учащейся молодежи, как основных составляющих структуры здоровья, что позволит выявить положительные и отрицательные тенденции в состоянии здоровья подрастающего поколения. Основой этой технологии может стать спортивно-технический комплекс «Готов к труду и защите Отечества».

Минспортом России создан Экспертный совет по вопросам физической культуры и массового спорта, в функции которого входит привлечение научных и общественных физкультурно-спортивных организаций к решению актуальных вопросов развития массовой физической культуры, а также организация научно-методической работы по отдельным направлениям физкультурно-спортивной работы.

Развитие физической культуры и массового спорта в настоящее время является одним из ведущих направлений социально-экономической политики в Российской Федерации, в рамках которой создаются условия для повышения качества жизни граждан.

В последнее десятилетие сложилась положительная тенденция развития российской физкультурно-спортивной отрасли. Это объясняется значительным улучшением материально-технической базы, нормативно-правового регулирования, совершенствования организационного и научно-методического обеспечения в сфере физической культуры и спорта.

По результатам мониторинга в 2012 году в стране функционирует около 262 тыс. спортивных сооружений и объектов спорта, на базе которых оказывают услуги населению 170 тыс. организаций и 331 тыс. специалистов. По последним данным регулярно занимаются спортом более 32 млн. человек, что составляет порядка 22,5% от общей численности населения страны.

В соответствии со «Стратегией развития физической культуры и спорта в Российской Федерации на период до 2020 года» и Государственной программой Российской Федерации «Развитие физической культуры и спорта» доля населения, систематически занимающегося физической культурой и спортом, к 2020 году должна достигнуть 40%, среди обучающихся – 80%.

В настоящее время в Федеральном законе «О физической культуре и спорте в Российской Федерации» №329-ФЗ от 04.12.2007 г. закреплены определения следующих понятий, непосредственно связанных с физкультурно-спортивным движением:

- массовый спорт;
- физическое воспитание.

Массовый спорт является частью спорта, направленной на физическое воспитание и развитие граждан России посредством проведения организованных и самостоятельных занятий, а также участия в физкультурных и массовых спортивных мероприятиях. В свою очередь, физическое воспитание – это процесс, направленный на воспитание личности, развитие физических возможностей человека, приобретение им умений и знаний в области физической культуры и спорта в целях формирования всесторонне развитого и физически здорового человека с высоким уровнем физической культуры.

Очевидно, что назрела необходимость создания на Государственном уровне единой системы тестирования и контроля физического состояния детей и учащейся молодежи, как основных составляющих структуры здоровья, что позволит выявить положительные и отрицательные тенденции в состоянии здоровья подрастающего поколения. Основой этой технологии может стать спортивно-технический комплекс «Готов к труду и защите Отечества».

В связи с этим, Росспортом представлено на рассмотрение Правительству РФ положение о спортивно-техническом комплексе «Готов к труду и защите Отечества», а

апробация представленной нормативной базы поручена Всероссийскому НИИ физической культуры и спорта, имеющему многолетний научно-практический опыт проведения массовых обследований, формирования нормативной базы физического воспитания подрастающего поколения.

В деле физического, гражданского и военно-патриотического воспитания студенческой молодёжи одно из первых мест может и должен занимать спорт. Именно регулярные занятия физической культурой, спортом и туризмом позволяют развивать у студентов лучшие черты характера, а также улучшать состояние их здоровья, как физического, так и психического. Создание современной системы патриотического воспитания студенческой молодёжи с использованием средств физической культуры, спорта и туризма должно стать приоритетной задачей учителей школ по РФ и ОБЖ, руководителей всех уровней вуза, а также кафедры.

Возвращение ГТО в Россию востребовано временем и социальными факторами. Оно позитивно встречено большинством россиян. Здоровье народа бесценно, и его фундамент закладывается в том числе и подобными общегосударственными мероприятиями регулярного характера. Нарботанный десятилетиями механизм основы системы физического воспитания жизнеспособен, и можно надеяться, что его реализация вскоре инициирует прогресс в развитии российского спорта.

В соответствии с Приказом Министерства образования России № 1147 в текущем году поступающим на обучение по образовательным программам высшего образования, обладающим золотыми знаками отличия Всероссийского физкультурно-спортивного комплекса «Готов к труду и обороне», осуществляется начисление дополнительных баллов.

ГТО является хорошей альтернативой к приобщению подрастающего поколения к здоровому образу жизни.

Список использованной литературы:

6. История физической культуры и спорта. В.В. Столбов, Л.А. Финогенова, Н.Ю. Мельникова / Учебник под ред. В.В. Столбова - 3-е изд, перераб. и доп.;

7. Указ от 11.05. 1931 «О Всероссийском физкультурно-спортивном комплексе «Готов к труду и обороне» (ГТО)»

8. Жуйков В.П.: Педагогическое и методическое сопровождение регионального физкультурного комплекса "Готов к труду и обороне". - Белгород: БелГУ, 2006;

9. Курашвили В. А., Журнал «Вестник спортивных инноваций», Выпуск: 46 (46) 2013, 02 мая 2013Э;

10. Указ Президента РФ от 24.03.2014 N 172 «О Всероссийском физкультурно-спортивном комплексе «Готов к труду и обороне» (ГТО)»

УДК 930.24(093)(470.13)

**«Листая страницы истории...» (посвящается истории д. Нижняя Отла
Княжпогостского района)**

Подорова Диана Андреевна

Научный руководитель – Кустышев Андрей Николаевич

Ухтинский государственный технический университет, Ухта, Россия.

Чувство Родины, национальной принадлежности у каждого человека связано, прежде всего, с ощущением неразрывной связи со своей малой родиной. История сельских населенных пунктов Республики Коми - одна из задач комплексного изучения родного края. Коми деревня – это тот фундамент, на котором возводилась Республика.

Данная публикация посвящена истории вымирающей деревни Нижняя Отла Княжпогостского района Республики Коми.

Сегодня небольшую статистическую информацию об этой деревне можно найти лишь в книге И.Л.Жеребцова «Где ты живешь». В книге Э.А.Савельевой «Вымская земля – родина Питирима Сорокина», выпущенной в 2011 г., много рассказывается о близлежащих селах и деревнях Княжпогостского района.

В процессе исследования ознакомились в Национальном архиве РК с содержанием Метрической книги Онежской богородской церкви Яренского уезда Вологодской епархии от 1903 г., где представлен материал о родившихся, о бракосочетавшихся, об умерших людях.

Работая в районном архиве АМР «Княжпогостский», листая страницы газеты «Стахановец», «Ленинское знамя», видим огромное количество публикаций, посвященных и событиям, и людям этой деревни.

Мы поставили перед собой цель: рассказать об истории д. Нижняя Отла. Для реализации поставленной цели нужно выполнить следующие задачи: во-первых, найти и изучить литературу об истории д. Нижняя Отла; во-вторых, ознакомиться с семейными архивными документами; в-третьих, записать воспоминания старожилов Подоровой С.П., Коноваловой М.С.; в-четвертых, систематизировать собранный материал.

При написании работы были использованы следующие источники: литература по истории развития сел и деревень; публикации республиканской газеты «Красное знамя», районной газеты «Ленинское знамя»; «Княжпогостские вести»; воспоминания старожил деревни. Хронологические рамки работы: 1594 – 2016 гг.

Новизна работы заключается в том, что нам удалось найти из разных источников и систематизировать материал об истории д. Нижняя Отла.

Практическая значимость работы состоит в том, что данная работа может быть приурочена к предстоящему 80-летию образования муниципального района «Княжпогостский», для бесед, внеклассных мероприятий, научно-практических конференций, посвященных историям вымирающих сел и деревень, её людям труда, героям труда.

При исследовании работы были применены методы: поиск и сбор материала; анализ найденных источников; систематизация фактов из разных источников. Работа имеет краеведческий характер и состоит из Введения, 2 глав, заключения, а также имеет приложения.

Предмет исследования: история становления и развития сел и деревень РК. Объект исследования: судьба д. Нижняя Отла.

Как отмечено в книге И. Л. Жеребцова «Где ты живешь», Погост Отла существовал уже в 1594 г. на левом берегу р. Вымь. В 1608 г. насчитывалось 37 дворов (в т.ч. 19 пустых). В 1719 г. в Отле было 5 дворов, жители которых носили фамилии Коновалов, Кирушев (точнее Гирушев), Попов и Лапин.

Вот основные вехи в истории Нижней Отлы по исследованиям ученых, и что же нам удалось найти о событиях и жителях деревни.

В 1892 г. была открыта Нижне-Отлинская начальная школа.

В 1903 в Метрической книге Онежской богородской церкви Яренского уезда Вологодской епархии от 1903 г. в разделе о бракосочетавшихся от 5 февраля указано: «Крестьянин Алексей Ильич Коновалов, православного вероисповедания от первого брака в возрасте 21 г. связал церковные узы с Анной Симеоновной Лапиной, православной, первый брак в возрасте 17 лет. Отец – крестьянин Симеон Никитич Лапин». Далее указывается, кто совершал таинство, кто были поручителями.

В 1918 г. в д. Нижней Отле Шошецкой волости жили 370 человек. Одним из них был Коновалов Степан Николаевич (1894 – гг.) – автор букварей для малышей, учебников для старших классов, методических разработок по преподаванию русского языка в коми школах, награжден медалью К.Д.Ушинского, присвоено звание «Отличник народного просвещения». В 1930 г. имелись школа, агропункт, парходная стоянка и потребительское общество.

В рамках работы над заявленной темой был собран и обработан материал, собранный в Национальном архиве РК, районном архиве АМР «Княжпогостский».

Рожкова Ю. А

Научный руководитель – Кустышев Андрей Николаевич
Ухтинский государственный технический университет, Ухта, Россия.

Зная основные вехи российской истории и истории Республики Коми, мы порой плохо ориентируемся в истории малой родины, того места, где мы родились и где живем сами и живут наши близкие. Проведенный в средней школе ежегодный опрос, показывает, что мои сверстники, живя в городском поселении Синдор, мало знают о деревне Синдор, хотя она расположена в 8 км от поселка.

Мы считаем, что в наше время возрастает интерес к истории малой родины, вернуться к своим корням, своей культуре.

Цель работы – изучить историю деревни Синдор. Задачи: во-первых, пообщаться с людьми, которые раньше жили в деревне Синдор, но переехали в городское поселение; во-вторых, обработать имеющуюся информацию о деревне Синдор, сходить в поселковый совет и выяснить количество людей, проживающих в д. Синдор; в-третьих, собрать новую информацию, опросив респондентов, листая подшивки старых газет; в четвертых, побывать на Синдорском озере, в коми деревне Синдор, побеседовать с ее уроженцами; в-пятых, донести результаты работы до общественности.

В 13 км от гп. Синдор находится одно из красивейших водоёмов нашего края – Синдорское озеро. Начальное название озера - Сенгтор, что означает "Туманное озеро". С мансийского СЭНГКВ "пар, туман" и тур "озеро". Далее тур по принципу народной этимологии перешло в ДОР "место возле, около чего-либо" и СИН "глаз", так как с высоты птичьего полета оно по своей форме напоминает глаз, отсюда и название Синдор – "около глаза". Оно является вторым по размерам в Республике Коми. Его длина 12 км, ширина от 2 до 4 км, площадь 28 кв. км, глубина около 1,5 км. На озере имеется 13 больших островов. Дно озера плоское, покрыто мощными отложениями ила, у берегов оно песчаное. В Синдор впадают 5 притоков, берущих начало с заболоченных водоразделов.

Вот каким увидел Синдорское озеро писатель и корреспондент журнала «Знай наших» №37 за 2013 год Иван Шергин: «Если смотреть в тихий, ясный день, то перед вами огромный овал – зеркало, заключенное в живые рамки – берега, покрытые пышной растительностью...».

Таким образом, история нашей малой родины связана с прекрасным озером с изумрудной водой. Появление человека стало закономерным явлением около такого богатого водоема.

В свое время житель деревни Синдор В. Е. Прокушев обратил внимание археологов на находки вблизи деревни обломков глиняной посуды с орнаментом. При обследовании местности здесь было обнаружено первое на территории Республики Коми поселение, имеющее возраст около 4 тысяч лет.

«Среди многочисленных памятников мезолитического времени особый интерес представляют находки I Висского торфяника у д. Синдор Княжпогостского района республики. Здесь наряду с каменными найдено 120 изделий из растительных материалов (дерево, кора, трава). Двенадцать из них орнаментировано зигзагами, насечками, ромбами. В состав находок входят полозья саней, весло, обрывки рыболовных сетей, обруч, рукояти для вкладышевых орудий, лопаточка, обломки лыж, охотничьи луки.

Особый интерес среди деревянных изделий из I Висского торфяника представляет находка обломка лыжи. Передний конец ее оснащен снизу выступом, оформленным в виде головы лося, а сверху украшен рельефным зигзагообразным узором. Лыжи с подобным оформлением передней части вряд ли могли иметь практическое значение, так как при

ходьбе их носок (более тяжелый) постоянно перевешивал бы и зарывался в снег, что снижало скорость движения.

Таким образом, оказалось, что территория Коми края была заселена еще в древности. Мы, жители Синдора, имеем богатую историю возникновения нашего населенного пункта.

В нашей истории существует легенда об Йиркапе и такое поверие, что у каждого человека есть дерево двойник.

По преданиям, охотник Йиркап сделал из него лыжи, которые были волшебными

Легенда эта хорошо описана в книге Николая Конакова «Коми легенды и предания».

Йиркап жил в верховьях Выми в деревне Кони и занимался охотой. Однажды, находясь на промысле, он увидел на берегу озера Синдор, как водяной боролся с лешим. Водяной стал одолевать лесного духа, тогда Йиркап пришёл к лешему на помощь и выстрелил в водяного из лука. В благодарность за спасение леший посоветовал ему найти в лесу ас пу (свое дерево), которое приносит счастье.

Кстати, по поверьям коми народа, у каждого человека есть магическое дерево-двойник. Предметы, которые были сделаны из такого дерева, были волшебными.

Вот и лыжи нашего героя тоже были волшебными. Они обладали необыкновенной скоростью. Не успевали в печке дрова догореть, как охотник уже возвращался из леса с добычей. Едва поверхность озера Синдор покрывалась тонкой плёнкой льда, как Йиркап уже нёсся по нему на чудесных лыжах ближним путём на промысел. Достаточно было подумать, куда идти, и лыжи несли его сами. Чтобы остановиться, перед ними необходимо было бросить рукавицы, чтобы не двигались – положить на них шапку.

В один прекрасный день односельчанка сказала Йиркапу, что если он поймает голубого оленя, то будет самым проворным и удачливым охотником на свете. На следующее утро олень появился, и охотник бросился догонять его на своих волшебных лыжах. Погоня длилась долго, почти до самого Урала. Там олень вдруг превратился в красивую девушку и стал умолять охотника не убивать ее. Но Йиркап не пощадил ее, убил и вынул ее сердце, которое и отнес колдунье.

Соседи стали завидовать удаче Йиркапа, и опоили его водой, в которой сполоснули потные портянки, и охотник, отяжелев от этой «поганой воды», провалился под лед. Вместе с Йиркапом погибли и его лыжи. Но по другой легенде, одна из лыж оторвалась вместе с ногой и влетела в пень. Говорят, что старики до сих пор помнят еще этот дырявый пень. Место это указывали около Синдорского озера.

Усомниться в том, что легенда о Йиркапе – сплошной вымысел, заставляет найденное в начале XX века на берегах Синдорского озера множество стоянок первобытного человека. Археологи в толще торфяника, которая стала своеобразным консервантом, отыскивали отлично сохранившиеся деревянные предметы быта первых жителей Коми земли. Находкам более семи тысяч лет. А среди них и обломки лыж. Кто знает, быть может, это те самые волшебные лыжи, принадлежавшие великому охотнику Йиркапу? Но истину знают лишь воды Синдора, которым на роду написано молчать, охраняя свою загадку.

Синдор, деревня в Синдорской поселковой администрации, в 10 км от ее центра – поселок Синдор Княжпогостского района. Возникла в 19 веке (не позднее 1859). В 1902 открылась школа. В 1926 – деревня Синдорская, 33 двора, 164 человека. На карте 1938 – Син-Дор. В 1970 здесь жили 82 человека, в 1979 – 43, в 1989 – 12 человек, коми, в 1992 – 7 человек, в 1995 – 9 человек в 8 х-вах, на 1.1.2000 – 8 человек, 7 х-в. (Атлас Республики Коми)

Деревня Синдор упоминается в архивных источниках с 9 века (не позднее 1859 года). Жители занимались рыболовством, охотой.

У каждого было свое хозяйство, своя земля для огорода и пахоты, а также луг для выпаса животных и заготовки сена.

Первым археологом, побывавшим в 1852 году в районе Синдорского озера, был С. Е. Мельников. Но им не обнаружено никаких следов древних поселений. Из его дневников становится ясно, что главным местным богатством были... синдорские ерши.

Интересно, что издревле рыбалкой в Синдоре занимались женщины. Большинство из них умели управляться с лодкой, выметывать сети, ставить под лед морды. Знали, по какой протоке весной идет нереститься язь, где искать зимовальные ямы ельца, сороги, как ловить во время осеннего жора щуку. Известно, что в советское время здесь был образован колхоз. На 1 января 1947 года в колхозе «15 лет Октября», расположенном в деревне Синдор, население было 99 человек. Выращивали коров, свиней, овец. Колхозники сеяли рожь, ячмень, овёс, бобовые и заготавливали сено, силос, солому. В колхозе имелась мельница, маслобойня, кузница. Крестьяне работали в коровнике, в двух телятниках, овчарне, зернохранилище, овощехранилище.

На крутом берегу реки Вис стояла деревянная церковь К сожалению, в советское время ее превратили сначала в клуб, затем в склад. Около тридцати лет назад церковь вовсе сожгли.

Из воспоминаний М.А.Ведерниковой, уроженки деревни Синдор: «Раньше деревня жила полноценной жизнью. В местном магазине имелись необходимые товары. Работал фельдшерский пункт. Жители могли посетить библиотеку. Для малышей в деревне имелся детский сад. Ребята постарше учились в национальной четырехлетней школе, где преподавание велось на коми языке.

Деревня Синдор опустела в годы перестройки, большинство жителей тогда переехало в поселок с одноименным названием. Теперь деревня оживает только летом, когда сюда съезжаются дачники, и мы, бывшие жители деревни».

Мы сходили в поселковый совет и выяснили, что постоянное население деревни на 2006 год составило 5 человек, на 2010 год - остался один постоянный житель. С 2015 года – ни одного.

К сожалению, на сегодняшний день постоянных жителей в деревне не осталось. Грунтовая дорога разбита. Есть, правда, узкоколейная железная дорога, рыбаки на «пионерке» в основном и добираются до деревни. А прекрасное озеро зарастает.

Таким образом, нами был обобщен материал по истории деревни Синдор.

В процессе общения со старожилками деревни, мы увидели тихую грусть по поводу того, что деревня умирает.

А еще хочу отметить, что здорово изучать историю не только со страниц учебников, но и через встречи с людьми, которые были современниками многих исторических событий. Так история оживает. Мы надеемся, что, узнав о прошлом, люди будут больше ценить настоящее и думать о будущем.

УДК 94:612.391(47)"1946-1947"

Голод 1946 – 1947 гг. на территории СССР в оценках современных исследователей

Савиных О. А. savinykh.olya@gmail.com

Научный руководитель – В. Н. Бубличенко

Ухтинский государственный технический университет, Ухта, Россия

Трагедия войны заключается не только в потере значительных людских и материальных ресурсов во время её ведения, но и последствиями восстановительного периода, когда требуется заново налаживать мирную жизнь. Великая Отечественная война не стала исключением. В исследовательской литературе проведёны расчёты масштабов потерь, которые относятся к Советскому Союзу. Только человеческие жертвы в стране за годы ведения боевых действий, оцениваются специалистами в 26,6 млн. человек. К этому стоит добавить масштабные разрушения городской и сельской инфраструктуры, потеря материальных ценностей, другие прямые и косвенные убытки.

Военные трудности в Советском Союзе, которые были связаны с войной, отразились на его послевоенном развитии. Особенно это проявилось в 1946 – 1947 гг., когда значительная часть страны, прежде всего территории РСФСР, Украины, Молдавии, были охвачены массовым голодом. В советской историографии данная проблема не получила широкого освещения. Она рассматривалась в контексте не столько в исторической, сколько идеологической составляющей. Источники по данной теме находились на специальном хранении и не были доступны широкому кругу исследователей. Ситуация изменилась в 1990-е годы, когда расширилась источниковая база и были опубликованы работы как отечественных, так и зарубежных авторов, которые стремились более объективно рассмотреть проблему возникновения голода на территории Советского Союза в 1946-1947 гг. зачастую подвергая критике существующую ранее официально-охранительную позицию.

В статье ставится цель обобщить различные точки зрения, присутствующие в работах современных авторов относительно проблемы голода в СССР первых послевоенных лет. На основании проведённого анализа автор планирует решить задачу о степени изученности вопроса и сделать выводы о возможных перспективах его дальнейшей разработки.

При рассмотрении исторической литературы, в которой отражены проблемы послевоенного голода на территории Советского Союза, то нетрудно заметить, что в них подвергаются критическому осмыслению несколько наиболее важных с точки зрения исследователей аспектов. Первый из них связан с причинами столь драматических событий. Ряд исследователей, преимущественно зарубежных, считает, что основной причиной голода в СССР 1946-1947 гг. стала недостаточно продуманная и эффективная политика советского правительства, предпринимаемые меры которого по смягчению сложившейся в стране ситуации с продовольствием не достигли в силу объективных и субъективных причин не достигли желаемого результата. Так, нидерландский профессор М. Элман утверждает, что советское правительство стремилось создать условия для сокращения последствий неурожайных лет, но они были недостаточны «для предотвращения высокой смертности от голода и болезней, вызванных им [2]». Высказывая солидарную с другими учёными точку зрения, историк В. Ф. Зима считает, что голод был спланирован для увеличения трудовой активности населения страны. Он пишет: «...голод был использован как испытанное средство подхлестывания трудовой активности в колхозах и совхозах, с целью заставить людей работать за миску похлёбки на полевом стане [3]». Однако исследователь в результате анализа имеющегося в его распоряжении архивных документов приходит к заключению, что несмотря на недостаток продовольствия обеспечение советских граждан в первые послевоенные годы продуктами питания становилось для государства первоочередной проблемой.

Классическим объяснением послевоенного голода в СССР, которое нашло отражение в исторической литературе следует считать экономические трудности, которые переживала страна после отражения фашистской агрессии. В данном случае приоритетом может считаться неурожай в результате засухи на большей части страны. На данный факт указывают исследователи А. П. Деревянко и Н. А. Шабельникова, которые подчёркивают, что «засуха 1946 г. и последовавший за ней голод 1947 г. истощали производительные силы деревни [4, с.366]». Однако существует альтернативная точка зрения. Она принадлежит индийскому экономисту А. К. Кену, который, вслед за другими исследователями переносит акценты голода не на природно-климатические условия, которые сложились в Советском Союзе в 1946 г., а выступает с критикой политики советского государства. Он утверждает, что в первую очередь умирали те, кто в советской системе не имел права на получение продовольствия от государства (например, сельские жители). Те же, кто имел такое право (преимущественно городские наемные работники – самая привилегированная группа в карточной системе распределения), обычно выживали. Голодные смерти не были прямым следствием природной катастрофы, а были связаны с советской экономической политикой и советской системой доступа к продовольственным ресурсам, – считает исследователь [2].

Другая часть исследователей причиной массового голода 1946 -1947 гг. считает преобладание у советского руководства необходимости решения внешнеполитических проблем в ущерб внутригосударственным. Такую точку зрения высказал и стремился обосновать историк А. В. Шалак. Он убеждён, что причиной голода и его масштабов стало стремление решить внешнеполитические задачи. В качестве подтверждения своего мнения исследователь отмечает, что «в 1946 г. из СССР было экспортировано более одного миллиона тонн зерна. В первом полугодии 1947 г. разбронировано из государственных резервов 4,6 млн. т зерна, в том числе для экспорта во Францию 0,5 млн. т. Помимо Франции зерно поставлялось в Болгарию, Румынию, Польшу, Чехословакию и другие страны». Ученый считает, что такая политика была направлена на поддержание безопасности и авторитета государства [5]. Очевидно, данная точка имеет право на существование, если учесть, что с 1946 г. Советский Союз был втянут в процесс конфронтации со странами Западной Европы, составной частью которой являлось наращивание гонки вооружений. Необходимость военных расходов в СССР после окончания войны для населения страны объяснялось необходимостью защиты от агрессии с Запада, которая требовала милитаризации и пополнения мобилизационных ресурсов страны в том числе за счёт продовольственных резервов.

Существенным аспектом в исследовательской литературе, посвященной рассмотрению голода в СССР 1946 -1947 гг. является вопрос о масштабах случившейся трагедии. Среди исследователей нет единого мнения. Историк В. Ф. Зима несмотря на использование обширной статистики высказывает осторожное мнение о том, что число умерших колеблется от 1,5 до 2 млн. человек. К числу причин высокой смертности исследователь относит болезни, которые были вызваны значительными миграционными процессами и связанные с этим антисанитарные условия жизни людей, употребление населением суррогатов, вызванное отсутствием нормальной пищи [3]. Аналогичную точку зрения разделяет и М. Элман.

Историки отмечают, что масштабы потерь от голода на территории страны были различны. По свидетельству исследователя Р. Г. Пихоя со ссылкой на данные председателя Костромского облисполкома, в связи с низкой урожайностью в области по неполным данным насчитывалось 10 тыс. больных дистрофией [6, с. 72]. По расчётам историка А. В. Шалака максимальный показатель смертности от дистрофии достигал 10% от общего числа людей, получивших такой диагноз. Наиболее сложная ситуация сложилась в Молдавии. В Украине и России по состоянию на 1947 г. этот показатель не превышал 5%. По данным Министерства здравоохранения РСФСР, в апреле 1947 г. было зарегистрировано 372,3 тыс. больных алиментарной дистрофией, в мае того же года их численность возросла до 507,7 тыс., из которых умерли 706 чел. Историк считает, что если исходить из максимального показателя в 10% больных дистрофией, то голод мог стать причиной смерти не более 200 тыс. человек[5].

В заключение подведём итоги проведенного краткого историографического обзора по проблеме голода в СССР 1946 – 1947 гг. Среди исследователей нет единого мнения о причинах сложившейся ситуации. Тем не менее, они отмечают, что главными среди них был кризис в сельском хозяйстве страны, вызванный засухой и неурожаем, а также приоритет экспорта зерновых культур для поддержания положительного имиджа Советского Союза перед странами социалистического содружества. В результате несмотря на отсутствие возможности полного обеспечения граждан СССР продовольствием на сельских жителей были возложены повышенные налоговые обязательства, которые усугубили их материальное положение. Численность пострадавших от голода 1946 – 1947 гг. в современной исторической литературе окончательно не установлены, что связано с противоречивостью архивных данных и отсутствием единой методики расчётов по данной проблеме. В связи с этим ряд исследователей приводит завышенные показатели погибших в годы голода 1946 - 1947 гг., другие наоборот получают заниженные данные. Таким образом, рассмотренная в статье проблема, несмотря на имеющиеся положительные наработки, требует

дополнительного изучения. Лишь тогда мы получим объективную оценку сложившейся экономической ситуации в Советском Союзе в первые послевоенные годы.

Библиографические ссылки:

1. Россия в войнах XX века. Потери Вооружённых Сил /под ред. Г. Ф. Кривошеева. – М., 2001. URL: <http://lib.ru/MEMUARY/1939-1945/KRIWOSHEEW>
2. Эллман М. Голод 1947 г. в СССР// Экономическая история. Обзорение /под ред. Л. И. Бородкина. Вып. 10. М., 2005. С.197-199. URL: <http://www.hist.msu.ru/Labs/Ecohist/OB10/SEM/Ellman.html>
3. Зима В. Ф. Глод в СССР 1946-1947 годов: происхождение и последствия. – М., 1996. URL: http://www.fedy-diary.ru/?page_id=5799
4. Деревянко А. П., Шабельникова Н. А. История России. Учебник. – М., 2004
5. Шалак А. В. К оценке голода 1946 – 1947 гг. //Историко-экономические исследования. 2009. Т. 10. № 2. URL: <http://historyjournal.isea.ru>
6. Пихоя Р. Г. Москва. Кремль. Власть. Сорок лет после войны. – М, 2007

УДК УДК 94: 616-036.5(470.1/.2)

Асептика и антисептика в годы Великой Отечественной войны (по материалам европейского севера)

Толстикова К.С. kristinasergeevna98@mail.ru

Научный руководитель – Кустышев А.Н.

Ухтинский государственный технический университет, г. Ухта, Россия

Очередным этапом в развитии медицины и биологии стала Вторая мировая война, составной частью которой явилась Великая Отечественная война советского народа. Она явилась всесторонним испытанием и суровой проверкой принципов и организационных форм всего советского здравоохранения, в том числе и аптечного дела. В условиях военного времени необходимо было, прежде всего, организовать успешное лечение раненых и больных, обеспечить санитарно-эпидемиологическое благополучие фронта и тыла. Выполнение этих задач осложнялось тем, что с первых же дней войны огромный отряд врачей и фармацевтов ушел в действующую армию. Число фармацевтов, работавших в аптечных учреждениях, сократилось в 1941- 1942 гг. более чем наполовину.

Для всего населения сбор лекарственных растений стал делом оборонного значения. В результате номенклатура заготовленного сырья возросла с 25 наименований в 1941 г. до 105 видов в 1945 году.

Всего в военные годы было введено в медицинскую практику около 50 лекарственных растений, большинство из которых относились к «забытым» научной медициной, но активно использовались в народной: в 1947 году профессорам Н. В. Вершинину, Д. Д. Яблокову была присуждена Государственная премия.

Итак, в годы Великой Отечественной войны медицина, как и все отрасли, остановились в своём развитии. Спасением жизни родных, близких, и даже чужих людей, которые стали родными на фронте занимался обычный Человек.

Выжить помогали любовь к жизни, молитвы родных и близких, а также грамотное применение асептических и антисептических средств для лечения раненых.

Актуальность темы данной работы в том, что Великая Отечественная война оказала впоследствии значительное влияние на развитие российской медицины. В результате войны значительная часть страны была разорена, но грамотное использование природных богатств и ресурсов позволило спасти миллионы жизней. Применение многих асептиков и антисептиков актуально и в современной медицине.

Цель исследования: проанализировать и доказать, используя научную медицинскую литературу, действенность асептических и антисептических препаратов, применяемых в годы Великой Отечественной войны. Объект исследования: асептики и антисептики. Предмет исследования: действенность препаратов.

Гипотеза исследования: создание и начало использования антисептики и асептики внесло огромный вклад в историю развития медицины в СССР, тем самым спасло сотни тысяч жизней во время Великой Отечественной Войны.

В соответствии с целью и выдвинутой гипотезой определены следующие задачи:

Во-первых, изучить специальную литературу по проблеме исследования; во-вторых, охарактеризовать особенности асептических и антисептических препаратов; в-третьих, проанализировать действенность этих препаратов; в-четвёртых, обобщить результаты исследования.

Асептика – комплекс мероприятий, направленных на предупреждение попадания микроорганизмов в рану. Асептика – безгнилостный способ лечения ран. Асептику следует отличать от антисептики, которая имеет целью уничтожить возбудителей воспаления, уже имеющихся в ране.

Антисептики – противогнилостные средства, предназначенные для предупреждения процессов разложения на поверхности открытых ран, например, в ранах, образующихся после больших операций или ушибов, или для задержания уже начавшихся изменений в крови. Антисептики применяются для обработки рук хирургов и медицинского персонала перед контактом с пациентами.

В целях исследования мы провели Анализ действенности асептиков и антисептиков, применяемых в годы Великой Отечественной войны.

К наиболее популярным асептикам и антисептикам, применяемым в данный период относилась календула, обладающая сильно выраженными бактерицидными свойствами в отношении многих возбудителей болезней, особенно стафилококков и стрептококков.

Препараты из неё применяют для лечения ожогов, незаживающих ран и свищей, для полоскания горла при ангине и полости рта при стоматите; фитонциды лука и чеснока обладают высокой бактерицидной активностью. Известно, что они убивают практически все виды болезнетворных микробов. Мох сфагнум содержит большой набор веществ с бактерицидными и противогрибковыми свойствами и обладает высокой впитывающей способностью. Эти вещества обладают ярко выраженным бактерицидным действием, особенно на культуры стафилококка и стрептококка. Экстракты из сфагнума являются губительными для грибковых инфекций; лимонник как антисептик применяется при бактериально-вирусных высыпаниях на коже, трещинах, нарывах.

В целях исследования мы провели анкетирование и интервьюирование терапевтов, хирургов, перевязочных медсестер ГБУЗ «Коряжемская городская больница». В ходе проведенного опроса специалистам были высказаны следующие мнения: «Я могу уверенно сказать, что все без исключения асептики и антисептики, применяемые в военное время, обладают хорошими бактерицидными, противовоспалительными, антисептическими свойствами»; «...в годы войны материальное положение в стране было тяжелым. Поэтому и приходилось каким-то образом ухищряться, чтобы лечить людей. Считаю эти средства эффективными и для лечения, и для профилактики. Современные лекарственные асептические и антисептические препараты содержат в своём составе все те же компоненты, чем лечили в войну».

Благодаря, главным образом, стараниям обычного человека, готового прийти на помощь своему товарищу в годы войны ни фронт, ни тыл не знали эпидемий инфекционных заболеваний. Впервые в мире в нашей стране «не сработал» обязательный, казалось бы, закон о связи войн и эпидемий. Эпидемический «пожар» удалось предотвратить благодаря применению «подручных» асептиков и антисептиков - это спасло миллионы человеческих жизней.

Подвиг русского народа заключается в том, что, несмотря на сложные военные условия, отсутствие медикаментов и антисанитарию, люди грамотно использовали природные ресурсы для получения асептиков и антисептиков, тем самым спасая миллионы жизней.

Библиографические ссылки:

1. Асептика // Энциклопедический словарь Брокгауза и Ефрона : в 86 т. (82 т. и 4 доп.). – СПб., 1890—1907.
2. Баранова Ж. Г., Волков В. А., Кузнецов В. И. Советские ученые – химики в период ВОВ //Химия в школе.- 1985.- №1.-с. 6-13.
3. История медицины: Учебник для студ. высш. мед. учеб. заведений / Татьяна Сергеевна Сорокина. – 3-е изд., перераб. И доп. – М.:Издательский центр «Академия», 2004. – 560 с.;
4. Кто был кто в Великой Отечественной войне 1941-1945: Краткий справочник / Под ред. О. А. Ржешевского. – М.: Республика, 1995. – 416 с.;
5. Сатрапинский Ф. В. Вместе со всем народом во славу Родины. – URL: a-z/women_cd2/12/1/i80_5.htm .Дата обращения : 03.03.2010 г.;
6. Пределы науки. – URL: patzels/publikatsii/predelyi-nauki.html;
7. Научные открытия в годы Великой Отечественной войны. – URL: school20-6b.narod/victory.htm . Дата обращения : 16.04.2010 г.;
8. Государственные архивы РФ, хранящие фотодокументы о Великой Отечественной войне 1941 – 1945 гг. Военная медицина. - URL: victorysarchives/index.php?p=32&sec_id=33.

УДК 553.985.1(470.13)

Ещё раз об ижемских асфальтитах.

Хряпко Б.А. rocheva-1975@mail.ru

Научный руководитель – Рочева А.В.

Ухтинский государственный технический университет, Ухта

Что такое асфальтиты? Асфальтиты это одна из групп твёрдых природных битумов — производных нефти, образующихся в результате её изменений на поверхности земли или на небольших глубинах. Встречаются в виде жил и пластовых залежей. Асфальтиты частично использовались для изготовления водоустойчивых аммонитов, которые являются взрывчатыми веществами. Также была возможность использования их в гидроизоляции и антикоррозийном покрытии от воздействия щелочей и кислот и солевых растворов. Среди асфальтитов различают гильсониты (t 100-200°C) и грэемиты (t 200-300°C), и забегая немного вперёд, стоит сказать, что на территории Ижмы добывались более пластичные гильсониты[3].

Первые упоминания об асфальтитах появились благодаря доктору геолого-минералогических наук Чернову Александру Александровичу, обнаружившему их включения на правом берегу Ижмы, у порога реки Лег-Кость. Позднее о признаках нефтеносности в том районе писал Александр Георгиевич Гансберг, проводивший разведку в 1911 году вблизи деревни Нямед. После Гансберга на некоторое время об ижемских асфальтитах забыли, и вспомнили лишь к 1930-ым годам, а точнее в 1928 году геолог Борис Константинович Лихарев провёл исследование, дополнив уже имеющуюся информацию более точными данными, после чего геолог Аносов Алексей Алексеевич в 1929 году с экспедицией отправился производить геологическую съёмку окрестностей Ижмы. Геологической съёмкой было охвачено свыше 30 000 квадратных километров практически непроходимой тайги, продвижение по которой затрудняли периодически пересыхающие русла рек, масса болот, кочкарников и практически полное отсутствие троп.

Зимой 1931 года в Верхнеижемский район прибыла шурфовочная партия во главе с горным инженером Борисом Романовичем Компанцом и его помощником штейгером В.В.Смирновым. За зиму и весну шурфовкой были обследованы берега Ижмы на протяжении 75 километров вверх от устья Черы Ижемской, а летом партия произвела шурфовку в верховьях Черы Вычегодской[1]. Почти за год было пробито 56 шурфов различной глубины. Проведение проходки было поручено профессору М.Я.Сухаревскому. Под его руководством была вырыта шурф-шахта глубиной 23 метра. Дальнейшему рытью помешала вода. Этот шурф был вырыт в глине, результатов не дал, и разведка на асфальтиты прервалась, но спустя год работы возобновились штейгером Смирновым и коллектором Г.И.Шматько. Но и им не удалось пройти асфальтитовый пласт и определить условия его залегания-мешали притоки воды, с которыми не могли справиться ручные насосы, использовавшиеся шурфовщиками. Рытьё шурфов и каналов показало себя малопродуктивным, поэтому стоит подробно рассказать о работе буровиков, бригада которых находилась на Ижме с марта 1931 года и за два года пробурила шесть средних скважин станком Крелиус, пронумерованных как 2,3,4,6,10,14 и несколько мелких, после чего станок был отправлен в Чибью, а к Ижме отправляется партия под руководством И.А.Буханова по доставке парового котла, необходимого для ударно-канатного бурения, которое давало бы большую глубину и продуктивность бурильных работ. Постройка первой ударно-канатной буровой, получившей номер 39, длилась около четырёх месяцев-с июня до сентября после чего партия строителей была отправлена на реку Черь Ижемская, где была начата постройка второй ударно-канатной шахты, имевшей номер 33. Постройка 33-ей была окончена в ноябре 1932 года, а к бурильным работам обе шахты приступили в феврале 1933 года. Запланированная глубина 33-ей шахты была 620 метров, 39-900 метров, но за год, из-за твёрдых пород и трудностей доставки запасных инструментов было пробурено лишь 123 и 475 метров соответственно, но стало ясно, что Верхне-Ижемский район по своему строению очень схож с Ухтинским, соответственно здесь могла быть нефть, и планировалось что здесь будет новая энергетическая база промышленности Севера, но асфальтитовый рудник, открытый 1 января 1933 года повернул историю чуть иначе. Перед рудником была поставлена цель-разведать весь асфальтитоносный район в окрестностях деревни Нямед, но уже весной план увеличили, добавив добычу асфальтитовой руды в объёме 1550 кубометров а в августе задача сменилась-было необходимо добыть 20 тонн чистого асфальтита. Этот план выполнили и даже перевыполнили, добыв 22,6 тонн, хотя для этого пришлось привлечь несколько больше рабочих (200 вместо запланированных 120), которые в своей массе были заключёнными Ухтпечлага.

Согласно результатам разведки на 1933 год запасы асфальтита на оконтуренном участке месторождения составляли примерно 1 300 000 тонн. При добыче чистый асфальтит собирался прямо в ящики, а находившийся в руде и содержащий ненужные примеси проходил процесс очистки, представлявший собой погружение руды в солёную воду, в которой чистый асфальтит, имеющий удельный вес 1.009 просто всплывал.

Как об этом писал в своем отчете за 1963 г. геолог Леонид Аристархович Вокуев: *«В первые годы работы рудника обогащение велось чрезвычайно примитивными способами во взвесах доломитовой муки и растворах поваренной соли с ручным перемешиванием. Разрабатывались только богатые участки с содержанием в руде не ниже 5 % высококачественных асфальтитов. Общие потери асфальтита при добыче и обогащении превышали до 50 %»*. С 1935 года эксплуатация обрела довольно своеобразный характер, а точнее она велась короткими заходами из шурфов на глубине 5-10 метров от поверхности и шла по довольно простой схеме-что разведывалось, то и добывалось. [2]Можно вспомнить и о забойщике рудника, заключенном Ковтун Алексее Арсентьевиче, который был удостоен звания «Ударник – ухтинец» как-раз в 1936 году. Вообще стоит заметить, что труд был невероятно тяжёлый, и работавшие заключенные умирали часто. Их тела без гробов вывозили на телегах на левую сторону тракта. В 1947 году расчистка трассы под газопровод Вой-Вож – Ухта стерла с лица земли это кладбище, не оставив никаких следов.

И тем не менее, уже в 1939 году по данным историка Андрея Николаевича Кустышева, добыча асфальтита достигла 270,7 тонн чистого сырья. Это было исключительной заслугой заключенных специалистов и рабочих рудника. Из многочисленных этапов отбирали инженерно-технических работников и рабочих, до ареста имевших производственный опыт в химической и горнорудной промышленности, шахтеров, горнопроходчиков, электриков, плотников, механиков и т.д.

Руководство Ухтокомбината ужесточило требования к коллективу рудника. На одном из совещаний у начальника Ухтокомбината Бурдакова в 1946 году прозвучала такая фраза: «Коллектив асфальтитового рудника может и должен значительно перекрыть плановые задания по выпуску готового асфальтита, стараясь довести его до 300 тонн, наряду с повышением кондиции асфальтита. Перед специалистами также стоит задача быстрейшей разработки более совершенного метода флотации, который обеспечивал бы более полное извлечение асфальтита из руды и повышение его качества».

Плановые задания на 1946 г. по добыче асфальтита были заложены в объеме 240 тонн. Выполнение за 11 месяцев составило 272 тонны, а к концу года – 290 тонн.

Из-за несовершенной технологии себестоимость добываемого асфальтита была высокой, а само производство весьма затратным, даже при бесплатной рабочей силе. Тонна добычи стоила до 648 рублей. Асфальтитовый рудник дважды консервировали. Первый раз консервация длилась с 1948 по 1950 год, вторая - с 1953 по 1954 год.

В начале 1967 г. стало известно, что, начиная со следующего года лакокрасочная промышленность СССР будет выпускать единственный асфальтитовый лак №318, остальные лаки либо снимались с производства, либо асфальтит заменялся в них более дешевым нефтяным битумом. В связи с этим потребность асфальтита значительно снизилась и встал вопрос о ликвидации рудника. Персонал был разбросан по другим предприятиям, и в мае 1968 года рудник затопили со всем имеющимся там оборудованием, а документация, воспоминания первопроходцев и прочее сожжено.

Подводя итог хотелось бы сказать: пусть на момент открытия ижемского месторождения асфальтита на территории СССР не добывались совершенно, и ввозились в больших количествах из США я... Я не решаюсь определить его нужность, ведь спустя 30 лет рудник был закрыт, природные асфальтиты заменены на более дешёвые нефтяные битумы и забыты. Даже ранее мной упомянутый 318-ый лак сейчас изготавливается из *модифицированного глифталя, который* синтезируется из глицерина и фталевой кислоты. Дотации руднику на 1966 год составляли 184 642 рублей, что по тем временам было довольно существенной суммой денег. Также стоит вспомнить время Великой Отечественной войны, когда в связи с захватом немцами летом 1942 года единственного в стране завода в Краснодаре, который выпускал лаковый битум заслуженный рационализатор и изобретатель Михаил Иванович Быков провёл успешные лабораторные работы по получению лакового битума из гудрона тяжёлой нефти и тем самым положил конец использованию асфальтитовой продукции. Разумеется асфальтиты ещё использовали, и даже в том-же 42 рудник был реставрирован, но лаки из гудрона были в приоритете.

Библиографические ссылки:

1. Архивные данные музея УГТУ: Воспоминания Л.А. Вокуева; Воспоминания В. Прохорова.
2. Асфальтитовый рудник. Историко-культурный атлас города Ухты. Издательство: ООО «Коми республиканская типография». 2009. С. 152.
3. Асфальтиты. Сайт «Горная энциклопедия» <http://www.mining-enc.ru/a/asfaltity/>

УДК 304.2

Слухи как канал коммуникации в современном информационном обществе

Галдина М. Г. marina.galdina.2013@mail.ru

Научный руководитель – Солдатенкова О. В.

Ухтинский государственный технический университет, Ухта

Люди живут, постоянно общаясь, получая новую информацию и передавая её другим. Есть официальные каналы, которые должны отвечать за достоверность информации – это СМИ, но, как известно, молчание СМИ по какому-либо поводу или в отношении какого-либо события даёт возможность для функционирования самого популярного неофициального канала коммуникации – для слухов: зона молчания СМИ – зона актуализации слухов. В современном обществе с постоянно разрастающимися масштабами информатизации появились новые каналы общения, предоставляемые телефонией и интернетом: мессенджеры, социальные сети, форумы, чаты и пр. Следовательно, и каналов для распространения слухов становится всё больше и больше. Но как отразились эти новые возможности общения на самих слухах, повысился ли уровень доверия им, напрямую зависящий от новых каналов, стала ли интенсивнее скорость распространения слухов – желанием ответить на эти вопросы и обусловлен наш интерес к этой, вне всякого сомнения, актуальной теме.

В первую очередь мы должны определиться, что будем понимать под слухами в данной статье. Итак, «слух – это особый тип информационного сообщения с неопределённым уровнем достоверности, распространяемого по каналам формальной а, в большинстве случаев, неформальной коммуникации. Слух характеризуется неофициальным характером, соответствует информационным потребностям и ожиданиям распространителей, обладает способностью адаптироваться к особенностям среды своего функционирования (как реальной, так и виртуальной), а также устойчивостью к препятствующему воздействию со стороны других коммуникативных акторов» [1]. Считается, что слух может возникнуть сам собой при стечении определённых факторов: имеются соответствующие ожидания и потребности аудитории, а также коммуникационная система общества благоприятствует созданию и распространению слуха. Но слух можно создать и запустить искусственно, с определённой целью. Подобного рода тактико-стратегические приёмы формирования и распространения искусственно созданных слухов – основа современных информационных войн.

Парадоксальное свойство слухов, когда все считают их недостоверными, но при этом доверяют, использовали всегда, и более других представители власти. Но иногда властным лицам самим приходилось бороться со слухами: в 1721 году Сенат издал приказ об искоренении слухов по поводу якобы грозящего погубить Петербург наводнения. В нём говорилось: «произошла молва в людях, будто явились некоторые глупые пророки, с тем якобы, будет вода чрезвычайно велика, что сущей есть фальшь, чему не надлежит верить» [2]. Далее в приказе говорилось, чтобы впредь подобным рассказам не верили.

В советское время слухи идеологического толка, пропагандирующие коммунистические воззрения, всячески поощрялись и считались полезными. В 1929 году И. В. Сталин на пленуме ЦК говорит: «надо принять меры к тому, чтобы в органах печати, как партийных, так и советских, как в газетах, так и в журналах, полностью проводилась линия партии и решения её руководящих органов» [3]. Любые мнения, распространяемые не по официальным каналам и не соответствовавшие идеологии, жестоко пресекались, а их распространителей карали.

Основными характеристиками слухов, согласно наиболее авторитетным исследователям этой проблемы, психологам Г. Олпорту и Л. Постману, являются следующие:

- передача информации происходит на межличностном уровне;
- информация подана без обоснования и подтверждения;
- информация направлена на внушение, а не убеждение путём аргументированного доказательства.

Слухи всегда апеллируют к чувствам больше, чем к разуму, и по характеру эмоционального воздействия слухи обычно делят на четыре различных типа:

- «слух – желание» призван удовлетворить на информационном уровне наиболее чаемые ожидания и актуальные потребности аудитории;

- «слух – пугало», наоборот, отражает самые пессимистичные ожидания общества в отношении какого-либо события или проблемы;

- «агрессивный слух» является разновидностью «слуха – пугала» и направлен не столько на пробуждение негативных эмоций, сколько на вызов агрессии в отношении какого-либо объекта, «виноватого», по мнению общественности, в том, как складывается ситуация;

- «нелепый слух» может иметь различную эмоциональную окраску – от крайне негативного состояния до эйфорического, - и, вопреки очевидной абсурдности, эти слухи создаются довольно часто, как правило, в результате путаницы, неправильной передачи или искажённой трактовки: «милок, это очередь на лечение?» - «почём печенье?» - «а печенье-то говяжья или как?»

Существует закон Гордона Олпорта и Лео Постмана, определяющий интенсивность распространения слуха (с какой скоростью и на какой территории слух распространяется, каким образом он влияет на действия общественности): интенсивность слуха — это функция, производная от важности его содержания и степени неопределённости доступной информации по значимой для людей проблеме. Или проще: слух = интерес, помноженный на дефицит внимания. Интенсивность распространения слуха будет равняться нулю, если один из показателей равен нулю.

Мы решили провести небольшой эксперимент, чтобы выявить, насколько чувствительны к слухам люди. Всего было опрошено 120 человек из ближайшего окружения: родные, друзья, одногруппники. Первый вопрос звучал следующим образом: будете ли вы передавать непроверенную информацию другим, если слышали её от авторитетного человека. Мнения разделились поровну. Второй вопрос касался степени доверия разным каналам коммуникации. И, как оказалось, большего доверия заслуживают те, кого знают давно и достаточно близко – семья и друзья (53% и 24% соответственно). Что, впрочем, естественно и предсказуемо. Интернет вызывает доверие у 23% респондентов, газетам не доверяет никто из опрошенных. Третий вопрос звучит следующим образом: «будете ли вы прислушиваться к слухам, если они касаются интересующей вас темы?». 70% респондентов ответили отрицательно, хотя, можно предположить, что они лукавили, иначе чем, как не любовью к слухам, можно объяснить интерес к различным пабликам, размещающим всяческие слухи и сплетни, вроде групп «Подслушано». Именно в «Подслушано УГТУ» мы планировали провести эксперимент, запустив искусственно созданный слух, чтобы доказать закон Олпорта - Постмана, но отменили его в самый последний момент из соображений гуманности, так как слух должен был касаться студенческой стипендии.

Наш небольшой опрос показал, что респонденты достаточно устойчивы (как им кажется) к непроверенной информации. Но так ли это на самом деле?

Предрасположенность к слухам исследовали многие учёные, например, А. А. Сергеев рассмотрел эту проблему с точки зрения влияния половозрастных, гендерных и профессиональных факторов [3]. И он же предложил оценивать степень предрасположенности к слухам с учётом типа личности, взяв за основу типологию И.

Майерс – К. Бриггс (дочери и матери), которые сформировали тест на определение типа личности (МВТИ – Myers-Briggs Type Indicator), в значительной степени опираясь на труды Карла-Густава Юнга. Тест на определение типа личности учитывает такие показатели, как интроверсивная или экстраверсивная ориентация сознания, способ ориентировки в ситуации, способ принятия решений (на рациональной или эмоциональной основе), способ подготовки решений. При различных сочетаниях показателей получаются 8 типов личности: экстравертивный, интровертивный, сенсорный, интуитивный, чувствующий, мыслительный, оценивающий и воспринимающий.

Как и любой феномен проявления общественного мнения, слух включает в себя три слоя, в разной степени действующих на разных людей: эмоциональный, когнитивный и поведенческий. Те, на кого слухи воздействуют эмоционально в большей степени, могут испытывать смену настроения и психоэмоционального состояния. У того, кто склонен обращать внимание на когнитивный аспект слуха, возникнет потребность проверить достоверность слуха и получить дополнительную информацию. Те же, кто предрасположен к влиянию поведенческого компонента, могут изменить своё поведение. А. А. Сергеев и Е. С. Коваленко исследовали, каким образом слухи могут влиять на людей, принадлежащих к разным типам личности.

Анализ результатов их исследования привёл к следующим выводам:

- наиболее предрасположенными к влиянию когнитивного и поведенческого компонентов слуха являются экстравертивный и интуитивный типы личности;
- предрасположенность к влиянию слухов через эмоциональный компонент выявлена у интровертивного и чувствующего типов личности;
- на сенсорный тип личности влияют когнитивный и эмоциональный компоненты слуха;
- у мыслительного, оценивающего и воспринимающего типов личности какой-либо предрасположенности к приоритету одного их аспектов слуха выявлено не было [4].

То есть, можно сказать, что одни и те же слухи действуют на разных людей по-разному.

Но в современном обществе, информационные возможности которого можно считать почти безграничными, существует проблема, опасность которой пока ещё не осознали в полной мере. Дело в том, что количество информации, потребляемое человеком, в разы превышает скорость обработки этой информации сознанием. Таким образом, далеко не вся информация обрабатывается должным образом, и качество усвоенной человеком информации заметно снижается, утрачивая признаки достоверности. Получается, что такая недостоверная информация как слух получает статус полноценной информации, претендующей на внимание. Как справедливо заметил Е. М. Куликов, «информационная перегрузка аудитории выступает в качестве одного из основных факторов снижения слухоустойчивости коммуникационных систем современного общества» [5].

В заключении необходимо ещё раз напомнить, что те потоки информации, которые ежедневно обрушиваются на наше сознание, сколь бы достоверными они не казались и каких бы остроактуальных тем не касались, всегда нуждаются в проверке. Даже если информация исходит от самого авторитетного, на наш взгляд, источника.

Библиографические ссылки:

1. Куликов Е. М. Искусственно созданные слухи: социологическое обеспечение контроля и управления «информационным вирусом» в сети Интернет // Историческая и социально-образовательная мысль. 2011. №4 (9). – С. 155-157.
2. Агеева О. Г. Петербургские слухи (к вопросу о настроениях петербургского общества в эпоху петровских реформ) // Феномен Петербурга: Труды междунар. конф., 3-5 ноября 1999. – СПб. : «БЛИЦ», 2000. – С. 299-313.

3. Сергеев А. А. Влияние половозрастных, гендерных и профессиональных различий на предрасположенность к манипулятивному воздействию // Ученые записки Орловского университета. – 2013. – № 4 (54). – С. 383–387.

4. Сергеев А. А., Коваленко Е. С. Изучение влияния типов личности на предрасположенность к воздействию слухов // Вестн. Волгогр. гос. ун-та. Сер. 11, Естеств. науки. 2014. № 1 (7). – С. 41-46.

5. Куликов Е. М. Перегрузка коммуникационных систем и функционирование слухов в информационном обществе // Общество и право. - 2011. - № 3 (35). – С. 286-287.

УДК 304.2

Влияние социальных сетей на современное общество

Таскин М. Г. summer5@list.ru

Научный руководитель – Солдатенкова О. В.

Ухтинский государственный технический университет, Ухта, Россия

Давно доказано, что вне социума человек не способен существовать, но, учитывая развитие современных информационных технологий, социальными связями сейчас принято считать в том числе и общение в интернете, которое в научной среде получило определение киберкоммуникации. Социальные сети принесли с собой как новые возможности, так и новые проблемы: для кого-то киберкоммуникация стала единственным способом полноценного общения, кому-то соцсети помогают компенсировать психологические комплексы, скрывая под выдуманной маской фейк-аккаунта реального человека, кто-то нашёл в киберпространстве единомышленников, а кто-то стал настолько зависим от соцсетей, что растерял всех друзей в реале.

Актуальность выбранной нами темы обусловлена тем всё возрастающим влиянием, которое имеют в современном обществе социальные сети. Не вызывает сомнения тот факт, что положительный или негативный результат пребывания в соцсетях зависит, в первую очередь, от самого пользователя, но наличие некоторых характерных факторов и закономерностей даёт возможность их обозначить. Поэтому целью нашего исследования стала необходимость выявить основные проблемы влияния социальных сетей на современное общество, для чего были поставлены следующие задачи:

- провести опрос для определения наиболее популярных социальных сетей и мессенджеров;
- обозначить, опираясь на изученные научные источники, основные позитивные и негативные факторы киберкоммуникации;
- соотнести результаты опроса с точкой зрения на данную проблему исследователей;
- предложить способы оптимизации интернет-общения, сформулированные на основе анализа проведённого опроса.

Социальной сетью принято считать интерактивный мультипользовательский веб-сайт, контент которого наполняется и обновляется самими участниками. Наиболее популярные формы киберкоммуникации – конференции, чаты, форумы, электронная почта, программы on-line общения. Многочисленные опросы пользователей показали, что в 2016 году, как и в 2015, первые места рейтинга занимают ВКонтакте и Одноклассники (39% и 32% соответственно), аккаунты в этих соцсетях имеют более половины опрошенных. На третьем месте – соцсеть «Мой мир» (29%), которая, по сравнению с прошлогодними показателями, несколько утратила свои позиции. На четвёртом месте идёт Skype (27%), формат интернет-телефонии, который нельзя, конечно, считать полноценной социальной сетью в нашем понимании, но как вид киберкоммуникации Skype, имеющий удобные пользовательские опции, выбивается в лидеры. Сейчас во всём мире подобные сервисы обмена сообщениями пользуются всё возрастающей популярностью и включаются в официальную статистику,

поэтому и мы внесли Skype в наш рейтинг. На пятой строчке – мессенджеры WhatsApp и Viber, аккаунты в которых имеют 24% респондентов. Viber пока еще достаточно популярен среди русскоязычных пользователей, но на мировом уровне он очень сильно уступил приложению WhatsApp, ежемесячная аудитория которого уже насчитывает 1 млрд. человек.

Мы намеренно не включили в список предложенных для оценивания соцсетей такую популярную программу как «Инстаграм», позиционирующую себя как социальную сеть, поскольку Инста имеет чёткую спецификацию – экспонирование и обмен фото и видеосюжетами, - и даже возможность размещения постов и комментариев не позволяет определять эту программу как полноценную социальную сеть, существующую именно для общения.

Безусловно, положительные стороны социальных сетей и вообще всех форматов киберкоммуникации очевидны, это:

- часто единственный способ связаться с человеком, находящимся далеко от вас;
- возможность эффективного поиска любого человека при малом количестве сведений;
- большой объём мультимедийной информации, в том числе новинок аудио- и видеофайлов;
- объёмные авторизованные личные хранилища для фото, видео- и аудиофайлов, а также личной информации;
- возможность поиска единомышленников по профессиональному признаку или досуговым предпочтениям;
- возможность самопрезентации большому количеству людей.

Но помимо позитивных характеристик социальных сетей, дающих большие возможности при рациональном и целенаправленном пользовании, киберкоммуникации имеет и негативные черты, на которых необходимо остановиться подробнее. К таким чертам мы отнесли:

- возможность быстрого получения любой информации о ком-либо, личная жизнь перестала быть приватной и стала достоянием общности – деятельность WikiLeaks тому яркий пример.
- анонимность в Сети развязывает руки мелким пакостникам, занимающимся полубезобидным троллингом, и большим психопатам, которые при помощи кибермоббинга могут довести человека до самоубийства.
- платные услуги.
- спам и таргетинг
- телефонное мошенничество, пранкер-забавы.
- взлом аккаунтов, фейк-страницы и пр.
- киберкоммуникативная аддикция.

Последнее вызывает наибольшие опасения у учёных, занимающихся изучением особенностей интернет-общения. В первую очередь необходимо пояснить, как именно трактуется термин «аддикция» в нашей статье. Итак, аддикция (англ. addiction – «пагубная привычка», «зависимость») – это «одна из форм деструктивного поведения, которая выражается в стремлении к уходу от реальности путём изменения своего психического состояния посредством приёма некоторых веществ или постоянной фиксации внимания на определенных предметах или видах деятельности, что сопровождается развитием интенсивных эмоций» [1]. То есть, аддикция – это навязчивое стремление совершать некие действия для достижения определённого состояния. На данный момент принято различать химическую и нехимическую аддикцию: в первом случае желаемое состояние достигается с помощью приёма химических препаратов (наркотиков, лекарств и пр.), аддикция нехимического характера, часто называемая поведенческой, предполагает стремление постоянно совершать определённые действия для снятия психоэмоционального напряжения или чувства тревожности. К этому виду относят игроманию, шопоголизм, зависимость от диет, физических упражнений и даже любовную зависимость.

Одна из наиболее авторитетных исследователей компьютерной зависимости, американка Кимберли Янг, предложила свою типологию интернет-аддикций, используя в качестве типологического критерия род деятельности пользователя в Сети [2]. Всего, по мнению К. Янг, существует пять типов интернет-зависимостей:

- компьютерная зависимость – навязчивое стремление к постоянной деятельности любого рода и вида за компьютером;
- компульсивная навигация – не имеющий выраженной цели постоянный поиск информации;
- перегруженность информацией – привязанность к он-лайн играм, интернет-шопингу и пр.;
- киберсексуальная аддикция – избыточное пребывание на порносайтах, участие в чатах и форумах, где обсуждаются темы сексуального содержания;
- киберкоммуникативная зависимость – патологическая потребность в постоянном общении в социальных сетях и иных сообществах интернет-мира.

Мы провели опрос в Ухте, в котором участвовало 150 человек в возрасте от 9 до 57 лет. Разумеется, такое количество респондентов не делает результаты опроса репрезентативными, но, тем не менее, позволяет в общих чертах представить основную проблематику.

На первый вопрос «Посещаете ли вы социальные сети» 97% опрошенных ответило положительно. Из этих 97%, посещающих соцсети, 98% делает это ежедневно, оставшиеся 2% - пару раз в неделю (было предложено два ответа «ежедневно» и «пару раз в неделю», из которых респонденты должны были выбрать более подходящий).

Интересными были ответы на вопрос о цели посещения социальных сетей: для 85% такой целью является развлечение, 10% изучают паблики по интересам, и только 5% используют соцсети для собственно общения. Удивительно, что созданные для коммуникации веб-сайты, используются чаще для других целей. Хотя, вероятно, именно в этом и кроется потенциальная возможность формирования киберкоммуникативной аддикции: человеку не надо ходить в кино, на выставки, концерты, в библиотеки и прочие места, поскольку всё это доступно при помощи пары кликов.

Последний вопрос нашего небольшого опроса касался как раз киберкоммуникативной зависимости. Мы спросили респондентов, есть ли повод беспокоиться о том, что увлечение киберкоммуникацией может привести к опасной зависимости. 93% уверены, что такая опасность существует, но, как обычно, все полагают, что такое может случиться не с ними.

При проведении опроса мы просили респондентов сопроводить свои ответы краткими комментариями, больше всего нас интересовали предложения по решению проблем, связанных с киберкоммуникативной зависимостью. Чаще всего в качестве наиболее эффективных способов борьбы с зависимостью от социальных сетей упоминалось следующее:

- ограничение времени пребывания в Сети, которое можно реализовать волевым усилием, запретив себе «сидеть» в соцсетях больше, допустим, полчаса в день, или же использовать какой-нибудь внешний фактор: посещение курсов экстремального вождения, например, или дрессировки животного;
- поиск альтернативных способов развлечения: вместо прослушивания музыки сходить на реальный концерт, или в кино, или на выставку. Можно заняться спортом, чтением книг, вышиванием;
- принимать активное участие в реальной жизни: серьёзно заняться учёбой, помогать в домашних делах);
- встречаться с друзьями в реальности, а не виртуальности. И делать это чаще.

Мы рассмотрели только один аспект виртуальной реальности – общение в социальных сетях. Как показал опрос, те, кто часто посещает соцсети, делают это в основном для развлечения и проведения досуга (напомним, суммарно это 95% респондентов). И только 5%, по их собственному мнению, используют соцсети для общения.

В научной среде уже несколько лет подробно исследуют феномен реальной виртуальности (именно так, а не виртуальной реальности – это мнение Мануэля Кастельса и Нэйла Постмена) и её влияния на человека. И пока нет однозначных ответов на все поставленные вопросы. Да и вопросы заданы далеко не все.

Безусловно, развитие технологий и появление новых форматов киберобщения имеет как положительные, так и отрицательные стороны, о чём мы сказали ранее. Но все исследователи феномена киберкоммуникации сошлись во мнении, что наиболее опасной является «подмена» личности, что чаще всегда случается в компьютерных играх, но иногда происходит и в соцсетях.

Например, казалось бы, такой безобидный Инста вдруг стал причиной психических расстройств, преимущественно у девушек, которым сложно допустить, что кто-то, судя по выложенным фото, красивее их, ходит в более модной одежде, посещает дорогие рестораны и разъезжает на шикарных авто. Не в деньгах счастье – это прекрасно знают девушки, но продолжают медленно и верно развивать у себя комплекс неполноценности.

Мы постарались обозначить наиболее заметные позитивные и негативные черты социальных сетей, опираясь на проведённый нами небольшой опрос. Социальные сети – реальная виртуальность, из которой сложно выйти без последствий, но, в конечном счёте, всё зависит от человека – насколько он сам хочет быть зависимым от киберкоммуникации в ущерб реальным социальным связям. В заключение хотелось бы ещё раз напомнить: киберобщение в соцсетях – это только один из способов общения, и он никогда не сможет заменить реального общения с близкими и друзьями. И особенно с животными.

Библиографические ссылки:

1. Короленко Ц. П. Аддиктивное поведение. Общая характеристика и закономерности развития // Обозрение психиатрической и медицинской психологии. – 1991. – № 1. – С. 27–49.
2. Янг, К.С. Диагноз - Интернет-зависимость // Мир Интернет. - 2000. № 2. - С. 24-29.

УДК 398.42

Привидения и призраки в мировой культуре

Халитова Н. Р. chelseafun94@gmail.com

Научный руководитель – Солдатенкова О. В.

Ухтинский государственный технический университет, Ухта, Россия

Актуальность заявленной темы обусловлена тем, что на протяжении веков, начиная с шумерской истории Месопотамии и Древней Греции и заканчивая нынешним временем, призраки сопровождают человечество, пренебрегая всеми научными доводами, отрицающими их существование. Если люди, несмотря ни на что, продолжают верить в них, значит, призраки имеют определённое значение для мировой культуры и честно играют свою роль на подмостках нашей жизни.

По данным социологического опроса, который был проведен в США в 1987 году, 13% американцев утверждают, что видели привидения, 42% общались с умершими, а среди вдов и вдовцов этот показатель возрос до 60%. 30% жителей Флориды верят в существование приведений. Можно предположить, что в других странах картина почти такая же – в привидения и призраки верит значительное количество людей, считающих себя образованными и вполне адекватными. Так что же это за сущности потустороннего мира, так часто появляющиеся в мире этом?

Впервые в истории человечества призрак упоминается в легендах о Гильгамеше, легендарном шумерском царе города Урук в Месопотамии, чьи годы правления пришлись на

конец XXVII – начало XXVI века до н.э. В «Эпосе о Гильгамеше», который был написан на аккадском языке в XVIII-XVII вв до н.э. и повествовал о шумерской истории, передаваемой в устной традиции, говорится о приключениях царя Гильгамеша и его друга Энкиду. В песне «Гильгамеш и Подземный мир» впервые в мировой истории упоминается встреча живого человека Гильгамеша и духа умершего, оставшегося в преисподней Энкиду [1]. Мы также помним поэтическую древнегреческую историю про Орфея, спустившегося в мир теней за своей женой Эвридикой.

Вера в привидения существовала в Древней Греции и Древнем Риме, где поклонение духам умерших являлось неотъемлемой частью культа мёртвых, культа предков. Бытовало поверье о том, что, если после смерти тело не похоронено, озлобленный дух, обреченный на вечные скитания, будет пугать смертных, насылать болезни, уничтожать урожай.

Таковыми духами у славян были ма́ры, приносившие смерть; у финнов – хййси, духи, предвещающие смерть и гибель скота; у армян – хортылакне́р, души умерших иноверцев и самоубийц, появлявшиеся в образе собак, кошек, волков и пугавшие прохожих [2].

В Японии дух юрэ́й является, чтобы мстить людям. Впервые мстительное привидение упоминается в написанной более тысячи лет назад «Повести о Гэндзи», сборнике любовных новелл о принце Гэндзи, побочном сыне императора. Позже страшные духи стали героями пьес театра но и кабуки. В японской традиции привидениями могут стать погибшие насильственной смертью (чаще женщины); те, чьё погребение было проведено без соблюдения необходимых обрядов; души, покинувшие тело на некоторое время; вероотступники, которых не принимает ни земля, ни небо; а также те, кто не завершил какое-то очень важное для себя дело. Например, месть. Японские призраки юрэ́й всегда страшны и злобны.

У британцев пришедший из ирландского фольклора «рыдающий призрак» Банши предвещает смерть [3], появляясь возле дома обречённого. Интересно, что прямого аналога Банши в других культурах не находят, но соотносят образ «плачущего призрака» с прародительницей семьи, феей, призраком умершей плакальщицы, которая должна и после собственной смерти продолжать своё дело – оплакивать умерших, даже до их смерти.

Национальная гордость Британии – призраки в замках, почитаемые как самими британцами и шотландцами, так и многочисленными туристами.

Как это ни странно, но призраки и привидения признаны христианской церковью: в знаменитой книге Пьера де Луайе «Рассуждения и рассказы о призраках, видениях, появлениях духов, ангелов, демонов, являющихся людям», которая вышла в 1586 году, излагается точка зрения католической церкви на этот удивительный феномен. Призраки – духи мёртвых, которым позволено возвращаться из чистилища в этот мир для выполнения конкретных задач. Богобоязненные люди даже обязаны помочь скитающемуся духу обрести покой.

Во всех культурах призраками считаются души умерших людей, которых что-то удерживает в нашем мире: какое-то место, незавершённое дело, близкие люди. Парапсихологи считают, что призраками становятся те умершие, которые не могут смириться со своей смертью.

Итальянский парапсихолог Эрнесто Бодзано, изучив множество случаев явления призраков, привёл пять доводов в пользу предположения, что призраки – это именно духи умерших:

1. Призраки могут обитать в местах, где умершие жили или умерли.
2. Явление призраков сопровождается телекинетическими движениями предметов, что предполагает определенный тип физического воздействия.
3. Призраки в большей степени связаны со смертями, чем с чем-либо ещё.
4. Явление призрака имеет прерывистый характер.
5. При совершении таких действий, как экзорцизм или молитва за упокой души, феномен призрака прекращается [4].

Американский психолог Джон Качуба, автор книги «Охотники за привидениями», уверен, что после смерти человека остаётся энергетическая материя, которая в силу своих физических свойств не может быть разрушена. О подобном говорил и Эйнштейн, называя «эфиром» вещество, заполняющее всё пространство. Качуба предположил, что «эфир» и есть та энергия, которая после смерти человека высвобождается из его тела, сохраняя память и способность воспроизводить определённые события.

Существует ряд научных объяснений необычных явлений, называемых привидениями и призраками:

- галлюцинации при психических расстройствах и при употреблении определённых веществ;

- дефекты фото- и видеоплёнки;

- инфразвук: человеческое ухо не может слышать звуки ниже 20 герц, но инфразвуки могут быть ощутимы телом как движения воздуха и различимы глазом как вибрации.

Чаще всего призраки выглядят вполне телесно, правда, иногда расплывчато и неясно. Они могут издавать различные звуки (скрипы, стуки, шаги), даже вступать в диалог с человеком. Некоторые призраки обладают телекинезом: смещают предметы, хлопают дверьми, бьют посуду. Призраки-полтергейсты могут причинить вред человеку: укусить его, поцарапать, оставить синяк. Считается, что призраки могут входить в тело человека и действовать через него. Множество примеров этого явления можно найти в кинематографе («Привидение», реж. Ц. Джерри) и на страницах объявлений об оказании услуг, где недобросовестные «экстрасенсы-медиумы» обещают «поговорить» от имени вселившегося в их тело призрака.

Призраки появляются и исчезают по собственному желанию, проходя сквозь стены, людей и любые другие материальные объекты. Являются они далеко не каждому, обычно выбирая того, кому предстоит пережить нечто страшное. Цели их появлений тоже могут быть разными: это или защита своей территории от чужаков, или необходимость сообщить кому-либо о грядущем несчастье, или желание успокоить своих скорбящих близких. Считается, что единожды виденная сущность – это привидение, а много раз наблюдаемый дух – уже призрак.

Призраки появляются в местах, с которыми у них сильная эмоциональная связь: место, где он долго прожил, родился или умер. Иногда призрака к месту привязывает какой-нибудь предмет или же человек. Поскольку издавна вяз считался лучшим деревом для казни, есть поверье, что на этом дереве всегда обитают души повешенных.

Больше всего призраков бывает в старинных замках, например, в замках Британии насчитывается самое большое количество привидений в мире [5]: это и упомянутое в литературе и кинематографе, одно из популярнейших, Кентервильское привидение, привидение в Эдинбургском замке, царственный призрак короля Генриха VIII, которое является единственным призраком в мире, распространяющим вокруг себя жар, а не холод, как это принято у других привидений. Шесть жён этой любвеобильной царственной особы также приходят в виде призраков, чаще других – казнённая Анна Болейн, регулярно посещающая наш мир в день своей казни, 19 мая: она может возникнуть одновременно в разных местах, скорбно шествуя с отрубленной головой в руках.

Также обителью призраков могут быть психиатрические лечебницы и старинные тюрьмы. Встречаются призраки и на транспорте. Например, на кораблях – в этом случае судно, члены экипажа которого заметили призрак, ждёт неминуемая гибель. Иногда и корабль бывает призраком, несущим смерть тем, кто его увидел – вспомним Летучего Голландца, до сих пор будоражащего умы и щекочущего нервы мореплавателям.

Интересно, что люди, посещавшие места исторических сражений, утверждают, что и там много призраков: например, в Марафоне в Греции и Ватерлоо в Бельгии. Видимо, не упокоенные души умерших прежде срока в бою не желают расставаться с этим миром.

Если вы чувствуете, что температура воздуха стала ниже, вас охватил могильный холод и сковал страх, часы остановились, и появился странный неприятный запах – будьте

уверены, рядом привидение. Посещения призраков сопровождаются ухудшением самочувствия и ночными кошмарами.

Являемые людям сущности имеют свою типологию:

- цикличное привидение – воспроизводит события прошлого, что чаще всего бывает в годовщину смерти и обычно в месте гибели.

- интерактивный призрак – он даёт о себе знать при помощи звуков, шагов, голосов и запахов, ассоциирующихся с умершим. Может также принимать форму светового шара.

- антропоморфные духи – эти призраки похожи на людей и способны активно с ними взаимодействовать.

Призраки являются по своему желанию, но могут ли люди связаться с ними, если вдруг возникнет такая необходимость? Во всех культурах всегда были люди-медиумы, посредники между двумя мирами, которые взаимодействовали с призраками: шаманы, прорицатели, спириты, ясновидцы. Но очень часто таковыми себя называли простые шарлатаны. И поэтому особенно интересен эксперимент, который провёл профессор аризонского университета Гэри Шварц с двумя медиумами – Катериной Йант и Эллисон Дюбуа. Шварц сообщил две биографические детали о своей бабушке, которая два дня назад умерла от рака груди, и попросил медиумов связаться с ней. К удивлению профессора, обе испытуемые отлично справились с задачей, рассказав о последних днях жизни бабушки (Дюбуа) и о биографических подробностях её жизни (Йант).

Как бы скептически не относились люди к призракам и привидениям, но столь пристальное внимание к ним только подтверждает значимость этого феномена. Значимость, но не существование? Конечно, можно предположить, что человек, не умея объяснить странные и пугающие его вещи, просто что-то сочиняет. Но тогда почему эти фантазии так похожи в разных культурах мира?

Во всех культурах есть ритуальные праздники задабривание призраков. Например, в Японии есть целый месяц в году, посвященный призракам. Считается, что в этот месяц призраки показываются живым людям. Чтобы они не причиняли вред, люди их задабривают. Есть специальная урна, где они сжигают вещи, принадлежащие призраку умершего. Праздник Обон (поминовение усопших) празднуется 3 дня, 13-15 июля или августа. Полагают, что в это время умершие возвращаются в этот мир, и, чтобы они не заблудились, путь к дому обозначают фонариками, а по окончании празднования фонарики пускают по воде, чтобы души благополучно вернулись в свой мир мёртвых. Это один из немногих японских праздников, когда в память о предках люди надевают традиционную одежду юката и танцуют бон одори – танец благодарности предкам.

Во многих странах Юго-Восточной Азии отмечается праздник голодных духов, имеющий китайское происхождение. Чтобы задобрить призраков, люди проводят шумные фестивали. В Мексике, Гондурасе, Гватемале и Никарагуа один из самых почитаемых праздников - День мёртвых, Dia de Muertos, который празднуется 1 и 2 ноября и совпадает с католическими праздниками – Днём всех святых и Днём всех душ. Несмотря на это, Диа де Муэртос имеет индейские корни и возраст более 25 веков. Индейцы ольмеки, майя и ацтеки держали в своих домах черепа предков как семейные реликвии, участвующие во всех ритуалах в виде символов жизненного цикла, смерти и воскрешения. Позже эта же символика стала участвовать и в празднике богини смерти. До сих пор в Южной и Центральной Америке ко Дню мёртвых готовятся целый год, собирая украшение алтаря, выпекают накануне особый «хлеб мёртвых» и делают сладости в виде черепов.

И, конечно же, один из самых известных праздников почитания духов - Хэллоуин, День всех святых, берущий своё начало в кельтской традиции: «конфеты или жизнь?»

Мы знаем множество примеров явлений призраков в мировом искусстве и литературе: тень отца Гамлета, английские и шотландские привидения в замках, привидения Генриха VIII и Анны Болейн. Судя по тому, как часто продолжают появляться произведения искусства и литературы о привидениях и призраках, их образ навсегда закрепился в мировой культуре.

В русской литературе привидения появились благодаря переводам Василия Жуковского. Романтический интерес к немецкому и французскому фольклору с обилием самых разнообразных призраков обозначился не только у самого переводчика. Жуковский даже написал труд под названием «Нечто о привидениях» [6]. Прочитав, мы можем утверждать: «Неоспоримое свидетельство утверждает действительность сего события, и всё, что оно пророчествовало, совершилось; но само по себе оно навсегда останется непостижимым для нашего разума» – так писал Жуковский об известных ему случаях явлений призраков.

В XIX веке, веке романтики, интерес ко всему необъяснимому существенно возрос: люди занимались магией, алхимией, спиритизмом. Их привлекало всё таинственное и мистическое. В 1829 году выходит книга «Некоторые любопытные приключения и сны, из древних и новых времён», в которой предпринята попытка упорядочить свидетельства явления призраков. Пушкин пишет «Пиковую даму», по Москве ходят слухи о привидении Белой женщины, предупреждающей своих потомков о разных событиях: свадьбе, пожарах, голоде, смерти. Привидения – настоящие медийные персоны XIX века.

И сейчас интерес к ним, судя по количеству книг, фильмов, сериалов и комиксов, не иссяк. Поэтому вопрос веры в привидения и призраки уже не стоит: вы можете в них не верить, они даже могут в действительности и не существовать, но сам феномен призрака всегда будет присутствовать во всех культурах во все времена.

Пока не будет найден иной способ объяснить необъяснимое.

Библиографические ссылки:

1. Эпос о Гильгамеше [Электронный ресурс]. Режим доступа URL: <http://lib.ru/POEEAST/gilgamesh.txt>
2. Токарев С. А. Мифы народов мира. – М. : Дрофа, 1999.
3. Лайсафт П., Михайлова Т. Банши. Фольклор и мифология Ирландии. – М. : ОГИ, 2007. – 180 с.
4. Конан-Дойль А. История спиритизма. – М. : Звезда, 1998. – 472 с.
5. Акройд П. Английские привидения. Взгляд сквозь время. – М. : Изд-во Ольги Морозовой, 2014. – 320 с.
6. Жуковский В.А. Нечто о привидениях // Жуковский В.А. Полное собрание сочинений: в 12 т. / Под редакцией, с биографическими очерками и примечаниями профессора А.С. Архангельского. СПб.: Издание А.Ф. Маркса, 1902. - Т. 10. - С. 88-98.

УДК 316.74

Закон о защите чувств верующих

Якупова Д. Р. florikx@mail.ru

Научный руководитель – Солдатенкова О.В.

г. Ухта, Ухтинский государственный технический университет

В последнее время в нашем государстве наблюдается тенденция создания законов, защищающих права людей в самых различных сферах. Развиваясь, социум постоянно изменяется, поэтому появление новых законов обусловлено вполне объективными причинами. Но действительно ли эти причины объективны, и действительно ли закон защищает права всех граждан, а не каких-либо заинтересованных лиц или групп? Мы попытаемся на примере Федерального закона «О внесении изменений в статью 148 Уголовного кодекса Российской Федерации и отдельные законодательные акты Российской Федерации в целях противодействия оскорблению религиозных убеждений и чувств граждан» проследить историю его появления и особенности использования, его очевидные позитивные стороны и возможности для некорректной трактовки. Также нам будет необходимо обозначить границы закона и его ключевые дефиниции.

Мы полагаем, что для создания данного закона использовалась так называемая в кругу юристов «Тактика дымовой завесы». Эта тактика обычно применяется теми, кто имеет право законодательной инициативы, чтобы отвлечь внимание общественности от наиболее острых социальных проблем путём фокусировки и акцентирования тех тем, которые предлагаются общественности для обсуждения в качестве актуальнейших. Успешному применению этой тактики способствует специфические характеристики нашего современного российского общества, которое в большинстве случаев апатично и не стремится защищать свои права, если перспектива их нарушения достаточно отдалённая или вообще не касается референтной социальной группы. Кроме этого, стоит признать, что нас легко ввести в заблуждение расплывчатой формулировкой как названия закона, так и его содержания.

В качестве примера мы можем сослаться на статью Д. О. Снегирёва «Закон о защите чувств верующих внутри и снаружи», опубликованной на сайте Общественного фонда «Здравомыслие» [1], в которой автор указывает, что уже само название статьи ФЗ «О внесении изменений в статью 148 уголовного кодекса Российской Федерации и отдельные законодательные акты Российской Федерации в целях противодействия оскорблению религиозных убеждений и чувств граждан» предполагает определённую заданность отношения к этой статье. А, например, другой закон (ФЗ «О внесении изменений в Уголовный кодекс Российской Федерации и отдельные законодательные акты Российской Федерации» (от 7 декабря 2011 г. N 420-ФЗ), вводящий понятия «принудительные работы», «киберпреступление», регулирующий наказания за дискриминацию и по ряду экономических преступлений, остался незамеченным. Именно в 2013 году вышло множество законов, которые, скорее всего, были выгодны государству, а не гражданам, проживающим в нашем демократическом государстве.

Нам необходимо выяснить, что послужило спусковым механизмом для формирования общественного мнения и реализации законодательной инициативы рассматриваемого нами закона. Всё началось с выходки небезызвестной группы Pussy Riot (Надежда Толоконникова, Мария Алёхина, Екатерина Самурцевич) 21 февраля 2012 года в храме Христа Спасителя. На тот момент их обвинили в преступлении, предусмотренном частью 2 ст.213 УК РФ «Хулиганство». Их действия были записаны и выложены в социальную сеть Youtube, клип демонстрировал так называемую акцию «Богородица, Путина прогони!». Своими действиями они помешали церковной службе, прервав её, что и оскорбило священнослужителей и прихожан. Кроме того, согласно обвинительному заключению от 4 июня 2012 года, барышень обвинили в хулиганстве «по мотивам религиозной ненависти, совершённой группой лиц по предварительному сговору» (ч. 2 ст. 213 УК РФ) [2], также обвинение пыталось добавить к основному содержанию «незаконное проникновение» в огороженную часть храма (солею), в которую, по словам священнослужителей, входить не рекомендуется, но и не возбраняется. Именно публичное и - временами – излишне активное обсуждение таких вот уточнений и дополнений и привело, по нашему мнению, к появлению закона о защите чувств верующих.

Чтобы здраво оценить все позитивные и негативные стороны этого закона, необходимо обратиться к его формулировкам и основным понятиям

Стоит обратиться к содержанию, чтобы здраво оценить все плюсы и минусы. Итак, подписанный 29.06.2012 Закон под «нарушениями прав на свободу совести и вероисповедания» понимает следующее:

- публичные действия, выражающие явное неуважение к обществу и совершенные в целях оскорбления религиозных чувств верующих;
- вышеуказанные деяния, совершенные в местах, специально предназначенных для проведения богослужений, других религиозных обрядов и церемоний;
- незаконное воспрепятствование деятельности религиозных организаций или проведению богослужений, других религиозных обрядов и церемоний.

Наказание предусматривает штраф, обязательные или принудительные работы, или же лишение свободы до одного года [3]. Отдельно оговаривается использование служебного положения и применение насилия или же угроза его применения.

Далее рассматривается «нарушение законодательства о свободе совести, свободе вероисповедания и о религиозных объединениях», в числе которых следующие нарушения:

- воспрепятствование осуществлению права на свободу совести и свободу вероисповедания, в том числе принятию религиозных или иных убеждений или отказу от них, вступлению в религиозное объединение или выходу из него;
- умышленное публичное осквернение религиозной или богослужебной литературы, предметов религиозного почитания, знаков или эмблем мировоззренческой символики и атрибутики либо их порча или уничтожение.

Подобного рода нарушения наказываются штрафами или обязательными работами.

С нашей точки зрения, плюсы этого Федерального закона заключается в том, что:

1. Люди, а в нашем случае верующие, чьи права нарушают, могут иметь прямую защиту от таких действий, как вандализм по отношению к памятникам архитектуры, объектам внутри церкви, а так же атрибутики, предметов религиозного богослужения, являющимся необходимыми. А также имеют право на защиту от прямых оскорблений в отношении их религиозным убеждениям.

2. Людей, проводящих богослужение, отныне никто не имеет право отвлекать или, тем более, применять насилие по отношению к ним, а так же прерывать какими-либо действиями (даже если исполнители считают их «богослужением», как в случае с вышеназванной группой).

А вот минусов, по нашему мнению, гораздо больше:

1. В первом же пункте текст: «Публичные действия, выражающие явное неуважение к обществу...» кажется странным. Причём здесь общество, если речь идёт о конкретных гражданах или группе граждан? Если мы обращаем внимание на оскорбление чувств верующих, то это не значит, что оскорбивший их инцидент оскорбляет обязательно всё общество в целом. Безусловно, что это достаточно грубая неточность, которая меняет и расширяет возможности применения данного закона, противореча его основному назначению.

2. Лица, имеющие высокую должность, несут меньшее наказание, чем обычные граждане РФ, а это явно свидетельствует о том, что далеко не все равны перед законом.

3. Статья 2, а, точнее, её начало перечисляет огромное количество статей, которые, при незнании содержания этих статей, не только не уточняют сам закон, но, наоборот, вносят дополнительную неразбериху.

Анализируя данную ситуацию, можно сделать вывод о том, что этот закон сформулирован нечётко, хотя и является полезным по содержанию в целом. Вне всякого сомнения, необходима корректировка и дальнейшее совершенствование.

Например, в ФЗ не дана точная дефиниция «оскорблению чувств верующих». Если «оскорбление» понять как «преступление», то УК РФ к признакам преступления относит:

- публичный характер;
- выражение явного неуважения к обществу в целом;
- оскорбительный характер действия.

Сайт «Народный консультант» даёт трактовку понятия «оскорбление» с точки зрения лингвистов, которые полагают, что высказывание не просто обидело, но именно оскорбило в том случае, если были соблюдены следующие признаки:

- «высказывание является негативным по отношению к лицу (в данном случае — религиозной общине, коллективу верующих, наконец, просто ко всем людям, разделяющим конкретные религиозные убеждения);
- высказывания обращены именно к этим лицам или рассчитаны на то, что будут доведены до их сведения;

- негативные высказывания характеризуют личность потерпевших;
- высказывания были сделаны в неприличной форме (ругательства, матерная брань, осквернение или уничтожение символов и т. д.);
- высказывания были сделаны публично (в СМИ, Интернете, официальном документе и т. п.);
- содержание высказываний направлено на унижение чести и достоинства потерпевших» [4].

При отсутствии хоть одного из данных признаков нет смысла вообще подавать в суд на конкретную персону или группу людей.

Мы решили провести небольшое исследование, не претендующее на репрезентативность, но дающее возможность охарактеризовать картину отношения людей к рассматриваемому ФЗ в общих чертах. На вопрос «как вы относитесь к данному закону?» ответы расположились следующим образом: категорически «за» - 2%, «никак» - 12%, «положительно» - 14%, «нейтрально» - 27%, «отрицательно» - 45%. Мы попросили респондентов сопроводить свои ответы комментариями. Интересно, что те, кто обозначил своё отрицательное отношение к закону, в первую очередь обращали внимание не на само содержание закона, а на то, как и по какому поводу его используют. То есть, польза закона для общества очевидна, так же как очевидна его недоработка.

Удивительно, но и некоторые священники остались недовольны законом, достаточно вспомнить акцию петербургских священников, которых оскорбило поправление законом христианской заповеди «Любите врагов ваших, благословляйте проклинающих вас». Но, справедливости ради, стоит заметить, что мнение священнослужителей это не обязательно мнение всех верующих.

Хотелось бы подробнее рассмотреть применение закона на примере выходки блогера Руслана Соколовского, арестованного за игру в Pokemon Go в Храме-на-Крови в Екатеринбурге. Он был обвинён в оскорблении чувств верующих и экстремизме, и теперь ему грозит до пяти лет лишения свободы.

Интересно, что поводом для ареста и возбуждения дела стал не сам факт игры в храме, а выложенное 11 августа 2016 видео, которое блогер сопровождает своими комментариями. Со стороны игрок в Pokemon Go похож на молчаливого, не спеша бродящего человека, уткнувшегося в телефон. Он никому не мешает и никого не раздражает, не прерывает богослужение и не сквернословит. Сам Соколовский утверждал, что решил снять видео после сюжета на канале «Россия 24», в котором предупреждали «ловцов покемонов» об уголовной ответственности, если их игра будет причиной различных происшествий. А «ловля» в церкви может обернуться уголовным делом по преступлению, нарушающему ФЗ «О защите чувств верующих». В своём видео блогер говорит, что для него странно, что чьи-то религиозные чувства может оскорбить хождение по храму со смартфоном в руках. Правда, в конце ролика Руслан Соколовский несколько цинично заявляет, что ему не удалось поймать самого редкого покемона – Иисуса, и добавляет: «Поговаривают, что его вообще не существует».

Совершенно очевидно, что само действие Соколовского, пока никто из присутствующих в храме не распознал в нём «ловца покемонов», никого не могло оскорбить, но его видео с комментариями, безусловно, публично оскорбляют и чувства верующих, и закон. Следовательно, преступление имеет место, и преступник должен быть наказан. Но нам также интересна реакция общественности на инцидент: внезапно выяснилось, что Соколовский вёл «антиобщественный образ жизни», употреблял наркотики. Стало бы общество выискивать в молодом человеке негативные черты, если бы он не был ярким атеистом? А если бы Соколовскому захотелось половить покемонов на выставке, в опере или Государственной Думе, заснять действие на видео и добавить комментарии со своим отношением к творчеству Айвазовского, Вагнера или КПрФ? Чьи чувства были бы задеты в этом случае, ведь поклонников знаменитого русского

мариниста, немецкого композитора и одной из старейших политических партий страны также великое множество.

В заключении статьи хотелось бы отметить, что, с одной стороны, столь быстрая реакция законодательной власти на происходящее в обществе похвальна, но, с другой стороны, любой закон, если он действительно нацелен на защиту прав и чувств граждан, должен быть абсолютно беспристрастным и не допускающим разных интерпретаций.

Библиографические ссылки:

1. Снегирёв Д. О. Закон о защите чувств верующих внутри и снаружи // Официальный сайт Общественного фонда «Здравомыслие»: <http://zdravomyslie.info/article/8-articles/211-anali>

2. статья «Дело Pussy Riot» в Wikipedia: https://ru.wikipedia.org/wiki/BE_Pussy_Riot

3. Текст ФЗ "О внесении изменений в статью 148 Уголовного кодекса Российской Федерации и отдельные законодательные акты Российской Федерации в целях противодействия оскорблению религиозных убеждений и чувств граждан": <https://rg.ru/2013/06/30/zashita-site-dok.html>

4. «Что по закону является оскорблением чувств верующих?» // «Народный советник»: http://sovetnik.consultant.ru/pravila_povedeniya/chto_po_zakonu_yavlyaetsya_oskorbieniem_chuvstv_veruyuwih/

УДК 808.1

Грамматическая форма слова

Чупрунова Т.Ю. sf.pgu@yandex.ru

Научный руководитель – Фурман О.В.

Сердобский филиал Пензенского государственного университета, Сердобск, Россия

Язык - одно из самых великих творений человечества. Это важнейшее средство общения, тонкий и гибкий инструмент, с помощью которого формируется и выражается человеческая мысль.

Слово-единство отвлеченных и конкретных, общих и индивидуальных, нейтральных и эмоционально окрашенных значений, и его нельзя заменить никакой вещью! Обратимся к произведению Н. В. Кузьмина “Наши с Федей ночные полеты”, в котором наш земляк рассказывает о полетах мальчиков Феде и Коли.

Нам показалось интересным пронаблюдать: какую роль в системе текста выполняет грамматическая форма слова. Чаще всего наше изучение текста сводится к тому, что мы знакомимся с сюжетом произведения, оценивая и исследуя природу нравственных поступков героев.

Мало кто задумывается над тем, что именно форме слова отводится особая роль, так что в художественной системе текста носителями изобразительности становятся все “уровни языка”, все речевые формы слова. В тексте выявляются собственно речевые и образно-эстетические связи, определяющие глубинную структуру повествования.

Рассказ Кузьмина “Наши с Федей ночные полеты” композиционно напоминает видение, которое снится каждому живущему на земле. Сны обыкновенно, когда человек летает, снятся в детстве.

Для того, чтобы выяснить какую роль играет грамматическая форма слова, обратимся к тексту, в котором все изобразительно-выразительные средства языка подчинены единой цели - создать определенный художественный образ.

В центре рассказа - мальчик, мечтатель и фантазер, любящий летать. А летать наяву он начал в 12 лет. Жил паренек в деревне. Семья имела корову Рыжонку, в названии ее употребляется суффикс “онк”, который придает слову оттенок ласкательности, теплоты, доверия, поэтому становится ясно: почему мальчик ночью отправился на поиски коровы.

Действие произведения начинается с описания вечера. Метафора “проклюнулись” первые звезды подчеркивает начало сумерек.

Наш герой отправился на поиски коровы, которая не пришла из стада. Рыжонка найдена. Мальчику пришлось, когда он увидел корову, полететь вниз с кручи. Какое же чувство испытывает герой при полете? Он чувствует себя легко, вдохновенно; сравнение с листком дерева, подхваченным ветром, подчеркивает состояние души мальчика. Автор преднамеренно употребляет глагол “полетел”, а не “упал”. Метафора “полетел” эффективно говорит о состоянии полета. Чтобы подчеркнуть удивление коровы, ей пришлось “вылупить” глаза, спрашивая, мол, “откуда мальчик взялся”.

Что же произошло на самом деле? Был ли сон или ощущение состояния полета наяву. Состояние приподнятости автор недвусмысленно снижает глаголом “вылупила”, приставка “вы” как нельзя лучше выделяет удивление коровы.

На другой день мальчик, от лица которого ведется повествование, со своим другом отправляется гулять на то же самое место, где нашел он корову. По дороге они поют деревенские песни, со всеми “охами” и “ахами”. Междометия в составе предложения “Мальчишечка да ох, бедняжечка, да он склонил свою, да эх, головушку” выражает чувства

любви к русскому народу. Не менее значительную роль играют суффиксы в словах: “головушка”, “бедняжечка”.

Особенно нас привлекло слово “взапуски”-наречие, которое употребляется в речи тогда, когда говорится о движении, стремлении к полету; в нашем же тексте оно уместно подобрано, говоря о чтении стихов детьми.

Стремление выплеснуть свои чувства подчеркнуто глаголом “вопили”. Эта метафора говорит, что души мальчиков переполняли чувства надрыва. Они так вдохновенно пели и читали стихи, которые сами и сочиняли. Особенно поражает то, что умело использованы эпитеты при описании луны. С “зоркими” глазами; луна стоит на страже; все видит и все знает.

Мальчиков охватило страстное желание полета. Совершали их в темноте, боялись, что при свете их увидят и будут смеяться над ними, называть “летунами колдунами”. Летая над широкой рекой, над полями, лесами, они испытывают блаженство, ощущая запахи трав, слушая песни и крики дергачей. Отчего же “кричали” дергачи? Наверное, тоже испытывали какое-то необъяснимое очарование звездной ночи: “звезды манили детей. И недаром зимой увлекались они чтением книги “Астрономические вечера” Клейна, и теперь каждую ночь угадывали в небе знакомые созвездия”.

Летали они в местах безлюдных, разговаривали шепотом, чтобы никто не услышал мечтателей.

Обратим внимание на использование глаголов в прошедшем времени. Нам кажется, что все лучшее приходит к человеку в детстве, состояние полета совершенства не покидало друзей в прошлом, поэтому глаголы взяты в прошедшем времени.

Одежда детей была легкой, ноги босые, в карманах ничего: отметим: состояние легкости полета сочетается с описанием одежды.

Большую роль при описании положения тела в полете играют сравнения: “Как у лягушки в воде - наклон вперед, руки в локтях полусогнут”. Автор так зримо описывает позы, используя причастия, глаголы несовершенного вида: “приседаешь”, “поджимали”, “полусогнутые”, как будто все, о чем написано, происходит сейчас, в данную минуту. Читая, ты и сам заражаешься состоянием детей, кажется, что ты тоже, вместе с детьми, обхватываешь ноги в коленях и летаешь. Порою детей терзали сомнения. А не грех ли летать? Далее идет рассуждение о роли церкви, верованиях людей, что иногда наблюдали они “чудеса”: “гробница со святым”.

Между людьми начались распри, уж не подстроили это “явление” другой веры люди?

“В сем часто происходили споры о вере. Люди старшего поколения соблюдали все каноны, правила соблюдения постов, мальчики тоже приобщались к этой жизни: “считалось большим грехом съесть в среду или пятницу яйцо, в субботу полагалось ходить ко всенощной, а по воскресеньям - к ранней обедне”. Говоря о жизни детей того времени, автор насыщает текст прилагательными: “вечерние молитвы”, “освященная вода”, “испытанное средство”. Они выразительно подчеркивают картину жизни людей того времени. Категория прилагательных получает экспрессивную нагрузку.

Далее, говоря о сомнениях рассказчика “Уж не колдовство это - ночные полеты”, пришлось перечитать детям произведения классиков, где описываются поэтические вымыслы, но у мальчиков прошли сомнения, жизнь шла своим чередом.

Большую роль в рассказе писатель отводит описанию молитв, которые читает герой перед сном: “Я шептал молитву и, переложив на ангела заботу о моих грехах, засыпал с легким сердцем”.

Летания по ночам переплетаются у автора со сравнением “лунатизма”. Но днем мальчик снова увлекался чтением романов Гюго, где тоже герои - необыкновенные люди, “железные характеры”. Обращаем внимание на использование “лексических метафор” “железные” характеры. Они говорят о людях сильных, волевых, твердых духом, но в то же время мечтательных, романтических. Такие люди смело проходят все жизненные испытания,

умело преодолевают их, выходят победителями. Здесь писатель подчеркивает, что роль книги велика: она воспитывает человека, формирует его взгляды, закаляет его волю.

Постепенно автор знакомит читателя с третьим героем Андрюшкой. Следует заметить, что мальчика называет он Андрюшкой, а не Андрюшей. Наличие суффикса “к” в слове придает значение близости, простоты, что этот герой - свой парень, “рубаха”, которого можно заставить “божиться”, “есть землю”, “что он никому не расскажет про полеты”.

Описывая, как Андрюшка, осваивает мастерство полета, снова наблюдаем использование глаголов в будущем времени: “разбежится”, “остановится”.

Наблюдая смешение глаголов во временном пространстве, писатель живо пишет, как будто действие проходит только сейчас в данный момент. Это придает большую достоверность описываемому. И снова переход к глаголам прошедшего времени, совершенного вида: “Андрюшка, расхрабрившись, прыгнул ..., полетел, спустился, плюхнувшись на все четыре лапы”. Когда он приземлялся, то слышим “приземление”; чередуются звуки: п, л, х, в, ш, с. Снова подчеркивается, что все происходило так точно, что мы зримо ощущаем совершенство полета, падения.

Кузьмин неоднократно обращает наше внимание на то, что испытывает человек во время полета: “какое-то особое состояние духа, особое настроение восторга, радостного самозабвения”.

Местоимения, прилагательные: “особое”, “какое-то”, “радостное” придают тексту состояние волшебства, таинственности, загадочности.

И снова глагол настоящего времени: “тогда и летишь легко” придает тексту верность ощущения полета.

Иногда во время полета на ум приходят скучные мысли: сонное лицо учителя в форменном сюртуке с золочеными пуговицами, душные пыльные классы, и на душе становится тоскливо.

Тут же автор идет к сопоставлению “нудной” картины с описанием “цветущего луга, березовой дубравы, когда она одевается зелеными листочками”- и снова меняется настроение.

Антитеза убедительно гармонирует с состоянием души человека, испытавшего полет.

Писатель широко использует прилагательные-эпитеты: “удивительная” зима, “безветренная” погода; сравнение льда с зеркалом придают тексту выразительность, убедительность.

Здесь природа и человек находятся в тесном единстве, гармонически слиты.

Говоря о чувствах, захлестнувших писателя, использованы восклицательные предложения: “Вот было раздолье кататься по реке на коньках!” “Красиво было, особенно на закате, в розовых лучах зари!” применяя синтаксические формы, автор выражает самые тонкие оттенки мыслей, чувств, переживаний.

Употребляя инверсию “парень надежный”, писатель дает оценку герою, что ему можно доверять, на него можно положиться во всем.

При описании пейзажа во время полета автор любит “чудесными зорями”, “золотыми каймами облаков на закате” “душисто цветущими липами”. Однородные члены усиливают экспрессию чувства.

Когда мальчишки летали, погода постоянно была прекрасной, только раз им пришлось летать, как “Неожиданно налетела туча, загремел гром, ливень прихватил”. Но все-таки полет окончился удачно. Задаемся вопросом “почему все так удачно складывалось у ребят?” и сами отвечаем: “Да, наверное, по-другому не может быть, полеты - это мечта ребят, а мечту убить нельзя никакими катаклизмами”: “Впрочем, мы не струсили бы, если пришлось спуститься хоть посреди реки: мы оба хорошо плаваем”.

Чтобы придать повествованию оттенок загадочности, торжественности, действие происходит ночью: “Домой мальчишки возвращались поздней ночью, когда на востоке появлялся кривой ломтик ущербного месяца”. Сравнение “Днем я мотался, как хмельной”, усиливает состояние неизведанности, загадочности, ошалелости.

Человек растет, взрослеет, набирается зрелости. То же происходит с нашими героями.

Осенью, после успенья “Дети пошли в классы”. Останавливаем внимание на уроках русского языка и литературы, какие роли играли эти предметы в жизни мальчишек. Снова утверждение “Учиться стало интереснее, прибавились предметы”.

Интересна фамилия преподавателя русского языка Суть; который любил издеваться над людьми, называя “единицу” - “палкой”.

В уездном городе происходили события, например, визит губернатора, который посетил урок закона божия. Описывая внешний вид губернатора, Кузьмин вспоминает, как говорил высокий гость, обращает внимание на говор: “Скажите, пожалуйста, сколько воспитанников у вас в классе?”

Повтор-аллитерация со звуком “с” как-то уподобляется свисту плетки в воздухе, но этот визит “Следовало бы запомнить, ведь был не кто иной, как Столыпин”...

И снова рассказы о войне с Японией, о новых словах, которые пришли в русский язык.

Как здорово автор постоянно подмечает, что с развитием жизни, событий происходит обогащение русского языка, его словарного запаса: “Пошли новые слова и названия: волчья яма, хунхузы и гаолян”.

Действие происходило когда-то в прошлом, употребление глаголов прошедшего времени оправдано.

Герой познавал мир из богатого арсенала литературы: “Читал Гюго, Сенкевича и Чехова: читал все, что попадалось под руку”. Знакомился с новинками, читал стихи Бальмонта, Блока, Брюсова, Бунина, А. Белого. Все ему понятно, приводило порой в душевный трепет.

Говоря о формировании характера человека, неслучайно важная роль отводится литературе.

Все перевернула первая любовь, вспыхнувшая в мальчике, когда он увидел столичную барышню: “Пылая неугасимым огнем, смотрел в ее присутствии в другую сторону..., летал, летал”.

Чтобы лучше выразить чувство восторга придать повествованию характер величавости, торжественности автор недвусмысленно употребляет неопределенные местоимения: “какие-то развлечения”, “какие-то отчаянные добровольцы развешивали фонарики на церкви”. Эти речевые повторы у Кузьмина подчеркивают непревзойденное мастерство художника слова. Этим еще раз достигается восприятие происшествия, состояние какого-то необыкновенного чуда.

Ведь все это происходило в детстве, когда человек одержим полетами, мечтами, а чудеса - спутник всего этого загадочного.

Молодости, детству свойственно озорство, неслучайно дети во время песнопений в церкви искажают смысл их: “Да, воскреснет Бог”-“Да растреснет лоб”.

Знакомясь далее с содержанием произведения, мы опять наблюдаем смешение форм времени у глагола. Настоящее и прошедшее время чередуются постоянно. Этим достигается, что воспоминания живы, происходят вроде бы сейчас.

Символичен финал рассказа: “В конце года мы ходили на праздник древонасаждения”. Посадка деревьев - начало обновления природы, продолжения жизни.

Возникла мысль, а не полетать ли снова, как в детстве? “Но человек не может вместить два счастья сразу: любовь и полет. Два счастья сразу не бывает”. Но время не стоит на месте, и однажды мальчик “обнаружил, что любовь умерла”.

Давно умер друг детства Федя. Было ли в жизни все-то, что происходило в детстве? Наверное, было. Память о детстве жива, живы воспоминания. “Незаметно подкрадывается старость”- как пишет Кузьмин. Но жизнь продолжается, снова “Тремит гроза, стучит дождь по крыше, расцвел Иван-чай”.

Библиографические ссылки:

1. Н. В. Кузьмин “Наши с Федей ночные полеты”. Москва, “Книга”, 1990.
2. А. Пистунова “Прикасясь к книге”. Москва, “Советская Россия”, 1973.
3. Л. И. Еремина “О языке художественной прозы русских писателей”. Москва, “Наука”, 1987.

УДК 314.72

Моделирование миграционных процессов с помощью цепей Маркова

Бережная Д.А. yuliy-baskakova@yandex.ru

Научный руководитель – Баскакова Ю.Л.

Сердобский филиал Пензенского государственного университета, Сердобск, Россия

Современная демография широко использует достижения теории вероятностей, хотя первые опыты привлечения математики для изучения социальных, в том числе демографических, явлений относятся ко второй половине XVII века.

Сами вероятностные методы исследования количественных характеристик демографических явлений должны быть тесно связаны со знанием качественной стороны этих явлений. Основываясь на одних вероятностных принципах, нельзя объяснить многие демографические явления: резкое падение рождаемости в развитых странах, «демографический взрыв» в развивающихся странах, старение населения и миграционные процессы в мире. Процессы миграции в современной России очень сложны. Для описания этих явлений необходимо учитывать и проблемы моногородов, и вахтовые методы работы в системе добычи полезных ископаемых. Одно из центральных мест в миграционных проблемах занимает урбанизация. Результаты социального развития последних лет являются впечатляющими. Резкое увеличение городского населения напрямую не связано с увеличением населения вообще. Этот процесс объясняется переселением населения из сельских регионов.

Русский математик А.А. Марков, занимаясь практическими задачами страхового дела, разработал методику особых моделей, впоследствии названных цепями Маркова. Первоначально цепи Маркова использовались при решении некоторых задач биологии. В 60-е годы XX века выяснилась возможность изучения динамики численности населения, плодovitости, миграционных потоков и других демографических явлений на основе использования цепей Маркова [2].

Развитие России всегда было неразрывно связано с миграцией, которая всегда будет играть первостепенную роль в жизни страны. Миграция формирует рисунок расселения и структуры населения, трудового потенциала территории, изменение состава населения, способствует социально-экономическому развитию страны и т.д. Все это подтверждает необходимость всестороннего изучения данного процесса не только в теоретическом, но и практическом плане.

В начале 21 века наблюдается интенсивное расширение миграционных потоков, а феномен миграции становится одним из составляющих факторов общегосударственных проблем. Существует много форм легальной миграции. Мигранты въезжают в государство разными путями: по суше, по воздуху или по морю. Некоторые пользуются фальшивыми или поддельными документами либо организованными преступными сетями. Другие въезжают легально, а потом «задерживаются». Поэтому нелегальная миграция, как и не контролируемая государством легальная миграция, является одним из факторов формирования новых вызовов и угроз национальной экономической безопасности[4].

Территориальные перемещения способствуют изменению социально-психологических характеристик людей, расширению их кругозора, накоплению знаний о различных областях жизни, обмену трудовыми навыками и производственным опытом, развитию личности, ее материальных, социальных и духовных потребностей, интеграции национальных культур. Более подвижное население, как правило, является и социально более активным.

Таким образом, миграция в любом случае ведет к развитию населения. «Без создания подвижности населения, не может быть и его развития».

Одной из главных функций миграции является перераспределение населения, связанное с размещением производительных сил, распределением производственных мощностей и инвестиций между отдельными территориями страны, в том числе между природными зонами, районами, разными типами сельских и городских поселений. Особенность перераспределительной функции обусловлена ее межтерриториальным характером, поскольку для переселений необходимо взаимодействие населения по крайней мере двух регионов. Выполняя перераспределительную функцию, миграция не только увеличивает численность населения отдельных территорий, но и опосредованно влияет на динамику демографических процессов, ибо мигранты участвуют в воспроизводстве населения. Поэтому значение миграции в изменении численности населения той или иной местности всегда больше, чем доля мигрантов в составе населения этой местности. Роль миграции в воспроизводстве населения наиболее значительна в районах с относительно низкой интенсивностью естественного движения. Так, в советские годы в Прибалтике, имевшей наиболее низкий уровень рождаемости, наблюдалась наиболее высокая доля потомков мигрантов в естественном приросте – 30 из 100 человек. Наоборот, в республиках Средней Азии, характеризовавшихся наиболее высокой рождаемостью, этот показатель составлял 4-5 человек [5].

Таблица 1 - Вероятности различных состояний

Исходное состояние отдельных лиц	Вероятность состояния через один год			
	не мигрировавшие и не собирающиеся мигрировать	не мигрировавшие, но собирающиеся мигрировать	мигрировавшие	итого
не мигрировавшие и не собирающиеся мигрировать	0,7	0,2	0,1	1,0
не мигрировавшие, но собирающиеся мигрировать	0,2	0,5	0,3	1,0
мигрировавшие	0,0	0,2	0,8	1,0

Изучая различные признаки такой статистической совокупности, как население, а именно пол, возраст, семейное положение, профессия, место жительства и другие, можно получить структуру этой совокупности на определенный момент времени как по различному набору признаков, так и по группировке по каждому признаку. Статистическое наблюдение за данной совокупностью позволяет определить вероятности перехода единиц совокупности отдельных лиц из данной группы в другую группу, а также выход этих единиц из-под наблюдения. К этому приводят смерть, переезд из одного места в другое место жительства, переход с одного места работы на другое, исключение из учебного заведения или перевод в другое и т.д. Допуская, что найденные вероятности перехода остаются неизменными в течение какого-то интервала времени, получаем Марковский процесс. При таком переходе из одного состояния в другое, через некоторое время в совокупности установится определенная структура, зависящая только от переходной матрицы, но не зависящая от начальной структуры. Это так называемый принцип Маркова или закон эргодичности.

Рассмотрим территориальную миграцию как Марковский процесс. Для этого, вслед за И.Г. Венециком, введем три группы населения:

- 1) лица, не мигрировавшие и не собирающиеся мигрировать;
- 2) лица не мигрировавшие, но собирающиеся мигрировать;
- 3) лица, мигрировавшие.

В результате массового статистического наблюдения можно оценить вероятности перехода отдельных лиц из одной группы в другую в течение одного года (табл. 1). В качестве оценок вероятностей используем статистическую вероятность (частота наступления соответствующих событий).

Матрица однолетнего интервала будет иметь вид:

$$p_1 = \begin{pmatrix} 0,7 & 0,2 & 0,1 \\ 0,2 & 0,5 & 0,3 \\ 0,0 & 0,2 & 0,8 \end{pmatrix}$$

По формуле полной вероятности можно определить вероятности перехода из i -го состояния в k -е через два однолетних перехода. Получим матрицу

$$(p_1)^2 = p_2 = \begin{pmatrix} 0,53 & 0,26 & 0,21 \\ 0,24 & 0,35 & 0,41 \\ 0,04 & 0,26 & 0,7 \end{pmatrix}$$

Если производить дальнейшее умножение матриц переходных вероятностей для трехлетнего, четырехлетнего и т.д. интервалов, получим, что через 12 лет матрица переходных вероятностей покажет стабильность процесса миграции

$$p_{12} = (p_1)^{12} = \begin{pmatrix} 0,19 & 0,29 & 0,52 \\ 0,19 & 0,29 & 0,52 \\ 0,19 & 0,29 & 0,52 \end{pmatrix}$$

Таким образом, полученные вероятности не зависят от начального состояния. Сравнивая математическую модель и статистические данные можно делать долгосрочные и краткосрочные прогнозы, связанные с проблемами миграции в регионе. Конечно, вероятностные методы не могут объяснить многие демографические явления в нашей стране и в мире. Появление беженцев, падение рождаемости в развитых странах и «демографический» взрыв в развивающихся странах, социальная мобильность и другие явления требуют глубокого научного анализа. Однако, в математическом моделировании важен не только количественный результат, но и те новые образы и аналогии, которые служат для более глубокого понимания явлений.

Библиографические ссылки:

1. Вайдлих В. Социодинамика: системный подход к математическому моделированию в социальных науках: пер. с англ./ под ред. Ю.С. Попкова, А.Е. Семечкина. Изд. 2-е. – М.: Едиториал УРСС, 2005. – 480 с.
2. Венецкий И.Г. Вероятностные методы в демографии. – М.: Финансы и статистика, 1981. – 223 с.
3. Гнеденко Б.В. Курс теории вероятностей. – М.: Наука, 1969. – 400 с.
4. Ким Е. П., Федоренко Т. А. Преступность и личность преступника в условиях глобализации и универсализации права // Криминологический журнал Байкальского государственного университета экономики и права. – 2013. – № 2. – С. 20
5. Худина Т. Ф. Некоторые причины роста организации незаконной миграции // Российский следователь. - 2009. - № 1. - С.27-30.

Бубнова А.А. pazzitifka08@mail.ru

Научный руководитель – Козырева И.А.

*Сыктывкарский государственный университет им. Питиримы Сорокина,**Сыктывкар, Россия*

Одним из перспективных и актуальных направлений современных исследований является изучение проблем семьи и происходящих в ней изменений. Интерес исследователей к данной проблематике обусловлен проявлением кризисных тенденций в функционировании современной семьи, затрагивающих все сферы ее жизнедеятельности. Под этим кризисом подразумевается неспособность института семьи выполнять свои основные функции, с которыми она успешно справлялась раньше. Возможно, эти процессы не свидетельствуют о его упадке, как считают некоторые исследователи, это скорее трансформация семейных ценностей, требующая серьезного осмысления, как на теоретическом, так и эмпирическом уровнях. Однако кардинальные изменения всего российского общества затронули основы и традиционные устои института семьи. Современная семья переживает сложный этап эволюции - переход от традиционной модели к новой [1].

Интерес к семейным ценностям современной молодежи обусловлен, прежде всего, тем, что основной функцией семьи является рождение и воспитание детей. От успешного выполнения репродуктивной и социализирующей функций молодой семьи зависит не только демографическая ситуация в нашем обществе, но и его развитие в целом. Особенно важным является отношение молодежи к браку и семье. Однако, как показывает ряд исследований, у современной молодежи недостаточно развиты навыки жизненного самоопределения. Вступая в брак, молодежь не обдумывает своё решение настолько серьёзно, насколько требует данный вопрос.

С целью изучения ценности брака, семьи и супружеских взаимоотношений среди молодежи в ноябре 2015 года в г. Котлас Архангельской области было проведено социологическое исследование на основе анкетирования среди учащейся, работающей и студенческой молодежи. Было опрошено 100 человек в возрасте от 16 до 35 лет. Проведенное исследование показало, что подавляющее большинство респондентов (66%) считают семью общепризнанной ценностью (важной в целом). Наряду с этим важнейшими ценностями молодые люди считают материальное благополучие – 22%; хорошо оплачиваемую работу – 12%.

Определенный интерес представляют результаты исследования представлений молодежи о мотивах вступления в официальный брак и создания семьи. Так, каждый третий опрошенный (33%) считает, что вступают в брак исходя из желания создать семью, 22% - связывают вступление в брак в связи с необходимостью рождения ребенка, 18% считают мотивом вступления в брак любовь, 13% - желание быть независимым от родителей; 7% - расчет, другой вариант ответа дали 5% опрошенных. Как видно, в ответах присутствует определенная двойственность. С одной стороны, заключение официального брака происходит под воздействием таких «вынуждающих» причин как беременность, отсутствие взаимопонимания и конфликты с родителями. С другой стороны, значительная часть молодежи связывает вступление в брак с прагматическим расчетом (улучшение социально-экономического положения), с достижением экономической самостоятельности, необходимой для создания благополучной семьи. Любовь как основание для создания семьи занимает лишь третье место.

Проведенное исследование также показало, что большинство (70%) респондентов пока не состоят в зарегистрированном браке, 25% состоят в незарегистрированном браке (сожительство) и лишь 5% опрошенных состоят в официальном браке. Прежде всего, это объясняется самими молодыми людьми тем, что до создания семьи необходимо сначала

обзавестись работой и постоянным доходом. Это говорит о том, что материальные блага все больше выступают на первый план в системе ценностей современной молодежи. Но есть и те, кому для создания семьи достаточно одного желания.

Если говорить о венчании в церкви, то ответы респондентов на этот вопрос неоднозначны. В основном, молодые люди не исключают такой возможности, но не задумываются об этом, некоторые респонденты респондентов не собираются венчаться. Проведенное исследование также показало, что большинство опрошенных молодых людей в будущем хотят иметь двух детей и выбирают демократический стиль воспитания. Они также считают, что молодожены должны жить отдельно от родителей, но сохранять близкие доверительные отношения с ними.

Немаловажным фактором создания семьи среди молодежи также служит пример их родителей. Родительская семья должна по сути своей быть тем фундаментом, где закладываются основы самоопределения молодого человека в собственной семье и как супруга, и как родителя. Нередко дети копируют семейные отношения своих родителей в собственных семьях. Подавляющее число респондентов затруднилось ответить на такой вопрос как: «Является ли для Вас образцом семейная жизнь ваших родителей?». Так, например, каждый четвертый (25%) респондент ответил на этот вопрос «скорее да, чем нет»; 10% - «скорее нет, чем да», лишь 6% опрошенных ответили «да». При попытке скоррелировать эти ответы с типом родительской семьи респондентов – полная/неполная была выяснена интересная особенность: в процентном соотношении по каждому типу семьи сохранилось почти такое же соотношение отрицательных и положительных ответов. Это можно интерпретировать как тот факт, что не всегда неполная семья может служить отрицательным образцом для подражания, если в ней присутствует атмосфера взаимопонимания, доброжелательности, ответственности и любви. В свою очередь, и полная семья не всегда может быть положительным образцом.

В ходе анкетирования респондентам был также задан открытый вопрос: «Какие семейные традиции имеют для Вас большое (первостепенное) значение?». Полученные ответы на данный вопрос показали, что больше половины респондентов (53%) отметили такую семейную традицию, как «праздники в кругу семьи и подготовка к ним», второе место разделили две категории: «любовь, уважение, взаимопонимание», каждый пятый (20%) респондент указал «совместный отдых» и «регулярные встречи с родственниками». При этом необходимо заметить, что не все респонденты ответили на этот открытый вопрос, возможно потому, что не во всех семьях есть какие-либо традиции.

Таким образом, проведенное исследование ценностей семьи и родительства среди современной молодежи, проведенное в г. Котлас, показало, что большинством молодых людей семья признается значимой ценностью, однако существенно изменилась мотивация ее создания в сторону материальных благ, что в целом связано с изменением структуры ценностей всего общества.

Библиографические ссылки:

1. Бутенко, А.С. Отношение студенческой молодежи к созданию семьи и браку // Молодежь и наука: сборник материалов IX Всероссийской научно-технической конференции студентов, аспирантов и молодых ученых с международным участием – СПб., - 2014. – С. 15-17
2. Горбунов С.А. Социолого-демографический анализ состояния и эволюции семьи // Социологические исследования. – М., - 2012. - № 1. – С. 11
3. Дементьева И.Ф. Первые годы брака: проблемы становления молодой семьи.- М., - 2011 – С.11-13
4. Карнеев Р.К., Мерзлякова С.В. Половозрастные особенности ценности семьи современной молодежи // Вестник Московского городского педагогического университета. – М., - 2010. - № 3 - С. 38-47.

Мотивация представителей социального бизнеса к занятию социальным предпринимательством на примере г. Сыктывкара

Бутрим Н.А. butrim_dom@mail.ru

Абукаева Д.Л. abukaeva.darina@mail.ru

Научный руководитель – Бутрим Н.А.

ФГБОУ ВО «Сыктывкарский государственный университет имени Питирима Сорокина», Сыктывкар, Россия

В современных условиях, социальное предпринимательство выступает реальным инструментом развития региона, вследствие этого актуальным является вопрос о мотивации социального предпринимателя – то есть о том, как человек пришел к социальному предпринимательству, что стало его побудительной причиной занятия данным видом деятельности.

Социальное предпринимательство определяют как «новаторскую деятельность, изначально направленную на решение или смягчение социальных проблем общества на условиях самокупаемости и устойчивости» [1]. Под мотивом понимается, совокупность побуждений людей к тем или иным действиям. Мотив предпринимательской деятельности направлен на удовлетворение общественных потребностей, побудительным мотивом которой, выступает личная заинтересованность [2; с. 361].

Социальная мотивация является не врожденной, а, приобретенной потребностью. Она образуется под влиянием воспитания, обучения, среды обитания, ментальности, и воздействия на человека других лиц и событий даже случайного, единичного воздействия. Преобладающим является влияние социальных и культурных факторов среды обитания. Социальные мотивы в практике оказывают значительное влияние на поведение человека, на его желание помогать ближним и решать социальные проблемы общества.

Автор книги «Как изменить мир: социальное предпринимательство и сила новых идей» Дэвид Борстайн высказывает ряд суждений о социальном предпринимательстве, на основе которых можно сделать некоторые заключения о мотивах деятельности представителей социального бизнеса. Его суждения можно интерпретировать следующим образом: в основе социального предпринимательства лежит этический и гуманистический мотив, который предприниматель стремится повысить. Социальные предприниматели слабо мотивированы на увеличение доходов, в основном, их деятельность оценивается нематериальными ценностями, такими как: значимость выполняемой деятельности; чувство долга; эмпатия, самореализация; возможность принести пользу обществу; ответственность перед собой и людьми, удовлетворение от профессионально выполненной работы и другие. Вышеназванные мотивы свидетельствуют о том, что у социальных предпринимателей присутствует милосердное отношение к слабо защищенным категориям населения, и мотивы выбора социальной деятельности основываются на готовности служения обществу, желании профессионально выполнять свою деятельность и ответственности перед людьми и собой. Из этого следует, что социальный предприниматель – это особый тип предпринимателя с определенной структурой мотивации и своеобразной реакцией на различные типы внешней мотивации.

Эксперты Исследовательской группы «Циркон» Фонда региональных социальных программ «Наше будущее» в декабре 2012 – феврале 2013 г. провели социологическое исследование под названием «Портрет социального предпринимателя: ключевые характеристики» и выявили следующие мотивы к занятию социальным бизнесом: у социальных предпринимателей, в отличие от остальных бизнесменов, что такой основополагающий мотив, как повышение личного благосостояния, не является приоритетным. Если среди бизнесменов материальный мотив выбирает две трети от общего количества всех респондентов, то среди социальных предпринимателей только 30%

опрошенных респондентов. На первый план у социальных предпринимателей выходят такие мотивы, как самореализация, личностный рост и реализация определенной идеи.

У предпринимателей, занимающихся социальным бизнесом, также сравнительно более распространена такая альтруистическая мотивация, как «желание быть полезным обществу» (40 процентов у социальных предпринимателей и 16 процентов среди бизнесменов), «стремление изменить мир к лучшему» (35 процентов у социальных предпринимателей и 8 процентов среди бизнесменов), «удовлетворение потребностей общества через максимизацию собственной прибыли» (24 процентов у социальных предпринимателей и 9 процентов среди бизнесменов).

Исследование Фонда региональных социальных программ «Наше будущее» показывает, что мотивационная структура предпринимательской деятельности у «обычных» бизнесменов и социальных предпринимателей весьма отличается; у представителей социального бизнеса мотивация заметно «сдвинута» в сторону достижения социально полезных целей, а не материального благополучия и получения максимальной прибыли.

С целью выявления основной мотивации к занятию социальным предпринимательством у начинающих и действующих социальных предпринимателей города Сыктывкара было проведено социологическое исследование на базе Сыктывкарского государственного университета имени Питирима Сорокина. Для отбора респондентов была использована целенаправленная выборка. Социологическое исследование проходило в четыре этапа: этап подготовки методического инструментария; этап анкетирования; этап обработки анкет, полученных данных, и этап анализа результатов исследования. Методом анкетирования было опрошено 50 действующих и начинающих социальных предпринимателей города Сыктывкара на базе ГУП «Республиканское предприятие «Бизнес-инкубатор» и «Центр инноваций социальной сферы Республики Коми».

На основе полученных результатов исследования можно сделать следующие выводы: основным мотивом к занятию социальным предпринимательством респонденты отмечают стремление реализовать определенную идею, также распространена такая альтруистическая мотивация, как желание быть полезным обществу, для половины респондентов основным мотивом является самоутверждение в профессии. Пятая часть всех опрошенных отметила такой мотив, как повышение личного материального состояния, что говорит о наличии материальных мотивов среди представителей социального бизнеса. Далее следуют такие мотивы как: стремление изменить мир к лучшему, самореализация, стремление к самостоятельности и независимости. Таким образом, для социальных предпринимателей главным является достижение социально полезных целей.

Также, главным свойством социального предпринимательства было выделено стремление к позитивным изменениям в обществе, немаловажную роль также играет чувство ответственности. Половина респондентов отметили инновационность и новаторство. Далее следует: создание рабочих мест для социально незащищенных групп населения, независимость деятельности, первенство социальной миссии над коммерцией. Малая доля респондентов считают, что для социального предпринимательства характерно вложение доходов от предпринимательской деятельности в развитие своего предприятия. Исследование показало, что социальная составляющая оказалась весомее бизнес составляющей, т.е. социальным предпринимательством, что естественно, занимаются люди, имеющие склонность трудиться на благо общества.

«Вопрос о глубинных мотивах какой-либо деятельности довольно трудно поддается социологическому измерению в силу своей специфики» [2] (существуют неосознаваемые мотивы; стремление – сознательное и бессознательное – выдать одни мотивы за другие; глубоко личностные, индивидуальные и потому скрываемые мотивы и т.п.). И все же результаты анкетирования могут отразить существующие тенденции, показав, как минимум, декларируемые социальными предпринимателями мотивы их деятельности.

Таким образом, социальное предпринимательство – это деятельность, основанная не на материальной, а на духовной мотивации. Это зарождающийся элемент новой экономики

будущего, нацеленной на гармоничное социальное совершенствование мира, социальную солидарность, гражданскую инициативу и активность граждан.

Библиографические ссылки:

1. Информационно-аналитический портал фонда «Наше будущее» [Электронный ресурс]. – URL: <http://www.nb-fund.ru/about-us/> (дата обращения: 05.11.2016).
2. Дадаханова Р. Р. Мотивация предпринимательской деятельности // Молодой ученый. — 2013. — №5. — С. 361-362.
3. Шубина Л.В. Портрет социального предпринимателя: ключевые характеристики [Электронный ресурс]. – URL: http://www.zircon.ru/upload/iblock/e4e/Portret_SP_Otchet.pdf (дата обращения: 09.11.2016).

УДК 316.259

Игра как сущностная характеристика человеческого

Вавилов С.А.

Научный руководитель - Мелехина Марина Борисовна
Ухтинский государственный технический университет, Ухта, Россия

*“Что есть игра в себе и для себя
и что она означает для самих играющих”
Йохан Хейзинг «Homo Ludens»*

Игра неотъемлемая часть эволюции животного так и человека. Животные, еще до появления человека, играли с друг другом. Самые простые и в тоже время значимые изобретения были “украдены” у зверей, так и первоначальный замысел игры был взят человеком у них же. И что же такое игра? Большая советская энциклопедия дает нам определение «Игра, вид непродуктивной деятельности, где мотив лежит не в результате её, а в самом процессе. Игра (вид деятельности) сопровождает человечество на протяжении всей его истории». Эрик Берн трактует определение, ” «игрой» мы называем серию следующих друг за другом скрытых дополнительных транзакций с четко определенным и предсказуемым исходом.” Игры отличаются от процедур, ритуалов и времяпровождении такими характеристиками как скрытый мотив и наличием выигрыша. Игры могут содержать элементы соревнования, а их исход может быть неожиданным и даже драматичным. Следовательно, надо разграничивать игры с социальными действиями, операциями. Операция — это транзакция или набор транзакций, инициированных с заранее заданной целью. Внешне игра выглядит как набор операций и если в исходе игры одна из сторон получает выигрыш, то очевидно, что операции одной из сторон были неискренние, они были ходами в игре, чтобы выиграть.

Так что же такое игра в современном мире, в эпохе глобализации, со стремительным развитием технологий и бескрайним просторами виртуальной реальности.

Игры обязательная часть человека с самого раннего детства, если с младенцем не контактировать, то он деградирует и умирает. Для ребенка игра чем-то обычным и конец всегда благоприятный, когда для взрослого игра это нечто большее чем просто игра, это жизнь. Здесь каждое действие ведет или к выигрышу, или к поражению.

Для человека в современном мире есть несколько игр в которых он участвует ежеминутно, первая бытовая игра, где человек находится словно в театре и проявляет себя как роль, актер и зритель. Иначе человек и зритель, который наблюдает за игрой актера, актер, участвующий в представлении, и сама роль, меняющееся от того, что хочет играть актер и видеть зритель. Как писал Вильям Шекспир: «Весь мир – театр. В нем женщины, мужчины – все актеры.» Человек-играющий, так можно охарактеризовать современное

человечество. Эрик Берн выделил несколько групп игр в которые играют люди. При этом игр может быть бесчисленное множество. Он выделил несколько групп игр, которые чаще всего встречаются в бытовой ситуации и сходные по своим правилам:

- 1) игры на всю жизнь;
- 2) супружеские игры;
- 3) игры в компании;
- 4) сексуальные игры,
- 5) игры преступного мира;
- 6) игры на приеме у психотерапевта;
- 7) хорошие игры.

Здесь человек сам создает правила и следует им, он сам создает свою роль и сам становится актером, и нарушение этих правил ведет к проигрышу. Например, супружеские игры, играющий сам определяет себя, он актер, тот кто играет, он роль, тот в кого он играет (муж-жена), он зритель, тот кто смотрит за игрой. Для игры необходимы правила, и он придумывает их, что-то запрещено, а что-то обязательно, что-то поощряется, а за что-то придется понести наказание. При соблюдении правил игра продолжается, играющие в выигрыше, при нарушении правил, игра прекращается, играющие проигрывают. Наряду с этим если осознать, что правил как таковых не существует, что правила искусственно создают лишь для того чтобы было комфортно исполнять свою роль. Но тогда происходит парадокс, если ты играешь в игру, то ты играешь, если ты осознал игру, то ты проиграл игру, здесь вспоминается тезис Парменида «бытие есть, а небытия – нет», говоря другими словами игра есть, а неигры – нет. Можно сказать, что, играя в бытовую игру муж – жена, студент – преподаватель, продавец – покупатель, доктор – пациент и т.д., и т.п., когда количество участников ограничено или равно двум, играющим выгодно соблюдать правила и сохранять игру так как от этого выигрывают все. Такая игра помогает взаимодействовать людям, достигать поставленной цели и понимать друг друга.

Другая игра – это игра глобальная, где человек вступая в игру должен решить для себя, он участвует или проигрывает. Игра в которой участвует множество людей, и это множество меняет правила так как им это удобно, чтобы получить выигрыш, если человек соглашается с правилами, которые диктуют другие участники, то ставит себя в невыгодное положение - играть по чужим правилам, и в этой ситуации играющего ждет проигрыш в игре, если же человек участвует, он вступает в гонку постоянно изменяющихся правил, он должен применить все доступные средства: обман, хитрость, ложь, пытаться создать такие правила, которым будет комфортно играть ему, где он выходил бы победителем, а соперник проигравшим.

Здесь можно провести аналогию с государствами, допустим, что отдельное государство – это человек, то политические маневры стран как никогда лучше показывают суть глобальной игры. Есть страны с доминирующими правилами США, Россия, Евросоюз, Китай, а есть страны, которые принимают правила доминирующих. Страны делают ходы в игре и ожидают действия оппонента, чтобы провести контрмеры.

Например, возьмем ситуацию, произошедшую в 2014 г. присоединение Крыма к России. На политической арене этот момент в истории, вызвал не однозначный фактор для стран, и здесь очень четко прослеживается цель менять правила игры для своих целей. Для одной из сторон это было нарушение правил, но как мы выразились раньше одна из идей глобальной игры, чтобы победить надо менять правила в свою пользу, это была оккупация территории, но Россия, чтобы получить преимущество, изменяет правило «аннексии» и называло это «право самоопределения», в свою очередь оппонент проигрывая вводит новую условность - «санкции» и продолжает играть на доминировании в мире, от чего Россия проигрывает. Тут в игру включается еще один игрок, Китай, видя, что Россия находится в неудачном положении, начинает налаживать тесные экономические отношения, при этом диктует правила так, что сам получает выигрыш, а России приходится соглашаться с новыми

для нее правилами так как другого выхода нет, тем самым признавая поражения в экономической игре с Китаем.

Можно сказать, что глобальные игры, содержат элементы соревнования и исход может быть неожиданным, а также даже драматичным, они нечестны и хитры, победа дается с трудом, но и выигрыш от нее ощутим.

Третья игра, игра в которой участвует человек наедине самим с собой, когда соперник и партнер в этой игре заключены в одной телесной оболочке. Цели в этой игре не победа, а самоанализ и совершенствования себя через игру с собой. Играющий сам может менять или придерживаться своих правил, ставить цель и условие ее достижения. Через игру с собой рождаются искусство и философия, наука и политика, т.д. и т.п., в игре человека проявляется человеческая свобода. Так же стоит упомянуть Германа Гессе с его романом «Игра в бисер», где только через игру, создавая мелодии, можно стать Мастером, то есть только через самосовершенствование, через игру можно достичь высот, в мире науки.

Подводя итог, позволительно сказать, что Игра необходима человеку, через нее он может совершенствоваться, без нее, без участия в игре человек загнивает. Только через игру человек выражает себя, через игру он может быть кем угодно, принимать любую роль и наблюдать за ней.

Библиографические ссылки:

- 1) Хёйзинг Й. Homo Ludens. В тени завтрашнего дня: Пер. с нидерл.[Текст]/ Общ. ред. и послесл. Г.М. Тавризян. – М.: Издательская группа «Прогресс», «Прогресс-академия», 1992.-464 с.
- 2) Эрик Б. Игры, в которые играют люди [Текст] / Эрик Берн.

УДК 364.07

Социальная работа с лицами без определенного места жительства: российские и зарубежные технологии

Иванча А.Н. anya.iwancha@yandex.ru

Научный руководитель – Хотимова Л.В.

*Сыктывкарский государственный университет имени Питирима Сорокина,
Сыктывкар, Россия.*

Рядом с нашим миром тёплых и уютных квартир, работы с ежемесячной зарплатой, относительной безопасности, сытости и стабильности существует параллельная реальность - мир бездомных людей. Время от времени наши дороги пересекаются.

Мы почти всегда проходим мимо, отворачиваемся, покрепче держа сумки, иногда подаем мелочь и стараемся побыстрее забыть увиденное. Когда такому человеку плохо, мы пытаемся ему помочь и вызываем «Скорую помощь». Зайдя в автобус, где спит бомж, садимся подальше. Если бомж обосновался в нашем подъезде, вызываем полицию.

При виде такого человека, мы испытываем противоречивые чувства. С одной стороны, нам стыдно, и мы чувствуем себя виноватыми, потому что не можем, а чаще всего и вовсе не хотим помочь. Жалость, потому что перед нами все-таки человек. С другой стороны, нас одолевают отвращение и презрение: сам виноват, что докатился до такой жизни! Недоумение: как такое могло случиться с человеком? И самое главное, страх - только бы подобного не случилось со мной! Поэтому мы стремимся свести к минимуму наше столкновение с непредсказуемой и пугающей реальностью бомжей. Спешим побыстрее вернуться в свой привычный и приличный, отлаженный и понятный мир.

Бездомность – одна из острых социальных проблем нашего общества, имеющая негативные последствия, как для самих бездомных, так и для других людей и общества в целом. Она существует во всех странах мира. Современная нестабильная социально-

экономическая ситуация способствует возрастанию процентной доли бездомных граждан среди общего числа населения. Поэтому вопросы социальной защиты лиц без определенного места жительства выходят на первый план.

Особую проблему составляет то, что бездомные – это различные категории граждан, к которым, прежде всего, относятся лица, освобожденные из мест лишения свободы, выпускники интернатных учреждений, беспризорные дети, мигранты, пожилые люди. Бывшие заключенные; выпускники детских домов, не обеспеченные жильем; беженцы; вынужденные переселенцы; граждане, пострадавшие от стихийных бедствий; люди, потерявшие жилье в результате обмана или сознательно продавшие квартиру и не нашедшие нового жилья; утратившие прописку по различным причинам; оказавшиеся на улице в связи с конфликтом в семье, - все они попадают в одну категорию «БОМЖ», но немногие получают шанс из нее выйти.

В настоящее время в Российской Федерации сложились три типа социальных учреждений, оказывающих помощь лицам без определенного места жительства и занятий (далее – БОМЖ): центры социальной адаптации; социальные гостиницы; дома ночного пребывания. Центр социальной адаптации предназначен для временного размещения бездомных граждан и осуществления комплекса мероприятий, направленных на профилактику бездомности и ресоциализацию бездомных. Социальная гостиница - для предоставления временного пребывания, в первую очередь, бездомным гражданам пожилого возраста и инвалидам. Дом ночного пребывания предоставляет ночлег бездомным гражданам. Цель деятельности учреждений всех типов заключается в оказании неотложной социальной помощи и поддержки; проведении социальной адаптации и реабилитации; возвращении бездомных граждан к нормальной жизни в обществе [1].

Также в России существует достаточно много организаций по обслуживанию и помощи лицам БОМЖ. Одной из таких организаций является Санкт-Петербургская общественная благотворительная организация «Ночлежка», созданная в 1990 году. Основными услугами, оказываемыми данной организацией, являются: выявление и постановка на учет лиц БОМЖ, мероприятия по дезинфекции, предоставление ночлега, социально-медицинская помощь, социально-психологическая помощь, юридическое консультирование, помощь в трудоустройстве. Соответственно, данная организация состоит из нескольких подразделений: «Ночлежка» - предоставление кроватей над головой бездомным на 40 мест; реабилитационный центр «Дом на полдороге» для бездомных, больных алкоголизмом; дневной центр, где клиенты могут получить горячую еду и чистую одежду, а также проконсультироваться по различного рода вопросам; «Ночной автобус» — мобильный пункт социальной помощи, функционирующий в холодное время года; «Пункт обогрева» — обогреваемая палатка, рассчитанная на 50 человек также в холодное время года. Кроме того, опыт «Ночлежки» уникален тем, что бездомные продают социальную газету «Путь домой» (до 2003 года - «На дне»), издательством которой является сама организация. С одной стороны, это способ дисциплинировать бездомного, приучить его зарабатывать честным трудом, а с другой - это способ возвращения бездомного в общество так, чтобы в глазах окружающих выглядеть не деградировавшей личностью, а полноценным человеком, стремящимся изменить свою судьбу [2].

В российской практике социальной помощи есть несколько направлений устройства бездомных на работу. В частности, это трудоустройство в фермерские хозяйства и монастыри (как правило, без заработной платы). Например, бюро Потапенко в г. Екатеринбурге. Некоммерческое партнерство «Бюро по трудоустройству лиц, попавших в экстремальную жизненную ситуацию» на протяжении пятнадцати лет, оказывает социальную и правовую помощь лицам без определённого места жительства, лицам, находящимся в местах лишения свободы и вернувшимся из мест заключения. А также помогает этой категории граждан трудоустроиться и найти свое место в жизни. В бюро реализуются следующие проекты: «Биржа труда для лиц БОМЖ», «Люди на обочине жизни», «Приют для бездомных», «Ваш правовой консультант», «Знай свои права», «Защити

себя сам», «Каждый имеет право на защиту». Ежегодно в организацию обращается более 400 человек нуждающихся в помощи. За время работы бюро рассмотрено огромное количество обращений граждан, им оказана необходимая помощь: восстановление документов; оформление документов (медицинского полиса, ИНН, СНИЛС); предоставление места для проживания; содействие в трудоустройстве; бесплатная юридическая помощь.

В США программы помощи бездомным реализуются как государством, так и благотворительными и религиозными организациями. В основном, государственные программы носят целевой характер: предоставляемые деньги можно потратить только на конкретный вид товаров или услуг. При этом большинство программ подразумевает определенный вклад со стороны самого нуждающегося, демонстрацию своей готовности работать. В этом проявляется один из основных принципов социальной работы - конструктивная стимуляция, то есть опора человека на собственные силы, отказ социальных служб от исключительно патерналистских форм, которые вызывают у их клиентов пассивное иждивенчество и паразитический образ жизни.

На средства благотворительных фондов действуют кухни, обычно предлагающие бездомным горячее блюдо. В преддверии праздников принято помогать таким заведениям, организуются сборы продуктов для них, нередко можно увидеть политиков и знаменитостей за прилавком, разливающими суп для бедняков. Меню можно встретить самое разное, от фастфуда до полноценных блюд. Также в США работают некоммерческие приюты, время пребывания в которых в среднем колеблется от 5-10 недель для одного человека и до 3-10 месяцев для семей.

Существуют и оригинальные проекты. Например, известный певец Бон Джови содержит в Нью-Джерси ресторан для малоимущих, работающий по принципу «заплати, сколько сможешь». В меню входят полноценные блюда, однако цены на них не указаны. Посетители платят исходя из своих возможностей, а самые обездоленные вместо оплаты могут поработать официантами или помыть посуду.

Так же существуют программы, целью которых является помощь в преодолении барьеров при устройстве бездомных на работу. Это программы временной занятости, например, работа на один день. В США существуют программы «переходного трудоустройства», где бездомный получает возможность трудоустроиться временно на неквалифицированную работу, чтобы получить поддержку. Например, программа Фонда Доу предлагает от полугода до года оплачиваемой «переходной» работы. На первом этапе участники занимаются уборкой улиц, работают в сфере охраны или кулинарии. Во время работы участники получают поддержку от кураторов и выпускников программы, и затем имеют возможность пройти подготовку и получить более квалифицированную работу. Человек работает как минимум 30 часов в неделю и получает в среднем 10 долларов в час.

В Нидерландах работает похожая программа «Жилье и работа», в рамках которой сотрудничают четыре организации: два приюта для бездомных, уличная газета и организация по реинтеграции через трудоустройство. Для участия в программе отбирают мотивированных бездомных старше 18 лет, легально находящихся в стране. Первая часть проекта длится обычно четыре-шесть месяцев. В это время организации работают с бездомным, решают вопросы с долгами, находят жилье и временную работу. По истечении шести месяцев бездомный получает работу, которая финансируется из городского бюджета.

Общество помощи Св. брата Альберта в Польше содержит два хостела, один ночной приют и одну теплую комнату. За день общество помогает 140 бездомным. Они основали также центр социальной и трудовой реинтеграции, где в течение дня бездомные из приютов могут получить помощь, а также отдохнуть, почитать, «посидеть» в интернете, посмотреть фильмы. Если человек без определенного места жительства решит подписать «договор о выходе из бездомности», он может ходить на курсы по приобретению новой специальности и психологические тренинги. Если участник программы в течение трех месяцев ходит на курсы и подтверждает, что он получил профессиональные навыки и улучшил свои социальные навыки, он получает работу в частной компании. После шести месяцев

успешной работы, работодатель подписывает с ним договор. После этого участник переходит на следующий уровень – программа оплачивает ему аренду квартиры. Около полугода оплачивается вся стоимость аренды, затем вклад программы уменьшается сначала до 80%, а потом до 60%. И так до тех пор, пока участники не будут готовы платить за себя полностью.

Ассоциация Julien Javel работает в Центральной Франции с несколькими индивидуальными проектами, которые предоставляют поддержку бездомным и людям, рискующим оказаться на улице. В основном они предоставляют работу в разного рода социальных проектах. Например, фабрика Syenco производит блоки сборных домов. Сюда нанимают людей исходя из уровня подготовки. На эту фабрику есть возможность нанять 12 бездомных, не более, чем на два года. Им платят минимальное жалование. В садовом хозяйстве Jardin de Cosogne выращивают фрукты и овощи на продажу. Участники работают в среднем по 20 часов в неделю не более года и получают государственную поддержку в течение этого периода. По окончании работы они получают оценку от социального работника.

После такого «переходного» периода участники увеличивают свои шансы найти постоянную работу.

Программа «Ready for work» в Великобритании предлагает бездомному двухнедельные стажировки в коммерческих компаниях при поддержке куратора. Для лиц без определенного места жительства – это возможность повысить самооценку, получить опыт работы и увеличить шансы найти постоянную работу в дальнейшем.

Помимо программ, направленных непосредственно на поиск работы, существуют программы по обучению и образованию для бездомных. Одна из них – обучение навыкам самостоятельной жизни, где человек учится социальным навыкам. Примером таких программ является Организация St. Mungo's в Великобритании, которая проводит курс «навыков для жизни». В курс входит обучение грамотности, умению работать с числами, изучение английского. Работа с клиентами проводится как индивидуально, так и в малых группах [3].

За годы своего существования социальная работа выработала разнообразные технологии работы с лицами БОМЖ как в России, так и за рубежом. Для того, чтобы разработка и применение технологий были эффективными, необходимо учитывать индивидуальные особенности лиц БОМЖ, а также причины, которые привели клиента к сложившейся ситуации.

Ценность жизни зависит не от количества прожитых лет, а от того, как люди ими воспользовались. Как долго живет человек, какой у него уровень жизни, зависит в большей степени не от возраста, социально-экономической ситуации в стране, а от самого человека, от его личностных качеств, таких как сила воли. Из трудной жизненной ситуации всегда есть два выхода: более легкий и более сложный. Одни, чтобы выбраться из жизненного тупика, начинают усиленно трудиться, ищут дополнительный источник дохода, предпринимают какие – либо меры, а другие, наоборот, опускают руки, что приводит к негативным последствиям. Именно специалист по социальной работе призван помочь последней категории людей встать на правильный путь, который приведет к решению проблемы.

Библиографические ссылки:

1. Национальный стандарт РФ «Социальное обслуживание населения. Типы учреждений социального обслуживания и социальные услуги лицам без определенного места жительства и занятий». ГОСТ Р 53064-2008 (Утвержден Приказом Федерального агентства по техническому регулированию и метрологии от 18.12.2008 г. № 441-ст) // Доступ СПС «Консультант Плюс». – 2016.

2. Акутина К.И. Бездомность: основные проблемы и пути решения // Гуманитарные научные исследования. - 2013. - № 6 [Электронный ресурс]. - URL: <http://human.snauka.ru/2013/06/3249>. (Дата обращения: 03.11.2016).

УДК 364.07

Три важных вопроса философии

Кузнецова А.А. nasta.7597@mail.ru

Научный руководитель - Федотова Л.Ф.

Ухтинский государственный технический университет, Ухта, Россия,

Проблемы одиночества, свободы и любви, являются одними из важных вопросов философии. Что такое «одиночество»? Почему люди боятся быть свободными? Как любовь помогает человеку познать себя? Какой философский статус этих категорий, в чем кроется их истинный смысл? Все эти вопросы остаются во многом еще нераскрытыми.

Интерес к проблеме одиночества возник не сразу. Он обострялся на протяжении всего развития человеческого сообщества и науки, эта проблема становилась все четче. Проблема одиночества рассматривается на протяжении всей истории. Начало было положено в эпоху античности (Аристотель, Платон, Эпиктет и др.). [9].

Платон и Аристотель видели в одиночестве негативность и, как способ побега от него, предлагали топить своё бытие в любви и дружбе. [10]. Аристотель считал одиночество драматической частью человеческого бытия. Оценка одиночества прослеживается в его словах. Он говорил, что страшнее всего не иметь друзей или быть одиноким, ведь вся наша жизнь состоит из общения с людьми. [1, с. 201].

Если человек имеет возможность рассуждать, и может созерцать солнце, луну и звезды, и наслаждаться дарами земли и моря - он не одинок и не беспомощен. Так, например, считал представитель эллинистического этапа античной философии Эпиктет.

«Я смотрю во все стороны и вижу один мрак. Природа ничего мне не предлагает, кроме того, что вызывает сомнение и беспокойство». Так писал Блез Паскаль, один из величайших философов в истории человечества. Его произведения наполнены отчаянием одинокого человека, затерявшегося в бесконечном пространстве непостижимой Вселенной. Он отмечает безусловную «прелесть уединения» (в отличие от одиночества), которое даёт возможность задуматься о смысле жизни, оценить свои поступки. Уединение открывает глаза человеку на суету мира, позволяет ему увидеть собственную суетность, внутреннюю опустошенность, замену собственного я неким воображаемым образом, созданным человеком для других людей. [3, с. 75].

Одиночество - это один из тех злободневных вопросов человеческой души, который касается всех, независимо от материального положения, интеллектуального уровня или количества дипломов. Нет такого человека, который никогда не испытывал на себе это особое, порой мучительное, а иногда, наоборот, очень глубокое и блаженное внутреннее состояние.[2].

На современном этапе общественного развития проблема одиночества становится одной из самых важных и актуальных. Благодаря социальным связям и отношениям, человек принадлежит к общественным организациям и воспринимает себя как социального и цивилизованного человека. Но лишаясь всего этого, он воспринимает свое я как одинокое, незащищенное существо, ведь придя домой вечером, он остаётся наедине с собой. Поэтому одиночество представляется нам чем-то парадоксальным.

Об актуальности данной темы свидетельствует следующее обстоятельство. Сложно отрицать тот факт, что самое страшное одиночество – это одиночество среди людей. Подобное одиночество может привести к массовым депрессиям, шизофрении и даже суициду. В такой ситуации человек готов связать себя с кем угодно путём самых нелепых предрассудков и суеверий. Ведь это способ избежать изоляции, обрести чувство единства с

другими людьми и вернуть себе ощущение безопасности. Таким образом, на фоне современного кризиса человеческой цивилизации, философско-антропологический анализ проблемы одиночества становится все более актуальным. У состояния одиночества есть свои достоинства и недостатки.

Восприятие одиночества человеком играет важную роль в его жизни. Для человека со здоровой психикой и рассудком одиночество является опорой, помогает самосовершенствованию и познанию себя.[8].

Одиночество – школа, в которой мы учимся стойкости, мудрому, выстраданному спокойствию, уверенности в себе. Одиночество воспитывает лучшие человеческие качества. С одной стороны, одиночество может губительно сказаться на развитии человека, с другой стороны одиночество играет огромную роль в развитии личности. Таким образом, одиночество не уничтожает человека, а наоборот помогает ему развиваться.

Одиночество человек может испытывать и в любви, потому что любовь может быть безответной. Любовь может сделать человека свободным. Но обычно она становится привязанностью, и вместо того чтобы окрылять, она подчиняет нас себе.[4]. Каждый, говорит о свободе, но никто не способен быть поистине свободным, потому что если ты действительно свободен, ты один. Достаточно ли ты храбр, чтобы быть одним? Ведь только тогда ты сможешь стать свободным. Человек не достаточно смел, чтобы оставаться наедине с собой. Он боится собственного одиночества, становится, скучен самому себе. И на самом деле, когда одиноко, все кажется бессмысленным. Когда ты находишься во взаимодействии с кем-то, когда ты увлечен чем-либо, это охватывает тебя естественным смыслом жизни.

Человек не хочет жить ради самого себя, и он начинает жить ради кого-то другого. Это происходит со всеми. Два человека, которые боятся собственного одиночества, встречаются друг друга и начинают играть - в игру любви. Но глубоко внутри они ищут привязанности, преданности, рабства. Рано или поздно, эта предварительная игра исчезает, когда ее функция выполнена. И остается лишь та любовь, в которой два человека становятся рабами друг друга. По-другому это говорит о сильной привязанности двоих людей. Привязанность - одна из самых безобразных вещей. Когда ты привязан, ты теряешь свое одиночество, ты лишаешься многого, ты теряешь себя, ради чувства, что ты кому-то нужен. Ты изо всех сил пытаешься быть независимым и сделать другого человека своей собственностью - и другой делает то же самое. [6].

Любить свободу, пытаться быть свободным, по сути, значит, прийти к глубокому пониманию себя, зная, что тебе достаточно самого себя. Ты можешь с кем-то поделиться, своей любовью, счастьем, блаженством, молчанием. Но ты делишься, этим не зависимо от чего-либо. Если никого нет, ты будешь так же счастлив, так же блажен.[7].

Древнекитайский философ Лао-Цзы сказал, что «Знающий людей разумен, а знающий себя прозорлив». И древнегреческие философы считали так же. Сократ говорил: "Познай себя», а Будда говорил: "Люби себя", и Будда гораздо глубже, потому что, не любя себя, ты никогда не сможешь себя познать - познание себя приходит лишь следом за любовью. Любовь подготавливает почву. Любовь - это возможность познать себя; любовь - это правильный способ познавать себя.[5].

Таким образом, человек в жизни испытывает все три состояния: одиночество, свободу и любовь. Эти три состояния непосредственно зависят друг от друга. Каждый из нас стремится быть любимым, но в то же время он желает быть свободным, но человек не может быть полностью свободным, если он не одинок. Поэтому когда человек испытывает все эти три состояния: любовь, свободу и одиночество, то ему желательно научиться философскому отношению к жизни, чтобы легче и гармоничнее чувствовать себя в ней.

Библиографические ссылки:

1. Аристотель. Евдемова этика / Аристотель; пер. Т. Васильева, Т. Миллер, М. Солопова. – Москва.: Канон+: Реабилитация, 2011

2. И еще об одиночестве, [Электронный ресурс]. – Режим доступа: <http://www.mysenses.ru/oreh/i-eshhe-ob-odinochestve>
3. Ларошфуко, Ф. Суждения и афоризмы/ Издательство: Политиздат, - Москва: 1990. - 384 с.
4. Люди боятся быть свободными, [Электронный ресурс]. – Режим доступа: <http://lirate.ru/post/807/492314>
5. Люби себя, [Электронный ресурс]. – Режим доступа: <http://smalltalks.ru/lubov/361-lubi-seby.html>
6. Ошо, Любовь. Свобода. Одиночество. /Издательство: ИГ «Весь», - Санкт-Петербург: 2013. - 144 с.
7. Ошо о любви, [Электронный ресурс]. – Режим доступа: http://www.rd-hansa.com/bibl_9_eko_1_sovr_2_oshu_2.html
8. Почему одинокие люди остаются одинокими, [Электронный ресурс]. – Режим доступа: http://psychology-best.ru/psixologicheskie-issledovaniya/sostojaniye_odinochestva.html
9. Рашидова, Т. Р. Одиночество человека: философско-антропологическое осмысление проблемы: дис. ... канд. филос. наук. – Москва, 2012. - 155 с.
10. Феноменология одиночества, [Электронный ресурс]. – Режим доступа: <http://www.b17.ru/article/12406/>

УДК 316

Трансгуманизм – будущее или закат человечества?

Маликова Д.А., malikova-dashulya@mail.ru

Научный руководитель – Мелехина М.Б.

Ухтинский государственный технический университет, Ухта, Россия

Идеи в форме желаний или мнений, которые сегодня могут быть интерпретированы как трансгуманистические, присутствовали в человеческой культуре на протяжении всей истории. В XX веке произошел скачок в развитии науки и техники, который дает нам повод по-новому осмыслить как предшествующие достижения, так и перспективы в будущем. Термин трансгуманизм появился только в 60-х гг. XX века. В настоящее время это весьма актуальная тема и влечет за собой немало дискуссий: «Что такое трансгуманизм? Благо или катастрофу он нам несет? Создаст ли трансгуманизм все предпосылки для бессмертия, вечного счастья и неограниченных возможностей, или приведет к еще большему расслоению общества и социальных слоев?»

В результате наблюдения за переменами, происходящими в современном мире, невольно возникает вопросы о том, контролируемый ли это процесс или все-таки естественноисторический? О каких изменениях идет речь? Прежде всего, о трансформациях, происходящих в социокультурной среде, например, популяризация однополых браков не только в Европе, но уже и в такой достаточно сильно ориентированной стране, как Япония; разрешение усыновления детей этим парам; законодательное утверждение тотального контроля над воспитательным процессом детей в семьях Европы и легализация ювенальной юстиции; стирание половых различий и культивирование нового стиля в моде и правил распределения ролей в парах – «унисекс», победа на Международном конкурсе песни Евровидение 2014 Томаса Нойвирт, более известного под женским альтер-эго Кончита Вурст, создавший образ «женщины с бородой» для того, чтобы люди задумались о природе инаковости, ксенофобии и толерантности.

Толерантность – еще один термин, который в течение последних 20 лет усиленно используют в различных контекстах с целью привить обществу терпение ко всякому роду «инаковости», столь популяризуемой постмодерном. Изначально контекст использования этого термина был этнический, затем религиозный, расовый – с целью предотвращения

большого количества конфликтов в разных точках земного шара. В наши дни имеется в виду толерантность к представителям гомосексуальных пар, семей, и всякого рода иным, с нашей точки зрения перверсиям. В социальной реальности наблюдается популяризация модных направлений существования нашей семьи. Этот вопрос настолько актуален, что к пропаганде его подключены самые серьезные информационные ресурсы. Речь идет о суррогатном материнстве. И в случае распространения практики гомосексуальных браков, и в случае пропаганды суррогатного материнства мы имеем дело с трансформациями семейных отношений. За всеми этими идеями стоит новая мировоззренческая система, новая философская и религиозная система и, вместе с тем, новый политический проект, который называется трансгуманизмом.

Трансгуманизм представляют человечеству, как новейшее научное направление, связанное с нано-, биологическими, информационными и когнитивными нанотехнологиями (НБИКС).

И, видимо, нельзя не согласиться с суждениями трансгуманистов о том, что плодами этого революционного процесса человечество пользуется уже в настоящее время. Достаточно вспомнить хотя бы достижения в области высоких технологий в информатике, кибернетике, биоинженерии, репарационной медицине и в других областях научно-технического творчества. Эти изменения не могут не влиять на сознание современного человека, его ценностное отношение к миру, обществу, самому себе, следовательно, приобретают культурно-философский, онтологический контекст.

В результате, НБИКС-конвергенции этих технологий должно быть создано новое человеческое существо, которое авторы этой концепции называют трансчеловеком.

Трансчеловек – это промежуточное существо между человеком и постчеловеком. Приставка «транс» в данном случае образует значение «лежащий за пределами чего-либо», «выходящий за пределы», как в слове «трансформация».

По мнению авторов, этот человек будет обладать сверхразумом, сверхспособностями, в нем будут преобладать всякого рода импланты, существо будет бесполом, размножаться будет искусственным путем и будет существовать в нескольких образах - биологическом, техническом, информационном, цифровом. Человек, по сути, должен будет преодолеть свою человеческую природу. Это не миф и не сказки, это реальное научное направление, изложенное в научных документах США, на которое американские государственные структуры и транснациональные корпорации, а также структуры, которые занимаются военным планированием (NASA и Google) выделяют огромные средства.

Таким образом, трансгуманизм предстает перед нами как новый этап в эволюции всего животного мира в целом, и человека вида Homo Sapiens, в частности.

Трансгуманизм выступает под лозунгами таких наук, как футурология, теология, евгеника. Мы видим, что не только бизнесмены, политики, религиозные деятели, но и производители массовой культуры активно участвуют в процессе внедрения в сознание мировой общественности идеологии трансгуманизма. Все эти факты указывают на то, что западная элита нашла новую форму мировоззрения, которая обосновывает превосходство или свое право на «избранность».

При этом, указывают нам на естественный эволюционный процесс возникновения человека от обезьяны, а в последствии к постчеловеку. Но новейшие технологии позволяют вмешаться в этот процесс эволюции и победить природу человека. Временные рамки очень четко очерчиваются, и прогнозируется создание «сверхразума» к 2030 – 2045 гг. Человеческий разум достигнет состояние полного контроля над материей, а с помощью развития когнитивной науки, в будущем, достигнет контроля над самим собой. Но это произойдет не со всем человечеством, а только с той частью, которая будет готова использовать воздействие всех этих технологий на себе.

Та часть человеческого общества, которая отвергнет это мировоззрение и использование этих практик, признается «недочеловеками» или неудавшимся экспериментом. Это и есть гениальная формула и подтверждение «богоизбранности» этой

части людей, которая сегодня еще называется элитой общества, преимущественно западного. Идеологи открыто признают, что использовать все нанотехнологии не по карману обычным гражданам, что это преимущественно имеют только очень обеспеченные люди, соответственно и «постчеловеками» станут лишь очень богатые люди, которые смогут использовать весь арсенал инструментов и технологий эпохи трансгуманизма.

Возникает вопрос, что произойдет с остальным человечеством?

Ни для кого это не секрет, т.к. реализация этого плана уже началась. Рассмотрим как пример внедрение роботов – андроидов, которые выполняют те функции, которые ранее выполняли люди, но при этом оплата и содержание этих роботов несравнима с оплатой труда человека. Интересным является отношение к смерти трансгуманистов: смерть – процесс добровольный, каждый человек может продлевать жизнь (имеются в виду избранные члены общества), так же, как и добровольный уход из жизни – эвтаназия должна быть естественным правом человека (имеются в виду низшие слои общества). Летом 2014 года министр здравоохранения Литвы Риманте Шалашявячюте предложила малоимущим литовцам самоубийство как избавление от бедности, ссылаясь на то, что Литва не является социальным государством. Кроме этого, подняла вопрос о «педиатрической эвтаназии», и привела в качестве примера опыт Бельгии, в которой данная практика законодательно утверждена. Все это является частью не только новейшего научного направления, но и частью новейшего мировоззрения «избранности» или права одной части общества использовать и управлять другой частью общества.

Очевидна также связь с открытыми высказываниями большого количества западных ученых – философов, публицистов, интеллектуалов о «смерти» просвещения, о «смерти» либерализма, потому что рациональные методы управления становятся неэффективными и все чаще управление происходит на уровне иррациональных слоев психики.

Влиять на иррациональные слои психики и тем самым управлять эмоциями, чувствами, стереотипами, уничтожать интуицию помогает продукция массовой культуры. Все чаще мы замечаем, что эфирное время популярных каналов предоставляется телепередачам транслирующих экстрасенсов, магов, эзотериков, астрологов и других представителей паранаучного знания.

Самые популярные кинофильмы Голливуда снимаются в жанре фэнтези, при этом не имеет значение возрастная категория, которой адресован фильм. Оккультизм становится частью реальности наших дней, взводится в ранг абсолютной истины. Общество привыкает к фантастическим образам, присутствию в виртуальной реальности и в обычной жизни людей с так называемыми «сверхспособностями», а также мечтает о создании бессмертного «сверхчеловека», которого так часто наблюдают на экранах. Это прямая пропаганда нового мировоззрения трансгуманизма.

Таким образом, трансгуманизм набирает популярность, и число приверженцев этой системы мировоззрения растет в геометрической прогрессии. По мнению идеологов, трансгуманизм, совместим с множеством этических систем, а сами трансгуманисты придерживаются различных взглядов. Объединяет всех их положение о личной свободе, о моральном праве каждого человека использовать технологии для расширения своих «сверх» возможностей и согласием усилить контроль над своей личностью.

Библиографические ссылки:

1. Гречкина, Е.Н. Трансгуманизм – мировоззрение 21 века или цивилизационная угроза человечеству // Гуманитарные, социально-экономические и общественные науки. – 2015.–№8. – С. 35-37.

2. Локтев, С.П. У истоков трансгуманизма // Философские проблемы информационных технологий и киберпространства. – 2015. – №2. – С. 104-114.

3. Абрамова Н.А. Трансгуманизм и перспективы развития человека // Молодежный научно-технический вестник. – 2016. –№7.

Проблема насилия в семье

Месреб Р.А. rasheedmesreb@outlook.com

Научный руководитель – Кондраль Д.П.

Ухтинский государственный технический университет, Ухта, Россия

Каждому из нас знакомо имя Москва. Но несколько лет назад лишь немногие знали, что в нескольких сотнях километров южнее столицы находится город с названием - Москва-2. Это был секретный центр по разработке ядерного оружия, и таких "закрытых городов" в России существовало множество.

Закрытые города родились и начали своё развитие сразу же после войны, с началом "холодной войны" между СССР и западными странами. Самые старшие города из них существуют всего лишь полвека, но явились миру совсем недавно, а до этого были в строжайшем секрете. У них не было имён и скрывались они под кодовыми обозначениями: Свердловск-45, Челябинск-70, Красноярск-26 и др. В 1994 г. специальным постановлением Совета Министров Российской Федерации были утверждены их официальные географические названия. Тех кто проживал в этих населённых пунктах официально не существовало, и только в 1995 г. впервые рассекретили численность населения 19-ти закрытых городов и 18-ти закрытых посёлков городского типа.

Подобные города и посёлки составляют официальную категорию закрытых административно-территориальных образований (ЗАТО) со строгим режимом деятельности расположенных в них предприятий и учреждений и жизни их обитателей. О том, что означает закрытость, сказано в соответствующих президентских указах, предусматривающих ограниченный въезд и постоянное проживание граждан, запрещены полёты над территорией ЗАТО, наличие контролируемой и запретной зон. ЗАТО окружён забором и въезд-выезд производится только через пропускной пункт и строго по пропускам. Они представляют собой как бы острова, изолированные от окружающего мира.

Закрытые города были созданы для выполнения особо важных программ страны, связанных с укреплением обороноспособности страны. О виде деятельности данных городов нельзя было ни писать, ни говорить, ни даже упоминать. Статус города они получали на основе секретных указов. Достижения трудовых коллективов и работников отмечались высокими наградами, но в секретных постановлениях.

Примеры таких городов:

- 1) Железногорск (Красноярск-26, Соцгород, Атомград), Красноярский край
- 2) Зеленогорск (Заозерный-13, Красноярск-45), Красноярский край
- 3) Знаменск (Капустин Яр — 1), Астраханская область
- 4) Город Лесной (Свердловск-45), Свердловская область
- 5) Мирный, Архангельская область
- 6) Новоуральск (Свердловск-44), Свердловская область
- 7) Снежинск (Челябинск-70), Челябинская область

Закрытые города всегда считались элитарными, находились в привилегированном положении. У них всегда высокий уровень благоустройства, развитость сферы обслуживания. В них есть филиалы лучших вузов, театры, музеи. Из-за того что эти города были в строжайшем секрете, ему приходилось отторгать окружающий мир. Поэтому они не могли быть полноценным городом, а точнее они не могли быть районным центром, это положение имеет любой полноценный город. В результате, имея высококвалифицированных строителей, они не имели право принимать участие в обустройстве района; даже с тем что города имели огромный интеллектуальный потенциал, не становились центрами культуры и образования.

В новых условиях, в которых живет сегодня Россия, закрытые города, теснейшим образом связанные с ВПК, оказались в особо трудном положении. Они не только лишились

былых привилегий, но оказались на грани краха и исчезновения. Спрос на их продукцию упал, и даже то, что производилось, оплачивалось с большими задержками. Уровень зарплаты сотрудников закрытых городов разошелся с их высокой квалификацией. Конверсия же требовала больших средств, которых не было.

В условиях перехода к рынку закрытые города, впрочем, как и открытые, оказались в достаточно трудном положении. Реформы свели на нет многие из слагаемых высокого качества жизни в них. При своем узком производственном профиле закрытые города не могли избежать резкого спада производства, оставившего без привычной работы значительную часть "закрытых" горожан. Из-за отсутствия финансирования практически прекратились и текущие научные исследования. Конверсия в своем нынешнем виде, когда вместо сложнейшей наукоемкой продукции начали поступать заказы на простой и массовый ширпотреб, только оттенила сегодняшнюю неостребованность выдающегося интеллектуального потенциала закрытых городов и привела к скачкообразному росту безработицы в них.

По данным В. Тихонова, масштабы безработицы в "атомоградах" были выше, чем в среднем по России. Если в 1992 г. в ЗАТО вообще не было зарегистрированных безработных, то в конце 1995 г. их было уже около 18 тыс. чел., что примерно соответствует среднероссийским показателям. Особенно пострадали ученые и конструкторы - интеллектуальная элита закрытых городов. Каждый второй безработный здесь имеет высшее или среднее образование, тогда как по России в целом - каждый третий. В первую очередь в закрытых городах пострадала молодежь в возрасте от 22 до 29 лет с высоким образовательным цензом, для которой установился нежелательный миграционный вектор - отток из ЗАТО. Тот же вектор направлен в сторону предприятий негосударственной формы собственности, в том числе и в виде частных фирм, создаваемых бывшими корифеями науки, как правило, вне своих городов, поскольку закрытость последних и частное предпринимательство уживаются достаточно плохо.

Городские власти и руководители предприятий прилагают немало усилий для того, чтобы приспособиться к рыночной ситуации, тем не менее впервые в истории закрытых городов возникла реальная опасность миграционного оттока, в частности, "утечки умов". Выехать на работу за границу и тем самым увеличить свою зарплату самое меньшее в 5 раз, согласно данным В. Тихонова, хотели бы 28% специалистов.

Статус ЗАТО обязывает государство позаботиться о закрытых городах в первую очередь, тем более, что они обладают - и немалым - собственным антикризисным потенциалом. Прежняя деятельность ЗАТО, пусть и в меньших размерах, все равно должна продолжаться, этого требуют государственные интересы безопасности и обороноспособности. Необходима и конверсия, но не такая, как сегодняшняя, а ориентированная на высокие технологии и высокую квалификацию работающих в ЗАТО специалистов. В связи с этим все громче обсуждаются проблемы привлечения в экономику закрытых городов иностранного капитала, создания совместных предприятий, организации новых производств, конверсии, освоения оказавшихся незагруженными производственных мощностей. В итоге закрытые города неизбежно стали "открываться", а точнее "приоткрываться". В них был открыт доступ иностранцам в надежде привлечь зарубежных партнеров и инвесторов. Предприятия ЗАТО стали осваивать новую для себя продукцию и впервые в истории работать на экспорт. Так, Уральский электрохимический комбинат в Новоуральске стал поставлять малообогатенный уран в страны СНГ, Великобританию, Францию, Германию, Швецию, Финляндию, Испанию. Комбинат "Электрохимприбор" в г. Лесном (НПО "Поиск-93") и приборостроительный завод "Старт" в г. Заречном освоили выпуск новых сложных микроэлектронных и вакуумных приборов, цветные телевизоры с цифровой обработкой сигнала. На предприятиях Снежинска выпускаются солнечные энергетические установки и портативные микроохладители, сложное медицинское оборудование и бытовая техника, спортивный инвентарь и другие товары народного потребления. В Зеленогорске (Красноярске-45) создан (совместно с германской фирмой

BASF) завод по выпуску аудиокассет. Тем не менее объем инвестиций, которые удалось привлечь, по-видимому, все еще далек от необходимого.

Вместе с тем многие жители закрытых городов, привыкнув к своему особому положению, вовсе не желают, чтобы их города открылись настежь. Напротив, во многих открытых, но некогда закрытых городах велика ностальгия по тому времени: так, за то, чтобы вернуть Норильску статус закрытого города, высказались 89% его опрошенных жителей.

Положение закрытых городов в настоящее время двусмысленно. Будучи фокусами многолетней государственной технической политики, они с трудом приспосабливаются к рыночным отношениям, которые требуют от них не только научной или технической инициативы. Между тем, благодаря своему уникальному потенциалу, эти города могут открыть для России новые, отвечающие современным запросам, горизонты экономического возрождения, стать ядрами российских технополисов, очагами регионального развития. Но для всего этого им, как минимум, потребовалось бы перестать быть "закрытыми", разумеется, сохранив при этом должную степень секретности своих наиболее специфических предприятий и производств.

Библиографические ссылки

1. <http://vseverske.info/blogi/3528-zakrytye-goroda-rossii.html>
2. http://world.lib.ru/s/shakirow_d_s/zakrtegorodarossi.shtml

УДК331.08

Биоэтика-«зеркало страха человечества перед наукой и техникой» (о моральных проблемах выбора между жизнью и смертью).

Мустафин А.В. sashamustafin@gmail.com

Научный руководитель – Мелехина Марина Борисовна

Ухтинский государственный технический университет, Ухта, Россия.

Выражения "биоэтика", "биомедицинская этика" включают в качестве своей составной части термин "этика". Биоэтика - это новая и притом очень широкая область междисциплинарных научных исследований. Сам термин "биоэтика" возник всего лишь около тридцати лет назад. Во многом новыми для человечества являются и изучаемые биоэтикой проблемы. Это, однако, не значит, что они удалены от повседневной жизни рядового человека и представляют интерес только для специалистов.

Впервые термин Bioethics употребил Fritz Jahr (Фриц Джахр) в 1927 году. В 1969 году упоминался американским онкологом и биохимиком В. Р. Поттером для обозначения этических проблем, связанных с потенциальной опасностью для выживания человечества в современном мире. Первое упоминание термина в медицинском журнале относят к 1971 году.

В Encyclopedia of Bioethics (т. 1, с. XXI) биоэтика определяется как «систематическое исследование нравственных параметров, — включая моральную оценку, решения, поведение, ориентиры и т. п. — достижений биологических и медицинских наук».

Позже биомедицинская этика формируется как учебная дисциплина в медицинских вузах. К вопросам биоэтики обращались и обращаются мыслители разных направлений. Например, известный японский специалист по истории буддизма Накамура Хадзимэ (1912—1999) в своих работах не раз касался проблем биоэтики.

Основные принципы биоэтики:

1. Принцип "не навреди". Этот принцип является старейшим в медицинской этике, этот принцип является наиболее важным в деятельности врача.

2. Принцип "делай благо" - это не запрет, а такая норма, которая требует некоторых позитивных действий. Его смысл передается иногда с помощью таких слов, как: "благодетельность", "благотворительность", "милосердие", "филантропия".

3. Принцип уважения автономии пациента. В отличие от двух рассмотренных, этот принцип становится одним из основополагающих в биоэтике лишь в последние десятилетия, именно тогда, когда ставится под сомнение безусловная и исключительная компетентность врача в определении блага пациента.

4. Принцип справедливости. Термины "справедливый", "справедливость" чрезвычайно широко используются в повседневной речи. В биоэтике он является более узким, ограниченным и вместе с тем более строгим.

К основным аспектам приложения биомедицинской этики относятся:

- право на жизнь;
- право на смерть, эвтаназия;
- аборт, контрацепция, стерилизация;
- новые репродуктивные технологии;
- медико-биологические эксперименты на человеке;
- современные технологии генной инженерии;
- трансплантация органов и тканей;
- психиатрия и права человека;
- моральные проблемы ВИЧ-инфицированных: проблемы социальной справедливости в медицине.

Из перечисленных аспектов есть два, которые связывает одна проблема - проблема выбора между жизнью и смертью. В одном случае выбор стоит перед человеком, который решает свою жизнь. В другом же случае выбор стоит перед родителями (чаще всего перед матерью), которые решают судьбу неродившегося человека.

Эвтаназия — практика прекращения жизни человека, страдающего неизлечимым заболеванием, испытывающего невыносимые страдания.

Вопрос о приемлемости добровольного ухода из жизни становится всё более актуальным — по мере того, как растут технические возможности сохранения «жизни тела» — при вполне возможной «смерти мозга».

Попытаемся теперь кратко суммировать аргументы и контраргументы как сторонников, так и противников эвтаназии. Те, кто выступают и защиту эвтаназии, обычно обосновывают свою позицию следующими доводами: 1. Человеку должно быть предоставлено право самоопределения, вплоть до того, что он сам может выбирать, продолжать ли ему жизнь или оборвать ее. 2. Человек должен быть защищен от жестокого и негуманного лечения. 3. Человек имеет право быть альтруистом. Здесь имеется в виду то, что мучения больного заставляют сострадать и страдать его близких и вообще тех, кто находится около его постели, а также и то, что посредством эвтаназии он сможет сберечь те финансовые средства, которыми могли бы воспользоваться его родные. 4. "Экономический" аргумент. Порой утверждается, что лечение и содержание обреченных отнимает у общества немало средств, которые можно было бы, узаконив эвтаназию, использовать более рационально. Такого рода аргументация находится в опасной близости к тем соображениям, которыми руководствовались нацисты, осуществляя свои бесчеловечные программы "оздоровления нации". К этому можно еще добавить, что, согласно данным некоторых подсчетов, реальная экономия средств при широком введении активной эвтаназии оказалась бы исчезающе малой.

Обратимся теперь к аргументам противников активной эвтаназии:

1. Активная эвтаназия - покушение на непреходящую ценность, каковой является человеческая жизнь. Легализация какой-либо практики уничтожения человеческих жизней чревата глубочайшим потрясением всего нормативно-ценностного порядка, только благодаря существованию которого люди и продолжают оставаться людьми.

2. Возможность диагностической и прогностической ошибки врача.

3. Возможность появления новых медикаментов и способов лечения.
4. Наличие эффективных болеутоляющих средств.
5. Риск злоупотреблений со стороны персонала.
6. Аргумент "наклонной плоскости".

Суть его в следующем: коль скоро эвтаназия будет узаконена, то, пусть даже в законе будут прописаны жесткие требования к ее практическому осуществлению, в реальной жизни постоянно будут возникать ситуации "на грани" узаконенных требований. Постепенные незначительные отступления будут размывать строгость закона и, в конечном счете, приведут к тому, что начнутся неконтролируемые процессы, из-за которых эвтаназия будет осуществляться не из сострадания, а во имя совсем других целей.

Следует также учесть особое обстоятельство, делающее невозможной легализацию активной эвтаназии в современной России. Как мы уже знаем, сторонники активной эвтаназии настаивают на том, что она является реализацией свободы воли пациента, его осознанным и информированным выбором. Такой выбор, между тем, с необходимостью предполагает наличие у пациента точной, объективной информации о диагнозе и трагическом прогнозе заболевания. Практика отечественного здравоохранения, однако, такова, что в нем продолжает превалировать концепция "святой лжи" - от больного, как правило, информация скрывается. А это значит, что фактически российские пациенты обычно не имеют возможности свободного выбора в тех случаях, когда имеет смысл говорить об эвтаназии.

Эвтаназия законодательно запрещена в России, Австралии, Великобритании, Финляндии, Франции, Казахстане, Азербайджане, Турции, на Филиппинах и в ряде других стран. При этом президент Франции активно выступает за легализацию эвтаназии — этот шаг был одним из его предвыборных обещаний.

Пассивная эвтаназия разрешена в Израиле, Индии, Ирландии, Швеции, в некоторых штатах Мексики. В США эвтаназия легализована лишь в нескольких штатах, а в Канаде — только для граждан страны.

Полностью эвтаназия легализована в странах Бенилюкса и Швейцарии. В кантоне Цюрих эвтаназия разрешена как для местных жителей, так и для туристов. Именно поэтому возникло такое явление, как «суицидальный туризм», — сотни человек ежегодно приезжают в Швейцарию, чтобы расстаться с жизнью. При этом Бельгия является единственным государством, где эвтаназия разрешена вне зависимости от возраста, а в сентябре 2016 года эту процедуру впервые провели с неизлечимо больным ребёнком.

Так же, в современном мире к эвтаназии можно причислить и аборт. Аборт — искусственное прерывание беременности, то есть прекращение жизни плода. По современным медицинским стандартам, аборт проводится, как правило, при сроке до 20 недель беременности или, если срок беременности неизвестен, при весе плода до 400 г.

Доводы «против»:

1. В первую очередь искусственное прерывание беременности – это преступление против морали и человечности, ведь лишая жизни человеческое существо, мы нарушаем все мыслимые законы природы.

2. Аборт – это настоящая демографическая катастрофа для стран с недостаточным уровнем рождаемости.

3. Прерывание беременности – это нарушение прав отца, который зачастую даже не подозревает о принятом женщиной решении.

4. Искусственное прерывание беременности в большинстве случаев наносит вред здоровью женщины.

5. Аборт – это убийство еще не рожденного младенца, которое нельзя ничем объяснить и оправдать. Как видим, доводы противников медицинского прерывания беременности не только имеют право на существование, но и выглядят более чем убедительно.

Доводы «за»:

1. Аборт можно сравнить с механизмом защиты популяции от накопления генетических дефектов, которые рано или поздно приведут к дегенерации и вырождению.

2. Прерывание беременности способно спасти жизнь матери, которая по медицинским показаниям не имеет возможности выносить и родить.

3. Аборт в специализированном медицинском учреждении представляет собой альтернативу криминальному прерыванию беременности (которое вредит здоровью). Ведь только здоровая женщина после аборта сможет в будущем иметь здоровых детей.

4. Прерывание беременности – довольно эффективный способ контроля рождаемости для стран с зашкаливающей численностью населения (например, Индия или Китай).

5. Аборт – способ решения социальных и экономических проблем семьи.

6. Прерывание нежелательной беременности – один из способов сократить дополнительные затраты государства на социальные пособия и содержание детских домов. По данным медицинской статистики в России ежегодно прерывается более 1.5 миллиона беременностей, и это только официальные данные. Такое количество детей, которые не нужны своим родителям – непосильная ноша для экономики государства. И это неоспоримый факт, как бы не пытались государственные мужи и маститые правозащитники обосновать закон о запрете абортов.

7. Если чиновники законодательно запретят прерывание беременности, то неминуемо возрастет количество криминальных абортов. Но и это еще не самое страшное. Кто даст гарантию, что от нежеланных детей не будут избавляться другими путями? В тех же «Новостях» все чаще можно встретить сюжеты, когда только что рожденных детей выбрасывают в мусоропроводы или оставляют замерзать на улице. Никто не может гарантировать, что такие ситуации не перейдут в разряд закономерностей.

8. Право на прерывание беременности – это право женщины распоряжаться своей жизнью, ее право на реализацию в творческом или карьерном плане. Как видим, все доводы из разряда «против» отличаются моральной чистотой, но в тоже время аргументы «за» выглядят более обоснованными и содержательными.

С давних времен вопрос об аборте является, помимо всего прочего, и юридическим вопросом. В европейских странах выделяется четыре типа законов об аборте.

1. Самое либеральное законодательство разрешает "аборт по просьбе" (в небольшой группе стран).

2. Довольно свободные законы разрешают аборт по многочисленным медицинским и социальным показаниям (в шести странах: Англия, Венгрия, Исландия, Кипр, Люксембург, Финляндия).

3. Довольно строгие законы разрешают аборт лишь при некоторых обстоятельствах: угроза физическому или психическому здоровью женщины, инкурабельные дефекты плода, изнасилование и инцест (в Испании, Польше, Португалии и Швейцарии).

4. Очень строгие законы, которые или вообще запрещают аборты или разрешают их в исключительных случаях, когда беременность представляет непосредственную опасность для жизни женщины (в Северной Ирландии, до недавнего времени - в Республике Ирландии и на Мальте). Если же говорить о мире в целом, то в 98% стран аборт разрешен в целях спасения жизни женщины, в 62% - в целях сохранения ее физического или психического здоровья, в 42% - в случаях беременности после изнасилования или инцеста, в 40% - по причине дефективности плода, в 29% - по экономическим и социальным причинам, и только в 21% - по просьбе.

Мы рассмотрели две проблемы, изучаемые современной биоэтикой. На сегодняшний день эти проблемы являются очень актуальными. Дело прежде всего в том, что нынешний бурный научно-технический прогресс в области биомедицины, который несет собой новые надежды на излечение пока что непреступных болезней, надежды на отсутствие нежелательных беременностей и беременностей с большим плодом, вместе с тем порождает все новые и новые моральные проблемы. Дело также и в том, что отечественная медицина, как и общество в целом, переживает не менее бурный процесс глубоких и небезболезненных

перемен, и эти перемены также являются источником множества моральных проблем. Ясно одно - в дальнейшем количество, острота и сложность такого рода проблем будут только возрастать.

Библиографические ссылки:

1. Учеб. пособие / А.Я. Иванюшкин, В.Н. Игнатъев, Р.В. Коротких и др. - М.: Прогресс-Традиция, 1998. - 381 с. - Библиогр. с. 381
2. Биоэтика: междисциплинарные стратегии и приоритеты : учеб.-метод. пособие / Я.С. Яскевич, Б.Г. Юдин, С.Д. Денисов [и др.] ; под ред. Я.С. Яскевич. — Минск : БГЭУ, 2007. — 225 с.
3. Биоэтика. Вопросы и ответы. Учеб. пособ./ Сост. А.Я. Иванюшкин, Л.Ф. Курило и др.-М.:Прогресс,2005.-64 с.
4. <https://ru.wikipedia.org/wiki/%D0%91%D0%B8%D0%BE%D1%8D%D1%82%D0%B8%D0%BA%D0%B0>
5. <http://medbe.ru/materials/obshchestvennoe-zdorove-i-zdravookhranenie/osnovnye-problemy-bioetiki/>
6. <https://russian.rt.com/article/326000-dostoinyi-uhod-pochemu-evropa-dvizhetsya-v-storonu>
7. <https://ru.wikipedia.org/wiki/%D0%90%D0%B1%D0%BE%D1%80%D1%82>

УДК 331.08

Уровень и образ жизни семьи несовершеннолетнего с противоправным поведением

Некрасова Я.И. yananekrasovashura@mail.ru

Научный руководитель - Чабанова С.С.

*Сыктывкарский государственный университет имени Питирима Сорокина,
Сыктывкар, Россия*

В настоящее время наблюдается рост социального неблагополучия в семьях, который проявляется в нарушении детско-родительских отношений, росте числа проявления жесткости по отношению к детям со стороны родителей, что негативным образом отражается на социальном развитии несовершеннолетних, репродуцировании жестокости и агрессии по отношению к окружающим, совершении противоправного деяния. С каждым годом в России проблема преступности несовершеннолетних становится все более актуальной, значимой и обсуждаемой. По информации МВД по Республике Коми за 2015 год было зарегистрировано 23926 преступлений, из них 855 преступлений совершено несовершеннолетними [1].

В связи с этим особую актуальность представляют исследования причин и факторов совершения правонарушений несовершеннолетним, необходимые для определения наиболее приемлемых форм и методов работы по его профилактике. Согласно исследованиям, посвященных данной проблеме, основным фактором, влияющим на проявление противоправного поведения несовершеннолетних, является семья, с целью изучения уровня и образа жизни семьи несовершеннолетнего правонарушителя было проведено социологическое исследование методом анкетирования.

Всего было опрошено 56 семей, воспитывающих несовершеннолетнего правонарушителя, и стоящих на учете в отделении профилактики безнадзорности, социального сиротства несовершеннолетних «Подросток» ГБУ РК «Центр социальной помощи семье и детям г. Сыктывкара». Проведенное исследование показало, что каждый четвертый (24%) несовершеннолетний правонарушитель воспитывается одинокой матерью. Более половины (65%) родителей имеют только среднее образование, 13% - среднее

профессиональное образование и только 7% имеют высшее образование, что говорит об очень низком культурном уровне и воспитательном потенциале родителей. Изучение занятости родителей несовершеннолетних правонарушителей показало, что 43 % опрошенных не работают, а остальные заняты на низкоквалифицированной работе. Соответственно материальное положение в семье более чем у половины опрошенных оценивается «ниже среднего» (приходится во многом себе отказывать), у 13% - как «очень трудное» (едва сводим концы с концами), и лишь у 24% - как «среднее» (иногда испытываем материальные затруднения).

Изучение криминогенной ситуации в семьях несовершеннолетних правонарушителей позволило выявить, что в 35% семей была судимость у отца или брата, в 3% - у матери. В большинстве случаев неблагополучие семьи объясняется употреблением родителями спиртных напитков. На существование подобного явления в семье указали 75% семей, причем 35% из них употребляют спиртное достаточно часто.

В формировании личности несовершеннолетнего особую роль играют складывающиеся отношения, социально-психологический климат в семье. Большинство (85%) опрошенных оценивает отношения в своей семье как хорошие, но 7% отметили наличие постоянных конфликтов. Более того, в большинстве (85%) опрошенных семей наблюдаются конфликты, носящие затяжной характер. Результаты исследования также показали, что конфликты в семьях подростков-правонарушителей бывают с периодичностью 1-2 раза в неделю. Анализ причин возникновения конфликтов в семьях опрошенных показал, что в 44% семей отсутствует взаимопонимание друг с другом. На втором месте по данным ответам оказалась причина отказа участвовать в семейных делах, 7% имеющихся конфликтов связываются со злоупотреблением алкоголем кого-либо из членов семьи, а также проявлением неуважения, грубости во взаимоотношениях с подростком. Также 2% опрошенных родителей отметили, что конфликты возникают из-за неудовлетворительной учебы (оценок) их детей и неправильного распределения трудовых обязанностей.

На вопрос о способах разрешения конфликта в семье, 37% семей указали, что используют способ примирения (совместное обсуждение ситуации), 43% опрошенных предпочитают естественное затухание конфликта, в 4% семей конфликты почти не прекращаются и носят затяжной характер.

Более половины (85%) опрошенных родителей уходят от ответственности в воспитании своих детей и перекладывают свои обязанности по воспитанию ребенка на социальную среду и школу, причем было выявлено, что 35% родителей даже не знают, где гуляет их ребенок и чем занимается. Кроме того, исследование показало, что в семьях практически отсутствуют совместные формы проведения досуга. Наиболее предпочтительными видами досуга являются: отдых дома, лежа на диване (20%), охота, рыбалка, чтение газет (35%), и только 5% проводят время с ребенком, и то в форме просмотра телепередач, фильмов. Изучение структуры свободного времени несовершеннолетних правонарушителей показало, что большинство (65%) детей предпочитают гулять с друзьями и смотреть телевизор.

Таким образом, проведенное исследование уровня и образа жизни семьи несовершеннолетнего правонарушителя показало, что его социальная ситуация развития определяется недостаточным уровнем материального положения семьи, низким уровнем образования и квалификации родителей, отсутствием взаимопонимания, поддержки с их стороны, наличием затяжных конфликтов, а также отсутствием социально позитивных, развивающих форм проведения досуга.

Полученные результаты исследования определяют необходимость организации комплексной профилактической работы с несовершеннолетними и их родителями, включая развитие отвечающих современным требованиям форм организации досуга, вовлечение их в совместную социально активную деятельность. Кроме того, требуется разработка системы своевременного выявления семей, находящихся в социально опасном положении, их

сопровождения во взаимодействии со всеми субъектами профилактики с тем, чтобы предупредить ситуацию совершения правонарушения несовершеннолетним.

Библиографические ссылки:

1. Данные МВД по Республике Коми за январь – март 2016 г. – Режим доступа: <http://www.gks.ru/region/doc1187/IssWWW.exe/Stg/d080/11prest.htm>. Дата обращения. 24.03.16.

УКД 338.124.4: 316.722-053.81

Культурный упадок российской молодежи в условиях кризиса

Савельев А. В. mitstreiter@inbox.ru

Научный руководитель – Кондраль Д. М.

Ухтинский Государственный Технический Университет, Ухта, Россия

Ни для кого не секрет, что нынешнее время – время непростое. В частности, непростое для жителей Российской Федерации. Я специально избегаю набившего оскомину термина кризис, ибо, если обратиться к новостным сводкам и выступлениям правительства, кризис в нашей стране перманентен уже несколько лет. Однако, при совокупном регрессе различных сфер, будь то экономика или культура, каждый человек вынужден адаптироваться к новым реалиям по-своему. Кто-то ищет новую работу, кто-то сокращает продовольственную корзину, лично автор отказался от ряда комплектующих деталей, производимых за рубежом. Всё вышеперечисленное касается, прежде всего, нестабильной экономической ситуации в стране. В этом случае проблема управления становится личной проблемой каждого гражданина, причем, не всегда решаемой. Но в этой статье речь пойдет не о финансовых трудностях последнего десятилетия, которые являются, скорее, сопутствующим фактором освещаемой ниже проблемы. Как показывает мировая история, подобно войне и голоду, рука об руку идут бедность материальная и бедность духовная. Когда, простите, приобщаться к классике, если «дети дома не кормлены, а через час на вторую работу?» Стремительно растущая прослойка маргиналов также не стремится к обогащению внутреннего мира через познание. Оба примера касаются работоспособного населения, первичной задачей которого является логичное желание выжить и воспитать подрастающее поколение. А как обстоят, собственно, с подрастающим поколением? Поправьте автора, если это не так, но именно в нынешних детях заложен ключ к более светлому будущему, чем настоящее. Именно их текущее восприятие действительности формирует мировоззрение, которое будет превалирующим поколение спустя. Подобно губке, подростки впитывают всю доступную информацию и интерпретируют её согласно своему настроению и пережитому опыту. Не мышлению. Такова уж особенность пубертатного возраста. Я думаю, многие помнят свои юные годы и многие согласятся с тем, что в период взросления человек наиболее уязвим и внушаем.

На долю нынешнего подрастающего поколения нашей страны выпал очередной кризис. Хорошо, если немногие дети испытают материальные лишения. Но гораздо больше уже подвержены деструктивному влиянию «неспокойных времен». Век информационных технологий способен дать неограниченные объемы информации любого характера, чем активно пользуются как взрослые, так и подростки. Попытки правительства оградить детей от негативной и опасной информации остаются часто всего лишь попытками. С каждым новым прецедентом мы часто получаем новые не всегда эффективные законопроекты. А тем временем, почва, на которой растут «цветы жизни», остается неизменной, ибо за её формирование напрямую ответственна сложившаяся ситуация в стране. Никакие попытки родителей оградить своих детей от гротескного «плохого» не смогут изолировать их от реальности, которая всё чаще заставляет поперхнуться чаем в процессе чтения заголовков

новостей. И именно заголовки новостей подтолкнули автора к более детальному рассмотрению упомянутой выше почвы, на которой растет следующее поколение.

Рассматриваемые ниже события произошли в разных регионах России. Между этими событиями нет явной связи, кроме ошеломления, которое вызывает каждое из них. Проблема не только в том, что все эти, никак иначе, общественные трагедии, произошли при непосредственном участии подростков, но и в том, что самой свежей их них – чуть более, чем неделя.

Заранее подчеркну, что не буду разбираться в мотивах совершенных деяний, оставляя это людям с соответствующей компетенцией. Своей первостепенной задачей я ставлю призыв общественности к ознакомлению и осмыслению. Потому как традиционной реакцией неоспоримого большинства на подобные события, является поиск виновных и дальнейшее их порицание. Мысль о том, что виновных, кроме тех, кого таковыми признал закон, нет, почему-то не популярна. Впрочем, нет таких общественных проблем, чье решение лежало бы на поверхности, и, аналогично, нет таких общественных проблем, чье решение зависело от одного человека, пусть и досконально изучившего эту проблему.

9 октября 2016, г. Красноярск

«9 октября на ул. Судостроительной 13-летний ученик школы №45 ударил ножом своего бывшего одноклассника, который учился в школе №81. После удара потерпевший попытался убежать, однако скончался от сильной потери крови. Ранее сообщалось, что следователи восстановили картину смертельного конфликта между двумя семиклассниками. Один из мальчиков нелестно отзывался о классном руководителе в социальной сети «ВКонтакте», что задело потерпевшего» [1]

13 октября 2016, г. Самара

«Кировский районный суд Самары признал невменяемым и направил на принудительное лечение 15-летнего школьника, который в марте убил ножом своего отца, а также ранил мать и младшую сестру. Таким образом, подросток был освобожден от уголовной ответственности» [2]

31 октября 2016, г. Новосибирск

«В Новосибирске поставлена точка в громком уголовном деле об убийстве 15-летней школьницы, которую зарезал в своем загородном доме 16-летний сын местного бизнесмена. Юноша проведет за решеткой 9 лет. Однако приговор не устроил ни семью погибшей, ни родителей убийцы. Первые считают его слишком мягким, вторые слишком жестким. Напомним, на теле убитой нашли 25 ножевых ранений» [3]

23 октября 2016, г. Хабаровск

«В Хабаровске продолжается расследование дела живодерок. Две несовершеннолетние жительницы краевой столицы брали из приютов и добрых рук животных, издевались над ними, убивали, расчленяли и размещали фотографии трупов на страницах социальных сетей. Одна из предполагаемых живодерок Алёна была задержана полицейскими в Новосибирске и провела ночь в Центре помощи детям, оставшимся без попечения родителей. Несовершеннолетняя хабаровчанка собиралась покончить с собой, поэтому сотрудники правоохранительных органов не оставляют девушку без присмотра. В отношении обеих девушек назначены комплексные психолого-психиатрические экспертизы. Проверяется причастность девушек к совершению других преступлений» [4]

14 ноября 2016, г. Псков

«В Псковской области 15-летние подростки обстреляли полицейских, а затем, предположительно, совершили самоубийство. В поселке Струги Красные сотрудники полиции проверяли информацию о местонахождении без вести пропавшего подростка. В связи с этим, силовики прибыли к одному из домов по улице Кудрявцева, где, по предварительной информации, мог находиться пропавший, и по ним был открыт огонь из огнестрельного оружия. В результате повреждения получил служебный автомобиль. Выяснилось, что в доме забаррикадировались молодой человек и девушка, которым удалось

вскрыть сейф с оружием. По предварительным данным, после обстрела полицейских молодой человек застрелил девушку, а затем погиб сам» [5]

Почти все описанные выше происшествия были совершены за последние 30 дней. Если обратиться к более широкому временному промежутку, скажем, в несколько лет, то можно без труда заметить, что количество преступлений, совершенных подростками, увеличивается с течением времени.

Если обратить внимание на состав этих преступлений, абсолютно очевидно, что все они были совершены не с целью обогащения или защиты собственной жизни: большинство из них носят импульсивный характер. И в том случае, когда импульс, рожденный первобытным протестом, ускоряется общественно-неблагоприятными условиями; когда серьезная для подростка проблема ничего не значит для родителя, вот тогда, к сожалению, мы и видим шокирующие заголовки средств массовой информации. Что запретит государство, после самоубийства двух псковских подростков: огнестрельное оружие или, простите за каламбур, самоубийство?

Вместо создания как инструментов для культурного воспитания детей, так и инструментов для мотивации родителей прививать положительную культуру своим детям. Как уже было сказано, проблема носит комплексный характер, как и её потенциальное решение. В условиях экономического кризиса глупо ожидать духовный подъем населения, озабоченного куда более насущными проблемами.

В итоге, если подростковая преступность станет «нормой» на уровне обыденной преступности, какую общественную мораль мы получим через поколение? Тогдашний современник будет просто не способен взглянуть на ситуацию через призму прошлого, так, как смотрим мы на последние новости. Всё это грозит ничем иным, как нравственным и культурным упадком населения России, и грозит уже сегодня.

Подводя итог, не могу не высказать свои действительные опасения за ближайшее и не очень ближайшее будущее нашей страны. Как гражданину РФ, мне откровенно неприятно осознавать, что за 25 лет демократической формы правления в стране с огромным потенциалом, на 2016 год мы имеем нестабильную экономику, сомнительную мировую репутацию, и, как оказалось, серьезные внутренние проблемы. Последние события показывают, что общественные проблемы носят всеобъемлющий характер, затрагивая не только взрослое население, но и детей. И если дети – это будущее, то наше будущее под угрозой.

Библиографические ссылки:

1. <http://krsk.sibnovosti.ru/incidents/338775-v-krasnoyarske-shkolnik-zarezal-odnoklassnika-iz-za-spora-v-seti>
2. <http://www.interfax.ru/russia/532386>
3. <http://www.mk.ru/social/2016/10/31/zarezavshiy-shkolnicu-syn-novosibirskogo-biznesmena-poluchil-9-let-kolonii.html>
4. <http://www.news1.ru/vlad/2016/10/29/152977/>
5. https://www.znak.com/2016-11-14/pskovskie_shkolniki_otkryli_ogon_po_policeyskim_a_zatem_pogibli

УДК 331.08

Исследование причин бедности российских семей

Чупрова Э.А. chuprova-elvira@mail.ru

Научный руководитель – Козырева И.А.

*Сыктывкарский государственный университет им. Питирима Сорокина,
Сыктывкар, Россия*

В России, как и во многих странах мира, проблема бедности населения является

одной из наиболее острых. Малоимущие семьи не могут обеспечить себе доход, который позволил бы им приобретать необходимые для жизни блага, как материальные, так и духовные, в то время как доход, не превышающий прожиточный минимум, не может обеспечить нормальную жизнедеятельность человека и его всестороннее развитие. Направление преодоления бедности населения занимает значительное место в структуре социальной политики государства, однако это не дает значительных и устойчивых результатов.

Уровень бедности в России достаточно высок, и с каждым годом количество малоимущих граждан увеличивается. В 2015 году количество людей, оказавшихся за порогом бедности, составляло 19,2 миллиона человек, это 13,4% от общей численности населения. В 2014 году эта цифра была меньше и составляла 11,2% от общей численности населения или 16,1 миллиона человек, а в 2013 году – 10,8% населения [1]. Показатели бедности в Республике Коми немного превышают российские: в 2015 году количество малоимущего населения составляло 14,5% населения или 126,1 тысяч человек. Данный показатель также имеет тенденцию увеличения: в 2014 году он составлял 13,7% населения, а в 2013 – 13,3% [2].

Профиль бедности в современной России с развитием рыночной экономики меняется. В настоящее время наблюдается такой феномен как «работающая бедность». Он означает, что малоимущими в России всё чаще становятся граждане, занятые в экономике, то есть даже те, кто имеет работу, не могут обеспечить себе минимальный уровень дохода. Стоит отметить и тот факт, что семьи с детьми также имеют большие шансы на попадание в категорию малообеспеченных, что влечет за собой ряд последствий, главные из которых – откладывание семьями рождения детей на более поздний срок, снижение рождаемости, бедность детей и воспроизводство бедности.

С целью изучения проблемы бедности среди современных семей и причин ее возникновения в апреле 2016 года было проведено социологическое исследование методом анкетирования среди семей, зарегистрированных в статусе малоимущих в ГБУ РК «Центр по предоставлению государственных услуг в сфере социальной защиты населения г. Сыктывкара». В исследовании приняли участие 50 человек из малоимущих семей.

В ходе исследования было выяснено, что основную часть малоимущих семей составляют полные семьи (75% от числа опрошенных), причем, как правило, это официально зарегистрированные семьи (60%). Можно сделать вывод, что полный состав семьи не гарантирует достаточного уровня жизни, а неполные семьи не всегда имеют низкий уровень жизни по сравнению с полными семьями.

Результаты исследования подтверждают официальную статистику в части влияния количества нетрудоспособных членов семьи на её материальное положение и говорят о том, что большая часть малоимущих семей имеет детей, а именно: двух детей имеют 75% опрошенных семей, остальные имеют одного или трех и более детей. Наличие детей повышает риск бедности в связи с необходимостью выхода матери в отпуск по уходу за ребенком и, как следствие, снижения уровня доходов, или увеличением расходов на содержание нетрудоспособного члена семьи. Около 17% малоимущих семей имеют в своём составе пенсионеров.

Более половины респондентов имеют работу: 59% семей, где трудоустроены оба родителя и 41% семей, где устроен один из двух родителей. Чаще всего, в полных семьях неработающий родитель находится в отпуске по уходу за ребенком. Также частой причиной нетрудоустроенности является невозможность найти работу по специальности, так как более половины опрошенных малоимущих граждан имеют статус квалифицированного рабочего. При этом, как показало исследование, эти граждане неохотно идут на курсы переподготовки или повышения квалификации. Примечательно, что только половина респондентов работают по своей специальности. Это говорит о значительном влиянии уровня образования и профессиональной подготовки на риск малообеспеченности и наличии у малоимущих некоторых иждивенческих настроений.

Подавляющее большинство малоимущих, а именно 93%, хотели бы работать в более высокооплачиваемой сфере, но это желание, зачастую, так и остается лишь желанием. Для повышения материального уровня своей семьи повышением квалификации воспользовались лишь 25% малоимущих граждан, а устроились в более оплачиваемую сферу всего 8% опрошенных. Большинство малоимущих семей для улучшения своего положения прибегают к дополнительной занятости и сверхурочной работе на основной работе (75%) или различного рода займам (в банках, получение помощи у родственников или знакомых). Можно отметить, что никто не выделил вариант «никак не пытались улучшить своё положение». Таким образом, большинство опрошенных стараются улучшить своё материальное положение путем дополнительной занятости, что ведет к перегрузке организма, нехватке времени для отдыха, и получения займов, что в дальнейшем приводит к необходимости выделять дополнительные средства на погашение задолженностей.

Сами же респонденты видят причины своего низкого уровня жизни в следующем: 83% - низкий уровень заработной платы, 34% опрошенных – рождение второго и последующего детей, около 20% граждан - потерю работы. Таким образом, в настоящее время сложилась ситуация, когда низкий уровень заработной платы чаще встречается среди малоимущих, чем полное отсутствие работы, а также рождение второго и последующих детей может привести семью в ситуацию малообеспеченности, не смотря на активное развитие демографической политики.

Продолжительность нахождения семьи в статусе малоимущей имеет предопределяющее значение. Чем дольше семья является малоимущей, тем меньше шансов и желания у неё улучшить свой статус. Треть опрошенных семей являются малоимущими от одного года до трех лет, а около половины (43%) семей отметили, что имеют статус малоимущей уже более трех лет. Это достаточно большой срок, когда выход их ситуации бедности становится затруднен и происходит некое смирение со своим положением. Таким образом, формируется застойная бедность.

Малоимущие семьи, как правило, имеют ограниченные материальные, временные и другие возможности по полноценному воспитанию детей, что не может не отразиться на будущем детей. Чаще всего дети из малоимущих семей во взрослой жизни также становятся малоимущими. Это подтверждают результаты исследования: только 32% опрошенных семей охарактеризовали положение своей родительской семьи лучше, чем в их собственной семье, что позволяет говорить о процессе воспроизводства бедности.

Несмотря на низкий уровень жизни, более половины малоимущих семей не ожидают ухудшения своего материального положения, остальная часть опрошенных ожидают улучшения. Также 76% опрошенных считают, что смогут обеспечить своим детям лучшее материальное положение, чем у них и помочь получить хорошее образование, приобрести жилье.

Анализируя результаты исследования, можно сделать вывод, что основной категорией малоимущих являются полные семьи с детьми. В основной массе, члены семей имеют работу, но низкую заработную плату и недостаточный уровень квалификации, что является одной из основных причин попадания семей в ситуацию бедности. Другими причинами можно назвать наличие в семье детей и неработающих пенсионеров, потеря работы кем-то из членов семьи, необходимость ухаживать за детьми до полутора лет и нетрудоспособными родственниками, а также невозможность устроиться на работу по специальности.

Большинство исследователей приходит к выводу, что в настоящее время в России бедными становятся трудоспособные граждане, имеющие занятость и находящиеся в ситуации малообеспеченности вследствие низкого уровня заработной платы или высокой иждивенческой нагрузки. Проведенное исследование в целом повторяет общие тенденции, выявленные предыдущими авторами.

Библиографические ссылки:

1. Численность населения с денежными доходами ниже величины прожиточного минимума и дефицит денежного дохода [Электронный ресурс]. – URL:http://www.gks.ru/wps/wcm/connect/rosstat_main/rosstat/ru/statistics/population/poverty(дата обращения 12.11.2016).
2. Численность населения с денежными доходами ниже величины прожиточного минимума и дефицит денежного дохода [Электронный ресурс]. – URL:http://komi.gks.ru/wps/wcm/connect/rosstat_ts/komi/ru/statistics/standards_of_life/ (дата обращения 12.11.2016).

УДК 347.1

Соотношение норм о добросовестности и грубой неосторожности в страховании: русская судебная практика

Зайцева Н. В. natashka1302013@list.ru

Научный руководитель – Сусякова О.Н.

Финансовый университет при Правительстве Российской Федерации, г.Калуга,
Россия

Тенденцией современной цивилистики в целом и в страховании в частности стало пристальное внимание практиков и ученых-юристов к конкретным нормам утверждения принципа добросовестности в законодательстве и его регулятивном потенциале.

Независимые исследования этого принципа, его функциональной и смысловой нагрузки, связанной с конструктивными, правоприменительными и правоисполнительными функциями принципа добросовестности, стали проводиться только в последнее десятилетие.

Так, принцип добросовестности получил выражение в п. 3 ст. 1 Гражданского кодекса Российской Федерации (далее – ГК РФ) следующим образом: «При установлении, осуществлении и защите гражданских прав и при исполнении гражданских обязанностей участники гражданских правоотношений должны действовать добросовестно» [1]. Собственно презумпция добросовестности нормативно закреплена в п. 5 ст. 10 ГК РФ:

«Добросовестность участников гражданских правоотношений и разумность их действий предполагаются» [1]. Данная норма закрепляет презумпцию добросовестности участников гражданских правоотношений, в силу которой участники гражданско-правовых отношений освобождаются от обязанности доказывания своей добросовестности и разумности своих действий. Эта обязанность возлагается на органы и лица, оспаривающие разумность действий и добросовестность участников гражданских правоотношений.

В п. 2 ст. 10 ГК РФ введено правило о применении способов защиты гражданских прав в случаях их заведомо недобросовестного осуществления: при наличии «заведомо недобросовестного осуществления гражданских прав» [1] суд «с учетом характера и последствий допущенного злоупотребления отказывает лицу в защите принадлежащего ему права полностью или частично, а также применяет иные меры, предусмотренные законом» [1].

Действие данных норм распространяется и на страховые отношения, которые являются частью гражданских правоотношений. Но помимо указанных норм, закрепляющих общеправовой принцип добросовестности остановимся на нормах, применяемых только в страховой отрасли.

Нормы о добросовестности и грубой неосторожности в страховании являются олицетворением принципа добросовестности в части действия или бездействия со стороны страхователя и мошенничества со стороны страховщика. Так статьей 962 закрепляется необходимость предпринять какие-либо действия в целях уменьшения убытка от страхового случая: «При наступлении страхового случая, предусмотренного договором имущественного страхования, страхователь обязан принять разумные и доступные в сложившихся обстоятельствах меры, чтобы уменьшить возможные убытки. Принимая такие меры, страхователь должен следовать указаниям страховщика, если они сообщены страхователю. Расходы в целях уменьшения убытков, подлежащих возмещению страховщиком, если такие расходы были необходимы или были произведены для выполнения указаний страховщика, должны быть возмещены страховщиком, даже если соответствующие меры оказались безуспешными. Такие расходы возмещаются пропорционально отношению страховой суммы к страховой стоимости независимо от того, что вместе с возмещением других убытков они могут превысить страховую сумму. Страховщик освобождается от возмещения убытков,

возникших вследствие того, что страхователь умышленно не принял разумных и доступных ему мер, чтобы уменьшить возможные убытки» [1]. Однако страховой случай может наступить по вине страхователя, выгодоприобретателя или застрахованного лица. В этом случае согласно п.1 статьи 963 ГК РФ «Страховщик освобождается от выплаты страхового возмещения или страховой суммы, если страховой случай наступил вследствие умысла страхователя, выгодоприобретателя или застрахованного лица, за исключением случаев, предусмотренных пунктами 2 и 3 настоящей статьи. Законом могут быть предусмотрены случаи освобождения страховщика от выплаты страхового возмещения по договорам имущественного страхования при наступлении страхового случая вследствие грубой неосторожности страхователя или выгодоприобретателя» [1].

В практике имущественного страхования нередки случаи, когда страховщик отказывается в выплате со ссылкой на недобросовестность или грубую неосторожность страхователя. Как правило, чем выше сумма страхового возмещения, тем больший «соблазн» со стороны страховщика применить данную оговорку. Прежде всего, при расследовании страхового случая представители страховщика исследуют его причины и сопоставляют их с понятием умысла и грубой неосторожности. Сложность заключается в том, что в российском законодательстве понятие грубой неосторожности отсутствует, в связи с чем у сторон судебного разбирательства появляется широкий простор для доказывания.

В теории права под грубой неосторожностью понимают следующее: «грубая неосторожность (грубая небрежность) есть «непроявление той минимальной степени заботливости и осмотрительности, какую можно было бы ожидать от всякого участника имущественного оборота, и непринятие очевидных (хотя бы элементарных) мер в целях надлежащего исполнения обязательств» [3].

По мнению советского и американского юриста, автора многочисленных исследований по гражданскому праву О.С. Иоффе грубая и простая неосторожность отличаются степенью вины: чем более элементарные, простые, понятные каждому требования осмотрительности нарушаются, тем более конкретным становится предвидение правонарушителя и, следовательно, тем в большей степени он виновен; различие между простой и грубой неосторожностью носит чисто количественный характер: чем более конкретным является предвидение возможных неблагоприятных последствий, тем более тяжкой должна быть признана степень виновности [4].

Такая позиция нашла свое отражение в Трудовом кодексе Российской Федерации: «Несчастный случай на производстве является страховым случаем, если он произошел с застрахованным или иным лицом, подлежащим обязательному социальному страхованию от несчастных случаев на производстве и профессиональных заболеваний. Если при расследовании несчастного случая с застрахованным установлено, что грубая неосторожность застрахованного содействовала возникновению или увеличению вреда, причиненного его здоровью, то с учетом заключения выборного органа первичной профсоюзной организации или иного уполномоченного работниками органа комиссия (в предусмотренных настоящим Кодексом случаях государственный инспектор труда, самостоятельно проводящий расследование несчастного случая) устанавливает степень вины застрахованного в процентах. При несчастном случае на производстве с застрахованным составляется дополнительный экземпляр акта о несчастном случае на производстве. В акте о несчастном случае на производстве должны быть подробно изложены обстоятельства и причины несчастного случая, а также указаны лица, допустившие нарушения требований охраны труда. В случае установления факта грубой неосторожности застрахованного, содействовавшей возникновению вреда или увеличению вреда, причиненного его здоровью, в акте указывается степень вины застрахованного в процентах, установленная по результатам расследования несчастного случая на производстве» [2].

В гражданском праве выделяется умысел и грубая неосторожность. Иные разновидности формы вины, такие как косвенный или прямой умысел, легкомыслие или небрежность не имеют смысла, потому что в рамках публично-правовых отношений

действует презумпция невиновности, и степень вины является квалифицирующим признаком.

В частно-правовых отношениях - презумпция виновности, и на практике ни коем образом невозможно разделить косвенный и прямой умысел или неосторожность, потому что это не имеет смысла. Гражданское право не предусматривает различия в ответственности перед 3-м лицом в зависимости от формы вины. Форма вины определяется для того, чтобы установить степень участия в причинении вреда самого потерпевшего.

Как уже отмечалось выше в судебной практике нередко случаи проявления недобросовестности как со стороны страхователя, так и со стороны страховщика. Например, известен иск со стороны ООО «МДБ», занимающегося выпуском высококачественных мясных продуктов, к ОСАО «Ингосстрах» о взыскании страхового возмещения по договору страхования грузов. Ответчик искивые требования не признал, сославшись на то, что повреждение груза произошло вследствие грубой небрежности страхователя. Застрахованный груз следовал по маршруту Москва - Курск и перевозился на автомобиле КАМАЗ, в результате пожара автомобиль с фургоном и перевозимый груз были полностью уничтожены, о чем был составлен акт о пожаре и выдана справка пожарной охраны. ОСАО «Ингосстрах» отказал ООО «МБД» в выплате страхового возмещения, ссылаясь на то, что транспортное средство эксплуатировалось при неисправной топливной системе и наиболее вероятной причиной пожара могли стать искра из глушителя, стартера, искрение электропроводки, попадания куска ваты из одеяла (которое находилось на двигателе и намкнуло при утечке топлива) в глушитель, а также на то, обстоятельство, что страхователь перевозил груз собственным транспортном.

Согласно постановлению об отказе в возбуждении уголовного дела не подтвердилась версия пожара из-за умышленных действий по уничтожению имущества при помощи огня (поджога) и неосторожного обращения с огнем.

В соответствии с положениями абзаца второго пункта 1 ст. 963 ГК РФ случаи освобождения страховщика от выплаты страхового возмещения по договорам имущественного страхования при наступлении страхового случая вследствие грубой неосторожности страхователя или выгодоприобретателя могут быть предусмотрены только законом. В результате исследования и оценки имеющихся в деле доказательств, арбитражный суд пришел к выводу, что требование о взыскании размера страхового возмещения в сумме обоснованно и подлежит удовлетворению за счет ОСАО «Ингосстрах».

В качестве примера недобросовестности страхователя из судебной практике рассмотрим следующий случай: гражданка Ф. признана виновной в покушении на мошенничество в сфере страхования, т.е. в умышленных действиях, непосредственно направленных на совершение хищения чужого имущества путем обмана относительно наступления страхового случая, совершенных группой лиц по предварительному сговору. Ф., имея умысел, направленный на хищение чужого имущества путем обмана относительно наступления даты страхового случая, вступила в преступный сговор с другим лицом на хищение денежных средств, принадлежащих страховой компании. Зная о том, что 13 января 2013 г. стала участницей произошедшего дорожно-транспортного происшествия, вследствие чего ее автомобиль получил множественные повреждения, 15 января 2013 г. заключила договор страхования на указанное транспортное средство на сумму 560 тыс. руб., оформив полис страхования от 8 января 2013 г. по соответствующим рискам, обеспечив, таким образом, себе возможность последующего обращения с этим полисом в страховую компанию для получения страхового возмещения.

В дальнейшем соучастник Ф., действуя на основании доверенности, выданной на его имя Ф., обратился в отдел урегулирования убытков страховой компании, предоставив полис страхования транспортного средства от 8 января 2013 г., и написал заявление о наступлении страхового случая, однако свой преступный умысел Ф. и указанный соучастник не смогли довести до конца по независящим от них обстоятельствам, поскольку их противоправные

действия относительно представления недостоверных сведений о дате наступления страхового случая были выявлены сотрудниками страховой компании [6].

Таким образом, исходя из предложенных примеров, можем сделать вывод о том, что с точки зрения закона и морали действия страховщиков и страхователей зачастую не отвечают принципу добросовестности, а понятие «грубой неосторожности» достаточно размыто. Обобщим критерии «добросовестности» применительно к страховым отношениям. По мнению А. Г. Архиповой можно выделить следующие:

а) обязанность страховщика соблюдать добросовестность при заключении договора страхования, в частности обязанность сообщить страхователю о явном и известном страховщику несоответствии предлагаемого страхового покрытия потребностям страховщика, предупредить страхователя о предусмотренных договором и неочевидных для страхователя случаях отказа в выплате, об изъятиях из страхового покрытия;

б) обязанность страхователя не сообщать страховщику ложной информации при извещении о страховом случае, а также в ходе расследования страхового случая;

в) обязанность страховщика провести надлежащее (всестороннее и сбалансированное) расследование заявленного страхового случая;

г) обязанность обеих сторон действовать добросовестно при сборе документов, на основе которых принимается решение о выплате (об отказе в выплате), в частности избегать изготовления актов экспертизы, оценки и т. п. с результатом, заведомо известным стороне, заказывающей соответствующие документы;

д) обязанность сторон после наступления страхового случая предоставлять друг другу запрашиваемую информацию: со стороны страхователя – о причинах и последствиях страхового случая, со стороны страховщика – о ходе расследования, в том числе обязанность страховщика заранее, до принятия окончательного решения, сообщить страхователю о выявленных обстоятельствах, позволяющих страховщику отказать в выплате возмещения или сократить его сумму;

е) обязанность страхователя (выгодоприобретателя) воздерживаться от предъявления заведомо необоснованных (заведомо завышенных по объему) требований к страховщику, а также обязанность страховщика воздерживаться от принятия заведомо необоснованных и немотивированных решений об отказе в выплате страхового возмещения» [5].

Критерии добросовестности участников и их корректное применение в практической плоскости, безусловно, будут способствовать установлению оптимального баланса интересов страхователя и страховщика, что является необходимой гарантией поддержания делового сотрудничества, предотвращения юридических конфликтов и достижения наиболее полного удовлетворения интересов участников имущественного оборота. Принцип добросовестности нуждается и в дальнейшем поступательном внедрении в специальные нормы ГК РФ, поскольку является одной из существенных гарантий реализации субъективных гражданских прав. Однако, помимо законодательных аспектов разработки норм о добросовестности и грубой небрежности в страховании, необходимо разработать механизмы контроля за соблюдением этих норм, активнее использовать судебную прецедент для выявления существующих схем мошенничества.

Библиографические ссылки:

1. «Гражданский кодекс Российской Федерации (часть вторая)» от 26.01.1996 № 14-ФЗ (ред. от 23.05.2016)//СПС КонсультантПлюс

2. «Трудовой кодекс Российской Федерации» от 30.12.2001 № 197-ФЗ (ред. от 03.07.2016) (с изм. и доп., вступ. в силу с 03.10.2016)//СПС КонсультантПлюс

3. Брагинский М.И., Витрянский В.В. Договорное право. Книга первая: Общие положения. М., 1997. – С. 613.

4. Иоффе О.С. Избранные труды: В 4 Т. I. Правоотношение по советскому гражданскому праву. Ответственность по советскому гражданскому праву. – СПб.: Издательство «Юридический центр Пресс», 2003. – С. 376.

5. Архипова А. Г. Доктрина *uberrima fides* в страховании и ее воплощение в российском праве // Вестник гражданского права. 2015. № 4. С. 7–35.
6. Яни П.С. Специальные виды мошенничества // Законность. 2015. № 7. С. 29 - 33.

УДК 342.4

Исполнение решений Конституционного Суда РФ: проблемы и ответственность за их неисполнение

Касаткина Т.К. sf.pgu@yandex.ru

Научный руководитель - Полосаткин В.В.

Сердобский филиал Пензенского государственного университета, Сердобск, Россия.

Конституционный Суд РФ является важнейшим гарантом конституционности, законности и правопорядка в стране. Решения Конституционного Суда РФ должны своевременно исполняться. Сегодня актуальной остается проблема эффективности реализации этих решений в части их исполнения. На основании ст. 79 ФКЗ «О Конституционном Суде Российской Федерации» решение Конституционного Суда РФ окончательно и не подлежит обжалованию и вступает в силу немедленно после его провозглашения, действует непосредственно и не требует подтверждения другими органами и должностными лицами [1].

Исполнение решений Конституционного Суда РФ — это форма реализации конституционного права, выраженная в своевременном и полном исполнении требований, указанных в решениях Конституционного Суда РФ. Но всегда ли решения исполняются?

Изучая проблему исполнения решений Конституционного Суда РФ, считаю необходимым проанализировать механизм реализации этих решений и механизм привлечения государственных органов и должностных лиц к конституционно-правовой ответственности за неисполнение решений Конституционного Суда РФ. Органы законодательной и исполнительной власти РФ в основном несут ответственность за исполнение решений Конституционного Суда РФ [6, с. 1080].

В случае если решением Конституционного Суда Российской Федерации нормативный акт признан не соответствующим Конституции Российской Федерации полностью или частично либо из решения Конституционного Суда Российской Федерации вытекает необходимость устранения пробела в правовом регулировании. Так, Правительство РФ не позднее шести месяцев после опубликования решения Конституционного Суда Российской Федерации вносит в Государственную Думу проект нового федерального конституционного закона, федерального закона или ряд взаимосвязанных проектов законов либо законопроект о внесении изменений и (или) дополнений в закон, признанный неконституционным в отдельной его части. Указанные законопроекты рассматриваются Государственной Думой во внеочередном порядке [6, с. 1081].

Обязанности по приведению в соответствие Конституции РФ нормативных актов также лежат на Президенте РФ, Правительстве РФ, законодательных (представительных), исполнительных органах власти субъектов, других органах и должностных лицах.

Проблема реализации решений Конституционного Суда РФ приводит к нарушению целей Конституционного судопроизводства, таких как защита основ конституционного строя, основных прав и свобод личности, обеспечение верховенства и прямого действия Конституции РФ. Предлагаю рассмотреть динамику исполнения решений [5, с. 34].

Так, например, в 2009 году Председатель Конституционного Суда РФ обратился с письмом в Государственную Думу Федерального Собрания РФ, в котором написал о 31 неисполненном решении Конституционного Суда РФ, по 13 законопроектам не определены сроки их принятия, 18 законопроектов — это документы, рекомендованные к внесению во

исполнение решений Конституционного Суда РФ, но по разным причинам не попавшие в Государственную Думу Федерального Собрания РФ [5, с. 35].

В 2011 году Конституционным Судом РФ принято 30 постановлений. Из них 21 постановление и, кроме того, 2 определения требуют дополнительного правового регулирования на основании содержащихся в резолютивной части данных решений прямых предписаний в адрес законодателя.

В 2012 году Председатель Конституционного Суда РФ в письме в Государственную Думу Федерального Собрания РФ вновь пояснил ситуацию по исполнению 50 постановлений и 18 определений Конституционного Суда РФ [4, с. 32].

По сведениям Секретариата Конституционного Суда РФ (по состоянию на 1 апреля 2014 г.), федеральным законодателем не исполнено 44 решения Конституционного Суда РФ, а в 2013 году федеральным законодателем не исполнено 39 постановлений. Неисполнение решений Конституционного Суда РФ выражается не только в проблеме исполнения федеральным законодателем или законодателем субъекта Российской Федерации, но и в неполном следовании им правоприменительных и судебных органов [6, с. 1082].

Но если неисполнение актов Конституционного Суда РФ законодательными и исполнительными органами государственной власти выражается в непринятии новых законов или в несвоевременном внесении изменений в нормативные акты, в то же время судебные органы не исполняют решения Конституционного Суда РФ из-за отсутствия нового правового регулирования. Акты, признанные неконституционными утрачивают юридическую силу с момента провозглашения решения Конституционного Суда РФ. В установленные законом сроки Законодатель обязан устранить утратившие силу положения из нормативно-правового акта. Но как показывает практика, судебные органы не всегда соблюдают обязанность по своевременному устранению положений, признанных неконституционными, что приводит зачастую не только к ошибкам при вынесении своих решений, но и к отказу в рассмотрении обращений. Так же в ряде случаев отмечается, что причиной неисполнения или несвоевременного исполнения решений Конституционного Суда РФ является недостаточность денежных средств для принятия нового закона [6, с. 1080].

Основные проблемы неисполнения решений Конституционного Суда РФ:

- отсутствие реальной ответственности за неисполнение решения Конституционного Суда РФ. Именно в данной сфере отсутствует содержание и последствие конституционно-правовой ответственности;

- отсутствие дисциплины государственных органов;

- неотработанный механизм в части принудительного исполнения решений Конституционного Суда РФ;

- недостаточность денежных средств для принятия нового закона. Рассмотрим механизм привлечения государственных органов и должностных лиц к конституционно-правовой ответственности за неисполнение решений Конституционного Суда РФ. Ответственность в данном случае предполагает принятие таких мер, как роспуск законодательного органа государственной власти субъекта Федерации Президентом РФ, а также досрочное прекращение его полномочий по решению высшего должностного лица субъекта Федерации. Кроме того, в соответствии со ст. 81 ФКЗ «О Конституционном Суде Российской Федерации» неисполнение, ненадлежащее исполнение либо воспрепятствование исполнению решения Конституционный Суд РФ, влечет ответственность, установленную федеральным законом. По мнению Н. В. Витрука, судьи Конституционного Суда РФ в отставке вопрос ответственности за неисполнение, ненадлежащее исполнение либо воспрепятствование исполнению решения Конституционного Суда РФ в достаточной мере не урегулирован [2, с. 45].

Привлечение за злостное неисполнение решений судебных органов или за воспрепятствование их исполнению по ст. 315 УК РФ не представляется возможным, ввиду невозможности применения наказания к субъектам, не исполняющим решения

Конституционного Суда РФ, в связи с тем, что данная норма применима только к физическим лицам. Нарушителями в основном выступают государственные органы в целом. На практике не зафиксировано ни одного случая привлечения лиц к конституционно правовой ответственности за неисполнение решений Конституционного Суда РФ по ст. 315 УК РФ. В законе «О Конституционном Суде РФ» не прописана ответственность и порядок привлечения к ответственности за неисполнение решений Конституционного Суда РФ, существует лишь отсылка к иным нормативно-правовым актам.

Для разрешения проблемы исполнения решений Конституционного Суда Российской Федерации необходимо:

- ввести институт конституционно-исполнительного производства, для принудительного исполнения решений;
- установить срок исполнения решений Конституционного Суда РФ для Государственной Думы РФ;
- ввести в федеральное законодательство меру ответственности для каждого органа за неисполнение решений Конституционного Суда РФ.

Таким образом, подводя итог выше сказанного, можно сделать следующие выводы:

Конституционный Суд РФ является важнейшим гарантом конституционности, законности и правопорядка в стране. Решения Конституционного Суда РФ должны своевременно исполняться.

Исполнение решений Конституционного Суда РФ — это форма реализации конституционного права, выраженная в своевременном и полном исполнении требований, указанных в решениях Конституционного Суда РФ.

Проблема реализации решений Конституционного Суда РФ приводит к нарушению целей Конституционного судопроизводства, таких как защита основ конституционного строя, основных прав и свобод личности, обеспечение верховенства и прямого действия Конституции РФ [3, с. 25].

Основные проблемы неисполнения решений Конституционного Суда РФ:

- отсутствие реальной ответственности за неисполнение решения Конституционного Суда РФ.
- отсутствие дисциплины государственных органов;
- неотработанный механизм в части принудительного исполнения решений Конституционного Суда РФ;
- недостаточность денежных средств для принятия нового закона.

Для разрешения проблемы исполнения решений Конституционного Суда Российской Федерации необходимо:

- ввести институт конституционно-исполнительного производства, для принудительного исполнения решений;
- установить срок исполнения решений Конституционного Суда РФ для Государственной Думы РФ;
- ввести в федеральное законодательство меру ответственности для каждого органа за неисполнение решений Конституционного Суда РФ.

На наш взгляд, при осуществлении необходимых мер, по внедрению следующих предложений, существенно повысится конституционно-исполнительная дисциплина органов законодательной, исполнительной и судебной властей; на более высокий уровень поднимется авторитет судебной системы.

Библиографические ссылки:

1. Конституция Российской Федерации. Принята 12 декабря 1993 г. (с учетом поправок, внесенных Законом РФ о поправке к Конституции РФ от 21 июля 2014 г. № 11-ФКЗ) // Собрание законодательства РФ. – 2014. - № 31. - Ст. 4398.

2. Витрук Н. В. Конституционное правосудие: судебно-конституционное право и процесс: учебное пособие. - 3-е изд., перераб. и доп. - М.: Норма: Инфра-М, 2011. - 592 с.
3. Авакьян С. А. Российский конституционализм: несколько тезисов о неотложных задачах // Юридический мир. - 2015. - № 2. - С. 23 – 30.
4. Колесников Е. В., Селезнева Н. М. О повышении ответственности судей в Российской Федерации // Журнал российского права. – 2006. - № 3. - С. 31-34.
5. Кушнир Г. А. Дискуссионные аспекты учения о судебных ошибках // Законодательство. – 2007. - № 10. – С. 34-38.
6. Маркова А. Ю. Исполнение решений Конституционного суда Российской Федерации: проблемы и ответственность за их неисполнение // Молодой ученый. — 2015. — № 11. – С. 1080-1082.

УДК 347.27.01

Понятие и сущность ипотечного кредитования (правовые аспекты)

Магомедова А. М., Крапивин В. Э.

Научный руководитель – Ромашова Т. В.

Ухтинский государственный технический университет, филиал в г. Усинске, Усинск

Ипотека (от греч. *hypothekē* — заклад, залог) — залог недвижимого имущества, главным образом земли и строений, с целью получения ипотечной ссуды. Ипотека представляет такой вид залога, при котором закладываемое имущество не передается в руки кредитора, а остается у должника, но с запрещением права свободного распоряжения этим имуществом. [1, с. 238]

В теории гражданского права и в практике ипотечного законодательства к числу основополагающих принципов залога недвижимости относятся принципы: специальности, обязательности (внесения), гласности (публичности), достоверности, бесповоротности и старшинства (приоритета).

Принцип специальности предполагает, что предметом ипотеки является конкретный объект. В соответствии с этим принципом, как указывал еще в XIX веке профессор Д.И. Мейер, «в книгу вносят записи о правах, касающихся определенного имения». Книга, о которой идет речь, - это специальная поземельная книга, современный аналог для России - Единый государственный реестр прав (ЕГРП). [2, с. 88]

Принцип обязательности заключается в том, что сведения об ипотеке обязательно должны быть занесены в Единый государственный реестр прав. Ипотека становится действительной для третьих лиц только с момента занесения.

Принцип гласности (публичности) означает возможность ознакомления с государственным реестром каждого заинтересованного лица. Покупатель недвижимого имущества имеет право, по меньшей мере, получить информацию о записях относительно предмета купли-продажи.

Принцип публичной достоверности гласит, что записи в Едином государственном реестре прав предполагаются как достоверные.

Следующий принцип — принцип бесповоротности. Согласно Мейеру, этот принцип заключается в том, что «при определенных условиях запись сохраняет свою силу, несмотря на ее неправильность». [2, с. 92]

Принцип старшинства (приоритета) означает приоритет предыдущей ипотеки над последующей. Этот принцип предполагает, что кредитор, заключивший самый ранний по времени ипотечный договор, имеет преимущество в удовлетворении своих денежных требований перед последующим кредитором.

Благодаря наличию указанных принципов, при залоге недвижимости кредитор верит не личности должника, а специально обособленной вещи, из стоимости которой он

(кредитор) сможет в дальнейшем «при неисправности должника» получить удовлетворение. Это верно даже в тех случаях, когда заложенная недвижимость переходит к другому собственнику.

Ипотечные кредиты классифицируются по различным признакам. По объекту недвижимости: земельные участки; предприятия, а также здания, сооружения и иное недвижимое имущество, используемое в предпринимательской деятельности; жилые дома, квартиры и части жилых домов и квартир, состоящие из одной или нескольких изолированных комнат; дачи, садовые дома, гаражи и другие строения потребительского назначения; воздушные, морские суда, суда каботажного плавания и космические объекты; объекты незавершенного строительства.

При рассмотрении вопроса об ипотечном кредитовании следует различать понятия «объект залога» и «объект кредитования». Под объектом залога при ипотечном кредитовании имеется ввиду недвижимое имущество (здание, земельный участок), служащее обеспечением обязательств заемщика. Под объектом кредитования подразумевается конкретная цель, для достижения которой предоставляется ссуда.

Возможны различные варианты сочетаний объекта залога и объекта кредитования, когда, например, ссуда предоставляется на: строительство жилья под залог жилья; строительство жилья под залог земельного участка; приобретение земельного участка под залог жилья; приобретение земельного участка под залог имеющейся земли. [3, с. 76].

По целям кредитования: приобретение готового жилья в многоквартирном доме либо отдельного дома на одну или несколько семей в качестве основного или дополнительного места жительства; приобретение дома для сезонного проживания, дачи, садовых домиков с участками земли; приобретение земельного участка под застройку.

По виду заемщиков: как субъектов кредитования: кредиты, предоставляемые застройщикам и строителям; кредиты, предоставляемые непосредственно будущему владельцу жилья; по степени аффилированности заемщиков кредиты могут предоставляться: сотрудникам банков; сотрудникам фирм - клиентов банка; клиентам риэлтерских фирм; лицам, проживающим в данном регионе; всем желающим [4].

Заемщик - дееспособное физическое лицо в возрасте от 18 до 60 лет, заключившее кредитный договор с банком на предоставление ему ипотечного кредита, выдавшее банку-кредитору (залогодержателю) закладную в качестве обеспечения взятого ипотечного кредита в качестве гарантии возврата ипотечного кредита. Заемщик и залогодатель часто совпадают в одном лице.

По виду процентной ставки: кредит с фиксированной процентной ставкой; кредит с переменной процентной ставкой. Наиболее распространенными являются фиксированные ипотечные ставки. Они не меняются в течение всего срока ипотечного кредитования. Кроме фиксированных ипотечных ставок существуют плавающие ставки или иначе их называют переменной процентная ставка. Они привязываются к усредненному значению процентной ставки межбанковского рынка.

По возможности досрочного погашения: с правом досрочного погашения; без права досрочного погашения; с правом досрочного погашения при условии уплаты штрафа.

По способу рефинансирования. Ипотечным кредитованием занимаются различные кредитные институты. Особенности их деятельности заключены в способе рефинансирования выдаваемых кредитов.

По степени обеспеченности (величине первоначального платежа). Сумма кредита может составлять от 50 до 100 % стоимости заложенного имущества. Кроме того, ипотечные кредиты могут быть: обычные и комбинированные (выдаваемые несколькими кредиторами); субсидируемые и выдаваемые на общих условиях.

Как и любой другой кредит, ипотека характеризуется, прежде всего, сроком кредитования и процентной ставкой.

Срок кредита при ипотеке может составлять от 3 до 50 лет. Наиболее популярные сроки ипотеки – 10, 15 и 20 лет.

Срок ипотеки, для заемщика, определяется размером кредита и возможностью его погашения. Чем меньше срок ипотеки, тем меньше величина переплаты за приобретаемое жилье. Заемщик при выборе размера и срока ипотечного кредита исходит из своих потребностей в жилье и стоимости этого жилья. Однако следует учитывать, что в какой-то момент темп прироста переплаты за жилье превысит темп прироста размера ипотечного кредита и заем станет низкоэффективным

В случае ипотеки, сумма кредита составляет некоторый процент от стоимости приобретаемого жилья. Оставшаяся часть стоимости является так называемым первоначальным взносом и должна быть у заемщика в наличии для получения ипотечного кредита.

От порядка расчета платежей - зависит конечная сумма, которую заемщик отдаст ипотечному банку.

При ипотеке расчет платежей может проводиться по аннуитетной либо дифференцированной схеме.

Аннуитет – это равный ежемесячный платеж в течение всего периода кредитования.

В России наибольшее распространение получили именно, аннуитентные платежи. Так как они все время составляют одну и ту же сумму, они удобны для планирования бюджета заемщика. На первом этапе, сумма аннуитентных платежей ниже, чем сумма дифференцированных. Но в конечном итоге, заемщик, выбравший схему аннуитетного расчета платежей, заплатит кредитору большую сумму, чем заемщик, рассчитывающийся по дифференцированной схеме [5, с. 321].

Валюта кредита, при ипотеке, может быть как национальной, так и иностранной. Каждый заемщик решает сам, какой из них отдать предпочтение.

Сумму ипотечного кредита, которую готов выдать банк, можно увеличить за счет привлечения созаемщиков.

Созаемщик - лицо, становящееся собственником приобретаемого объекта недвижимости и вместе с основным заемщиком отвечающее перед кредитором за возврат кредита. Как правило, созаемщиком выступает супруг. При этом доходы созаемщика учитываются при расчете суммы кредита [6, с. 38].

Получение ипотечного кредита связано с дополнительными расходами. Этих расходы могут достигать 10% первоначального взноса. Сумма накоплений заемщика не может целиком стать первоначальным взносом, она должна быть уменьшена на величину дополнительных расходов во избежание неприятных сюрпризов.

Банк, работающий с ипотекой, может потребовать от заемщика подтверждения доходов. Перечень доходов и форма их подтверждения у каждого банка свои. Некоторые ипотечные банки требуют наличия определенного трудового стажа и поручителей. Банки-кредиторы выдвигают особые требования к ипотечному жилью, которое предполагается приобрести на кредитные средства. Отсутствие регистрации в месте, где предполагается получить ипотечный кредит и приобрести жилье, может повлиять на возможность получения ипотеки, так же как и гражданство, если оно не российское.

Право собственности на ипотечное жилье переходит к заемщику ипотечного кредита в момент оформления сделки купли-продажи недвижимости, но существует ряд ограничений на это право, связанных с ипотекой жилья.

Если ипотека берется – не первый раз, то положительная кредитная история заемщика может быть дополнительным преимуществом при получении ипотеки. Но если предыдущие кредиты еще не погашены, то это, конечно, уменьшает потенциально возможную сумму ипотечного кредита.

Оформление ипотеки – многоэтапная процедура, включающая сбор и подачу документов, прохождение кредитной комиссии банка, поиск подходящего жилья, его оценку и страхование, заключение договора ипотеки. На этом нелегком пути может помочь ипотечный брокер. Так же может потребоваться помощь агентства недвижимости при покупке квартиры в кредит.

Для того чтобы оформить ипотеку дома или квартиры следует подать в выбранный банк заявку на получение ипотечного кредита и все необходимые документы для ипотеки, большинство из которых имеет стандартную форму. Принятие банком решения о предоставлении кредита может занять от нескольких дней до нескольких недель. Некоторые ипотечные банки предлагают услугу "экспресс - ипотека", когда решение о выдаче кредита принимается за считанные часы. В случае положительного решения банковской кредитной комиссии, можно переходить к выбору жилья.

За определенное банком время (несколько месяцев) заемщику необходимо найти подходящую квартиру (или дом), которая отвечала бы требованиям к ипотечному жилью, выдвинутым банком-кредитором. По выбранной квартире (дому) следует собрать документы, которые требуются для проведения сделки купли-продажи, а также оценки жилья.

Приблизительный список этих документов следующий: правоустанавливающие документы на выбранное жилье; паспорт на жилье с его планом; справка о регистрации (форма 9) и характеристика жилого помещения (форма 7); справка об отсутствии задолженности по оплате жилья и коммунальным платежам; выписка из Единого государственного реестра прав (о субъекте права на жилье, правоустанавливающих документах, об отсутствии обременений по квартире); разрешение органов опеки и попечительства на отчуждение квартиры (при наличии несовершеннолетних собственников квартиры, либо обременения квартиры правами несовершеннолетних лиц).

Оценка жилья - это обязательный этап оформления ипотеки дома или квартиры. Связан он с ограничением суммы кредита, которую может предоставить банк – это не более 80-100% оценочной стоимости жилья. Принимая жилье в качестве обеспечения залога по ипотечному кредиту, банку необходимо знать его рыночную стоимость. Для этих целей привлекаются оценочные компании - партнеры банка, имеющие лицензию.

Страхование жилья - также необходимый этап оформления ипотеки. Сроки кредитования обычно весьма продолжительны, поэтому банк требует гарантий в виде обязательного страхования рисков потери трудоспособности заемщика, утраты права собственности на жилье или его повреждения, ущерб, причиненный заложенному имуществу, а также жизнь и здоровье заемщика.

После проверки банком выбранной заемщиком квартиры или дома, а так же их оценки и страхования, наступает этап заключения договора ипотечного кредитования. В большинстве ипотечных банков форма договора ипотеки не подлежит изменению, и заемщику следует заранее с ней ознакомиться, чтобы позже не пришлось отказываться от кредита, если какие-то условия договора окажутся неприемлемыми. Возможен так же вариант, когда вместо отдельного договора ипотеки между продавцом квартиры и покупателем (заемщиком кредита) заключается договор купли-продажи, составленный таким образом, что ипотека из него возникает в силу закона. Одновременно с договором ипотеки может потребоваться оформление закладной.

Это именная ценная бумага, свидетельствующая право кредитора на получение исполнения по денежному обязательству, обеспеченному ипотекой, без представления других доказательств существования этого обязательства.

Завершается оформление ипотеки государственной регистрацией документов в органах юстиции. Регистрируется переход права собственности на жилье от продавца к покупателю, после чего новый владелец получает свидетельство о собственности, становится практически полноправным владельцем выбранного жилья [6, с. 8].

Согласно законодательству по ипотеке, сделки с недвижимостью подлежат обязательной государственной регистрации путем занесения записи в Единый государственный реестр прав (ЕГРП).

Таким образом, государственной регистрации в органах юстиции подлежат договор купли-продажи, договор ипотеки жилья, закладная (если она составлялась), право

собственности покупателя (заемщика ипотечного кредита) на жилье, и обременение этого жилья залогом.

Законодательно установлен срок регистрации договоров купли-продажи жилья, приобретенного по ипотеке, в объеме 5 дней со дня подачи заявления и документов, необходимых для государственной регистрации прав. Срок регистрации ипотеки земельных участков, зданий и сооружений - до 15 рабочих дней.

Некоторые ипотечные банки оказывают клиентам услугу, беря на себя хлопоты по государственной регистрации ипотеки, договора купли продажи и закладной. Стоимость этой услуги составляет порядка 1000 рублей. [7]

Купив новую квартиру в кредит, можно воспользоваться значительными налоговыми вычетами по подоходному налогу.

С 1 января 2001 г. действует новый порядок расчета и применения льготы по подоходному налогу. В соответствии со статьей 220 Налогового кодекса Российской Федерации налогоплательщик может вычесть из своего налогооблагаемого дохода суммы, фактически израсходованные на новое строительство либо приобретение на территории Российской Федерации жилого дома или квартиры, а также суммы, направленные на погашение процентов по ипотечным кредитам, полученным налогоплательщиком в банках Российской Федерации. Общий размер данного вычета не может превышать 1 000 000 рублей без учета сумм, направленных на погашение процентов по ипотечным кредитам. [6, с. 9]

Когда ипотечный кредит получен и жилье приобретено, наступает время «расплаты». Погашение кредита может осуществляться как наличными деньгами, так и безналично, либо в строго определенные дни, либо в любой день месяца – эти условия определяются банком-кредитором. Возможность досрочного погашения кредита так же определяется ипотечным банком.

После получения ипотечного кредита и благополучной покупки на эти средства жилья, наступает время расчетов по кредиту. «Погасить кредит» означает, что на указанный кредитором счет зачислена вся сумма кредита и причитающихся по нему процентов. Ипотечное кредитование – долгосрочный проект и погашение кредита осуществляется частями. Для удобства заемщика и банка-кредитора, существует несколько способов погашения кредита. И, кроме того, заемщик не должен забывать о дополнительных возможностях сэкономить свои время и деньги, а именно о досрочном погашении кредита и о перекредитовании. Способ погашения ипотечного кредита включает в себя периодичность осуществления платежей, сроки и размер платежей, а так же форму платежей – наличными деньгами, безналичной.

В случае ипотеки платежи, как правило, осуществляются ежемесячно, при этом часто кредитором определяется платежный период, например с 15-го по 20-е число месяца. К заемщикам, нарушающим установленные сроки платежа, могут применяться штрафные санкции по условиям кредитного договора.

Размер платежей определяется графиком платежей, который обычно выдается заемщику сразу после подписания кредитного договора. Кредиторы могут требовать точного соответствия (до копеек) перечисляемой суммы и той, которая указана в графике платежей. И недоплата, и переплата может быть расценена кредитором как неисполнение заемщиком обязательств по договору ипотеки, что чревато штрафными санкциями или даже требованием досрочного погашения кредита.

По форме платежи могут быть наличными: когда заемщик вносит через кассу банка деньги на свой ссудный счет. В случае, если платежи осуществляются безналично, то это может быть перевод денег со счета заемщика, открытого в каком-либо банке, на счет банка-кредитора. При этом следует иметь в виду, что межбанковские переводы являются платной услугой и что на их выполнение требуется время (1-3 дня). Чтобы сократить расходы времени и денег по переводу, заемщик может открыть свой счет непосредственно в банке-кредиторе.

Если оплата кредита осуществляется через банкомат (наличными или пластиковой картой), то надо понимать, что получение чека о проведенной операции еще не означает внесение платежа по кредиту. К сожалению, возникают ситуации, когда деньги не доходят до ссудного счета, и это расценивается банком как просрочка платежа со всеми вытекающими последствиями. Чтобы не попасть в такую неприятную ситуацию при использовании банкомата, лучше спустя день-два связаться с банком-кредитором и убедиться, что деньги были зачислены на ссудный счет.

Еще один вариант осуществления расчетов по кредиту – это ежемесячный перевод в счет погашения кредита части заработной платы до ее получения. В этом случае заемщик должен написать заявление на имя руководителя предприятия, на котором он работает, и согласовать детали осуществления перевода с бухгалтерией предприятия.

Если заемщик планирует получать имущественный налоговый вычет по ипотечной квартире, то ему следует особенно внимательно отнестись к документам, подтверждающим платежи по кредиту. Все документы должны быть оформлены на имя человека, который будет получать налоговый вычет, иначе налоговая инспекция может отказать в выплате.

Большинство ипотечных программ предусматривает возможность досрочного погашения кредита с минимальным мораторием (запретом) на досрочное погашение порядка 6 месяцев. Но в то же время почти все ипотечные банки устанавливают некое минимальное значение суммы досрочного погашения (например, 10000 руб.). Только накопив эту минимальную сумму, заемщик может подать кредитору заявление на досрочное погашение кредита. Заявление пишется по форме банка-кредитора.

Досрочно можно погасить как весь ипотечный кредит, так и его часть. В случае частичного досрочного погашения кредита, заемщик имеет право либо уменьшить сумму ежемесячных платежей на оставшийся период кредитования, либо оставить размер платежей прежним, а сократить сам период кредитования. Уменьшение суммы ежемесячных платежей снижает нагрузку на семейный бюджет, а так же дает возможность получения нового кредита. Сокращение срока кредитования существенно снижает сумму переплаты заемщика за жилье, приобретаемое по ипотеке. Что выгоднее - решает заемщик. После проведения досрочного погашения кредита, банк-кредитор должен предоставить заемщику новый график платежей.

В случае полного досрочного погашения, заемщику необходимо запросить в банке-кредиторе точную сумму кредита и процентов по нему на предполагаемую дату полного погашения. После осуществления всех необходимых платежей, заемщик должен зарегистрировать в учреждении юстиции прекращение ипотеки, то есть снятие залогового обременения с приобретенного жилья. И наконец, заемщик должен уведомить о полном досрочном погашении кредита страховую компанию, чтобы вернуть себе деньги за оплаченный, но неиспользованный страховой период.

Перекредитование – это получение кредита с более низкой процентной ставкой для погашения кредита с более высокой ставкой, взятого ранее. В условиях конкурентной борьбы ипотечных банков, заемщик может успешно пользоваться этим инструментом для уменьшения переплаты за жилье, приобретаемое по ипотеке. Естественно, что при оценке выгоды операции перекредитования, необходимо учитывать дополнительные расходы, связанные с получением нового кредита.

Библиографические ссылки

1. Ушаков Д.Н. Большой толковый словарь. Современная редакция [Текст] / Д.Н. Ушаков. - М.: ООО «Дом Славянской книги», 2012
2. Косарева Н.Б. Основы ипотечного кредитования [Текст] / Н.Б. Косарева.- М.: Инфра, 2013
3. Цыганенко В.С. Экономика рынка недвижимости [Текст] / В.С. Цыганенко – СПб: СПбГУИТМО, 2014
4. <http://help-realty.ru>

5. Ипотека. Управление. Организация. Оценка [Текст] / Под ред. И.В. Довдиенко, В.З. Черняк. – М.: ЮНИТИ – ДАНА, 2013
6. Кириенко А. А. Ипотека в вопросах и ответах [Текст] / А. А. Кириенко. - Юстицинформ, 2012
7. <http://www.ipohelp.ru>.
8. Налоговый кодекс Российской Федерации (часть вторая) от 05.08.2000 № 117-ФЗ (ред. от 03.07.2016) (с изм. и доп., вступ. в силу с 01.10.2016) [Электронный ресурс] // Справочная правовая система «КонсультантПлюс»
9. Федеральный закон от 16.07.1998 № 102-ФЗ «Об ипотеке (залоге недвижимости)» (ред. от 23.06.2016) // СПС Консультант Плюс [Электронный ресурс] // Справочная правовая система «КонсультантПлюс»

УКД 624.014.07

Инфантилизм как социальное явление

Ахметжанова З. М., Шмелькова А. А. zumrad96@mail.ru

Научный руководитель – Мелехина М. Б. кандидат культурологии, доцент кафедры
ФиМО

Ухтинский государственный технический университет, Ухта, Россия,

Инфантилизм (от лат. *infantilis* — детский) — незрелость в развитии, сохранение в поведении или физическом облике черт, присущих предшествующим возрастным этапам.

Термин употребляется как в отношении физиологических, так и психических явлений.

В переносном смысле инфантилизм (как детскость) — проявление наивного подхода в быту, в политике и т. д., также неумение принимать своевременно продуманные решения.

Психологический инфантилизм

Психический инфантилизм — незрелость человека, выражающаяся в задержке становления личности, при которой поведение человека не соответствует возрастным требованиям к нему. Преимущественно отставание проявляется в развитии эмоционально-волевой сферы, неспособности принятия самостоятельных решений и сохранении детских качеств личности [1].

Физиологический инфантилизм

В медицине понятием «инфантилизм» обозначают отставание в физическом развитии, которое проявляется у некоторых людей как следствие охлаждения, отравления или инфицирования плода в период беременности, кислородного голодания при родах, тяжёлых заболеваний в первые месяцы жизни, нарушения обмена веществ, нарушений в деятельности некоторых желез внутренней секреции (половых желёз, щитовидной железы, гипофиза) и других факторов. У таких людей замедляются рост и развитие всех физиологических систем организма.

Правовой инфантилизм

Правовой инфантилизм — низкий уровень правового сознания, чувства ответственности относительно поведения в рамках права, несформированность, недостаточность правовых знаний и установок, но высокого уровня желания получить результат (без осознанности последствий, с вероятной осознанностью отрицательного поведения).

Социальный инфантилизм

Состояние, проявляющееся в разрыве между биологическим и социокультурным развитием человека. Свидетельствует о нарушении механизма социализации и неприятии общественных обязанностей и обязательств.

Социальный инфантилизм - неприятие молодыми людьми новых обязанностей и обязательств, связанных с процессом взросления.

Факторы, влияющие на развитие социального инфантилизма у современной молодежи:

- экономический — молодежь недостаточно обеспечена материально, не имеет собственного жилья, вынуждена полагаться на финансовую помощь родителей;
- духовный — потеря нравственных ориентиров, размывание традиционных норм и ценностей. Нивелируются ценности труда, свободы, межнациональной терпимости, а на смену им приходят потребительские отношения к миру, нетерпимость к чужому, стадность. Проблема «отцов и детей» — конфликт молодежи с взрослым поколением;

· семья — играет важную роль в воспитании молодого человека. Молодежь зависит от родителей. В процессе воспитания закладываются основные ценности жизни.

В процессе социализации закладываются основные ценности жизни, они формируют отношение к окружающему миру, ориентируют нас в социальном пространстве. Многие социальные институты влияют на установки и жизненные планы молодежи. Так, семья по-прежнему играет важную роль в воспитании молодого человека. Действительно молодежь зависит от родителей и не только в материальном плане. Существует еще и психологическая зависимость, которая не позволяет молодым людям становится полностью самостоятельными.

Чтобы преодолеть социальный инфантилизм существуют различные методы профилактики. К ним относится преодоление социально-профессионального инфантилизма, которое выступает как комплексная социально-педагогическая поддержка: диагностика, профилактика и коррекция социально-профессионального инфантилизма. Другая распространенная и эффективная форма профилактики социального инфантилизма — это трудовая терапия. Человек в процессе трудовой деятельности, накапливает опыт, вырабатывает необходимые навыки и умения. Возлагая на себя ответственность в процессе выполнения важных социальных функций, молодой человек формирует те качества, которые положительно влияют не только на его личную жизнь, но и на общественную организацию в целом [2].

Профилактикой инфантилизма помимо социальных педагогов и психологов также занимаются специалисты по работе с молодежью. Работа выступает как комплексная социально-педагогическая поддержка. Она предполагает комплекс индивидуально ориентированных мер по ослаблению, снижению или устранению отклонений в физическом, психическом, нравственном развитии. Такая поддержка возможна, если учитываются особенности внутренней, внешней, профессиональной среды.

Подводя итоги можно сделать вывод: современная молодежь не хочет брать на себя ответственность, тем самым усугубляя свое положение в обществе. Проблемы, с которыми сталкивается молодежь, связаны с положением молодежи в социальной структуре общества, характеризующиеся, прежде всего переходностью и нестабильностью. Социальные процессы, которые происходят в современности, только усугубляют эти проблемы. Сегодня многие ученые обращают внимание на увеличение количества молодых людей, не приспособившимся к новым жизненным условиям. Так можно выделить некоторые тенденции в развитии социального инфантилизма: нежелание молодежи в будущем вступать в брачные отношения и иметь детей; риск формирования социального пессимизма или неверия в возможность реализовать свои лучшие силы и способности в будущем.

Как следствие один из сценариев развития общества может быть связан с ослаблением социальных связей и даже частичной деградацией в моральном плане. Для того чтобы избежать подобных последствий, надо проводить комплексную социально-педагогическую работу по предупреждению и выявлению инфантилизма в молодежной среде.

Библиографические ссылки:

1. Личко А.Е. Физические особенности. Акселерация и инфантилизм // Подростковая психиатрия. — М.: Медицина, 1985. — 416 с.
2. <http://www.psychanalyst.su/vs-o-nepravlyaemich-strachach/infantilizm-osnovnaya-charakterologicheskaya-osobnost-stradaiuschich-fobicheskimi-strachami>

Использование программного комплекса «SCAD Office» в учебном процессе по дисциплине «Металлические конструкции» в проектировании металлической балочной клетки

Веренич Е.В. ekaterina.verenich@mail.ru

Научный руководитель – Девальтовский Е.Э.

Ухтинский Государственный Технический Университет, Ухта, Россия,

Рассмотрена работа металлической балочной клетки с помощью «SCAD Office», которая описывает возможности использования программного комплекса на примере. Составлена методика построения элементарных моделей балочной клетки, а так же подбор и проверка сечений конструкций, элементов узлов их сопряжений.

Целью работы является создание модели металлической балочной клетки, исследование балочной клетки с помощью программы. Предлагается использование полученных результатов в учебном процессе, расчёт в программе курсовых и дипломных проектов, в реальном проектировании, для возможности дальнейшей проработки более сложных моделей.

Система SCAD Office представляет собой набор программ, предназначенных для выполнения прочностных расчетов, проектирования различного вида и назначения строительных конструкций. В состав системы входит высокопроизводительный вычислительный комплекс SCAD, а также ряд проектирующих и вспомогательных программ, которые позволяют комплексно решать вопросы расчета и проектирования стальных и железобетонных конструкций [1].



Рисунок 1 – Программы SCAD Office

Балки – наиболее распространённые строительные конструкции. Они нашли широкое применение в строительстве самых различных сооружений: в общественных, гражданских и промышленных зданиях; мостах; эстакадах; гидротехнических сооружениях и т.д [2].

Балочная клетка представляет собой конструктивный комплекс, образованный системой балок одного или нескольких направлений, предназначенный для восприятия нагрузок и передачи их на колонны или стены. Балочные клетки применяют в рабочих площадках, покрытиях и перекрытиях зданий, в пролётных строениях мостов, в затворах гидротехнических сооружений [2].

В зависимости от назначения, габаритных размеров, значения и схемы расположения нагрузок, типа настила выбирают схему балочной клетки. При этом рассматривают разные типы балочных клеток и выбирают наилучший, исходя из наименьших затрат металла и труда на изготовление и монтаж конструкций. Сравнение вариантов производится на основании эскизного проектирования и приближённых расчётов нескольких вариантов. По схеме компоновки в плане различают три типа балочных клеток: упрощённый, нормальный и усложнённый.

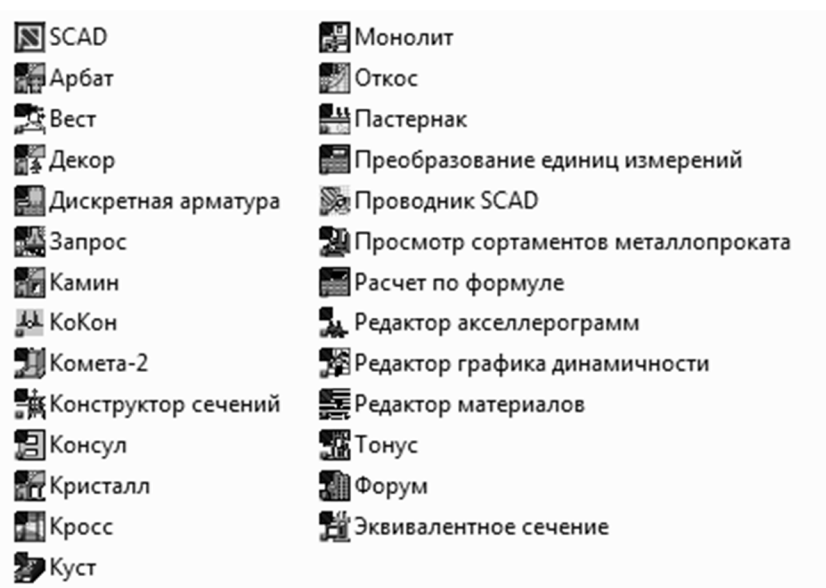
Упрощённый тип основан на использовании балок одного направления, передающих нагрузку на опоры (рисунок 2 а).

Нормальный тип состоит из главных балок и балок настила, по которым укладывают настил. В балочной клетке нормального типа нагрузка с настила передаётся последовательно на балки настила (БН), на главные балки, а затем на колонны (рисунок 2б).

В усложнённом типе балочной клетки имеется три вида балок – главные (ГБ), вспомогательные (ВБ), воспринимающие нагрузку от балок настила, и балки настила. Усложнённый тип целесообразно использовать, когда необходимо перекрыть сравнительно большие пролёты, а число внутренних колонн свести к минимуму (рисунок 2 в).



Рисунок 2 – Типы балочных клеток: а) упрощенный; б) нормальный; в) усложненный;
1 – балки настила; 2 – вспомогательные балки; 3 – главные балки

Совершенствование систем автоматизированного проектирования (САПР) постепенно уменьшает влияние человеческого фактора на выполнение проектов, а развитие технологии выходит на новый уровень. На место обычного проектирования на плоскости приходит комплексное трехмерное моделирование объектов – BIM-технология. Одно из направлений развития BIM-технологий – разработка методов связи различных автоматизированных систем, в результате которых исключаются ошибки, разногласия между разноплановыми отделами, занимающимися проектированием [3].

Создание пошаговой модели балочной клетки в SCAD Office позволяет создать шаблон, пошаговую инструкцию проектирования, что позволяет свести ошибки к минимуму в сборе нагрузок, подбора сечений и т.д.

Последовательность проектирования пространственной стержневой системы в программе SCAD для нормальной балочной клетки со стальным настилом:

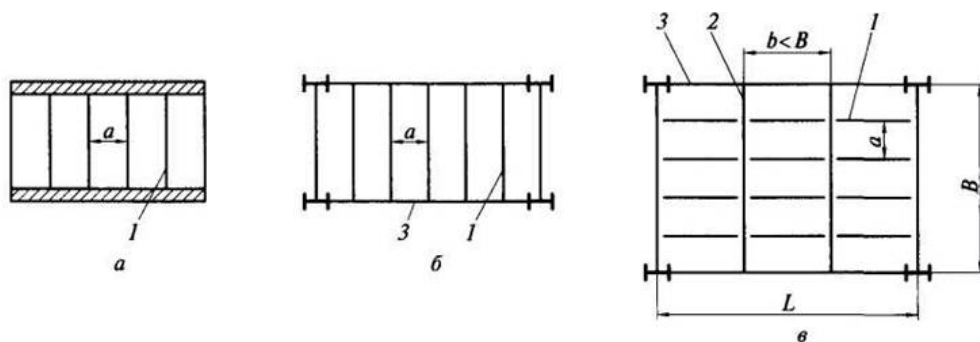
1. Задаёмся исходными данными.

Геометрическая схема рамы, основные размеры рамы и её сечений, схемы опор и узловых соединений элементов, схема и значение внешней нагрузки имеют особенности:

- рама имеет вертикальную плоскость симметрии, которая проходит по середине поперечной рамы;
- элементы рамы выполнены из одного материала;
- вертикальные элементы (стойки) имеют одинаковое прямоугольное сечение с соответствующими геометрическими размерами и ориентацией местных координатных осей X_1, Y_1, Z_1 ;

- горизонтальные элементы (ригели) имеют одинаковое тавровое сечение с соответствующими геометрическими размерами, но разное расположение полки тавра (в нижних ригелях полка тавра расположена снизу, а верхних ригелях сверху);
- все стойки рамы закрепляются к опорной горизонтальной поверхности сферическими неподвижными шарнирами;
- во всех промежуточных узлах элементы рамы жестко соединяются между собой;
- внешняя нагрузка рамы задана в виде одной горизонтальной (параллельной оси X) узловой сосредоточенной силы.

2. Задача.

Для нагруженной рамы с помощью системы SCAD необходимо решить задачи:

- сформировать расчетную пространственную стержневую конечно-элементную модель;
- определить напряженно-деформированное состояние модели от заданной нагрузки;
- визуализировать на экран монитора компьютера компоненты определенного напряженно-деформированного состояния модели;
- подготовить исходные данные и результаты расчета (в том числе графические) для экспорта в редакторы из пакета MS Office (Microsoft Word, Microsoft Excel) и осуществлять экспорт.

3. Алгоритм решения задачи:

Формирование начальной схемы фрагмента рамы (плоская рама):

- создать новый проект; - сохранить под именем файла; - расчетная схема; - схема; - генерация прототипа рамы; - выбор конфигурации рамы; - задание параметров регулярной рамы; - номера узлов; - номера элементов; - узлы и элементы; - узлы; - ввод узлов; - получение плоской рамы (сохранить проект);

Формирование дополнительной подсхемы рамы (пространственная рама):

- управление; - выйти в экран управления проектом; - расчетная схема; - схема; - генерация прототипа рамы; - удаление текущей расчетной схемы; - выбор конфигурации рамы; - задание параметров регулярной рамы; - номера узлов; - номера элементов; - получение пространственной рамы (сохранить проект);

Складывание промежуточной расчетной схемы:

- управление; - открыть существующий проект (плоская рама); - расчетная схема; - схема; - режим сборки; - загрузка подсхемы (пространственная рама); - номера узлов; - номера элементов; - выбор способа сборки; - сборка схемы; - подтверждение (ОК); - подтвердить сборку; - режим сборки (совпадение трёх узлов);

Формирование полной расчетной схемы пространственной рамы:

- узлы и элементы; - элементы; - добавление стержней;

Назначение жесткостей элементов:

- назначение; - назначение жесткостей стержням; - выбор узлов и элементов (вертикальные) колонны; - подтверждение (ОК); - назначение жесткостей стержням; - выбор узлов и элементов (горизонтальные) главные балки; - назначение жесткостей стержням; - выбор узлов и элементов (горизонтальные) балки настила; - подтверждение (ОК); - назначение; - назначение жесткостей пластинам; - выбор узлов и элементов (горизонтальные) настила; - подтверждение (ОК); - назначение; - задание ориентации местных осей координат элементов; - ориентация осей инерции; - подтверждение (ОК); - информация об элементе (просмотр, выход);

Установка связей в опорных узлах:

- назначения; - установка связей в узлах; - подтверждение (ОК);

Задание нагрузжений:

- загрузки; - собственный вес; - задаётся коэффициентом включения собственного веса; - подтверждение (ОК); - нагрузки на пластины (вводим временную равномерно распределенную нормативную нагрузку); - значения нагрузок; - сохранить/добавить загрузку (не переходить к формированию следующего загрузжения);

Статический расчет:

- управление; - выйти в экран управления проектом; - линейный; - параметры расчета (сохранить изменения); - протокол выполнения расчета (выход);

Просмотр результатов расчета:

- графический анализ; - деформации; - совместное отображение исходной и деформированной схемы; - эпюры усилий; - МУ эпюры усилий (рисунок 3); - номера узлов; - номера элементов;



Рисунок 3 – Эпюры усилий МУ

Подготовка результатов расчета для последующего экспорта:

- отображение расчетной схемы; - узловые нагрузки; - значения нагрузок; - управление; - сохранение образа экрана; - выйти в экран управления проектом; - документирование;

Экспорт результата расчета в редактор MS Word;

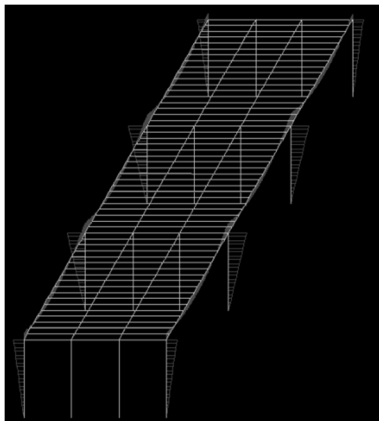
Выход из вычислительного комплекса.

Просмотр результатов расчёта в редакторе MS Word.

- просмотр жёсткости сортамента колонн (рисунок 4 а); - просмотр жёсткости сортамента главной балки (рисунок 4 б); - просмотр жёсткости сортамента балки настила (рисунок 4 в); - просмотр жесткостных характеристик пластины.



Рисунок 4 – Сортамент: а) колонн; б) главной балки; в) балки настила

Расчёт в «SCAD Office» позволяет оптимизировать конструкцию металлической балочной клетки с минимальными затратами по материалам, который будет соответствовать стандартам по надёжности и по конструктивному решению.

Библиографические ссылки:

1. Кардаенко, А. П. SCAD Office. Шаг за шагом [Текст]: учеб.пособие / А. П. Кардаенко. – Санкт-Петербург: проектно-строительная компания «КАПроект», 2011.- 87с.:ил.
2. Умнова, О.В. Стальные балочные клетки производственных зданий [Текст]: учеб. пособие / О.В. Умнова, О.В. Евдокимцев. – Тамбов : Изд-во ФГБОУ ВПО "ТГТУ", 2013. – 140 с.
3. Кукушкин И. С. SCAD Office v. 21 в структуре комплексной автоматизации процесса проектирования промышленных объектов [Текст] / И. С. Кукушкин // Промышленное и гражданское строительство. - 2015. - № 9. - С. 95-100.

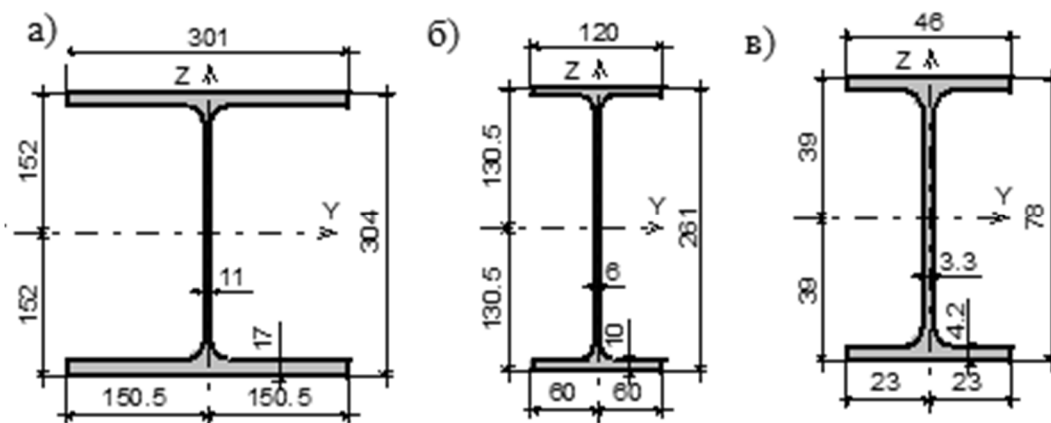
УДК 55:378.147-057.4

Особенности подготовки будущих специалистов – геологов в условиях современного образования

Заборовская В. В., vzaborovskaya@ugtu.net

Маракова И. А., imarakova@ugtu.net

Овчарова Т. А., tovcharova@ugtu.net

Ухтинский государственный технический университет, Ухта, Россия

20 апреля 2017 года исполняется 50 лет кафедре геологии нефти и газа, которая с 2014 года объединена с кафедрой Минералогии, геохимии, геологии, где готовят геологов - «твердовиков» и стала именоваться кафедрой «Геологии горючих и твердых полезных ископаемых». Ее организационная структура соответствует нормативным документам Министерства образования России с сохранением в своей основе преемственных связей в течение многих лет. Коллектив кафедры постоянно совершенствует учебный процесс, улучшает учебные планы и рабочие программы по дисциплинам, применяет прогрессивные формы обучения и контроля знаний студентов.

В настоящее время кафедра выпускает дипломированных специалистов направления подготовки 21.05.02 Прикладная геология по двум специализациям, в том числе Геология нефти и газа, форма обучения очная и заочная.

Основная образовательная программа высшего образования, реализуемая ФГБОУ ВО «Ухтинский государственный технический университет» по специализации Геология нефти и газа, представляет собой систему документов, разработанную и утвержденную ФГБОУ ВО «УГТУ» с учетом потребностей рынка труда, требований федеральных органов исполнительной власти и соответствующих отраслевых требований на основе Федерального государственного образовательного стандарта высшего образования по направлению подготовки 21.05.02 Прикладная геология (квалификация «специалист»).

В контексте компетентностного подхода ФГОС ВО обязывает вузы к выполнению определенных требований, рассмотренных нами на примере ФГОС по специальности 21.05.02 Прикладная геология, квалификация «специалист».

Для данной специальности существует индивидуальный перечень и содержание компетенций представленные в Федеральном государственном образовательном стандарте, которые позволяют создать компетентностную модель выпускника.

Схему и алгоритм формирования такой модели можно отобразить следующим образом:

1. Схема формирования компетентностной модели.

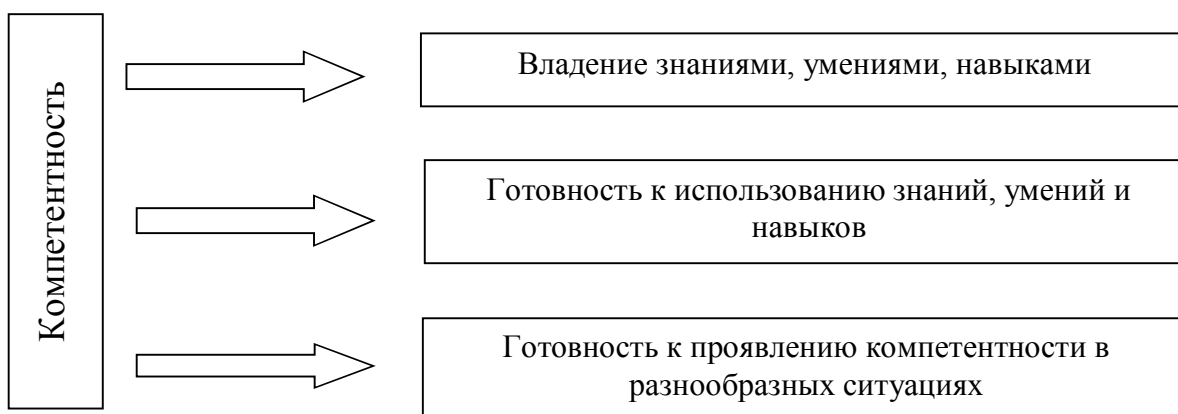

2. Алгоритм формирования компетентностной модели.

1 этап – область, объекты и виды деятельности

2 этап – задачи деятельности

3 этап – компетенции

4 этап – профессиональные знания, умения, навыки

Основная образовательная программа (ООП) высшего учебного заведения – это комплексный проект образовательного процесса в вузе по определенному направлению, уровню и профилю подготовки, состоит из 2-ух этапов [1]:

На первом этапе проектирования ООП в соответствии с ФГОС определяются конечные цели, которые должны быть достигнуты в ходе обучения и воспитания. Основанием для этого являются социальные ожидания общества.

На втором (основном) этапе выполняется собственно проектирование программы, разрабатывается организационно-методическое обеспечение и документация программы, осуществляется оценка качества ООП.

Совокупность программных документов в итоге формирует целевую схему основной образовательной программы. Такая схема имеет целью установить взаимоотношения между процессами, обеспечивающими качество подготовки выпускников и внешней средой.

Эту схему можно отразить следующим образом:

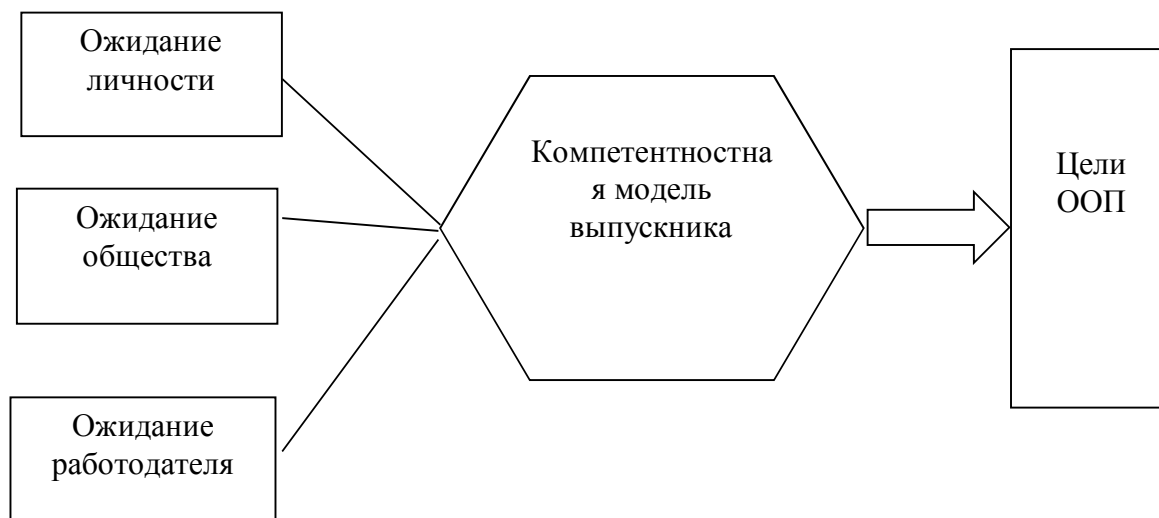

Экспериментальная часть.

Для выпускников-студентов 4-го и 5-го курса (20 студентов) специальности

Прикладная геология, было проведено анкетирование по трем пороговым уровням, которые соответствуют приобретенным знаниям, умениям и навыкам. Для эксперимента используются наиболее востребованные работодателем в практической деятельности общекультурные (ОК-1, 7), общепрофессиональные (ОПК 5, 6), профессиональные (ПК 1, 2, 3, 12, 14, 15) и профессионально-специализированные компетенции (ПСК 3.1-3.9).

По общекультурным компетенциям ОК-1,7 выяснено что 39% студентов не обладают способностями собирать и систематизировать информацию, при этом присутствует высокий процент (100%) умения анализировать готовый набор научных и учебных источников по осваиваемой специальности. В результате опроса по трем пороговым уровням компетенций ОПК-5 у студентов низкий уровень знаний о методах самостоятельного философского анализа научных проблем, ОПК-6 у студентов присутствуют практические навыки связанные с работой в составе творческой команды, которые сформированы на основе подачи готовой, разработанной программы действий для достижения поставленных целей. Что касается сформированности профессиональных компетенций у студентов 5-го курса отмечается высокий уровень сформированных знаний, умений и навыков, т. к. задействованные в оценке пороговые уровни отличаются использованием в своей профессиональной деятельности программных пакетов связанных с математическим, сейсмогеологическим моделированием, которые установлены в компьютерных классах на кафедре Геологии горючих и твердых полезных ископаемых. У студентов 4-го курса уровень сформированности профессиональных компетенций связанных с использованием математического моделирования невысокий т. к. отсутствует подготовка по курсу Основы компьютерных технологий. Что касается ведения геологической документации, то здесь также сформированность компетенции имеет низкий уровень, т. к. первая производственная практика проходит в весеннем семестре июне-июле месяце.

Профессионально-специализированные компетенции формируются в основном на 4-5 курсах, т. к. связаны напрямую с формированием навыков, которые востребованы работодателями.

По результатам анкетирования выяснено, что нововведения последних лет в ФГОСах связанные с уменьшением количества часов значительно влияет на качество приобретенных знаний, умений и навыков например по дисциплинам Полевая геофизика, Подземная гидромеханика, Механика.

Вторым пунктом является проблема с поиском практики непосредственно на месторождении. Студенты в основном проходят практику в научно-исследовательских институтах в пределах г. Ухты, что приводит к формированию практических умений по оформлению и систематизации геологической документации.

Для того чтобы студенты успешно находили работодателей, необходимо прибегать к развитию методов контекстного обучения, которое будет способствовать не только приобретению студентами качественных знаний, но и приобретению практических умений.

Проблемы и перспективы компетентностной модели обучения

К настоящему времени в науке достаточно эффективно разрабатывается и разносторонне рассматривается проблема компетентности и поиск оснований реализации компетентностного подхода в образовании. Сегодняшний день наметил, с одной стороны, необходимость, а с другой, неизбежность реализации компетентностного подхода, который, позволит:

- перевести образование как процесс накапливания знания в деятельностный процесс, использования фактов в решении открытых жизненных задач/проблем;
- реализовать смену парадигмы с «образование на всю жизнь» в «образование через всю жизнь»;
- объединить в себе интеллектуальную и навыковую составляющие образования;
- развить новую идеологию интерпретации содержания образования, формируемого «от результата»;

– реализовать интегративную природу однородных или близкородственных умений и знаний, соответствующих относительно широкой сфере культуры и деятельности.

Библиографические ссылки:

1. Основная образовательная программа высшего образования по направлению подготовки (специальности) «Прикладная геология», специализация «Геология нефти и газа». – Ухта, УГТУ, 2016. – 110 с.

2. Федеральный государственный образовательный стандарт ВПО по направлению подготовки (специальности) 130101 «Прикладная геология» квалификация (степень) «специалист» (утв. Приказом Министерства образования и науки РФ от 12 мая 2016 г. № 548).

3. Якимова, З. В. Классификации и инструменты оценки компетенций: сравнительный анализ профессиональной среды и вуза [Электронный ресурс] / З. В. Якимова, В. И. Николаева // Управление экономическими системами. – 2012. – № 9. – URL: <http://www.uecs.ru/logistika/item/1562-2012-09-26-11-36-01>

УДК 693.15:331.101.3.368

Мотивация к обучению по профессии «Мастер сухого строительства» на примере групп МС-15 и МС-16.

Кожевина Ю.О. vladislav.pristupa9879@gmail.com

Научный руководитель - Рочева А.В

Ухтинский государственный технический университет, Ухта, Россия

Моя будущая профессия - «Мастер сухого строительства». Мастер строительства- это полезный и нужный специалист. Немного из истории по данной профессии: в древние времена отделочные работы выполнялись только в жилищах состоятельных людей. Разумеется, кое - что из длинного перечня монтажа и демонтажа производилось и в примитивных домах простолюдинов, но это скорее делалось по принципу «каждый сам себе мастер». Не существовало строительных гипермаркетов, никто не ломал особо голову над тем какой устроить себе пол и как разместить сантехнику в ванной. И уж тем более, почти все умели пользоваться тем небольшим набором инструментов, которые придумали люди того времени. Но на строительстве домов знати работали исключительно профессионалы. Ведь уже 5 тысяч лет назад существовали постройки со сложной системой канализации, плиточными стенами и полами, с оштукатуренными поверхностями и тому подобное. Упоминание о бригадах работников, выполняющих именно внутренние строительные работы, относится к началу 19 века. Можно смело предположить, что такие специалисты существовали и раньше, просто не осталось записи о них, как об отдельной профессии в строительстве.

Я учусь на втором курсе в учебном заведении, которое ведёт свою историю с 1970 года. Эта профессия была в перечне первых профессий, которым стали обучать тогда еще в ГПТУ-30.

На сегодняшний день в нашей группе обучаются 24 человека, но на первый курс поступило 30 человек. Соответственно, 6 человек было отчислено по разным причинам.

У всех моих одноклассников были разные мотивы к обучению по профессии «Мастер строительства». Кем-то двигал интерес, кто-то считал, что это в будущем перспективная и денежная работа, хотя и достаточно сложная, были и такие, кто пошел учиться именно сюда, так как их мамы и папы получили в своё время соответствующее образование. Но не мало

есть и таких ребят, у кого не было выбора, кому было всё равно где учиться и на кого учиться.

Я захотела более тщательно разобраться в этом вопросе, ответ на который представляется достаточно актуальным в сегодняшних жизненных реалиях.

Изменения, происходящие в различных сферах деятельности человека, выдвигают все более новые требования к организации и качеству профессионального образования. Современный выпускник профессионального образовательного учреждения должен не только владеть специальными знаниями, умениями, практическим опытом, но и ощущать потребность в достижениях и успехе; знать, что он будет востребован на рынке труда. На сегодняшний день в учреждения СПО, не осознавая значимости профессионального выбора, приходят студенты, имеющие низкий уровень обученности, и как следствие этого – с низкой мотивацией обучения.

Одновременно со снижением уровня образования молодежи наблюдается возросший уровень требований работодателя к уровню подготовки рабочих кадров. В условиях современного производства необходим квалифицированный, свободно владеющий профессией, готовый к постоянному профессиональному росту, конкурентоспособный рабочий.

Безусловно, все это ставит, прежде всего, перед педагогом задачу прививать учащимся профессиональных образовательных учреждений интерес к накоплению знаний, самостоятельной деятельности и непрерывному самообразованию, развитию профессионального самосознания. Чтобы достичь этих целей, у студентов должна быть сильная внутренняя мотивация. Мотивация - побуждение к действию, психофизиологический процесс, управляющий поведением человека, задающий его направленность, организацию, активность и устойчивость; способность человека деятельно удовлетворять свои потребности [2]. Мотивация является главной движущей силой в поведении и деятельности человека, в том числе, и в процессе формирования будущего профессионала. Поэтому особенно важным становится вопрос о стимулах и мотивах учебно-профессиональной деятельности студентов.

Мотивы — это мобильная система, на которую можно влиять. Даже если выбор будущей профессии студентом был сделан не вполне самостоятельно и недостаточно осознанно, то, целенаправленно формируя устойчивую систему мотивов деятельности, можно помочь будущему специалисту в профессиональной адаптации и профессиональном становлении. Тщательное изучение мотивов выбора будущей профессии даст возможность корректировать мотивы учения и влиять на профессиональное становление студентов. Эффективность учебного процесса непосредственно связана с тем, насколько высока мотивация и высок стимул овладения будущей профессией.

Потребность в обучении относится к духовным потребностям человека. Потребности лежат в основе интересов. Мы интересуемся теми предметами и явлениями, которые способны удовлетворить ту или иную потребность. Эти предметы и явления привлекают к себе наше внимание, мы думаем о них, стремимся к ним.

Мотивы отличаются друг от друга видом потребности, которая в них проявляется, формами, которые они принимают, широтой или узостью, конкретным содержанием деятельности, в которой они реализуется (мотивы трудовой деятельности, учебной и т.д.) [1].

Важный мотив поведения - интерес. Удовлетворение интересов способствует восполнению пробелов в знаниях, лучшей ориентировке, пониманию, ознакомлению с фактами, которые приобрели значимость. Субъективно - для самого человека - интересы обнаруживаются в положительном эмоциональном тоне, который приобретает процесс познания, в желании глубже ознакомиться с объектом, который приобрёл значимость, понять его.

Интересно то, что когда 1 сентября 1970 года в Ухте открылось профессионально-техническое училище №30, при проведении набора учащихся, заметно меньше заявлений было подано на специальности «штукатур-маляр» и «столяр-мебельщик». Юноши и девушки

мало представляли, какую работу придётся выполнять, получив названные профессии. Впоследствии, когда в приёмной комиссии разъяснили подавшим заявления, чему учат в этих двух группах, многие пожелали учиться именно в них, особенно по специальности «столяр-мебельщик». Тем самым преподаватели пробудили у ребят интерес к профессии, помогли сделать выбор. И многие, как показывает история не пожалели. И в самом деле, это очень хорошие, интересные и нужные профессии.

Интерес нередко заставляет нас действовать в определённом направлении, выступает в качестве мотива деятельности. При этом одна и та же деятельность у разных людей может быть мотивирована разными интересами и может удовлетворять различные потребности [3].

Интересы-важная сторона мотивации деятельности личности.

После проведения анкетирования в группах МС-15 и МС-16 стало понятно, что интерес к профессии «Мастер строительства» со стороны студентов составляет достаточно высокий процент, причём в группе МС-16, количество заинтересованных в своей будущей профессии достаточно выше.

На вопрос о дальнейшем трудоустройстве, большая часть студентов ответила, что они постараются работать по своей специальности.

В анкете был вопрос о том, откуда студенты узнали о том, что есть такая специальность и ее можно получить в нашем городе, большая часть опрошенных ответила, что именно родители порекомендовали им идти учиться в техникум.

Так же, большая часть студентов считают, что «Мастер сухого строительства» очень даже нужная специальность в наше время. За последние года, с 2008-2016 года в Индустриальном техникуме успеваемость студентов была всегда 100%-ная. В группах обучалось немало юношей и девушек. 50 % студентов после окончания техникума пошли работать по своей специальности.

Данная профессия наиболее востребована и является достаточно высокооплачиваемой на рынке труда в мире технологий отделочных работ, так как, включает в себя специалистов по следующим специальностям: «Штукатур», «маляр-строительный», «специалист сухого строительства».

Востребованность в профессиональных мастерах напрямую зависит от общей экономической ситуации в стране. Например, при нехватке финансов люди всё больше обращаются к дешёвому неквалифицированному работнику или же вообще предпочитают сделать всё сами.

Таким образом, если студент имеет осознанную мотивацию к получению профессии, им будет руководить потребность в достижениях и успехе, так как в основе всего будет лежать интерес. Чтобы разбудить в нас интерес к будущей профессии наши мастера учат нас многим техническим навыкам, таким как: правильная организация труда, показывают нам как правильно выполнять ту или иную операцию. Хороший мастер имеет опыт сразу в нескольких видах работ. Такие специалисты должны уметь держать в голове всю информацию о ходе работ, чтобы вовремя разделять процессы во времени и предотвращать наложения одной работы на другую. Хороший профессионал со временем станет прорабом или пойдёт ещё выше- все зависит от масштаба и структуры организации, в которой он трудится.

По окончании техникума студентам присваиваются следующие квалификации: «штукатур», «столяр строительный», «облицовщик-плиточник», «облицовщик синтетическими материалами», «маляр строительный», «монтажник каркасно-обшивных конструкций» 3-4 разрядов.

Нашу Коми республику по праву называют большой строительной площадкой. И я твёрдо убеждена, что самая мирная профессия на земле - строитель. Привлекает ребят радость созидания. Кто ещё может с гордостью сказать: «Я построил». Это вслед за ними, за строителями, сияют огнями заводские корпуса, оживают новые кварталы, звенят ребячьими голосами школы, детские сады. И чем больше будет прекрасных зданий на земле, тем краше будет мир и больше будет радостных лиц.

Необходимо подчеркнуть тот факт, что в профессиональном образовании чрезвычайно актуальны проблемы профессиональной мотивации или, другими словами, система и иерархия мотивов, определяющих позитивное или негативное отношение к избранной профессии.

Дейл Карнеги утверждает: «... на свете есть только один способ побудить людей что-то сделать — заставить человека захотеть это сделать».

Для того чтобы студент по-настоящему включился в работу, нужно, чтобы задачи, которые ставятся перед ним в ходе учебной деятельности, были не только понятны, но и внутренне приняты им, т. е. чтобы они приобрели значимость для обучающегося. Так как истинный источник мотивации человека находится в нем самом, то необходимо, чтобы он сам захотел что-то сделать и сделал это. Поэтому основным мотивом учения является внутренняя побудительная сила.

Восточная мудрость гласит: «И один человек может привести лошадь к водопою, но даже сто не могут заставить ее пить воду». Так и ученика можно заставить сидеть на уроке, но невозможно принудительно чему-то научить и развить его способности. Конь пьет воду тогда, когда хочет пить, а ученик учится, когда хочет учиться. Студент захочет и будет учиться сам только тогда, когда это занятие будет ему интересно и привлекательно. Ему нужны мотивы для познавательной деятельности. Студенты профессиональных учебных заведений намного больше узнают о выбранной ими профессии во время прохождения практики, выполнения лабораторно-практических работ. Они видят стимул, мотивацию для дальнейшего теоретического обучения, понимая, что могут применить полученные знания на практике.

Библиографический список:

1. Асеев В.Г. Мотивация учебной деятельности и формирование личности. М., 2006г.
2. Ведута О.В. Этапы становления учебной мотивации студентов учреждений среднего профессионального образования технического профиля [Текст] / О.В. Ведута // Проблемы формирования и развития личности в современном социокультурном информационном образовательном пространстве: сборник научных работ молодых ученых. Часть 1. Тюмень: типография «Печатник», 2011. С. 35-38.
4. Гребенюк О.С. Формирование интереса к учебной и трудовой деятельности у учащихся средних и проф-тех училищ. М., 1986. С. 26-27.
6. Климов Е.А. Психология профессионального самоопределения. Ростов на Дону, 1996. С. 2-5.
7. Маркова А.К. Формирование мотивации учения [Текст]/А. К. Маркова, Т. А. Матис, А.Б. Орлов, - М.; Просвещение, 1990. С. 34-35.

УДК 624.014.072.32:004.43

«Использование программного комплекса «SCAD Office» в учебном процессе по дисциплине «Металлические конструкции» в проектировании металлической фермы.

Костоломова Ю.В. yulenska.kostolomowa@yandex.ru

Научный руководитель – Девальтовский Е.Э.

Ухтинский государственный технический университет, Ухта, Россия.

Целью данного проекта является создание модели и исследование работы металлической фермы, полученные результаты будут использованы в курсовых, дипломных проектах. Исследование будет осуществлено с помощью программного комплекса «SCAD Office».

Первый этап работы – подбор и изучение основных литературных источников, и знакомство с программным комплексом «SCAD Office».

SCAD Office – это интегрированная система прочностного анализа и проектирования конструкций.

Ядро системы составляет проектно-вычислительный комплекс Structure CAD (SCAD), который базируется на методе конечных элементов и предназначен для расчета напряженно-деформированного состояния, анализа устойчивости, а также решение задач статики и динамики для широкого класса строительных, машиностроительных и других конструкций.

SCAD включает развитую библиотеку конечных элементов для моделирования стержневых, пластинчатых, твердотельных и комбинированных конструкций, модули анализа устойчивости, формирования расчетных сочетаний усилий, проверки напряженного состояния элементов конструкций по различным теориям прочности, определения усилий взаимодействия фрагмента с остальной конструкцией, вычисления усилий и перемещений от комбинаций нагрузок [1].

Второй этап – с помощью известного алгоритма расчета металлической фермы создается модель в «SCAD Office».

Необходимо выбрать форму и сечение фермы, рассчитать нагрузки, сварные швы крепления стержней, произвести расчет прогонов. С этими данными можно приступить непосредственно к созданию модели в «SCAD Office».

Этапы работы в программе:

1. Создание расчетной схемы стержневой системы.

Расчетная схема (рис. 1) сооружения обычно вычерчивается в виде линий с показом основных размеров (пролета, высоты, в статически неопределимых системах – жесткостей составляющих элементов или их соотношений и др.), способов опираний и узлов сопряжений, всех видов нагрузок, действующих на сооружение (конструкцию), и мест их приложения.

Расчетные модели (в том числе расчетные схемы, основные предпосылки расчета конструкций) должны отражать действительные условия работы. При этом должны учитываться факторы, определяющие напряженное и деформируемое состояния, пространственная работа конструкций, геометрическая и физическая нелинейности, пластические свойства материалов, возможные отклонения геометрических размеров от их номинальных размеров. Однако при составлении расчетной схемы принимается ряд допущений и упрощений, значительно облегчающих расчет.

Ферму обычно рассчитывают как шарнирно-стержневую систему, все элементы которой работают на осевое растяжение-сжатие, что противоречит действительной конструкции, имеющей некоторое защемление элементов в узлах.

Отказываясь от того или иного упрощения или заменяя его менее грубым, можно получить более точную расчетную схему. Это особенно возможно с использованием при расчетах электронно-вычислительной техники и соответствующих программ [2].

Для того чтобы создать расчетную схему нужно определиться с видом и параметрами фермы. На данном этапе исследования рассматривается стропильная ферма с параллельными поясами. Далее будут рассмотрены и другие виды ферм.



Рисунок 1 – Расчетная схема фермы в программе «SCAD Office».

Геометрическое изображение расчетных схем в программе SCAD может быть выполнено тремя способами:

1) использованием типовых схем;

2) последовательным вводом сначала узлов элементов расчетной схемы, а затем изображением самих элементов (вводом элементов).

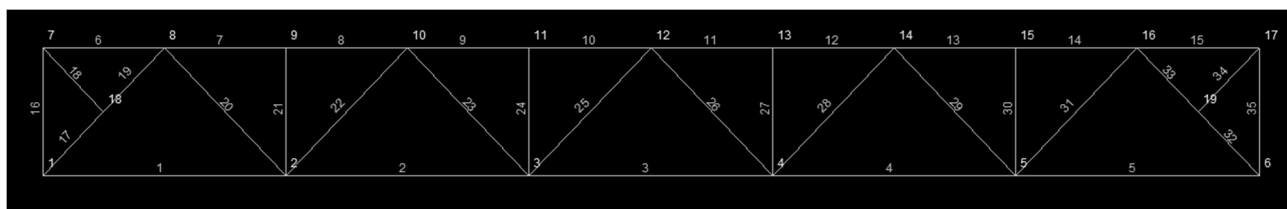
3) комбинация обоих методов.

В данном проекте используется комбинированный способ:

Схема – генерация прототипа фермы – выбираем вид фермы и тип решетки – вводим характеристики – выбираем опорные узлы стержневой системы – раздел «Узлы и элементы».

2. Назначение жесткости элементов.

Поскольку в программе SCAD для расчета любых стержневых систем, как статически определимых, так и статически неопределимых, используется метод конечных элементов, в котором используются матрицы жесткости элементов, то жесткости элементов должны быть заданы и при расчете статически определимых стержневых систем [3].

В программе SCAD предусмотрены различные способы задания жесткостей. Будем использовать следующий:

Закладка «Назначения» – назначение жесткости стержням (рис. 2) – профили металлопроката – задаемся материалом и его характеристиками – выбираем сечения элементов.



Рисунок 2 – Назначение жесткости стержневых элементов.

Конструктивно были приняты спаренные уголки сортаментом 100×8, 140×10, 63×5, 80×6 мм (рис. 3).

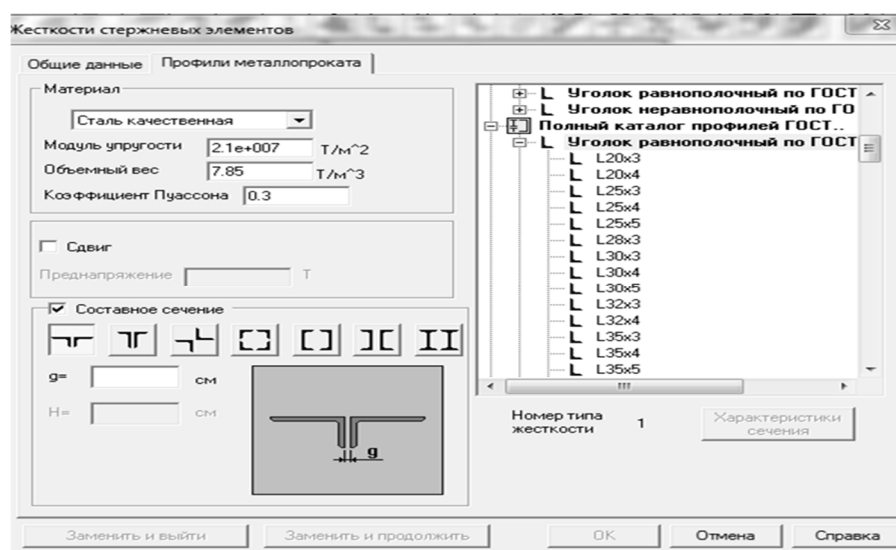

Рисунок 3 – Принятые профили.

3. Загрузка расчетной схемы.

Производим сбор нагрузок от перекрытия и снега. Расчет проводится в программе Mathcad.

Ввод данных в SCAD происходит по схеме:

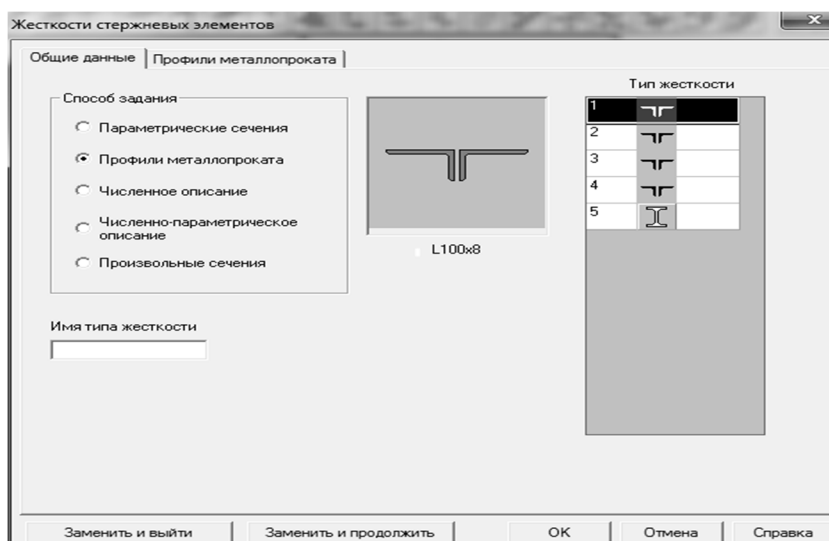
Закладка «Загрузки» – задаем коэффициент собственного веса – проставляем в узлах верхнего пояса сосредоточенные нагрузки.

4. Выполнение линейного расчета и анализ результатов (эпюры, таблицы усилий в стержнях фермы). Пример выполнения расчета представлен на рис. 4.



Рисунок 4 – Выполнение линейного расчета.

После проведения расчета нам доступны эпюры деформаций и усилий. (рис. 5)

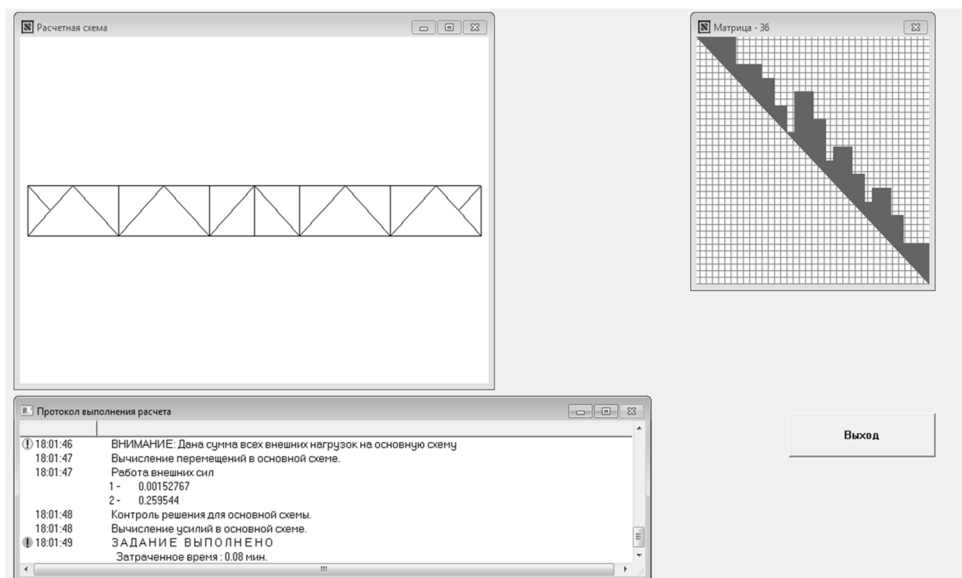

Рисунок 5 – Деформация фермы после проведения расчета

Результаты расчетов сохраняются в редакторах Word и Excel в виде таблиц, это позволяет с удобством анализировать данные.

По расчету для оптимизации работы фермы программой предложены стержни с минимальной затратой материала и удовлетворяющие всем показателям надежности (рис. 6).

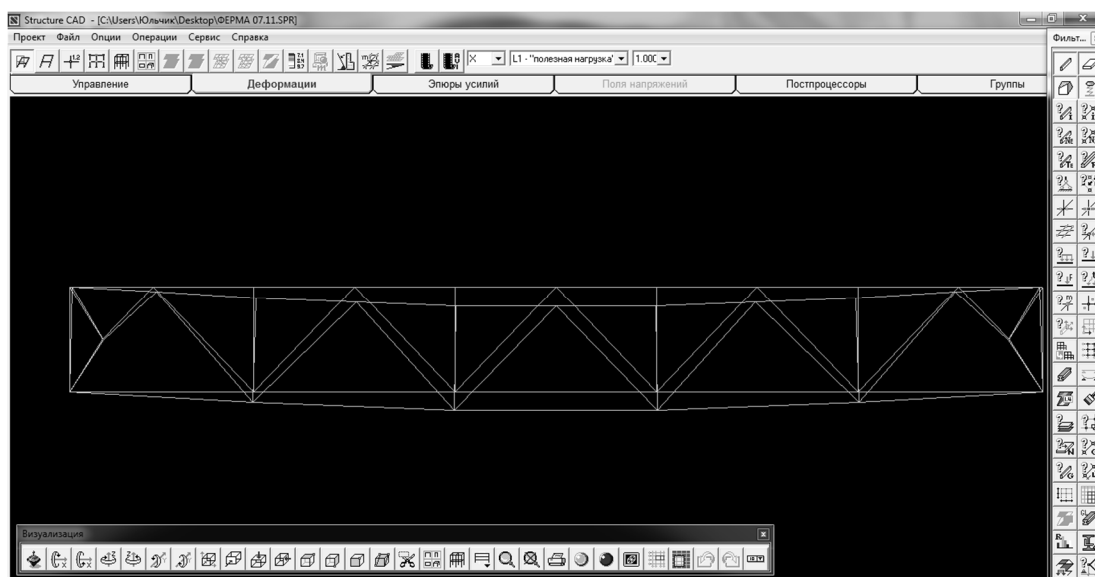

Рис. 6 – Сечения стержней предложенные программой «SCAD»

Далее расчеты и модель будут усовершенствованы и приведены к универсальному решению, что позволит использовать разработанную систему как шаблон в строительном проектировании и разработке дипломных проектов.

Библиографические ссылки:

1. Семенов А. А., Габитов А. И. Проектно-вычислительный комплекс SCAD в учебном процессе. Часть 1. Статистический счет: Учебное пособие. – М.: Издательство ABC, 2005.
2. Металлические конструкции: Учеб. для студ. высш. учеб. заведений / Ю.И. Кудишин, Е.И. Беленя, В.С. Игнатъева [и др].; Под ред. Ю.И. Кудишина. – 9-е изд., стер. – М.: ИЦ «Академия», 2007.
3. СП 16.13330.2011. Стальные конструкции / утв. приказом Минрегиона РФ 27.12.2010 Взамен СНиП II-23-81*; ввод в действие с 20.05.2011. Минрегиона РФ. Изд.офис. Москва:2011.

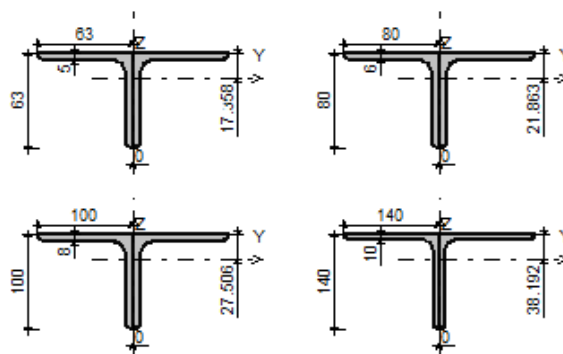
УДК 37.013

Реализация концепции здоровье - и ресурсосберегающих технологий в часы аудиторных занятий

Соколова С.Д. sokol.06.10.1996@mail.ru

Научный руководитель – Гессе Ж.Ф.

Ивановская пожарно-спасательная академия ГПС МЧС России, Иваново, Россия

Одной из первостепенных задач государства является сохранение, укрепление здоровья обучающихся – проблема, требующая решения со школьной скамьи. По этой причине последнее время в образовательных организациях получила широкое распространение концепция здоровье- и ресурсосберегающих технологий обучения. Основным фактором опасности для здоровья обучающихся в ходе проведения учебных занятий является однообразие и пассивность занятия. Работа преподавателя, учителя, как педагога, прежде всего, должна сводиться к подбору и апробированию здоровье- и ресурсосберегающих технологий (в литературе также выделяют организационно-педагогические, психолого-педагогические, учебно-воспитательные, социально-адаптирующие, личностно-развивающие, лечебно-оздоровительные и многие другие педагогические технологии). При этом необходимость использования и значимость указанных технологий должна быть осознана также и объектом обучения - тем, на кого это деятельность направлена.

В рамках проведения аудиторных занятий преподаватели используют различные приемы, арсенал которых зависит от уровня педагогического мастерства педагога. Прежде

всего, преподаватели чередуют различных виды учебной деятельности. Это может быть письменный опрос обучающихся в виде тестовых заданий, диктант на знание основных формул и определений, работа со справочными пособиями, использование информационных технологий для переключения внимания, работа в парах, устные ответы обучающихся, составление (разгадывание) кроссвордов и т.д. При решении задач у доски частично решается проблема, связанная с недостатком двигательной активности. В военных вузах соблюдение основ воинской дисциплины при ответах на вопросы преподавателя в ходе занятия снимает вопрос о недостатке двигательной активности в течение занятия.

Немаловажную роль в сохранении здоровья и снижении утомляемости играет так называемое экологическое пространство [1], включающее в себя проветривание аудиторий для поддержания постоянной концентрации кислорода в воздухе, озеленение кабинета, освещение и т.д. Еще одна составляющая здоровья – это психофизиологические и социальные факторы. Для обеспечения благополучия учителю, преподавателю необходимо соблюдать не авторитарные отношения, «преподаватель (учитель) – ученик», а отношения – «человек – человек». Для снятия эмоционального нервного напряжения обучающихся необходимо создание комфортного психологического климата, основанного на следующих факторах:

- а) взаимной доброжелательности между преподавателем и обучающимися,
- б) отсутствие боязни у обучающихся получить неудовлетворительную оценку,
- в) оптимальный темп занятия (ориентация на среднего обучающегося) и т. д.

С точки зрения обучающихся, преподавателю следует подобрать оптимальное соотношение материала, излагаемого простым и доступным языком, и материала, преподносимого с использованием специальной терминологии. Непонимание в течении длительного времени обучающимися материала по причине использования «книжного типа речи» преподавателем может спровоцировать чувство дискомфорта у обучающихся и нервное напряжение, чего следует избегать.

Элементы здоровье- и ресурсосберегающих технологий должны присутствовать как в вводной, так и основной части занятия (проведение инструктажа по охране труда, приведение примеров из будущей профессиональной деятельности обучающихся с иллюстрацией возможных рисков на работе и т.д.).

В рамках использования интерактивных методов обучения (метода мозгового штурма, работа в малых группах и многих других) обучающимся полезно учиться оценивать и сравнивать свои взгляды и взгляды коллег на определенную проблему. В рамках оценки качества тех или иных процессов, явлений представляется возможным оценить полноту здоровье- и ресурсосберегающих технологий, используемых на занятии. Этапы основной части занятия будут таковы:

- формируются группы по 7-8 человек;
- обучающиеся выделяют показатели качества (полноты) внедрения здоровье- и ресурсосберегающих технологий в аудитории;
- имея конкретный перечень показателей, обучающиеся осуществляют их ранжирование;
- обучающиеся рассчитывают показатель конкордации (определяют степень согласованности мнений внутри группы).

Работа в группах предполагает активное обсуждение заданий, обмен мнениями с одной стороны, а с другой стороны - выявление недостающих (желаемых со стороны обучающихся) элементов занятия. Полнота здоровье- и ресурсосберегающих технологий в аудитории для оптимизации учебного процесса (обратный отклик) может быть оценена в рамках лабораторных и практических занятий, а также предложена к выполнению в рамках самостоятельной работы обучающихся.

В рамках изучения дисциплины «Метрология, стандартизация и сертификация» в академии оценка качества предусмотрена тематическим планом дисциплины и преследует цель выделить показатели качества объектов, обеспечивающих пожарную безопасность. У

обучающихся к пятому году обучения накоплен достаточно большой багаж профессиональных знаний, которыми обучающиеся умело оперируют. Поэтому оценка качества реализации здоровье- и ресурсосберегающих технологий для обучающихся не составляет труда.

С точки зрения обучающихся, для реализации здоровье- и ресурсосберегающих технологий преподавателю стоит в ходе занятия делать акцент на общее состояние аудитории (освещенность, температура в помещении), число используемых видов деятельности, затрагивающих обучающихся (опрос, конспект, решение задачи), смена методов обучения, методов активизации заинтересованности и внимания, уместность, качество и длительность использования средств мультимедиа, темп проведения занятия. Здоровье- и ресурсосберегающие технологии позволяют планировать занятие таким образом, что изучение нового материала, закрепление старого проходит максимально эффективно за счет использования ресурсов педагогического мастерства преподавателя, основанного на умении расставить приоритеты на занятии, на рациональное использование времени и методов обучения с учетом различных особенностей (психологического климата на занятии, времени, отведенного для занятия – утро, день или вечер, технических возможностей аудитории и т.д.).

Обучающиеся под термином здоровьесберегающие технологии зачастую понимают проведение занятия таким образом, чтобы на занятиях не уставать и не перегружаться. Это не совсем так. Здоровьесберегающие технологии имеют «продолжительное» действие (эффект), зависящий как от отдельно взятых дисциплин, так и возможностей образовательных технологий в целом. Ресурсосберегающие технологии касаются, прежде всего, способностей человека (индивидуальных – быстрота реакции, утомляемость, умение работать в группе, групповых – сложности восприятия нового материала после занятий физической культурой и т.д.). К сожалению, основной проблемой, с которой приходится бороться обучающимся и преподавателем вместе с ними, является утомляемость. Помимо насыщенного образовательного процесса она усугубляется проблемами тайм менеджмента (неумения обучающихся организовать себя в свободное от учебного процесса время).

Здоровье- и ресурсосберегающие технологии образовательного процесса могут успешно реализовываться помимо физической культуры в рамках многих дисциплин. Последствия влияния на здоровье человека различных факторов могут быть рассмотрены в рамках профильного образования, что будет способствовать повышению мотивации обучающихся на занятии. Отметим, что рациональное использование рабочего времени в ходе занятия и соблюдение концепции здоровье- и ресурсосберегающих технологий всегда способствует развитию концентрации внимания и познавательных способностей обучающихся, а также снижению эмоционального напряжения.

Библиографические списки:

1. Палжанова А.Ш. Здоровьесберегающие образовательные технологии как фактор повышения мотивации учащихся на уроках химии и биологии / А.Ш. Палжанова // Педагогическое мастерство: материалы III межд. науч. конф. – Москва. М.: Буки-Веди, 2013. – С. 85-89.

УДК 33.001.5

Глобализация как причина современных социо-эколого-экономических проблем общества

Корней А. Д. ak.y@inbox.ru

Научный руководитель - Равино Алла Васильевна, кандидат экономических наук, доцент, доцент кафедры менеджмента и экономики природопользования УО «БГТУ»
Белорусский государственный технологический университет, Минск, Республика Беларусь

Современную эпоху называют «эрой глобализации».

Глобализация предполагает устранение государственных барьеров на пути движения капиталов, товаров, услуг, трудовых ресурсов и информации.

Глобализация характеризуется тем, что международные связи во многих областях (социо-эколого-экономических сферах развития общества) охватили практически все страны планеты.

Глобализация в экономической сфере инициирует процесс международного и межфирменного сотрудничества, способствуя распространению операционно-технологической и научно-технической кооперации в международном разделении труда; ускоряет появление и развитие новых крупных форм организации инновационного бизнеса; обеспечивает образование в рамках крупных хозяйствующих субъектов различных форм малого инновационного предпринимательства, базирующихся на углубленной специализации инновационной деятельности и максимальной концентрации интеллектуального и предпринимательского капитала; способствует организации эффективных сетевых форм инновационного бизнеса: созданию виртуальных предприятий, формированию сетевых структур управления предприятиями в составе различного рода объединений, развитию методов сетевого маркетинга и электронной коммерции; обеспечивает трансферт технологий, обмен данными, знаниями и информацией.

Глобализация в социальной сфере (глобализация социальных процессов) – это интеграция социальной и культурной деятельности социума страны, проявляющаяся на межгосударственном, международном уровне, межличностного взаимодействия.

Глобализация в сфере экологии оказывает значительное влияние как на окружающую среду, так и на экологическую политику.

Последствия глобализации двояки: с одной стороны, страна может пользоваться благами других государств, не испытывая отрицательных последствий отсутствия в ней тех или иных ресурсов, возможностей и т. д. Но, с другой стороны, естественной платой за это становится и существенная зависимость страны от состояния мировых рынков в целом: нельзя пользоваться только благами интеграции в мировую экономику, возникают одновременно и риски, проблемы этого процесса.

Проблема глобализации в современных условиях приобретает особую остроту и актуальность, что обусловлено выявлением общих тенденций мирового развития. О глобализации как социальном феномене, о возможных ее последствиях сегодня много пишут и говорят. Вполне правомерно, что размышления о глобализации, прежде всего, направлены на осмысление данного явления, на выяснение причин возникновения глобализации и характеристику основных ее признаков.

Транснациональное социальное пространство породило множество противоречий и латентных конфликтов, к которым можно отнести появление новой социальной стратификации – возникновение глобально богатых и локально бедных; глобальную экономическую угрозу; новую власть глобальной виртуальной индустрии; автоматизацию

труда, порождающую безработицу; появление класса людей, которые не могут быть востребованы современным обществом в силу образовательного ценза и ценза интеллектуальных способностей, что в целом приводит к подрыву принципа интеграции различных жизненных опытов [1].

Неизбежным итогом глобализации в экономике явился мировой экономический кризис, что является предвестником мировой экономической катастрофы, временная отсрочка которой связана только с тем, что мир еще не переступил черту истощения природных ресурсов.

Важнейшей проблемой глобализации является проблема продовольственного обеспечения. В настоящее время 64 государства в мире не обеспечивают себя продовольствием, более 500 млн. чел. голодают, около 1 млрд. чел. хронически не доедают, 35 тысяч человек ежедневно умирают от голода. По расчетам специалистов установлено, что по уровню производства продуктов питания в 1989 году, при 40% реальных потерь урожая, можно было бы накормить, из расчета необходимого для выживания, -5,9 млрд. человек, а из расчета современного европейского уровня потребления - только 2,9 млрд. человек. Критичность ситуации состоит в том, что человек своей хозяйственной деятельностью разрушил естественные экосистемы на 20% территории, бурный рост населения во второй половине 20 столетия сопровождался процессами опустынивания, эрозии и снижением плодородия почв. Нераспаханными, в настоящее время, остались только склоновые, заболоченные или низкоплодородные земли, и земли в крайне засушливых районах, так, что резерв сельскохозяйственных земель, фактически отсутствует.

Среди мировых проблем в последние годы одной из важнейших является энергетическая проблема. Человечеству для сбалансированного экономического развития все стран мира не хватает примерно 5-6 кратного количества энергии по отношению к ныне производимой. Очевидным является, что для экономического роста необходимо форсировано, опережающими темпами развивать энергетику.

Проблема «парникового эффекта» – глобальная экологическая проблема. За период 1750–2000 г.г. содержание углекислого газа в атмосфере возросло на 35 % и явилось результатом высвобождения углерода в основном антропогенным вмешательством человека – промышленными выбросами, сжиганием различных видов ископаемого топлива, сокращением площади лесов (в тропических широтах), снижением их продуктивности. Реальным стало проявление парникового эффекта, что может повлечь за собой увеличение среднегодовых температур воздуха на 1–1,5 °С (по расчётам некоторых специалистов – 3–4,5°С) и привести в итоге к непредсказуемым катастрофическим изменениям в географии земного покрова, к неблагоприятной, необратимой перестройке в ходе многих процессов. Содержание углекислого газа (0,03 % всего газового состава воздуха) в 700 раз меньше, чем кислорода и увеличение количества углекислоты в настоящее время даже на несколько сотых долей процента может привести к глобальному изменению климата.

Одной из самых сложных и ответственных проблем, с которыми столкнулось человечество, является проблема исчерпания и возобновления природных ресурсов. Человек изымает для своей хозяйственной деятельности все больше природных ресурсов. В результате этого нарушается равновесие столь значительной части ресурсов биосферы, что самым серьезным образом подрывает многообразие форм жизни и тем самым ухудшает качество среды обитания.

Статья подготовлена в рамках проекта «Erasmus+ Jean Monnet Modules «Системы землепользования в ЕС: наука, менеджмент и политика (модуль 553575-EPP-1-2014-1-BY-EPPJMO-MODULE).

Библиографические ссылки:

1 Найденко, В. В. Глобальные эколого-экономические проблемы// Учебное пособие. – 2002. – С. 34 – 36.

Проблемы лесного хозяйства в странах Европейского союза

Савчиц А. С. alex2717ks@gmail

Научный руководитель - Равино Алла Васильевна, канд. эконом. наук, доцент
*Белорусский государственный технологический университет, Минск, Республика
Беларусь*

В настоящее время Европейский союз располагает большим количеством инструментов по охране своих лесов. Основы, принятые на Министерской конференции по охране лесов в Европе (MCPFE), законодательства стран – членов Европейского союза и система информации о состоянии лесов и применении принципов рационального ведения лесного хозяйства способствуют охране лесных ресурсов Европы. Европейская комиссия регулирует деятельность различных организаций: постоянного лесного комитета, консультативной группы по лесам, консультативной группы по промышленной обработке древесины и экспертной группы по лесным пожарам.

Состояние лесов оценивается ежегодно в 37 странах Европы, участвующих в Международной кооперативной программе по лесам, утвержденной в 1985 году Экономической комиссией для Европы при ООН (UNECE) в рамках Конвенции о дальнем трансграничном переносе загрязнений воздуха (CLRTAP).

Для достижения устойчивого управления лесами (в 1994 году в Женеве, в 1995 году – в Анталии) были разработаны критерии устойчивого лесного хозяйства и индикаторы устойчивого управления лесами. Выделено 6 общеевропейских критериев, все они дополнены рядом количественных и описательных индикаторов (таблица 1).

Таблица 1 - Общеевропейские критерии устойчивого управления лесами

Критерий
1. Сохранение и поддержание постоянной, высокой продуктивности лесов, их участие в глобальном углеродном цикле.
2. Поддержание санитарного состояния, жизнеспособности и устойчивости лесных экосистем.
3. Сохранение и поддержание продуктивных функций лесов (древесных и недревесных).
4. Сохранение и поддержание биологического разнообразия в лесных экосистемах.
5. Сохранение и поддержание защитных функций лесов.
6. Поддержание социально-экономических функций лесов.

В России в 1998 году Рослесхозом утверждено 5 критериев устойчивого управления лесами (таблица 2), дополненных рядом индикаторов.

Таблица 2 - Российские критерии устойчивого управления лесами

Критерий
1. Поддержание и сохранение продуктивной способности лесов.
2. Поддержание приемлемого санитарного состояния и жизнеспособности лесов.
3. Сохранение и поддержание защитных функций лесов.
4. Сохранение и поддержание биологического разнообразия лесов и их вклада в глобальный углеродный цикл.
5. Поддержание социально-экономических функций лесов.

Министерством лесного хозяйства Республики Беларусь составлены критерии и показатели устойчивого лесного хозяйства, которые разработаны на основе анализа международных критериев с учетом условий нашей страны [1]. Для Беларуси установлено 6 критериев устойчивого лесного хозяйства (таблица 3).

Таблица 3 - Критерии устойчивого лесного хозяйства Республики Беларусь

Критерий
1. Развитие лесных ресурсов, повышение продуктивности лесов и их вклада в глобальных круговорот углерода
2. Обеспечение надлежащего санитарного состояния лесов и жизнеспособности лесных экосистем
3. Сохранение и усиление защитных функций лесов.
4. Сохранение и восстановление биологического разнообразия лесных экосистем.
5. Поддержание и развитие социально-экономических функций лесов, устойчивости социальной сферы функционирования лесного хозяйства
6. Обеспечение экологической замкнутости лесных экосистем, загрязненных радионуклидами

Критерии, установленные на странах Европейского союза, в Российской Федерации, в Республике Беларусь принципиально схожи. Главным их отличием для Беларуси является то, что в мировой практике не предложены критерии радиационного лесоводства.

На протяжении первого десятилетия мониторинга состояние крон деревьев существенно ухудшилось. После некоторого восстановления в середине 1990-х годов в последние годы снова намечилось ухудшение: ныне более 20% деревьев отнесены к разряду поврежденных. Значительное ухудшение состояния крон обнаружено в южной части Финляндии, в Эстонии и Латвии. Увеличенная потеря листвы была зарегистрирована в Центральной Румынии, Болгарии и на западе Иберийского полуострова. Улучшающееся состояние крон, после значительного повреждения в прошлом, наблюдалось в южной части Польши, в Западной Румынии и Словакии [2].

Результаты интенсивного мониторинга делянок указывают на продолжающуюся угрозу лесам из-за азотных и других кислотных осадков, особенно в Центральной Европе. Азотные осадки составляют особый риск в Западной Европе. На многих делянках отмечено уменьшение серных осадков – отчетливое следствие резкого сокращения выбросов серы в атмосферу в Европе, что является результатом CLRTAP и других стратегических программ устранения загрязнения воздуха [3].

Опасения по поводу сокращения природных лесов в сочетании с обеднением биологического разнообразия сформировали политическую мотивировку расширения площадей охраняемого леса. Эти инициативы преследовали, главным образом, цели охраны биологического разнообразия, но также учитывали общественные и культурные ценности. Главная стратегия была направлена на расширение существующих систем охраны природы, таких как принятый в ЕС проект «Natura 2000», для того, чтобы улучшить охрану во всех регионах.

Во многих уголках Европы при ведении лесного хозяйства часто предпочитали древостой одного биологического вида. В настоящее время общей тенденцией, особенно в Западной и Центральной Европе, является увеличение доли смешанных лесов посредством преобразования монокультурных древостоев. Естественное возобновление также становится обычной практикой лесоводства, зачастую увеличивая площадь смешанных лесов. Однако по данным UNECE/FAO за 2000 год по всей Европе только около 17% лесов можно считать смешанными. В странах Европейского союза 13% лесов смешанные.

Пока даже активная политика по видовому составу деревьев приводит лишь к очень

медленным подвижкам видового состава леса. Эти подвижки зависят, например, от оборота древостоя и от наличия площади для возобновления леса. Многочисленность функций лесов подразумевает связанные с видовым составом различные цели использования, которые также влияют на изменение видового состава. Например, требования по повышению устойчивости лесов к естественным повреждающим воздействиям, проблемы биологического разнообразия, охрана лесов, наконец, их использование для поглощения углерода, – все это может нацелить на использование различных или смешанных видовых составов деревьев [4].

В ЕС указанные проблемы реализуются через пакеты стратегических программ, планы действий, директивы и постановления. Подобное политическое построение отражает давнюю традицию лесоводства в странах ЕС и гарантирует, что лесной ресурс находится под удовлетворительным контролем и охраной, хотя экологические угрозы по-прежнему сохраняются [3].

Статья подготовлена в рамках проекта «Erasmus+ Jean Monnet Modules «Системы землепользования в ЕС: наука, менеджмент и политика (модуль 553575-EPP-1-2014-1-BY-EPPJMO-MODULE).

Библиографические ссылки:

1 Стандарт Республики Беларусь по устойчивому лесопользованию и лесопользованию СТБ–1708–2006. – 16 с.

2 Электронные журналы [Электронный ресурс]. – 2011 – Режим доступа: <http://e-notabene.ru>. – Дата доступа 24.10.2016.

3 Европейское Агенство по Окружающей среде [Электронный ресурс]. – 2010 – Режим доступа: <http://www.eea.europa.eu>. – Дата доступа 24.10.2016.

4 Программа Организации Объединенных Наций по окружающей среде (ЮНЕП). – 2011 – Режим доступа: <http://www.unep.org>. – Дата доступа 24.10.2016.

УДК 63:502.131.1

Устойчивое развитие сельского хозяйства Республики Беларусь

Семейко Е.И. elenamal3006@mail.ru

Научный руководитель - Равино Алла Васильевна, канд. эконом. наук, доцент
Белорусский государственный технологический университет, Минск, Республика Беларусь

Министерство природных ресурсов и охраны окружающей среды Республики Беларусь проводит активную работу по развитию международного сотрудничества в области охраны окружающей среды.

Одним из самых действенных механизмов международного сотрудничества является развитие международной правовой практики, направленной на консолидацию усилий отдельных государств и международных организаций в решении глобальных и региональных экологических проблем [1].

Устойчивое развитие сельского хозяйства – это возможность выращивать пищевые культуры, которые безопасны как для потребителей, так и для местной фауны. Оно не наносит вреда или сводит к минимуму ущерб для окружающей среды, не представляет угрозы для здоровья населения и обеспечивает экономическую выгоду сельскохозяйственным организациям.

Проблема обеспечения устойчивого развития сельского хозяйства и повышения эффективности сельскохозяйственного производства – одна из главных в социально-экономическом развитии общества и укреплении продовольственной безопасности страны. Её решению уделяется внимание на всех уровнях национальной хозяйственной системы: макроэкономическом, мезо- и микроэкономическом [2].

С целью оказания содействия социально-экономическому и культурному развитию сельских территорий Республики Беларусь создан Международный фонд развития сельских территорий, деятельность которого направлена на решение следующих задач:

а) оказание благотворительной помощи и иной финансовой, информационной, правовой поддержки гражданам, занимающимся ведением личных подсобных хозяйств, для улучшения качества жизни и повышения доходов сельских семей;

б) оказание содействия сельскому населению в развитии навыков по внедрению современных технологий в сельскохозяйственном производстве для повышения конкурентоспособности производимой продукции и оказываемых услуг;

в) оказание содействия в социально-экономической реабилитации территорий, пострадавших от катастрофы на Чернобыльской АЭС путем активизации и развития социально-экономической деятельности;

г) оказание содействия в сохранении и возрождении национальных традиций и культурного наследия в сельской местности [3].

На региональном уровне под устойчивым следует понимать такое развитие, которое экологически приемлемо, экономически жизнеспособно, социально и культурно допустимо. Устойчивость и эффективность сельского хозяйства региона приобретает первостепенное значение не только в обеспечении региональной и национальной продовольственной безопасности, но и во многом определяет социальный климат региона [2].

На уровне сельскохозяйственной организации уровень устойчивости, как правило, принято отражать через ее финансовое положение. При оценке устойчивости развития субъекта сельскохозяйственного производства целесообразно использовать комплексный подход, при котором, наряду с финансовой составляющей, следует учитывать другие ключевые факторы эффективности функционирования производственной системы, важнейшими из которых являются производственно-технологический потенциал организации и ее способность производить востребованную потребителем продукцию.

Решение проблем и создание предпосылок устойчивого развития сельского хозяйства в Республике Беларусь возможно на основе разработки и реализации комплекса мероприятий, включающих:

– повышение плодородия почв посредством внесения органических и минеральных удобрений в объеме и номенклатуре, соответствующим научно обоснованным нормам, а также рост их окупаемости и снижение удельной затратности за счет рациональных способов внесения;

– повышение эффективности защиты сельскохозяйственных культур от вредоносных объектов на основе использования устойчивых сортов, прогрессивных технологических приемов и современных экологически безопасных химических средств защиты;

– качественное обновление сельскохозяйственной техники, применение которой обеспечивает рост производительности труда, экономию топлива и энергии, создание оптимальных условий для реализации перспективных технологий производства конкурентоспособной сельскохозяйственной продукции;

– развитие производственной и социальной инфраструктуры села (транспортная, информационная инфраструктура, коммунальное хозяйство, сфера здравоохранения и образования, социально-бытовые, культурно-просветительские учреждения и др.), способствующей повышению производительности труда и качества жизни сельского населения; – создание условий для диверсификации экономики сельских территорий, развития сферы услуг, туризма, гостиничного хозяйства, и повышение на этой основе экономической активности населения вне сельскохозяйственной сферы;

– стимулирование внедрения ресурсосберегающих, малоотходных технологий, охраны и восстановления природных ресурсов, производства экологически безопасных продуктов;

– повышение привлекательности проживания и создание самобытного имиджа в сельских поселениях, развитие жилищного строительства; – осуществление эффективной демографической политики, регулирование миграционных потоков;

– создание эффективной структуры управления сельскими территориями на всех уровнях власти и системы местного самоуправления, ориентированной на решение проблем сельского населения;

– формирование условий развития органического сельского хозяйства.

Органическое сельское хозяйство – это практическая реализация принципа устойчивого развития в аграрной области, объединяющее и гармонизирующее развитие экологической, экономической и социальной сфер общества.

В основе политики развития органического сельского хозяйства и сельской территории ЕС лежат следующие принципы:

– равные возможности для всех субъектов рынка,

– одинаковые условия жизни населения в городе и на селе,

– уменьшение зависимости периферийных регионов от центра,

– улучшение возможностей для деятельности региональных предпринимателей.

В стандарте Rainforest Alliance сформулированы следующие принципы органического сельского хозяйства:

– общественные ценности;

– сохранение экосистемы;

– охрана дикой природы;

– рациональное водопользование;

– уважительное отношение и хорошие условия жизни;

– охрана и безопасность труда;

– поддержание связей с местным населением;

– интегрированное управление сельскохозяйственными культурами;

– рациональное использование и сохранение почв;

– управление отходами.

В соответствии с основными положениями Национальной стратегией социально-экономического развития Республики Беларусь, целью развития агропромышленного комплекса государства является формирование эффективного, конкурентоспособного, устойчивого и экологически безопасного агропромышленного производства, которое соответствовало бы мировому уровню и обеспечивало бы продовольственную безопасность страны. Принимая во внимание установленные императивы устойчивого развития, а также ведущую роль сельского хозяйства в решении проблемы продовольственной независимости, достижение названной цели предполагает необходимость создания условий, обеспечивающих сбалансированное развитие и устойчивость функционирования экономической, социальной и экологической подсистем аграрного производства.

Статья подготовлена в рамках проекта «Erasmus+ Jean Monnet Modules «Системы землепользования в ЕС: наука, менеджмент и политика (модуль 553575-EPP-1-2014-1-BY-EPPJMO-MODULE).

Библиографические ссылки:

1 Международное сотрудничество в области решения экологических проблем /Международное сотрудничество в области решения экологических проблем О. Н. Вавилонская – Режим доступа: <http://www.ecoinfo.by> – Дата доступа: 26.10.2016.

2 Устойчивое развитие сельского хозяйства Беларуси: проблемы и пути их решения Щукина Л. В. / Белорусская модель социально-ориентированной рыночной экономики. Минск, 2013. - 435 с

3 Международный фонд развития сельских территорий [Электронный ресурс]. – Режим доступа: <http://www.ifrd.by/>. – Дата доступа: 26.10.2016.

Старовойтова И.В. irusik.smile@mail.ru

Научный руководитель - Равино Алла Васильевна, канд. эконо. наук, доцент
Белорусский государственный технологический университет, Минск, Республика Беларусь

Устойчивое развитие, как человека, государства, так и социума в целом, выступает сегодня главным ориентиром мирового сообщества. В основном документе Конференции ООН по окружающей среде и устойчивому развитию – «Повестке дня на XXI век» (Рио-де-Жанейро, 1992 год) – изложены рекомендации и принципы устойчивого развития, представляющие стратегию человечества на будущее. Генеральной идеей «Повестки дня на XXI век» выступает обеспечение равенства возможностей развития и сохранения природно-ресурсного потенциала, как для нынешнего, так и для будущих поколений. Экологический аспект устойчивого развития предполагает охрану окружающей среды и рациональное использование природных ресурсов, сохранение биологического разнообразия, применение экологически безопасных технологий.

Рациональное управление природными ресурсами является важным компонентом "Повестки дня на XXI век", включающим вопросы, связанные с водными, лесными, земельными ресурсами, атмосферой, биологическим разнообразием и отходами. Социально-экономические принципы реализации данного компонента в Республике Беларусь включают комплекс мер, направленных на охрану и оздоровление окружающей среды, рациональное использование и воспроизводство природно-ресурсного потенциала страны, преодаление угроз экологической безопасности.

Угрозы экологической безопасности подразделяются на внешние и внутренние [1].

Внешние угрозы включают в себя:

- глобальные изменения окружающей природной среды, связанные с потеплением климата, разрушением озонового экрана, уменьшением биоразнообразия;
- региональный трансграничный перенос на территорию Беларуси загрязняющих веществ воздушными и водными потоками;
- размещение вблизи территории Беларуси крупных экологоопасных объектов (на удалении менее 100 км от границы по всему ее периметру расположены четыре атомные электростанции – Чернобыльская и Ровенская в Украине, Игналинская в Литве и Смоленская в Российской Федерации).

Внутренние угрозы экологической безопасности вызваны совокупностью экономических, технологических, территориально-планировочных и иных причин. Основными из них являются:

- недостаточный уровень экологического воспитания, образования и культуры населения;
- опасность возникновения техногенных аварий в связи с недостаточной инвестиционной активностью и высокой степенью износа основных фондов;
- незавершенность в производственном комплексе технологических циклов по полной переработке сырья, что приводит к образованию больших объемов отходов;
- недостаточное развитие экологоориентированной индустрии, связанной с переработкой накопившихся отходов и, в первую очередь, токсичных;
- применение неадаптированных к местным природным условиям технологий обработки земель, вызывающее деградацию почв и природных комплексов;
- нарушение экологического равновесия и водного баланса территорий вследствие осушения болот и изменения местного климата, угроза опустынивания отдельных территорий;

- размещение жилой застройки в санитарно-защитных зонах предприятий, а также вблизи источников вредных физических воздействий – шума, вибраций, ионизирующего излучения, электромагнитных полей и др.;
- наличие обширной зоны радиоактивного загрязнения территории;
- экстремальные климатические явления (наводнения и засухи, ухудшение экологического состояния лесной растительности, пожары и др.);
- наличие эпизоотических очагов, особенно на территориях с малоизмененными природными комплексами.

Для нашей республики особую роль в системе устойчивого развития играет стабильное состояние лесных ресурсов.

Цель устойчивого управления лесами сформулирована на международном уровне следующим образом: устойчивое лесопользование и лесопользование означает распоряжение и пользование лесами такими способами и в таких масштабах, которые позволяют сохранить их биологическое разнообразие, продуктивность, жизненный потенциал, способность выполнять в настоящее время и в будущем соответствующие экологические, экономические и социальные функции на местном, национальном и глобальном уровнях без ущерба другим экосистемам.

Лесные ресурсы представляют собой сложный биологический комплекс, потенциальный ценностный эффект которого носит как экономический так и экологический характер. Значительная роль леса (экологическая, экономическая, социальная), многообразие проявления функций (ресурсного, нересурсного характера) предопределили необходимость дифференциации лесного фонда по народнохозяйственному значению, выполняемым функциям и направлениям ведения хозяйства.

Основными документами, определяющим направления использования лесных ресурсов Республики Беларусь, являются: Национальная стратегия устойчивого социально-экономического развития Республики Беларусь, Концепции устойчивого развития лесного хозяйства Республики Беларусь, в которой нашли отражение положения законов «Об охране окружающей среды», «О государственной экологической экспертизе», «Об особо охраняемых природных территориях и объектах» и пр. При этом в качестве основополагающих приоритетов (принципов) устойчивого использования леса выделяется непрерывность, неистощительность и относительная равномерность лесопользования, а также сохранение и усиление многогранных эколого-природоохранных функций: средообразующих, водоохранно-защитных, санитарно-гигиенических, оздоровительных и других.

Для Республики Беларусь лесные ресурсы являются существенной частью экономической, социальной и экологической сферы деятельности. Благодаря наличию ценных лесных ресурсов экономический потенциал белорусских лесов довольно значителен.

Общая стратегия по сохранению и устойчивому использованию лесных ресурсов в стране должна базироваться на соблюдении следующих принципов:

- многоцелевого, непрерывного, неистощительного и относительно равномерного лесопользования древесиной, продукцией побочного пользования (грибы, ягоды, орехи и т.п.) и другими полезностями леса;
- сохранения и усиления средообразующих, защитных, санитарно-гигиенических и иных природных полезностей леса;
- воспроизводства, улучшения породного состава и качества лесов, повышения их продуктивности, охраны и защиты леса;
- рационального использования земель лесного фонда;
- сохранения генофонда лесов, их биологического и ландшафтного разнообразия.

Ориентация на принципы устойчивого лесопользования будет способствовать решению следующих задач:

- рационализации использования земель лесного фонда;

- сохранению и усилению средообразующих, водоохранно-защитных, санитарно-гигиенических и оздоровительных функций лесов;
- обеспечению расширенного воспроизводства лесных ресурсов;
- оптимизации породной и возрастной структуры лесов;
- повышению их продуктивности, хозяйственной ценности и эколого-ценотической устойчивости;
- сохранению биологического разнообразия и генофонда растительного и животного мира в лесных биогеоценозах;
- охране объектов историко-культурного наследия и памятников природы.

Международная организация охраны природы (МСОП) сосредоточена на важной роли сохранения деревьев и лесов. Один из таких способов замедления глобального уровня обезлесения. Этот способ ориентирован на устойчивое управление и защиту всех видов лесов в более широком контексте землепользования, сохранения выгод от лесов, сокращение выбросов парниковых газов. МСОП ставит приоритет на область высокой ценности биоразнообразия и культурного значения, таких как первичный лес и объекты наследия [2].

Статья подготовлена в рамках проекта «Erasmus+ Jean Monnet Modules «Системы землепользования в ЕС: наука, менеджмент и политика (модуль 553575-EPP-1-2014-1-BY-EPPJMO-MODULE).

Библиографические ссылки:

1 Национальная стратегия устойчивого социально-экономического развития Республики Беларусь на период до 2020г. – 2004. – С. 27 – 40.

2 International Union for Conservation of Nature (IUCN) [Электронный ресурс] – Режим доступа: <https://www.iucn.org/secretariat/about> – Дата доступа: 22.10.2016.

УДК 613.434.52

Деградация земель в Республики Беларусь

Шинтар Д.А. shintar.dima@mail.ru

Научный руководитель - Равино Алла Васильевна, канд. эконом. наук, доцент
Белорусский государственный технологический университет, Минск, Республика Беларусь

В XXI веке актуальность экологических проблем возрастает. Причиной такого положения являются глобальные антропогенные последствия развития человечества. Современными экологическими проблемами являются следующие:

- угроза разрушения озонового слоя;
- парниковый эффект;
- потеря биологического разнообразия;
- кризис водных ресурсов;
- деградация земельных ресурсов.

Кроме перечисленных экологических проблем, глобальными масштабами характеризуются проблемы уменьшения лесного покрова, трансграничного переноса вредных веществ, загрязнения и истощения биологических ресурсов мирового океана и пр.

Рассмотрим вопросы деградации земель.

Земля выступает одновременно основой жизнедеятельности человека, сферой производства продовольствия, источником получения природных ресурсов и нематериальных благ, сложной природной системой. Любая деятельность человека неразрывно связана с землей, которая используется как пространственная основа и средство производства. Но земля также является и составным элементом биосферы, местом

сосредоточения природных ресурсов. Уникальным свойством земли является ее способность с помощью других природных сил продуцировать растительность, в том числе и сельскохозяйственную, и органическое вещество почвы [1].

Собственность на землю в Республике Беларусь выступает государственной и частной формами. Земли сельскохозяйственного назначения находятся в собственности государства. В Республике Беларусь земельные участки могут передаваться в собственность иностранным государствам в порядке и на условиях, установленных актами земельного законодательства Республики Беларусь.

В соответствии с основным целевым назначением и независимо от форм собственности все земли в Республике Беларусь согласно Кодексу о земле подразделяются на категории [2]:

- земли сельскохозяйственного назначения;
- земли населенных пунктов (городов, поселков городского типа и сельских населенных пунктов), садоводческих товариществ и дачного строительства;
- земли промышленности, транспорта, связи, энергетики, обороны и иного назначения;
- земли природоохранного, оздоровительного, рекреационного и историко-культурного назначения;
- земли лесного фонда;
- земли водного фонда;
- земли запаса, фонд которых создается за счет нерационально используемых земель, земель, используемых не по целевому назначению или с нарушением установленных требований, а также за счет земель сельскохозяйственного назначения, выбывших из оборота или переведенных в менее ценные земли, земель лесного фонда, не покрытых лесом и пригодных по почвенным и другим условиям для использования в качестве сельскохозяйственных земель.

Деградация земель является одной из наиболее актуальных экологических проблем Республики Беларусь, одним из сдерживающих факторов ее устойчивого развития. Проявление деградации земель в различных ее формах связано и обусловлено особенностями функционального использования территории Беларуси, несоблюдением норм и правил рационального использования и охраны земельных ресурсов [3].

Факторы и формы проявления деградации земель [4]:

- применительно к природно-территориальным условиям и особенностям хозяйственного использования территории Беларуси деградация земель/почв проявляется в следующих основных формах: водная и ветровая эрозия почв;
- химическое, в том числе радионуклидное загрязнение земель/почв;
- деградация и ухудшение свойств почв, особенно торфяных, при сельскохозяйственном их использовании;
- деградация земель в результате добычи торфа, строительных материалов, проведение работ, дорожного и других видов строительства, а также их затопление и подтопление;
- деградация торфяных почв на осушенных болотных массивах в результате торфяных пожаров;
- деградация земель лесного фонда в результате нерационального лесопользования и лесных пожаров;
- деградация земель при чрезвычайных рекреационных, технических и других антропогенных нагрузках на земли/почвы.

По данным Белорусского НИИ почвоведения и агрохимии НАН Беларуси общая площадь эродированных и эрозионноопасных почв на сельскохозяйственных землях составляет более 4,0 млн. га, в том числе на пахотных – около 2,6 млн. га, из них водной и ветровой эрозии подвергнуто 556,5 тыс. га земель, из них 479,5 тыс. га на пашне (общая

площадь земель Республики Беларусь составляет 20 759,5 тыс. га). Доля водной эрозии на этих землях составляет 84 процента, а ветровой – 16 процентов.

Проявление эрозионных процессов в республике имеет региональные особенности. В северной и центральной почвенно-географических провинциях наиболее активно протекают водно-эрозионные процессы. В южной провинции, где осуществлена осушительная мелиорация и преобладают осушенные торфяные почвы, заметное развитие получили процессы ветровой эрозии [3].

Территория Беларуси характеризуется широким распространением болот и заболоченных земель: свыше 14 процентов площади современной Беларуси занимают болота. К настоящему времени в Республике Беларусь полностью деградировано около 190 тыс. га торфяных почв, на которых слой торфа разрушен полностью, а на поверхность площадью 18,2 тыс. га вышли малоплодородные пески.

Наиболее опасным видом химического загрязнения почв Беларуси является их радионуклидное загрязнение, вызванное аварией на Чернобыльской АЭС. В настоящее время его зона охватывает 1,3 млн. га сельскохозяйственных и 1,6 млн. га лесных земель [5].

Химическое загрязнение земель/почв отмечается в районах влияния крупных городов и промышленных центров республики, придорожных полос основных транспортных автомобильных и железнодорожных магистралей

Ярким примером полного техногенного преобразования земной поверхности является район добычи калийных солей, где шахтным способом извлекается порядка 30 млн. тон породы в год.

К другим факторам, вызывающим значительную трансформацию земель/почв, относятся жилищное, дорожное, мелиоративное и гидротехническое строительство.

Значительная трансформация земель/почв связана с военными сооружениями и полигонами, площадь которых в республике составляет около 2 процентов. Интенсивное воздействие на природные экосистемы, и особенно почвы, связанное с применением тяжелой военной техники, проведением военных учений, приводит к деградации земель и формированию пустошей.

Процессы деградации земель характерны и для территории Беларуси, занятой естественной, в том числе лесной растительностью. В лесном фонде расположена значительная доля эродированных и эрозионноопасных земель. Их площадь заметно увеличилась в последние годы за счет передачи на баланс лесного хозяйства низкопродуктивных не покрытых лесом земель, нередко подвергнутых разрушению [3].

Большую угрозу почвенному покрову республики представляют пожары в лесах и на торфяниках, что обусловлено как природными, так и антропогенными факторами.

Процессы деградации земель обуславливаются не только нерациональным использованием земель и пренебрежением мерами их охраны. В последнее время на их развитие и распространение стали заметно влиять изменения климата. Так, число случаев засух и засушливых явлений на юге Беларуси возросло почти в 2, ее центральной и северной частях – в 1,3 раза. Произошло увеличение числа и расширение территориального проявления таких экстремальных метеорологических явлений, как заморозки, оттепели, ливневые осадки, ураганы, грозы и др.

В свою очередь земли, подвергнутые деградации, влияют на местные и региональные климатические условия. Это обстоятельство достаточно ярко проявилось в последние десятилетия в южной части республики [3].

Статья подготовлена в рамках проекта «Erasmus+ Jean Monnet Modules «Системы землепользования в ЕС: наука, менеджмент и политика (модуль 553575-EPP-1-2014-1-BY-EPPJMO-MODULE).

Библиографические ссылки:

- 1 Равино, А. В. Оценка природных ресурсов: учеб.-метод. пособие / А. В. Равино. – Минск: БГТУ, 2015. – 128 с.
- 2 Кодекс Республики Беларусь о земле [Текст]. – Минск: Амалфея, 2009. – 121 с.
- 3 Организация объединенных наций в Беларуси [Электронный ресурс]. – 2010 – Режим доступа <http://un.by/theme/yearofderertification/inBelarus/> – Дата доступа 10.05.2016.
- 4 Белорусский портал [Pogovorim.by](http://pogovorim.by) «Энциклопедия Беларуси» [Электронный ресурс]. – 2012 – Режим доступа <http://pogovorim.by/626-degradaciya-zemel-pochv-belarusi.html> – Дата доступа 23.10.2016.
- 5 Черныш, А. Ф. Мониторинг земель: Пособие для студентов географического факультета / А. Ф. Черныша. – Мн.: БГУ, 2002 – 200 с.

ДОКУМЕНТАЦИОННОЕ ОБЕСПЕЧЕНИЕ УПРАВЛЕНИЯ

УДК 930.25

Специфика хранения электронных документов

Белорукова А.П. asenkabela@gmail.com

Научный руководитель – Борисенко О.Ю.

Ухтинский государственный технический университет, Ухта, Россия

«Все течет, все меняется» - эта фраза, принадлежащая одному из самых известных древнегреческих философов Гераклиту, вошла в оборот еще в пятом веке до нашей эры. Употребляется афоризм и по сегодняшний день. Это известное высказывание касается абсолютно всех сфер жизни человека. Касается оно также документоведения и архивоведения.

Компьютеризация, внедрение информационных технологий и систем, оснащение новыми технологическими машинами и оборудованием помогает делопроизводителю и архивисту наиболее быстро и слажено выполнять свою работу. Ведь намного удобнее архивисту найти тот или иной документ при помощи компьютера и информационной системы, всего лишь задав необходимые ключевые данные о нем, нежели искать его в журналах регистрации, картотеках, делах и полках. Почему электронное хранение документов более удобное, чем традиционное?

Для начала необходимо понять, что такое электронный документ.

Электронный документ – это документ, информация которого представлена в электронной форме [1]. Он создается с использованием носителей и способов записи, обеспечивающих обработку его информации электронно-вычислительной машиной. Создание и хранение электронных документов обеспечивает сохранность большинства источников отечественной истории.

Основными направлениями деятельности электронных архивов являются:

1. Разработка принципов хранения информации;
2. Защита информации;
3. Возможность вторичного использования информации;
4. Регулирование отношений между архивом и фондообразователем;
5. Реализация информационных услуг и исследовательских проектов.

Если сгруппировать документы в электронном архиве, можно распределить их на четыре группы:

1. Базы данных в области экономики, переписи населения, голосования на выборах, состояния здоровья граждан и т.д.;
2. Текстовые файлы, в которых находится текст нормативных и законодательных актов, а также издания самых популярных и востребованных у исследователей газет;
3. Оцифрованные копии (объекты, переведенные в цифровой вид и пригодные для записи на электронные носители) особо ценных источников;
4. Исследовательские базы и банки данных, хранение которых осуществляют исследовательские организации и высшие учебные заведения.

Документы первой группы поступают в электронные архивы из государственных и негосударственных учреждений и организаций.

Вторая и третья группы документов создаются в архиве путем сканирования с последующим распознаванием (текстовые файлы) и сканирования без распознавания (оцифрованные копии) [2].

Четвертая группа документов появилась только в 1990-е годы. До этого исследовательские базы хранились в учреждениях национальной архивной службы.

В 1980-е годы хранением машиночитаемых документов занимался Центральный государственный архив научно-технической документации (РГАНТД). В нашей стране становление электронных архивов находится пока в начальной стадии [2].

В электронных архивах в основном применяется технология баз данных. Все базы данных, которые создавались в архиве, можно разделить условно на учетные и информационно-поисковые.

Учетные базы данных используются для определения количества документов и обеспечения сохранности документов при выдаче их во временное пользование структурным подразделениям.

Информационно-поисковые базы данных служат для создания и ведения архивных справочников: архивных описей, сводных номенклатур дел, каталогов, картотек и так далее.

При выборе программного обеспечения предпочтение должно отдаваться комплексным автоматизированным системам, которые будут соответствовать и отечественному, и международному стандарту, ориентированным на постоянное развитие, что позволит снизить затраты на использование дополнительных поясняющих систем, их эксплуатацию и системное сопровождение. Поэтому архивист является не только исполнителем своих прямых обязанностей, но и в своем роде разработчиком программ и экспертом в программном обеспечении, который обязан оценить достоинства и недостатки программы с точки зрения опытного специалиста и внести предложения по ее усовершенствованию.

Остается актуальным вопрос и о безопасности хранения информации на электронных носителях. Сохранность информации электронных документов в специально созданных архивах – самая главная задача. Одно из важнейших правил хранения любой информации: во избежание утери или порчи компьютерных файлов хранить их нужно на двух и более носителях.

Если рассматривать электронное хранение документов с точки зрения законодательства, то, к сожалению, в настоящее время существует мало законодательных актов, регулирующих условия хранения электронных документов. Однако в Приказе Министерства Культуры РФ от 31.03.2015 г. № 526 «Об утверждении Правил комплектования, учета и использования документов Архивного фонда Российской Федерации и других архивных документов в органах государственной власти, органах местного самоуправления и организациях» выделены отдельные пункты, в которых оговариваются условия и требования хранения электронных документов.

Для электронных документов в приказе обозначены следующие обязательные условия и требования для хранения электронных документов:

- в организации должно быть не менее двух экземпляров каждой единицы хранения электронных документов, которые находятся на разных носителях;
- организация должна иметь техническое оборудование для воспроизведения, копирования, перезаписи электронных документов, контроля их состояния;
- организации необходимо обеспечить надежный режим хранения электронных документов, который исключает их утрату, незаконное распространение, уничтожение или искажение содержания текста документа.

Таким образом, для обеспечения долгого хранения ценной информации необходимо создать все необходимые условия. Среди них нужно выделить следующие: позаботиться о своевременном переводе из формата в формат данных; выбрать качественные носители (диски, магнитные ленты, оптические и другие современные диски, сервера, жесткие диски, флеш-карты и пр.); выполнить миграцию программных платформ; обеспечить сохранность всей электронной документации при помощи цифровой подписи. Учитывая все эти рекомендации, можно добиться полной сохранности данных в течение практически ничем не ограниченного срока.

Если архив комплектуется электронными документами, необходимо принять все меры к обеспечению сохранности данных. Основное количество документов должно храниться на сервере и быть доступным сотрудникам организации.

Несмотря на некое несовершенство законодательства в области хранения электронных документов, многие организации стараются внедрить такой способ хранения. Поэтому уже накопилась определенная практика хранения электронных документов. Организации хранят электронные документы в локальных архивах, в специализированных решениях, разработанных сторонними организациями (системах электронного документооборота), а также при помощи облачных архивов.

Библиографические ссылки:

1) ГОСТ Р 7.0.8–2013 СИБИД. Делопроизводство и архивное дело. Термины и определения. – Введ. 2014–03–01. – Москва: ВНИИДАД, 2014;

2) Алексеева, Е. В. Архивоведение [Текст]: учебное пособие для среднего профессионального образования / Елена Викторовна Алексеева, Лада Павловна Афанасьева, Елена Михайловна Бурова. – М.: Издательский центр «Академия», 2004. – 261-262 с.

УДК 005.92:004

WEB-документирование внеучебной работы студентов группы ДОУ-14

Белорукова А.П. asenkabela@gmail.com,

Агафонова О.А. agafonovagafonova@yandex.ru

Научный руководитель – Белобородова Н.А.

Ухтинский государственный технический университет, Ухта, Россия

В настоящее время сложно представить жизнь без компьютеров, информационных систем и Сети. Люди настолько привыкли, что необходимую информацию можно найти и разместить в Сети в пару нажатий клавиш, что жизнь без этого кажется невыносимой. В данной работе рассматривается процесс размещения документа на web-странице на примере описания внеучебной работы студентов группы ДОУ-14, то есть web-документирование внеучебной работы студентов группы ДОУ-14.

Web-документирование - это запись информации в виде гипертекстового документа, содержащего в себе ссылки на различные информационные ресурсы: другие Web-документы, графические файлы, звуковые файлы и так далее.

В процессе Web-документирования создаются web-документы. Такие документы носят название «технотронные документы». Технотронные документы - это документы, полученные с использованием различных информационных технологий с возможностью последующей компьютерной обработки и хранения в базах данных и электронных архивах. Ученым Магидовым Владимиром Марковичем было добавлено в это определение, относящееся к технотронным документам, фото-аудио-видеоматериалы, технотронная документация (карты, чертежи). Он дал классификацию документов, разделяя их на традиционные и технотронные.

Понятие «технотронный документ» было сформулировано Збигневом Бжезинским в 1970 году. Он сформулировал понятие технотронного общества, состоящее из киборгов, клонов и людей со встроенными чипами, и кроме того, рассмотрел такое понятие, как «технотронный документ» [1].

Технология создания web-документа по описанию внеучебной работы студентов группы ДОУ-14 включает использование следующих инструментов HTML:

- Заглавие в браузере - (Рисунок 1.1 и Рисунок 1.2);
- Создание главного меню Web-страницы - (Рисунок 1.3 и Рисунок 1.4);
- Заголовок и подзаголовок Web-документа - (Рисунок 1.5 и Рисунок 1.6);

- Текст - (Рисунок 1.7);
- Фото изображения - (Рисунок 1.8 и Рисунок 1.9);
- Ссылка - (Рисунок 1.10 и Рисунок 1.11).

```
<HTML>
<HEAD>
<title> Конференция КОД 2016 </title>
</HEAD>
```

Рисунок 1.1- Создание заглавия Web-документа в браузере на языке HTML



Рисунок 1.2- Создание заглавия Web-страницы в браузере

```
<BODY bgcolor=white text=Black>
<table width="100%" border="2" align="center" text="black">
<TR> <TD width="300" > Главное меню </TD>
<TD width="400" align="center" > История кафедры </TD>|
<td width="400" align="left" > Внеучебная работа студентов</td>
<td width="400" align="right" > Расписание занятий </td>
</tr>
</TABLE>
```

Рисунок 1.3- Создание главного меню Web-документа на языке HTML



Рисунок 1.4- Создание главного меню Web-документа

```
<H2 align=center font size=5 text="red" > Кафедра социально-коммуникативных технологий </H2>
<H2 align=center font size=5 text="red"> Внеучебная работа студентов кафедры СКТ </H2>
```

Рисунок 1.5- Создание заголовка и подзаголовка Web-документа на языке HTML

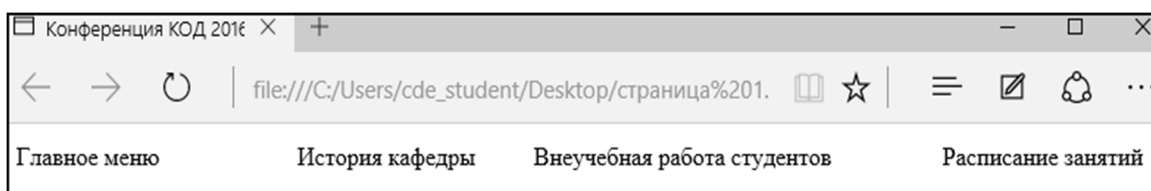

Рисунок 1.6- Создание заголовка и подзаголовка Web-документа

Многим известно, что студенческие годы сопровождаются не только моментами и участием в различных конференциях но и многообразием внеучебной жизни студентов. Многозначна внеучебная жизнь и для студентов кафедры СКТ. Так ребята принимают участие в различных мероприятиях, концертах и соревнованиях:

- Участие в “Кроссе Наций”;
- Участие в Параде Победы 9 мая;
- Волонтерство на Всероссийском чемпионате по баскетболу;
- Участие в профориентации учеников 11 классов;
- Участие в различных опросах и выборах;
- Участие в программе “Тотальный диктант”;
- Участие акции “Обними университет”;
- Участие в онлайн тестировании.

Недавно (24 октября) студентам кафедры СКТ был открыт для себя новый вид деятельности: встреча в форме вопрос-ответ, и состоялась она с очень интересным гостем из Америки Сарой Миллз.

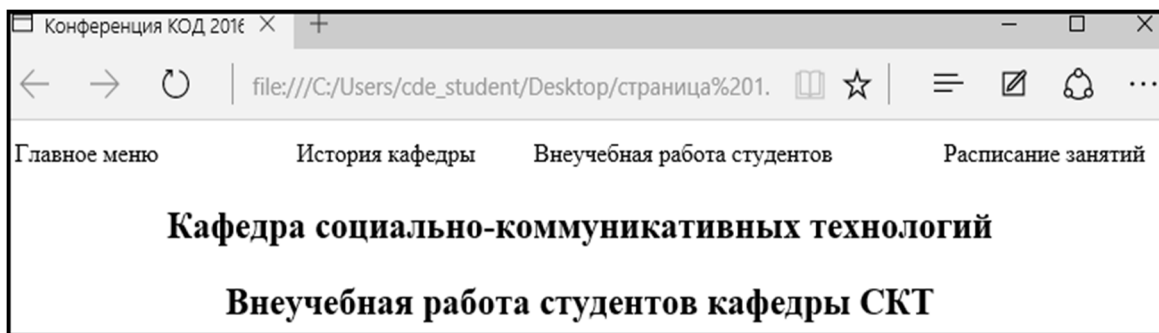
Рисунок 1.7- Создание текста в Web-документе

```
<table width="100%" border="2" align="center" text="black">
<TR> <TD width="500" >  </TD>
<td width="500" align="center" >  </td>
<td width="500" align="left" >  </td>
<td width="500" align="right" >  </td>
```

Рисунок 1.8- Вставка фото в Web-документ на языке HTML



Рисунок 1.9- Вставка фото в Web-документ

```
<center> <a href ="страница 22.html"> Читайте подробнее: </a> </center>
```

Рисунок 1.10- Вставка ссылки в Web-документ на языке HTML

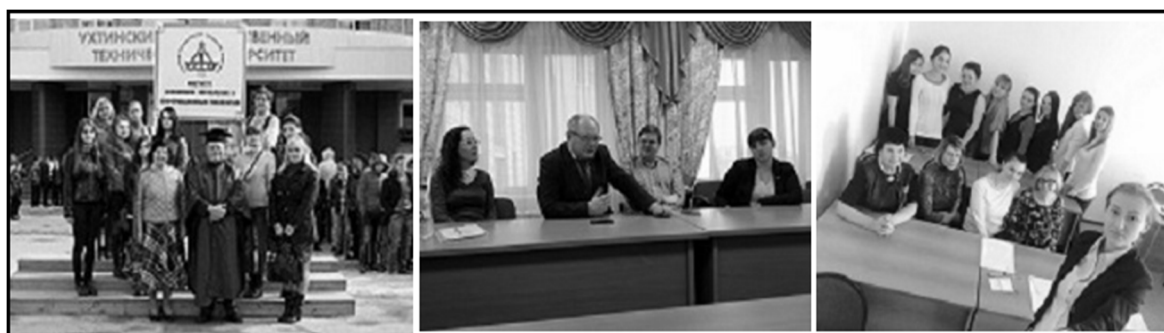

Рисунок 1.11-Вставка ссылки в Web-документ

С помощью перечисленных инструментов HTML выполнялось описание внеучебной работы студентов группы ДОУ-14:

1. Участие в «Кроссе Наций»;
2. Участие в Параде Победы 9 мая;
3. Волонтерство на Всероссийском чемпионате по баскетболу;
4. Участие в профориентации учеников 11 классов;
5. Участие в различных опросах и выборах;
6. Участие в программе «Тотальный диктант»;
7. Участие в акции «Обними университет»;
8. Участие в онлайн тестировании;
9. Встречи в форме «вопрос-ответ».

Например, для Web-документирования встречи в форме «вопрос-ответ» использовался следующий инструментарий:

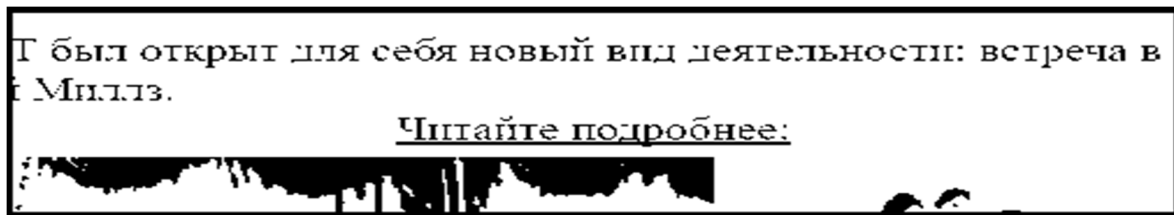
- Заглавие в браузере - (Рисунок 1.12 и Рисунок 1.13);
- Создание главного меню Web-страницы - (Рисунок 1.14 и Рисунок 1.15);
- Заголовок Web-документа - (Рисунок 1.16 и Рисунок 1.17);
- Фото изображения - (Рисунок 1.18 и Рисунок 1.19);
- Текст - (Рисунок 1.20 и Рисунок 1.21).

```
<html>
<head>
<title> Внеучебная работа студентов кафедры ДОУ </title>
</head>
```

Рисунок 1.12- Создание заглавия Web-документа в браузере на языке HTML



Рисунок 1.13- Создание заглавия Web-страницы в браузере

```
<body bgcolor=silver>
<table width="100%" border=2 align="center" text="black">
<TR> <TD width="300" > Главное меню </TD>
<TD width="400" align="center" > История кафедры </TD>
<td width="400" align="left" > Внеучебная работа студентов</td>
<td width="400" align="right" > Расписание занятий </td>
</tr>
</table>
```

Рисунок 1.14- Создание главного меню Web-документа на языке HTML

Рисунок 1.15- Создание главного меню Web-документа

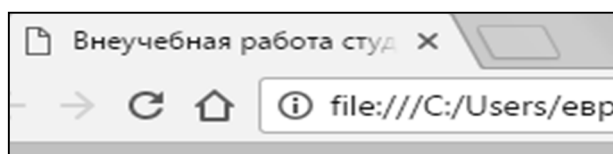
```
<H2 align=center font size=5> <FONT COLOR="red"> Внеучебная работа студентов кафедры СКТ </font> </H2>
<H2 align=center> <FONT COLOR="blue"> <I> Встреча в форме "вопрос-ответ" с Сарой Миллз </i> </font> </h2>
<br>
```

Рисунок 1.16- Создание заголовка Web-документа на языке HTML

Внеучебная работа студентов кафедры СКТ
Встреча в форме "вопрос-ответ" с Сарой Миллз

Рисунок 1.17- Создание заголовка Web-документа

```
<div id="floating">  <I> <align="center">
24 октября состоялась встреча в новом формате для студентов группы ДОУ-14 и ребят из РИСО-15.
Встреча носила характер "вопрос-ответ", и проходила она с гостем из Америки Сарой Миллз.
Также данное мероприятие посетили выдающие личности университета: Евгений Вологин, заместитель начальника управления по УВРИБС, и
Георгий Коршунов, проректор по внешним связям университета.
На встрече обсуждались разносторонние вопросы, но наиболее обсуждаемые из них вопросы о геополитике, международных отношениях в
современном мире и "взгляд со стороны" – мнение Сары о России.
Студенты и гости мероприятия первым, что заметили – это отличную речь Сары. Девушка без затруднений отвечала на вопросы,
использовала термины, а также в ее разговоре практически отсутствовал акцент.
На встрече самым популярным был вопрос о политике, каковы будут взаимоотношения России и США в будущем, на что девушка оптимистично
ответила: "Я надеюсь, что отношения наладятся!
Если мы хотим иметь светлое будущее, то стоит помнить об образовании и международных программах. Они помогают понять, какие люди
проживают той или иной стране, каковы их особенности и обычаи.
Я каждый день общаюсь со студентами, они прекрасно понимают, что я хороший человек, и они мне очень нравятся. Понимание – это самое
главное, и я люблю эту страну так же, как и Америку!".
Помимо ответов на такие серьезные вопросы, Сара отвечала и на вопросы более легкого, расслабляющего характера. Девушка рассказала,
какой ее любимый фильм, какая любимая книга русского автора,
а также рассказала, какая книга описывает жизнь американца. <br>
```

Рисунок 1.20- Создание текста в Web-документе на языке HTML

14 октября состоялась встреча в новом формате для студентов группы ДОУ-14 и ребят из РпСО-15. Встреча носила характер "вопрос-ответ", и проходила она с составом из Америки Сарой Миллз. Также данное мероприятие посетили выдающиеся личности университета: Евгений Вологин, заместитель начальника управления по УВРпСВ, и Георгий Коршунов, проректор по внешним связям университета. На встрече обсуждались разносторонние вопросы, но наиболее обсуждаемые из них вопросы о геополитике, международных отношениях в современном мире и "взгляд со стороны" - мнение Сары о России. Студенты и гости мероприятия первыми, что заметили - это отличную речь Сары. Девушка без затруднений отвечала на вопросы, использовала термины, а также в ее разговоре практически отсутствовал акцент. На встрече самым популярным был вопрос о политике, каковы будут взаимоотношения России и США в будущем, на что девушка оптимистично ответила: "Я надеюсь, что отношения наладятся! Если мы хотим иметь светлое будущее, то стоит помнить об образовании и международных программах. Они помогают понять, какие люди проживают той или иной стране, каковы их особенности и обычаи. Я каждый день общаюсь со студентами, они прекрасно понимают, что я хороший человек, и они мне очень нравятся. Понимание - это самое главное, и я люблю эту страну так же, как и Америку!". Помимо ответов на такие серьезные вопросы, Сара отвечала и на вопросы более легкого, расслабляющего характера. Девушка рассказала, какой ее любимый фильм, какая любимая книга русского автора, а также рассказала, какая книга описывает жизнь американца.

Рисунок 1.21- Создание текста в Web-документе

Таким образом, используя инструментарий технологии HTML, можно документировать любую деятельность студентов университета, в том числе и внеучебную работу.

Библиографические ссылки:

1) Конспект лекций по дисциплине «Организация работы с технотронными документами» по темам: «Основные понятия в организации работы с технотронными документами», «Подготовка технотронных документов на языке HTML»/ Преподаватель: Белобородова Н.А.

УДК 005.92:004

Технология создания хранилищ данных по документированию учета списания контрольных работ кафедры СКТ

Захарова О.Е. belka071193@bk.ru

Научный руководитель – Белобородова Н.А.

(Ухтинский государственный технический университет, Ухта, Россия)

Данная работа посвящена вопросам изучения технологии создания хранилищ данных. Рассмотрим теоретические основы хранилищ данных.

Хранилище данных – это совокупность баз данных отражающих предметную область и взаимосвязанных между собой по определенному признаку.

Хранилище данных представляет собой развитие реляционных баз данных. Реляционные базы данных – это база для хранения информации.

Особенности хранилищ данных:

1. Агрегаты данных для отслеживания тенденций развития предприятий, отдельных отраслей хозяйства, стран.
 2. Используются для систем поддержки принятия решений.
 3. Хранилище данных включает сотни и тысячи таблиц с информацией. Информация измеряется в петабайтах.
 4. Информация загружается в хранилище данных порциями.
 5. Информация может храниться в файлах с различными форматами.
 6. Данные из хранилищ никогда не удаляются, они только накапливаются.
 7. Алгоритмы обработки этих данных часто включают интеллектуальные алгоритмы.
 8. В структуре таких таблиц выделяется одна таблица фактов и множество таблиц измерений (справочных таблиц).
 9. Хранилища данных могут иметь две типовые структуры – «снежинка» и «звезда».
- В данной работе использована структура «звезда».

Хранилище данных разработано по данным одного из управленческих процессов по кафедре социально-коммуникативных технологий Института экономики управления и информационных технологий УГТУ, по учету контрольных работ, исходные данные взяты в документе «Акт списания контрольных работ кафедры СКТ».

Первым этапом с помощью конструктора таблиц создаем и заполняем таблицы измерений (справочных таблиц). (рисунок 1, рисунок 2)

Имя поля	Тип данных
id_Группа, курс, специальность	Числовой
Группа, курс, специальность	Текстовый

Рисунок 1 - Этап I – Создание справочной таблицы

id_Группа, курс, специальность	Группа, курс, специальность	Добавить поле
1	СМ-11	
2	ДОУ-11	
3	НГД-2-11	
4	ДОУ-10	
5	Э-12 с/п	
6	НГД-5-11	
7	ДОУ-11	
8	НГД-3-11	

Рисунок 2 - Этап I – Заполнение справочной таблицы

Вторым этапом определяем объекты (сущности) и их атрибуты (свойства и характеристики), создаем таблицы фактов (рисунок 3). Атрибут идентифицирующий объект является первичным ключом (id_№ п/п).

Имя поля	Тип данных
id_№ п/п	Числовой
№ п/п	Числовой
id_Группа, курс, специальность	Числовой
id_Наименование (вид) работы	Числовой
id_Срок хранения, статья по перечню	Числовой
id_Дата защиты работ (месяц, год)	Числовой
id_Дата уничтожения работ (месяц, год)	Числовой
id_Количество уничтоженных работ	Числовой
id_Председатель комиссии	Числовой
id_Члены комиссии	Числовой

Рисунок 3 - Этап II – Создание таблицы фактов

Третьим этапом создаем схему данных. Для этого нажимаем на иконку «схема данных» и добавляем наши таблицы. Так как наше хранилище имеет структуру «звезда» связи пойдут от таблиц измерений к таблице фактов. Связи 1:N. (рисунок 4)



Рисунок 4 - Этап III – Построение схемы данных «звезда»

Последним этапом является тестирование хранилища данных. Формируем запрос, например: Какие контрольные работы находятся под номером 5. (рисунок 5)

№ п/п	Группа, курс	Наименование (вид) работы	Срок хранения	Дата защиты работ	Дата уничтожения работ	Количество уничтоженных работ
5	Э-12 с/п	контрольная работа	1 год, ст. 716	03.2013	Март 2015	37

Рисунок 5 - Этап IV – Заполнение автоматизированного документа с помощью мастера запросов

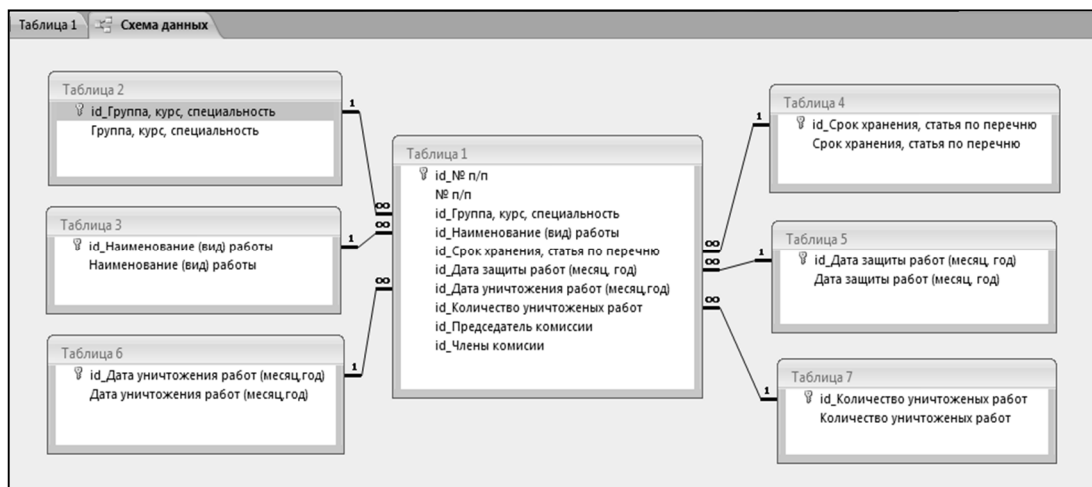
В режиме SQL применяются следующие элементы:

1. SELECT – это основной оператор, в котором перечисляются поля базы данных, из которых нужно получить информацию.
2. WHERE – здесь указываются параметры поиска данных в базе данных, так же используются операции сравнения: =, >, <, >=, <=.
3. FROM – указывает на таблицу или список таблиц, из которых мы получаем данные. При работе с полями таблиц все названия рекомендуется писать латиницей, а при выводе результата – кириллицей, для этого используются псевдонимы, например: SELECT FIO AS «Фамилия».
4. GROUP BY – здесь указывается список полей, по которому формируется список данных. (рисунок 6)

В данном запросе выводим все контрольные работы для заполнения данного документа.

```
SELECT [Таблица 1].[№ п/п], [Таблица 2].[Группа, курс, специальность], [Таблица 3].[Наименование (вид) работы], [Таблица 4].[Срок хранения, статья по перечню], [Таблица 5].[Дата защиты работ (месяц, год)], [Таблица 6].[Дата уничтожения работ (месяц, год)], [Таблица 7].[Количество уничтоженных работ]
FROM [Таблица 7] INNER JOIN ([Таблица 6] INNER JOIN ([Таблица 5] INNER JOIN ([Таблица 4] INNER JOIN ([Таблица 3] INNER JOIN ([Таблица 2] INNER JOIN [Таблица 1] ON [Таблица 2].[id_Группа, курс, специальность] = [Таблица 1].[id_Группа, курс, специальность]) ON [Таблица 3].[id_Наименование (вид) работы] = [Таблица 1].[id_Наименование (вид) работы]) ON [Таблица 4].[id_Срок хранения, статья по перечню] = [Таблица 1].[id_Срок хранения, статья по перечню]) ON [Таблица 5].[id_Дата защиты работ (месяц, год)] = [Таблица 1].[id_Дата защиты работ (месяц, год)]) ON [Таблица 6].[id_Дата уничтожения работ (месяц, год)] = [Таблица 1].[id_Дата уничтожения работ (месяц, год)]) ON [Таблица 7].[id_Количество уничтоженных работ] = [Таблица 1].[id_Количество уничтоженных работ]
WHERE ((([Таблица 3].[Наименование (вид) работы]) = 'контрольная работа');
```

Рисунок 6 - Использование операторов SQL для заполнения документа

В результате запроса в режиме SOL мы видим следующий ответ, рисунок 7.

№ п/п	Группа, курс	Наименование (вид) работы	Срок хранения	Дата защиты	Дата уничтожения	Количество
1	СМ-11	контрольная работа	1 год, ст.716	03.2013	Март 2015	19
2	ДОУ-11	контрольная работа	1 год, ст.716	03.2013	Март 2015	16
3	НГД-2-11	контрольная работа	1 год, ст.716	03.2013	Март 2015	25
4	ДОУ-10	контрольная работа	1 год, ст.716	05.2013	Март 2015	11
5	Э-12 с/п	контрольная работа	1 год, ст.716	03.2013	Март 2015	37
6	НГД-5-11	контрольная работа	1 год, ст.716	04.2013	Март 2015	21
7	ДОУ-11	контрольная работа	1 год, ст.716	03.2013	Март 2015	16
8	НГД-3-11	контрольная работа	1 год, ст.716	03.2013	Март 2015	22
*						

Рисунок 7 - Результат запроса

Таким образом, используя инструменты MS Access, можно разрабатывать хранилище данных и документировать в нем различные виды управленческих процессов в университете.

Библиографические ссылки:

1. Конспект лекций по дисциплине «Информационные технологии в ДОУ и архивном деле» по темам: «Организация хранилищ данных», «Язык запросов для заполнения автоматизированных документов» /Преподаватель: Белобородова Н.А.

УДК 005.921.1

Проблемы передачи документов ликвидированных организаций в государственные и муниципальные архивы.

Захарова О.Е. belka071193@bk.ru

Научный руководитель – Борисенко О. Ю.

(Ухтинский государственный технический университет, Ухта, Россия)

В настоящее время существует множество негосударственных коммерческих организаций, число которых постоянно растет. Согласно ФЗ об Архивном деле все они обязаны обеспечивать необходимые условия для хранения документов, составляющих негосударственную часть Архивного фонда Российской Федерации. К таким документам относятся документы долговременного и постоянного хранения.

В связи с этим возникает вопрос о дальнейшем хранении такого рода документов у ликвидированных организаций. Большую часть этих документов составляют документы по личному составу. Они необходимы выполнения важнейшей функции архивов – исполнения социально-правовых запросов граждан, касающихся социальной защиты граждан, их пенсионного обеспечения и т.д.

Деятельность ликвидированных организаций регулируется Федеральным Законом от 26 октября 2002 года № 127 «О несостоятельности (банкротстве)», Федеральным Законом от 22 октября 2004 года № 125 ФЗ «Об архивном деле в Российской Федерации» (рисунок 1).

Федеральный закон от 22.10.2004 № 125-ФЗ "Об архивном деле" регулирует отношения в сфере организации хранения, комплектования, учета и использования документов Архивного фонда Российской Федерации и других архивных документов независимо от их форм собственности, а также отношения в сфере управления архивным делом в Российской Федерации в интересах граждан, общества и государства.

PR4WEB.ru

Рисунок 1 - ФЗ № 125 «Об архивном деле»

Архивы неохотно принимают такого рода документы, так как из-за отсутствия свободных площадей возникают вопросы, где хранить эти документы. Также сами негосударственные организации в нарушении действующего законодательства не сдают документы постоянного и долговременного хранения в архивы, а просто уничтожают их при ликвидации. Из-за этого огромное количество документов уже потеряно.

В настоящее время в законодательной базе имеется ряд недочетов. Сюда входит вопрос подготовки и передачи документов ликвидированной организации на хранение в государственный или муниципальный архив.

В Федеральном законе «О несостоятельности (банкротстве)» прописаны полномочия конкурсного управляющего. Он обязан передавать документы организации которые подлежат обязательному хранению. Порядок и условия передачи документов на хранение устанавливается Федеральным законом или нормативными правовыми актами.

Федеральный закон «Об архивном деле в Российской Федерации» говорит нам, что организации обязаны обеспечивать сохранность архивных документов, в том числе документов по личному составу в течение сроков их хранения, устанавливаются Федеральными законами, и иными нормативными правовыми актами Российской Федерации, а также перечнями документов.

Перечень типовых управленческих архивных документов, образующихся в процессе деятельности государственных органов, органов местного самоуправления и организаций, с указанием сроков, утвержденных приказом Минкультуры России от 25 августа 2010 г. № 558 говорит нам о том, какие есть типовые управленческие архивные документы, которые образуются в процессе деятельности организаций с указанием сроков их хранения.

В части 10 статьи 23 Федерального закона об архивном деле в Российской Федерации говорится, что при ликвидации негосударственных организаций их документы передаются ликвидационной комиссией или конкурсным управляющим на хранение в соответствующий государственный или муниципальный архив. Между ликвидационной комиссией или конкурсным управляющим и государственным или муниципальным архивом создается специальный договор. Прямой обязанностью ликвидационной комиссии или конкурсного управляющего является организация процедуры упорядочивания архивных документов.

Ни в одном из федеральных законов не прописано, что конкурсный управляющий или ликвидатор должен передать на хранение документы организаций. Эта проблема очень существенна, так как может привести к потере значимых документов. Так же проблемой является то, что в законодательстве нет прямого указания, на какой стадии организация должна начинать подготовку документов для передачи на хранение в архив.

Несвоевременное обращение в архив при окончании ликвидационных процедур, приводит к потере документов. Так на некоторых сайтах Государственных архивных служб публикуют списки организаций, документы которых не поступили на хранение, но востребованы гражданами.

Из-за недобросовестной работы конкурсных управляющих, документы приходят некачественно подготовленными, последующее использование которых весьма затруднительно.

Строительство государственных и муниципальных архивов происходит настолько медленно, что архивные учреждения просто на просто переполнены. Приблизительно дефицит свободного места в архивах составляет 120 тысяч квадратных метров. Государственная дума пытается предпринять попытки решить эту проблему на законодательном уровне. Поступило предложение изменить сроки хранения документов от 75 – до 20 лет, однако по сей день оно так и остается предложением.

Даже, несмотря на то, что должностные лица, виновные в нарушении законодательства об архивном деле в Российской Федерации, несут административную и даже уголовную ответственность, установленную законодательством, согласно статье 27 Федерального закона «Об архивном деле в Российской Федерации, обычно привлечены только к административной ответственности.

В статье 13.20 КоАП РФ «Нарушение правил хранения, комплектования, учета или использования архивных документов», предусмотрен лишь штраф для должностных лиц до пятисот рублей. В части 3 статьи 14.13 КоАП РФ «Нарушение правил хранения, комплектования, учета или использования архивных документов», предусмотрено за неисполнение арбитражным управляющим установленных законодательством о несостоятельности (банкротстве), если такое действие (бездействие) не содержит уголовно наказуемого деяния наложение административного штрафа на должностных лиц в размере от двадцати пяти тысяч до пятидесяти тысяч рублей или дисквалификацию на срок от шести месяцев до трех лет.

Так же в пункте 1 статьи 195 УК РФ «Неправомерные действия при банкротстве» говорится, что за неисполнение обязанностей управляющим устанавливается наказание в виде максимального размера лишения свободы на срок до трех лет со штрафом в размере до двухсот тысяч рублей или в размере заработной платы или иного дохода осужденного за период до восемнадцати месяцев либо без такового. Однако на практике, таких случаев не зафиксировано.

Таким образом, можно сказать, что в законодательстве Российской Федерации в области Архивного дела, огромное количество недоработок и недочетов, которые стоит пересмотреть и привести в надлежащее состояние.

Библиографические ссылки:

1. Федеральный закон «О несостоятельности (банкротстве)» от 26.10.2002 N 127-ФЗ.
2. Федеральный закон от 22 октября 2004 г. N 125-ФЗ «Об архивном деле в Российской Федерации».
3. [«Уголовный кодекс Российской Федерации» от 13.06.1996 N 63-ФЗ \(ред. от 06.07.2016\)](#) Статья 195. Неправомерные действия при банкротстве.
4. [«Кодекс Российской Федерации об административных правонарушениях» от 30.12.2001 N 195-ФЗ \(ред. от 06.07.2016\) \(с изм. и доп., вступ. в силу с 03.10.2016\)](#). Статья

13.20. Нарушение правил хранения, комплектования, учета или использования архивных документов.

5. Приказ Минкультуры России от 25.08.2010 N 558 (ред. от 16.02.2016) "Об утверждении "Перечня типовых управленческих архивных документов, образующихся в процессе деятельности государственных органов, органов местного самоуправления и организаций, с указанием сроков хранения" (Зарегистрировано в Минюсте России 08.09.2010 N 18380).

УДК 005.902:004.65

Технология создания базы данных по документированию заявок на учебную литературу

Поздеева М. Р. maribella.poyzes@inbox.ru

Научный руководитель – Белобородова Н.А.

(Ухтинский государственный технический университет, Ухта, Россия)

Современные системы управления базами данных (или СУБД) представляют собой:

1. Средство для хранения данных – базу данных(БД);
2. Совокупность операций для обслуживания записей в базе данных, таких как: 1. Вставка; 2. Корректировка; 3. Удаление записей базы данных; 4. Копирование; 5. Выполнение запросов и др.

База данных представляет собой совокупность файлов, отражающих предметную область и взаимосвязанных по определенному признаку.

Наиболее распространенный метод построения БД –метод «Сущность-связь» (entity – relationship). Метод характеризует предметную связь между объектом и сущностью.

На I этапе («Описание предметной области») определяются объекты (сущности) и их атрибуты (свойства, характеристики), (рисунок 1). Тот атрибут, который однозначно идентифицирует объект (или сущность), называется первичным ключом (ID_преподаватель).

Имя поля	Тип данных
ID_преподаватель	Числовой
Name_преподаватель	Текстовый
ID_кафедра	Числовой
Name_кафедра	Текстовый
ID_Стр_подразд	Числовой
Name_Стр_подразд	Текстовый

Рисунок 1. Этап I – Описание предметной области

Вторым этапом является построение диаграммы ER-экземпляров. Задачей данного этапа является определение типа связей между объектами предметной области и класса их принадлежностей.

Связи бывают четырёх типов:

- 1) Один-ко-многим (1:N);
- 2) Много-ко-многим (N:N);
- 3) Один-к-одному (1:1);
- 4) Много-к-одному (N:1).

На данном рисунке можно определить следующие виды связей:

1. Преподаватель – Дисциплина (1:N);

2. Дисциплина – Специальность(N:1);
3. Специальность – Кафедра (N:1);
4. Автор – Издание (1:N);
5. Издательство – Издание (1:N);
6. Дисциплина – Издание (1:N);
7. Издательство –Автор (1:N).

Третьим этапом является «Построение диаграммы ER – типа». Эта диаграмма служит для описания предметной области в терминах метода «Сущность – связь»; рисунок 2 также демонстрирует класс принадлежности каждого из объектов (сущностей).



Рисунок 2. Этап III – Построение диаграммы ER – типа

Объект в данной схеме изображён в прямоугольной рамке, а связь – ромбом. На схеме отображается также обязательная и необязательная принадлежность объектов (сущностей) предметной области.

На четвертом этапе построения БД используются правила предварительной генерации отношений (таблиц). В данной работе применяется четвертое правило:

- Если степень 1:N, и класс принадлежности N-связной сущности является обязательной, то в схеме базы данных необходимо построить 2 отношения (таблицы) по одному на каждую сущность. Дополнительно ключ односвязной сущности должен быть добавлен как атрибут в отношение, отводимое N-связной сущности.

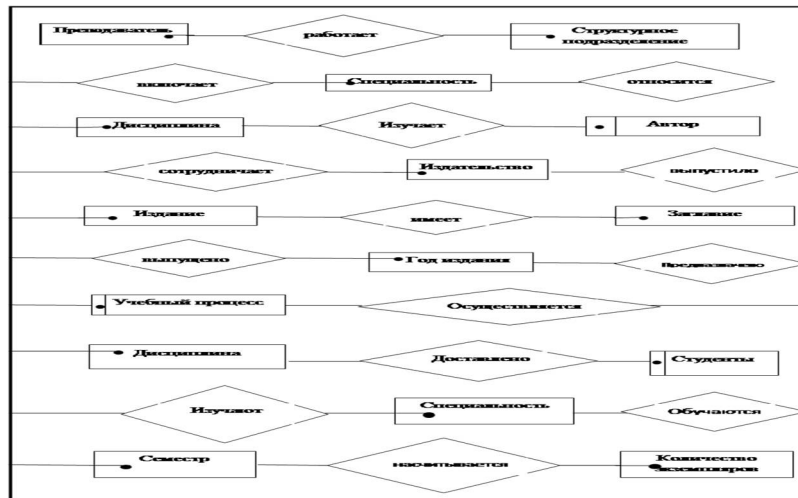
После выполнения данного этапа, получаем следующую схему БД – рисунок 3.



Рисунок 3. Этап IV – Построение схемы БД

Последним этапом является разработка шаблона документа и автоматизированное заполнение документа на основе запроса.

Для работы с автоматизированным документом необходимо воспользоваться мастером запросов, а также оператором выборки данных, рисунки 4 – 7.

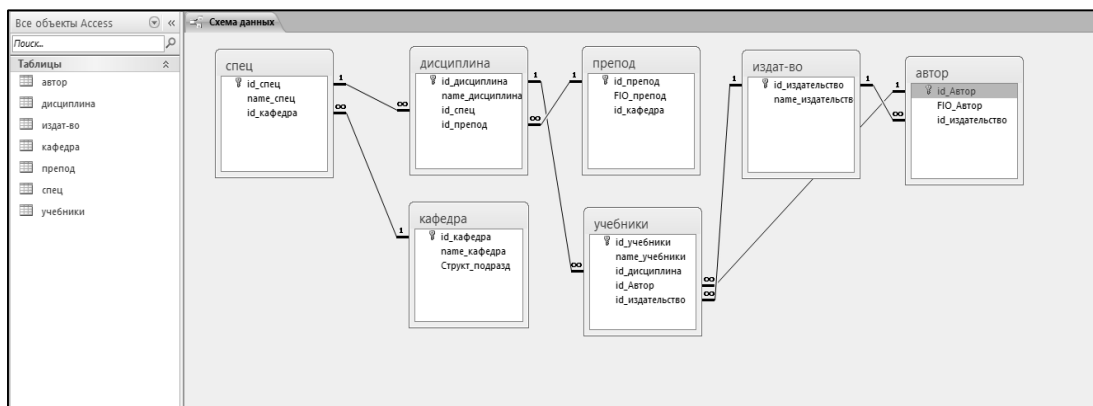

Рисунок 4. Этап V – Заполнение автоматизированного документа с помощью мастера запросов



Рисунок 5. Этап V – Построение автоматизированного документа с помощью мастера запросов, режим «Выполнение запроса»

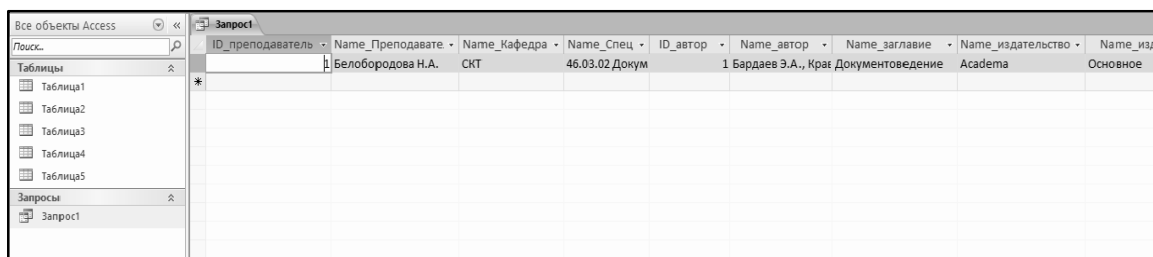

Рисунок 6. – Построение автоматизированного документа с помощью мастера запросов

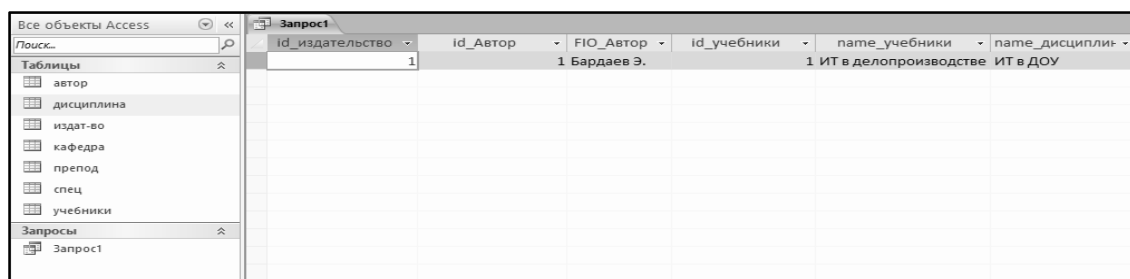

Рисунок 7. – Формирование запроса на языке SQL для автоматизированного заполнения документа

Основные термины, применяемые в режиме SQL:

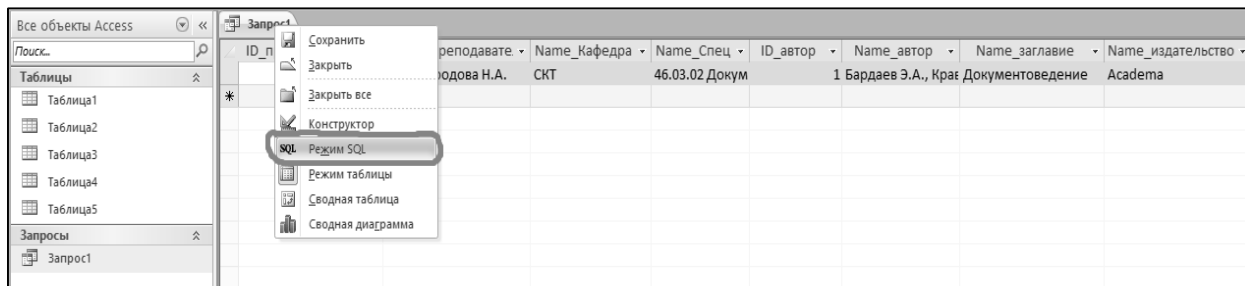
1. SELECT – это основной оператор, в котором перечисляются поля базы данных, из которых нужно получить информацию.
2. WHERE – здесь указываются параметры поиска данных в базе данных, так же используются операции сравнения: =, >, = >, <.
3. FROM – указывает на таблицу или список таблиц, из которых мы получаем данные. При работе с полями таблиц все названия рекомендуется писать латиницей, а при выводе результата – кириллицей, для этого используются псевдонимы, например: SELECT FIO AS «Фамилия».
4. GROUP BY – здесь указывается список полей, по которому формируется список данных.

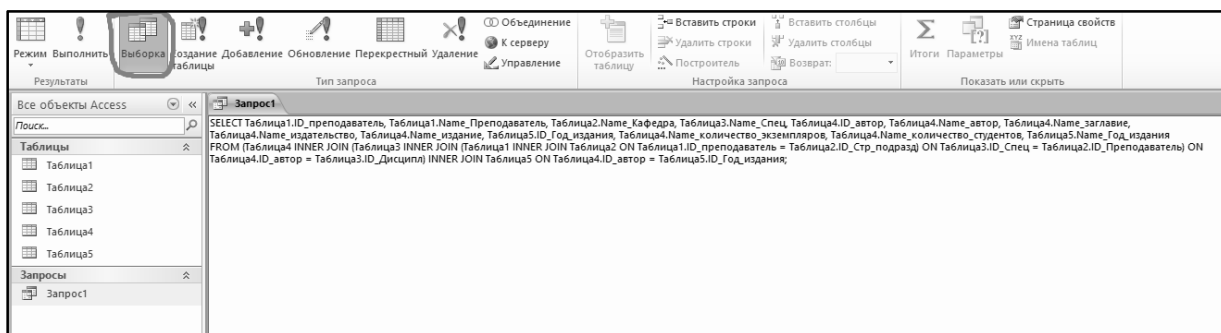
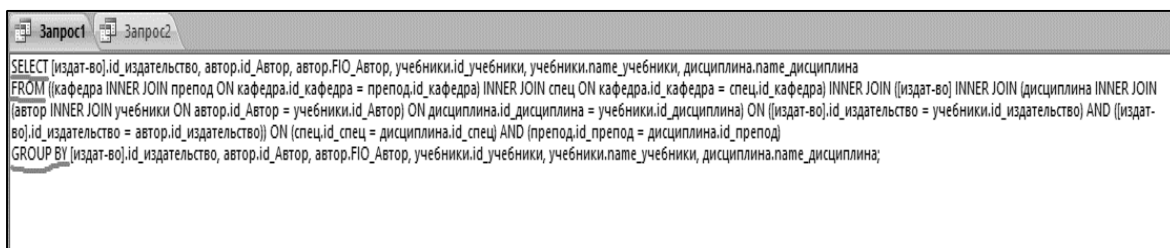

```
SELECT [издат-во].id_издательство, автор.id_Автор, автор.FIO_Автор, учебники.id_учебники, учебники.name_учебники, дисциплина.name_дисциплина
FROM ([кафедра INNER JOIN препода ON кафедра.id_кафедра = препода.id_кафедра) INNER JOIN спец ON кафедра.id_кафедра = спец.id_кафедра) INNER JOIN ([издат-во] INNER JOIN (дисциплина INNER JOIN
(автор INNER JOIN учебники ON автор.id_Автор = учебники.id_Автор) ON дисциплина.id_дисциплина = учебники.id_дисциплина) ON ([издат-во].id_издательство = учебники.id_издательство) AND ([издат-
во].id_издательство = автор.id_издательство)) ON (спец.id_спец = дисциплина.id_спец) AND (препод.id_препод = дисциплина.id_препод)
GROUP BY [издат-во].id_издательство, автор.id_Автор, автор.FIO_Автор, учебники.id_учебники, учебники.name_учебники, дисциплина.name_дисциплина;
```

Рисунок 8. – Использование операторов SQL

Далее используем режим «Мастер отчетов», команду «Конструктор отчетов», заполняем поля, выданные в результате прохождения предыдущих этапов – и будет сформирован шаблон такого документа, как «Заявка на учебную литературу».



Рисунок 9. – Шаблон документа, созданный с помощью «Мастера отчетов»

В конечном итоге с помощью «Мастера отчетов» и режима предварительного просмотра на выходе получен полноценный документ – Заявка на учебную литературу, который уже готов к просмотру и к печати.

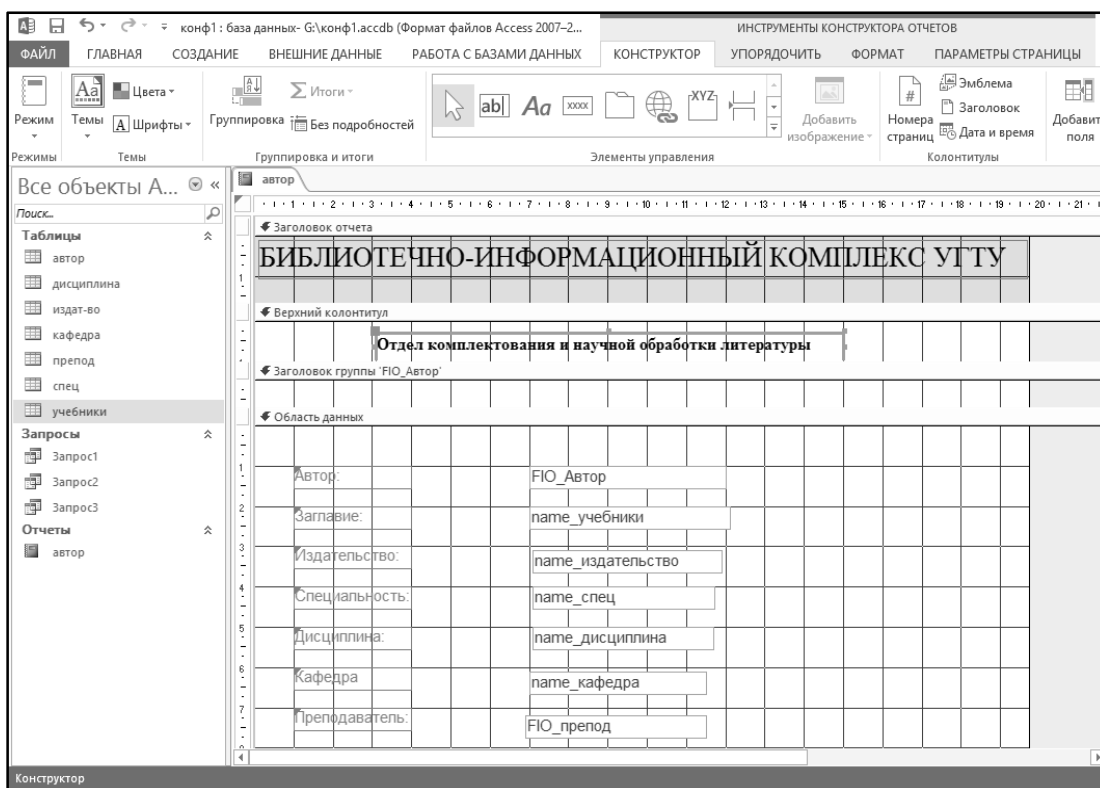

Рисунок 10. – Документ «Заявка на учебную литературу» в режиме просмотра

Таким образом, в данной работе освещены все этапы разработки базы данных согласно требованиям метода «Сущность-связь». Соблюдение всех правил и требований по разработке базы данных обеспечивает возможность автоматизации документооборота по учету заявок на литературу.

Библиографические ссылки:

1. Белобородова, Н.А. АРМ документоведа [Текст]: методические указания по выполнению лабораторных работ/ Н. А. Белобородова. – Ухта: УГТУ, 2016. – 30 с.

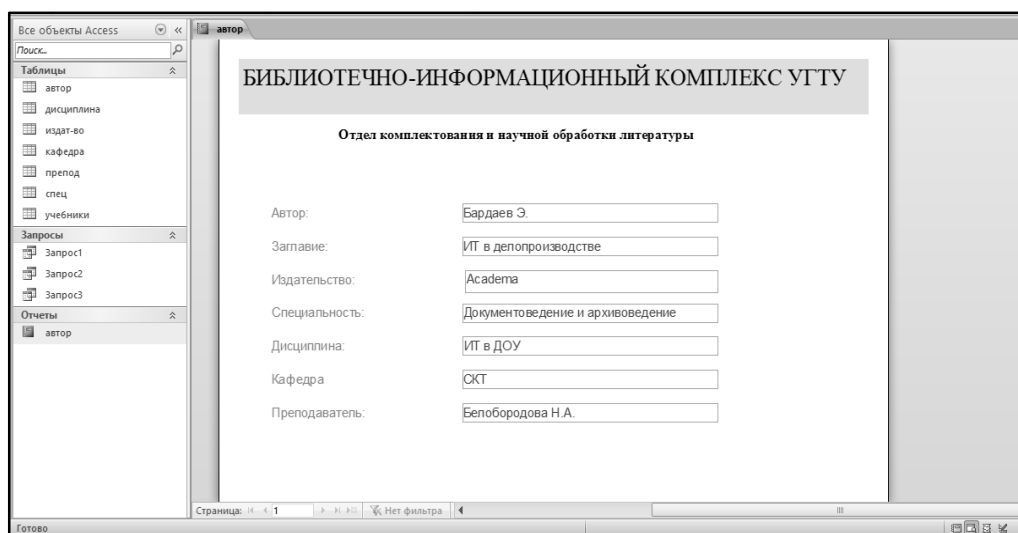
УКД 930.25(470+571)

Принципы развития архивного дела в Российской Федерации

Поздеева М. Р. maribella.poyzes@inbox.ru

Научный руководитель – Борисенко О. Ю.

Ухтинский государственный технический университет, Ухта

В ходе различных социально – экономических реформ последних десятилетий было разработано новое архивное законодательство, которое положительно отразилось на деятельности российских архивов, а также позволило максимально расширить доступ пользователей к архивным документам.

Действующая система публичных архивов в Российской Федерации разделена на три уровня – федеральный (15 архивов), субъектов Российской Федерации (204) и муниципальный (2263), в которых работает в общей сложности более 16 тыс. человек.

Архивы являются государственными и муниципальными учреждениями и включают в себя основные архивы, хранящие управленческую и научно-техническую документацию, фонды личного происхождения, архивы документов по личному составу и архивы с документами на традиционных и новых носителях (фоно-фото-кино-документы, электронные документы).

Кроме того, в стране созданы и действуют негосударственные (частные) организации, обеспечивающие сохранность и использование архивных документов негосударственных организаций. Оптимизация инфраструктуры архивной отрасли в последнее время обеспечила положительные результаты, как на федеральном, так и на региональном и муниципальном уровнях.

В частности, растет доля документов государственных архивов, обеспечивающих их постоянное хранение, достигшая в настоящее время более 22 %, в том числе по федеральным архивам – 50 %.

В автоматизированную систему государственного учета документов Архивного фонда РФ введено более 60 % описаний документов на уровне фонда, и около 20 % описаний на уровне дела, большая часть которых доступна в режиме онлайн.

Во многих архивах установлены системы безопасности, передвижные стеллажи, новое лабораторное оборудование для реставрации и страхового копирования архивных документов, мощнейшие сканеры, проложены локально – вычислительные сети.

Все это дает возможность российским архивам стабильно выполнять основные функции по обеспечению сохранности, комплектованию и учету архивных документов, а также на более высоком уровне оказывать государственные и муниципальные услуги по информационному обслуживанию пользователей.

Общий уровень развития российского архивного дела, включая законотворческую, научно – методическую и организационную деятельность, а также состояние архивной инфраструктуры, в целом превосходит уровень большинства государств Ближнего зарубежья.

Вместе с тем по технической оснащенности, обеспеченности резервными площадями архивохранилищ, уровню внедрения современных информационных технологий в деятельность архивов Россия отстает от наиболее развитых стран мира. Отечественные архивы пока не в состоянии работать с большими массивами электронных документов, которые в скором времени должны будут приниматься в них на постоянное хранение.

Кроме того, архивное дело РФ имеет множество других недостатков:

1. Отсутствие прочных традиций правовой и информационной культуры гражданского общества, одной из отличительных черт которого является значимый социальный и общественный статус профессии архивиста и архивного дела в целом;
2. Отсутствие правового регулирования и государственного контроля за соблюдением законодательства в области делопроизводства, отрыв архивного дела от делопроизводства;
3. Слабая материально-техническая база архивов, дефицит свободных площадей и перегруженность архивохранилищ в условиях постоянного увеличения объемов подлежащих приему на постоянное хранение документов;
4. Нерешенность проблемы хранения документов территориальных органов власти и федеральных организаций;
5. Несовершенство существующей системы рассекречивания архивных документов, тормозящее рост числа пользователей архивной информацией.

И вот в связи с этим развитие архивного дела должно основываться на следующих принципах:

1. Преемственности, предусматривающей сохранение сложившихся традиций функционирования российского архивного дела, в частности, территориального принципа комплектования архивных документов;
2. Эволюционности, предполагающей одновременный прием, комплектование и использование как документов традиционных носителях, так и электронных документов;
3. Открытости, означающей последовательное расширение возможностей доступа к архивным документам за счет улучшения работы читальных залов архивов;
4. Экономичности, подразумевающей уменьшение издержек бюджетов всех уровней и затрат организаций на содержание архивных документов за счет сокращения сроков хранения документов; ужесточения критериев отбора документов на постоянное хранение; разработки и внедрения новых технологий хранения архивных документов и поиска архивной информации; повышения производительности труда архивистов;
5. Партнерства, означающего организацию взаимовыгодных деловых отношений с научными организациями, учреждениями культуры, мировым архивным сообществом, а также двухстороннего сотрудничества.

В части информационного обслуживания и работы с запросами граждан необходимо сократить сроки подготовки ответов на запросы, в первую очередь, связанные с реализацией конституционных прав и свобод граждан.

Для этого было бы необходимо:

1) Создать единую общероссийскую межотраслевую базу данных о местах хранения документов по личному составу, обеспечивающую наибольшую оперативность нахождения необходимых пользователям сведений, что позволит сократить сроки исполнения поступающих в архивы запросов, а также повысить их результативность;

2) Обеспечить на федеральном уровне и во всех субъектах Российской Федерации электронное взаимодействие с использованием информационно-коммуникационных каналов государственных и муниципальных архивов с отделениями Пенсионного фонда Российской Федерации, органами государственной власти и органами местного самоуправления, использующих архивную информацию при оказании государственных и муниципальных услуг;

3) Увеличить сеть многофункциональных центров предоставления информационных архивных услуг и федеральных и региональных сайтов для оказания государственных услуг.

Для выполнения всего этого необходимо:

1) Оказание со стороны государственных и муниципальных архивов профессиональной методической и практической помощи организациям негосударственного сектора, обеспечивающей единую методику организации хранения, комплектования, учета и использования документов Архивного фонда Российской Федерации независимо от их формы собственности и места хранения;

2) Разработка механизмов и правил добровольной сертификации архивов коммерческих организаций;

3) Создание саморегулируемой организации (СРО) в сфере архивного дела с возложением на нее задач по внедрению норм и требований по хранению, комплектованию, учету и использованию архивных документов в деятельность негосударственных организаций и архивов.

4) Формирование эффективной системы взаимодействия и взаимовыгодного сотрудничества между государственными (муниципальными) и негосударственными архивами позволит обеспечить как сохранение негосударственной части документального наследия страны, так и законные права граждан, занятых в негосударственном секторе.

При этом архивы должны постоянно расширять круг потенциальных потребителей архивной информации, искать инновационные способы использования архивных документов, стимулируя для этого интерес к отечественной истории и к ее документальным источникам. Переход к гражданскому обществу и рыночной экономике обусловили создание и функционирование в России архивов частных организаций.

Ответственность организаций негосударственного сектора в отношении создаваемых ими в процессе деятельности документов, включая финансовую и кадровую документацию, заключается, прежде всего, в обеспечении их сохранности. В соответствии с действующим законодательством это может быть реализовано через передачу документов на постоянное хранение по договору в государственные или муниципальные архивы, создание собственных частных архивов, либо передачу архивных документов на хранение в другие негосударственные архивы

С учетом этого должна выработываться и реализовываться государственная политика в отношении негосударственной части документального наследия страны, поддерживаться государственно-частное партнерство в сфере архивного дела, поощряться создание и функционирование негосударственных архивов.

В заключение можно сказать, что для того, чтобы улучшить развитие архивного дела в Российской Федерации, необходимо предпринять следующие шаги:

1) Реализовать предложения по совершенствованию законодательства, принятию новых нормативных правовых актов в сферах архивного дела и делопроизводства;

- 2) Осуществить разработку и утверждение значений целевых показателей результативности по основным направлениям;
- 3) Провести научно – исследовательские работы в сферах архивного дела и делопроизводства;
- 4) Внедрить подготовленные научно – методические и исследовательские разработки;
- 5) Соблюдать принципы по улучшению Архивного дела в РФ, предложенные ранее.

УДК 005.92:004

Технология разработки базы данных по документированию учета успеваемости студентов (зачетная книжка)

Раткина С.В. nechaeva_veta@bk.ru
 Невоструева Д.Д. dnevostrueva@list.ru
 Научный руководитель – Белобородова Н.А.

Ухтинский государственный технический университет, Ухта, Россия

Наш век – это век информационных технологий; в настоящее время широкое распространение получили сетевые технологии и «облачные» технологии, технологии искусственного интеллекта, системы поддержки принятия решений и экспертные системы. Основным элементом информационной технологии и информационных систем являются базы данных.

В данной работе рассматривается технология создания базы (БД) данных по учету успеваемости студентов. Для построения структуры данных используются реквизиты документа – «зачетная книжка» студента.

Настоящая БД разработана по методу «Сущность-связь». Метод позволяет построить описание предметной области, позволяющая моделировать объекты и их взаимоотношения.

В основе модели можно выделить три основных элемента:

- Сущность – абстракция реально существующего объекта.
- Атрибут – характеристика и описание свойств сущности.
- Связь – средства, предоставляющие отношения сущностей.

Технология создания базы данных включает следующие этапы работ.

Этап 1. «Описание предметной области»

Определяем объекты (сущности) и их атрибуты (свойства, характеристики), (рисунок 1). Тот атрибут, который однозначно определяет объект (или сущность), называется первичным ключом (ID_дисциплины).

Имя поля	Тип данных
ID_дисциплины	Числовой
NAME_дисциплины	Текстовый
ID_специальности	Текстовый
ID_студента	Числовой
ID_преподавателя	Числовой

Рисунок 1 - Этап 1– «Описание предметной области».

Вторым этапом является определение связей между объектами предметной области, класса их принадлежностей. В ходе работы на данном этапе осуществляется построение диаграмм ER-экземпляров и диаграмм ER-типа. Анализ этих диаграмм дает возможность

построить модель (схему) данных; в данной работе схема данных реализована в MS Access (рисунок 2).

Связи бывают четырёх типов:

- 1) Один-ко-многим (1:N);
- 2) Много-ко-многим (N:N);
- 3) Один-к-одному (1:1);
- 4) Много-к-одному (N:1).

На рисунке 2 можно видеть следующие виды связей:

- 1) Кафедра- специальность (1:N)
- 2) Специальность-дисциплина (1:N)
- 3) Дисциплина-форма контроля (1:N)
- 4) Преподаватель-дисциплина (1:N)
- 5) Студент-дисциплина (1:N)



Рисунок 2 - Этап 2 – «Определение связей между объектами предметной области. Построение схемы данных».

Последним этапом является тестирование базы данных. Тестирование базы данных выполняется на основе запроса, который позволяет увидеть, правильно ли разработана база данных и можно ли выделить всю информацию из БД, необходимую для автоматизированного заполнения документа – зачетной книжки студента.

Для работы с запросом необходимо воспользоваться мастером запросов, а также оператором выборки данных, рисунки 3-4.

Дисциплина	NAME_дисц	ID_специал	ID_студента	Дисциплина	ID	NAME	Формы конт	Преподават	FIO_препод
1	Документовед	43.03.02	1	1	1	зачет	1	1	Лепная Н.В.

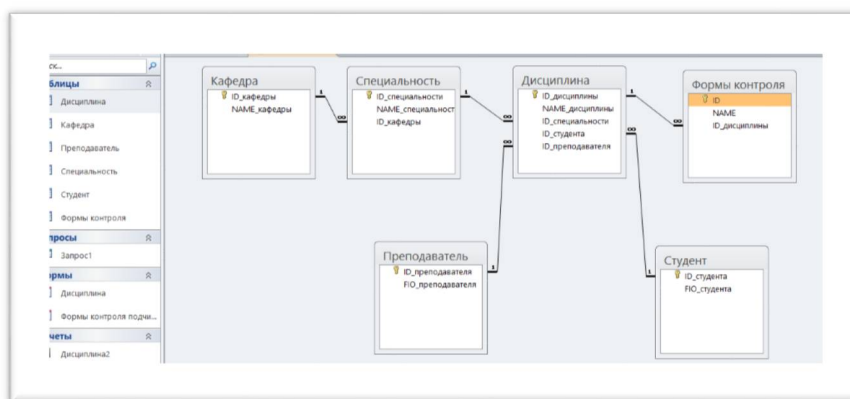
Рисунок 3 - Этап 3 – «Построение автоматизированного документа с помощью мастера запросов», режим «Выполнение запроса»



Рисунок 4 – Запрос на языке SQL для автоматизированного заполнения документа.

Далее используем режим «Мастер отчетов», команду «Конструктор отчетов», заполняем поля, формируем шаблон документа «Зачетная книжка студента».

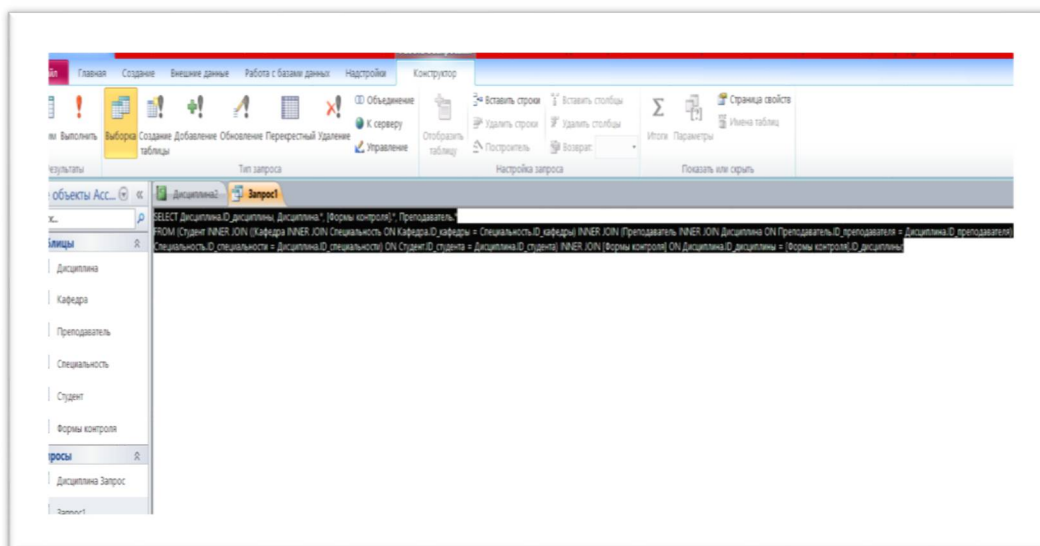

Рисунок 5 – Шаблон документа, созданный с помощью «Мастера отчетов»

В результате с помощью «Мастера отчетов» и режима предварительного просмотра формируется документ – «Зачетная книжка» студента, рисунок 6.

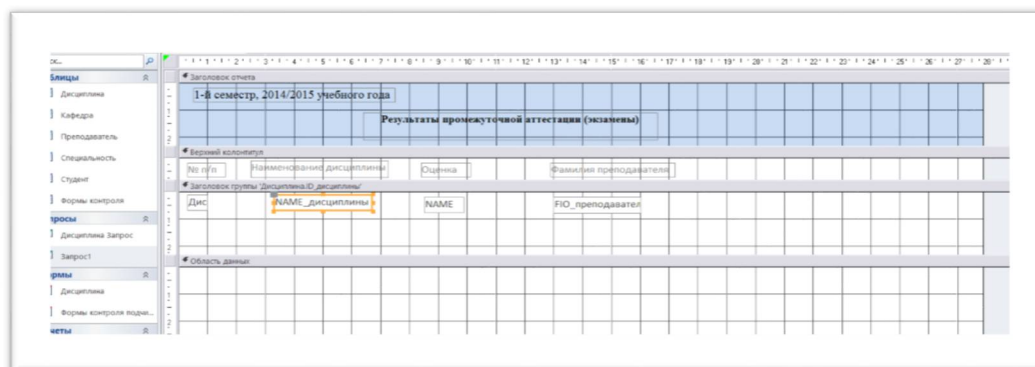

Рисунок 6 - Режим просмотра документа при построении шаблона документа «Зачетная книжка» студента в режиме просмотра

Таким образом, в данной работе освещены все этапы разработки базы данных по учету успеваемости студента, основанием для которой являются реквизиты данного документа. База данных разработана на основе метода «Сущность-связь». Соблюдение всех правил и требований по разработке базы данных обеспечивает возможность автоматизации документирования учета успеваемости студентов.

Библиографические ссылки:

1. *Белобородова, Н.А.* АРМ-документоведа [Текст]: методические указания по выполнению лабораторных работ/ Н. А. Белобородова. – Ухта: УГТУ, 2016. – 30 с.
2. *Павлюк, Л.В.* [Текст]: справочник по делопроизводству и архивному делу/ Л.В.Павлюк. – Москва: Издательский дом Герда, 2006. – 382 с.

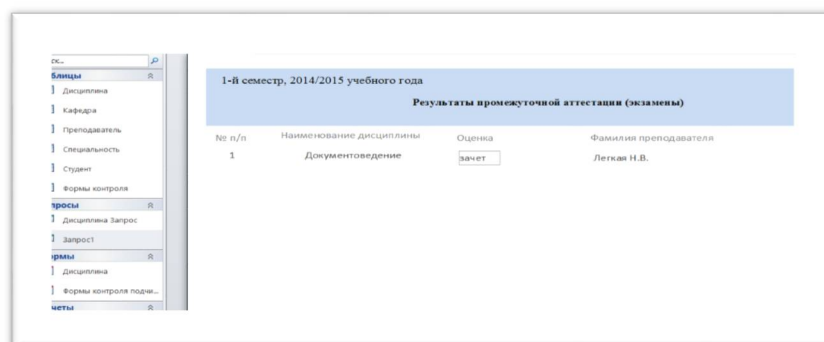
УДК 005.92:004

Web-документирование видов деятельности медицинского учреждения на примере поликлиники пос. Ярега

Черивханова А.К., Тимушева И.Э. Urisha15@mail.ru
Научный руководитель - Белобородова Н.А.

Ухтинский государственный технический университет, Ухта, Россия

Web-страница – это документ или информационный ресурс Всемирной паутины, доступ к которой осуществляется с помощью web-браузера. HTML – это язык разметки документов для их создания. Файлы формата имеют расширение «.html» или «.htm».

Web-документ условно можно разделить на 4 части:

1. «Шапка» (<head>) –заголовок, верхняя часть документа, содержащая логотип и оформление, задающее стиль сайту.
2. «Тело» (<body>) - главная область, где расположена основная информация.
3. Боковые колонки(необязательный элемент).
4. «Футер»— самый последний блок, отдельно оформленный копирайтов.

В сети Интернет можно выделить следующие виды (типы) сайтов:



Рисунок 1. – Типы сайтов в сети Интернет

Текст Web-документа набирается в Блокноте. Для сохранения файла необходимо выбрать команду «Сохранить как» в пункте меню «Файл».

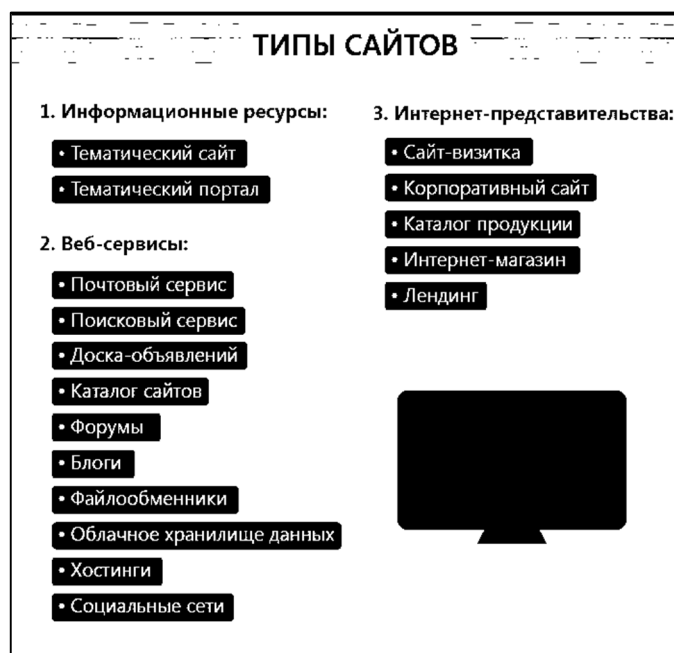

Рисунок 2. – Операция сохранения Web-документа

При сохранении Web-документа необходимо выбрать Тип файла – Текстовый документ с расширением .txt. Затем выбрать Тип файла – Все файлы и сохранить его (файл с Web-документом) с расширением .html, рисунок 3.

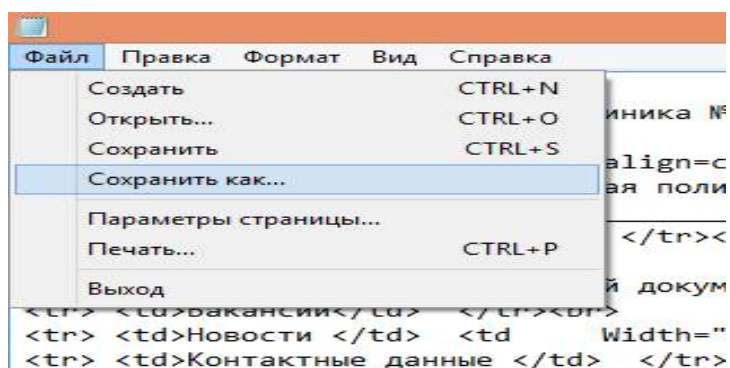

Рисунок 3. – Выбор Типа файла для сохранения документа

Операцию сохранения необходимо всегда выполнять перед просмотром документа. Если после редактирования кода HTML не сохранить файл, то не будет изменений и в браузере при просмотре документа.

Чтобы Web-документ выглядел лучше, к нему применяются режимы форматирования; при этом текст делится на абзацы и выделяется заголовок. HTML имеет шесть уровней заголовков разделов документа, пронумерованных цифрами от 1 до 6. Заголовки объявляются парой тэгов с номерами, соответствующими уровню, например, <h1></h1> – заголовок первого уровня, <h6></h6> – заголовок шестого уровня.

Заголовки разделов документа определяется элементом <head></head>.

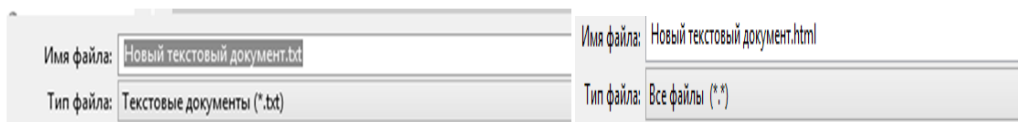
В качестве заголовка текста в данной работе использовалось предложение – Уважаемые дамы и господа! Мы рады приветствовать вас!

Это предложение ограничено тэгами <h1> и </h1>, рисунок 4 и рисунок 5.



Рисунок 4. – Заголовок сайта



Рисунок 5. – Оформление заголовка в Блокноте

При оформлении Web-документа и его форматировании широко используются различные инструменты HTML, такие как меню (рисунок 6 и рисунок 7), ссылки (href, рисунок 6 и рисунок 13), графические изображения – файлы с расширением .gif, .jpg и др.), рисунок 8, рисунок 9; инструментом при создании Web-документа является и текст (рисунок 10, рисунок 11, рисунок 12).

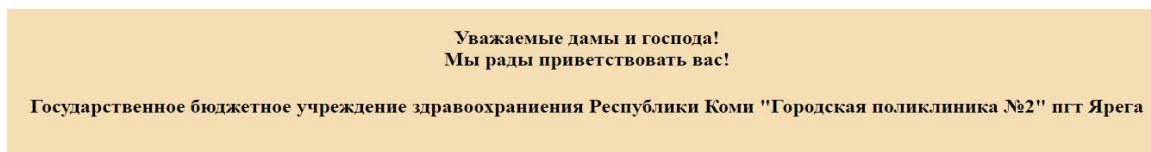

Рисунок 6. – Меню сайта

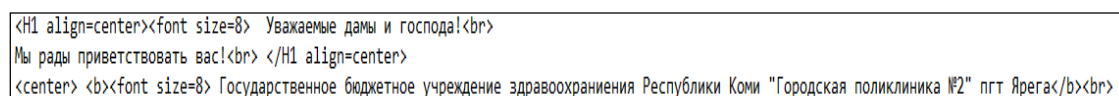
```
<H1 align=left> ГБУЗ РК "Городская поликлиника №2" <br>
<tr> <td>Регистрация врача</td> </tr><br>
<tr> <td> О нас</td> </tr><br>
<tr> <td><A href="Новый текстовый документ (2).html"> Услуги </a> </td> </tr><br>
<tr> <td>Вакансии</td> </tr><br>
<tr> <td>Новости <td Width="400" align=right> </td> </tr><br>
<tr> <td>Контактные данные </td> </tr><br>
<tr> <td>Льготные лекарства </td> </tr><br>
<tr> <td>Нормативные документы </td> </tr><br>
<tr> <td>Полезные ссылки </td> </tr><br><br><br>
```

Рисунок 7. – Оформление Меню в Блокноте

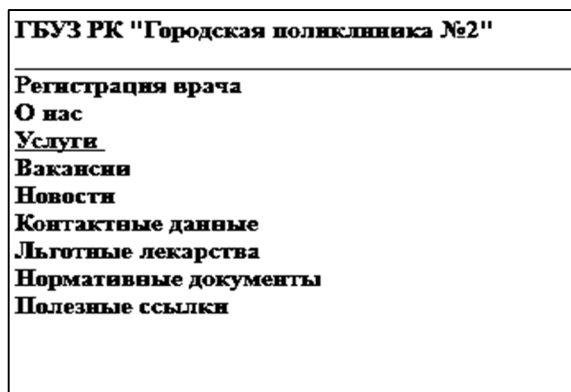

Рисунок 8. – Изображение, файлы формата .gif, .jpg и др.

```
<left>  </left>
```

Рисунок 9. – Вставка изображения

Учреждение, созданное более 1 октября 1944 года, и по сегодняшний день является лечебно-профилактическим учреждением, которое включает в себя поликлинику.

В поликлинике трудятся терапевты, педиатры, акушер-гинеколог, хирург, отоларинголог, стоматологи, врач ультразвуковой диагностики. Имеется клиничко-диагностическая лаборатория, физиотерапевтический кабинет, рентгендиагностический кабинет, кабинет профилактики.

Стремясь двигаться в ногу со временем, поликлиника идет по пути внедрения новых технологий - стационарозамещающих технологий. успешно работает дневной стационар и стационар на дому.

Внедрена в работу ультразвуковая диагностика и эндоскопия.

Рисунок 10. – Основной текст

```
<H1 align=left><font size=8>
<p>Учреждение, созданное более 1 октября 1944 года, и по
сегодняшний день является лечебно-профилактическим
учреждением, которое включает в себя поликлинику.</p>
<p>В поликлинике трудятся терапевты, педиатры, акушер-гинеколог, хирург, отоларинголог, стоматологи, врач ультразвуковой диагностики.
<p>Стремясь двигаться в ногу со временем, поликлиника идет по пути внедрения новых технологий - стационарозамещающих технологий. успешн
<p>Внедрена в работу ультразвуковая диагностика и эндоскопия.</p>
```

Рисунок 11. – Оформление «тела» документа

ГБУЗ РК "Городская поликлиника №2"
Услуги
ММУ "Городская поликлиника №2" Ярега предоставляет работы (услуги) медицинской помощи по:
Терапии, педиатрии, акушерству и гинекологии, отоларингологии, хирургии, стоматологии, ультразвуковой диагностике, функциональной диагностике

Рисунок 12. – Страница с перечнем услуг поликлиники

```
<tr> <td><A href="Новый текстовый документ (2).html"> Услуги </a> </td> </tr><br>
```

Рисунок 13. – Оформление ссылки для перехода на страницу с услугами

Таким образом, в результате разработки Web-документа по описанию видов деятельности ГБУЗ РК "Городская поликлиника №2" пгт Ярега были использованы следующие инструменты: для текста – цвет фона и текста <body bgcolor=wheattext=black>, форматирование текста (размер шрифта<fontsize=8>, жирный шрифт), заголовок, меню, основной текст, ссылки на страницы, изображение и т. д.

Библиографические ссылки:

1) Конспект лекций по дисциплине «Организация работы с технотронными документами» по темам: «Основные понятия в организации работы с технотронными документами», «Подготовка технотронных документов на языке HTML»/ Преподаватель: Белобородова Н.А.

ИНФОРМАЦИОННЫЕ ТЕХНОЛОГИИ

УДК 004.414.32

Использование 3д моделей для макетирования: с экрана в жизнь

Гусев К. А., научный руководитель – Рочев К. В.

Ухтинский государственный технический университет, Ухта, Россия

В наши дни, для представления проектов, связанных с проектированием в различных 3D-редакторах, иногда не помешает сопровождение в виде реального макета, который позволит представить свою презентацию в гораздо более выгодном свете. Но для создания макета необходимо задействовать немало различных программ, которые имеют свою специфику.

Эта статья представляет собой описание изготовления макета без использования сложных технологий 3d печати и составлена в формате краткого руководства по использованию программ, которые позволят нам перенести макет с "экрана в жизнь".

Необходимые программы:

- Perakura Designer 3/4
- Perakura Viewer 3/4
- 3D Ripper DX
- Autodesk 3ds max (5x-2011)
- Deep Exploration

Если имеется уже готовый проект в 3ds max любой версии, то понадобятся только первые 2 программы, но иногда необходимо достать нужную модель, например, из компьютерной игры, то понадобится весь вышеуказанный список. В качестве примера предлагаю подготовить модель к сборке из бумаги. В качестве 3D-модели, по собственному желанию, я взял Республиканский Звездный Разрушитель класса "Венатор" (Из вселенной "Звездные Войны")



Рисунок 1 – Звездный разрушитель класса «Венатор»

В итоге, поставленная задача звучит так: найти 3D-модель и подготовить ее к печати на бумаге.

В интернете очень сложно найти бесплатные и качественные модели, поэтому иногда проще самому все сделать.

Достать модель - это значит "вытащить" ее из игры, а нужная игра называется "Star Wars: Empire at War: the Force of Corruption". В процессе подготовки может возникнуть множество индивидуальных проблем, но это скорее исключение, чем правило, поэтому такие проблемы - редкость.

Первая проблема, с которой я столкнулся - в самой игре нет нужной модели, но при скачивании "мода" (Мод (сокр. от «модификация», моддинг игр) — дополнение к компьютерной игре, написанное, как правило, сторонними разработчиками или любителями с помощью SDK, предлагающегося к игре или специальных, разработанных для модифицирования игр любительских программ [1]) модель появляется в игре.

Для "выдергивания" сцены понадобится программа 3D Ripper DX (3D Ripper DX позволяет извлекать 3D объекты (автомобили, здания, оружие, всё что попадётся вам в игре на глаза) из любых игр на DirectX и Open GL [2][3]).



Рисунок 2 – программа 3D Ripper DX

Для использования нужно указать путь к игре (к приложению, с расширением .exe), после этого запустится игра и в верхнем левом углу должна высветиться надпись "Ready to capture".

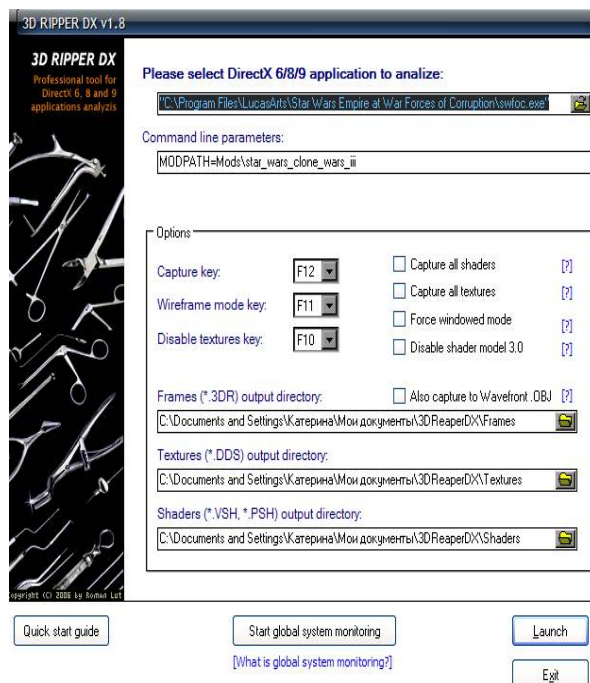

Рисунок 3 – Пример «захвата» 3D-модели из игры

Дальше необходимо нажать необходимую клавишу, по умолчанию это кнопка f12 и программа выполнит захват сцены и сохранит все в папки указанные при старте программы.

Для дальнейшей работы понадобится Autodesk 3ds max (5x-2011) любой из этих версий и, соответственно, умение в нем работать. 3D Ripper DX автоматически при установке "поставит" нужный плагин в вашу версию 3ds max'a. Нужны именно эти версии, потому что программа работает только в них, проблемы с совместимостью в новых изданиях.

В 3D-редакторе необходимо выполнить удаление лишних объектов, выравнивание и редактирование модели.



Рисунок 4 – «захваченная» сцена импортирована в 3ds max

Необходимо избавиться от лишних полигонов и плоскостей, но при сборке все недочеты можно исправить физически, поэтому иногда, если только пользователь имеет доступ, который и будет работать с данной моделью в будущем, можно опустить это редактирование.

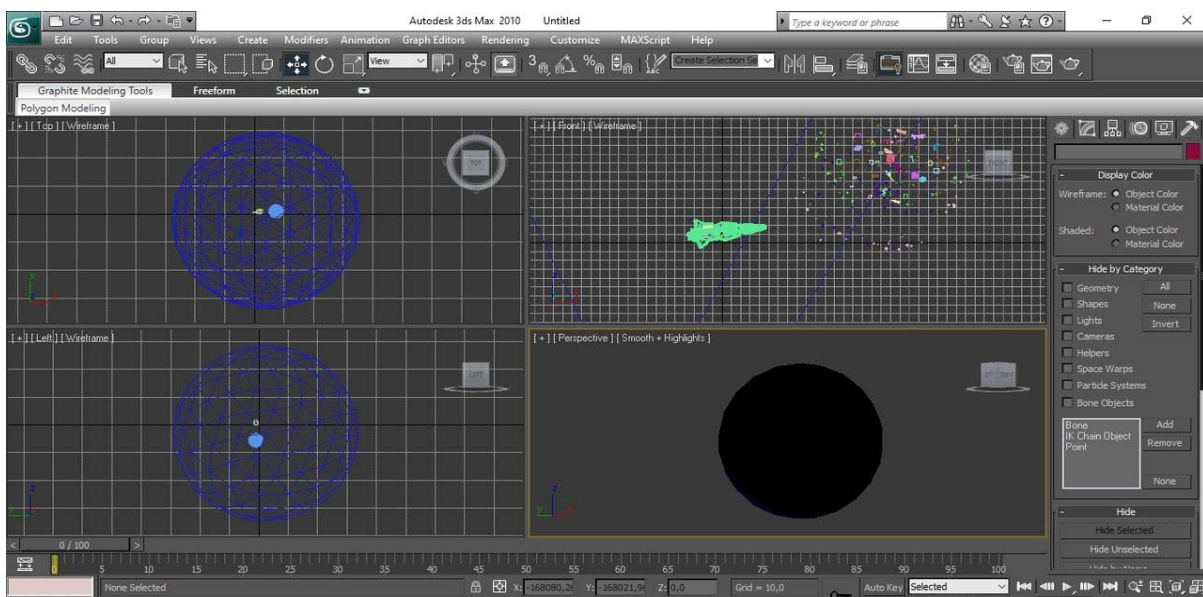

Рисунок 5 – подготовленная 3D-модель

После редактирования необходимо экспортировать модель в расширении .obj в папке с текстурами, если такие нужны в дальнейшей работе.

Если не требуется наложить текстуры, то можно пропустить этот шаг, в ином случае нужна программа Deep Exploration (Deep Exploration - Мощный просмотрщик и конвертер файлов самых разнообразных форматов - 2D, 3D, анимации, видео и аудио [4]). Программа сама наложит необходимые текстуры, если модель будет сохранена вместе с текстурами

Если есть уже готовый проект, то опять же экспортируем преокт в расширении .obj и открываем его в Perakura Designer [5] (Perakura Designer - инструмент для создания "разверток", поверхностей модели, положенных на бумагу для дальнейшей сборки).

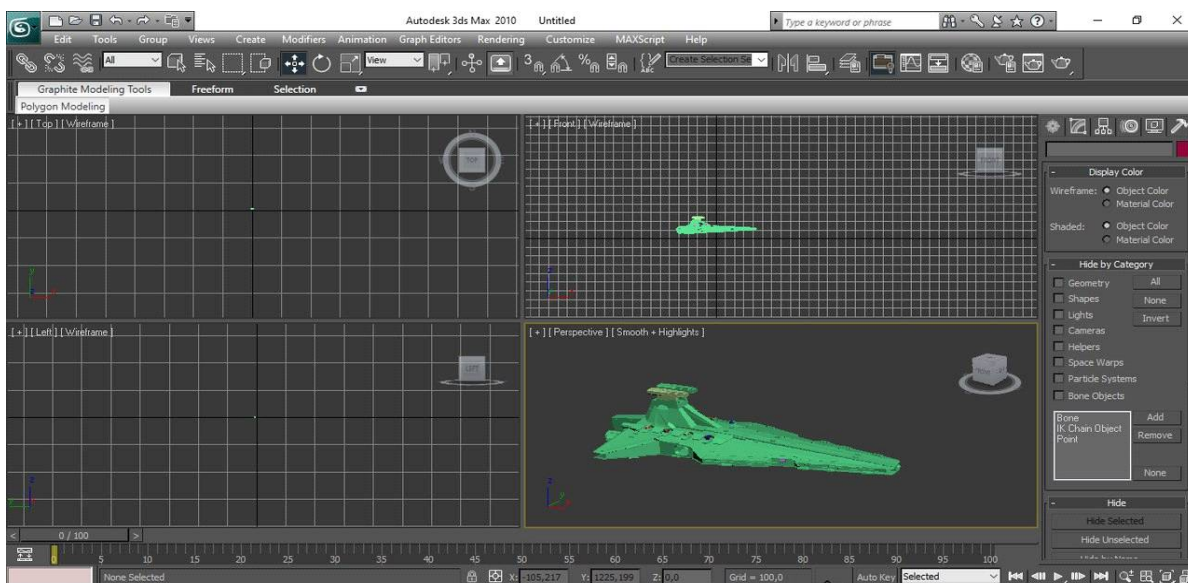

Рисунок 6 – модель в Perakura

При запуске программа предложит выбрать плоскости и при нажатии кнопки "Unfold" программа автоматически разложит модель, но эта развертка является неудобной для сборки, поэтому необходимо вручную переразворачивать модель.

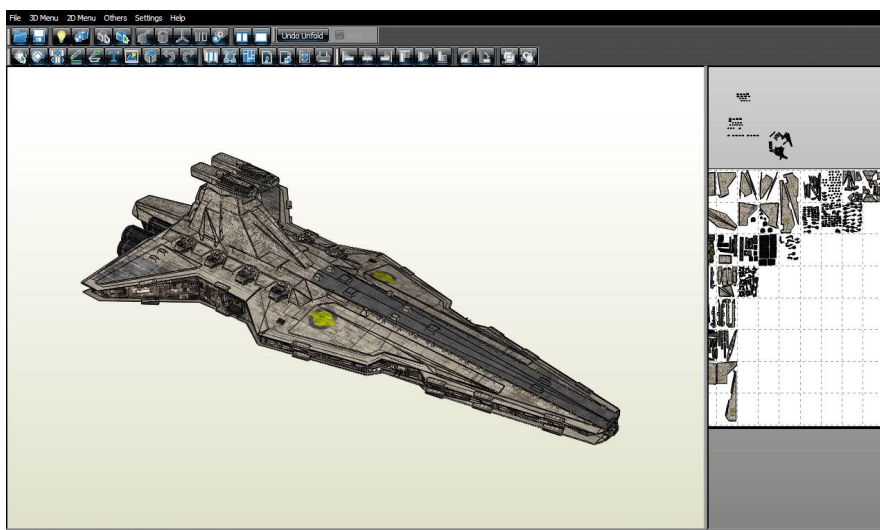

Рисунок 7 – «разворачивание» модели

В итоге получается модель, готовая к сборке из бумаги. (вставить скриншот). Теперь вы обладаете базовыми навыками для создания своего макета.

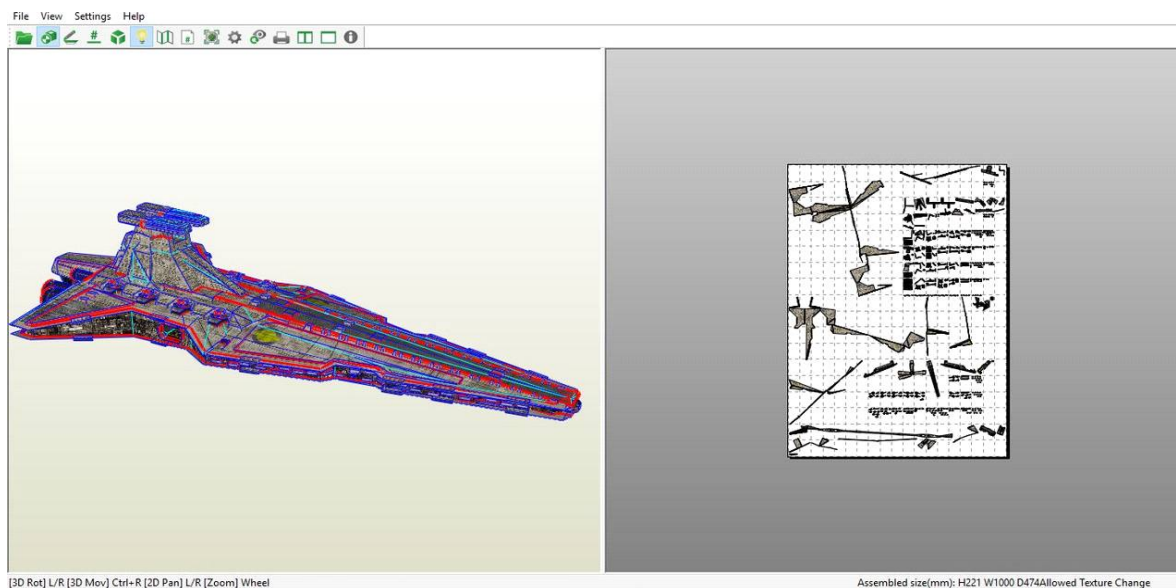

Рисунок 8 – готовая к сборке модель

Кроме этого такие макеты могут использоваться не только в качестве поддержки основных проектов, но и как самостоятельные, дизайнерские решения, а при правильном развитии этой темы можно организовать вполне прибыльный бизнес.

Библиографические ссылки:

1. Википедия [Электронный ресурс]. – URL: <https://ru.wikipedia.org/wiki/%D0%9C%D0%BE%D0%B4> (Дата обращения: 15.11.2016)
2. 3D Ripper DX [Электронный ресурс]. – URL: <http://www.deep-shadows.com/hax/3DRipperDX.htm> Дата обращения: 15.11.2016)
3. 3D Ripper DX. Руководство пользователя. [Электронный ресурс]. – URL: <http://gamemodels.ru/forum/topic/22-3d-ripper-dx-rukovodstvo-polzovatelia/> (Дата обращения: 15.11.2016)
4. Deep Exploration [Электронный ресурс]. – URL: <http://www.softportal.com/software-4455-deep-exploration.html> (Дата обращения: 15.11.2016)
5. Перакура [Электронный ресурс]. – URL: <http://www.tamasoft.co.jp/perakura-en/> (Дата обращения: 15.11.2016)

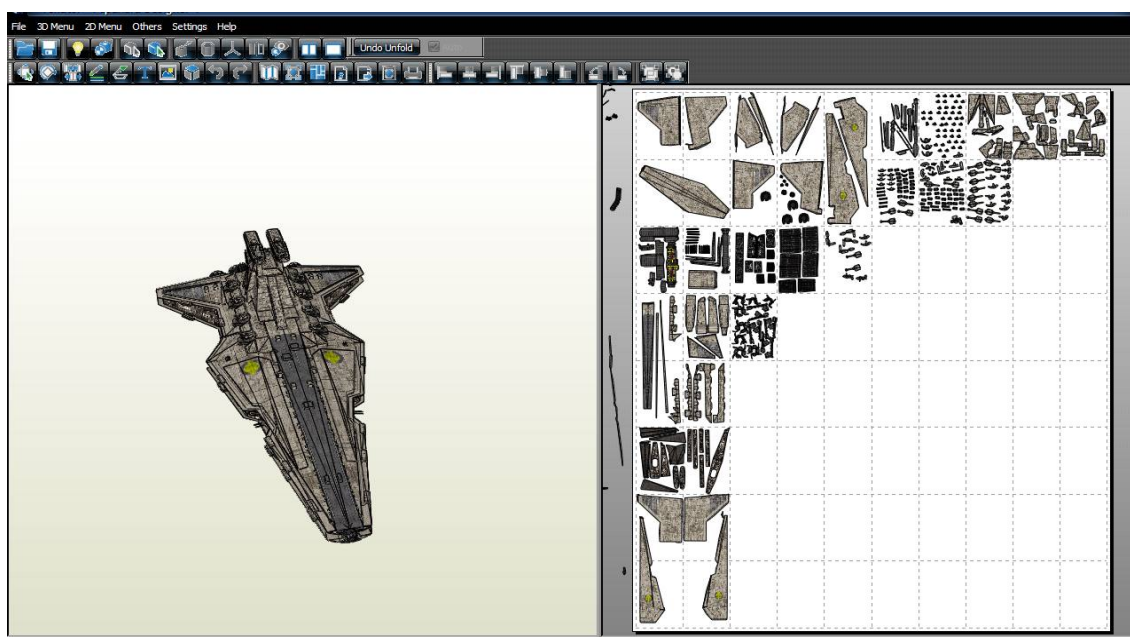
СОЦИАЛЬНО-КОММУКАТИВНЫЕ ТЕХНОЛОГИИ

УДК 659.441.38

"Зелёный" PR в г. Ухте

Ромашова Д. А., DARomashova@mail.ru

Научный руководитель – Подорова-Аникина О. Н.

Ухтинский государственный технический университет, Ухта, Россия

Теоретические основы исследования PR в сфере экологии разрабатываются многими отечественными и зарубежными исследователями. Согласно определению Эдварда Бернейса, PR (Public Relations, Связи с общественностью) – это усилия, направленные на гармонизацию деятельности организации в соответствии с интересами общественности и наоборот. Одно из направлений сферы связей с общественностью – экологический или "зелёный" PR, в основе которого лежит обострение внимания общественности на проблемах окружающей среды, призыв беречь природу и использовать безопасные для экологии "зелёные" продукты и технологии. Его формированию способствовало увеличение обеспокоенности людей масштабностью экологических проблем, создание некоммерческих организаций, осуществляющих программы защиты и восстановления окружающей среды и имеющих влияние даже на мировом уровне. Примеры таких организаций – Гринпис (Greenpeace), Фонд защиты дикой природы (World Wildlife Fund, сокр. WWF) и др. Целевой аудиторией экологического PR являются чаще всего:

- население,
- государственные структуры,
- бизнес,
- спонсоры и благотворители,
- СМИ.

Для достижения целей "зелёного" PR используются следующие инструменты [1]:¹

- **средства массовой информации.** Существует специализированная экологическая пресса, также используются массовые СМИ для продвижения экологических идей. Публикуются экологические статьи, пресс-релизы, экологические новости, отчеты, бюллетени, социальная экологическая реклама, брошюры, доклады, интервью, теле- и радио программы и пр.;
- **экологические мероприятия.** К этой категории можно отнести: семинары, совещания, круглые столы по экологическим проблемам, конференции, а также event-мероприятия экологической сферы: экологические акции, фестивали, слеты, флешмобы, спортивные и культурно-досуговые мероприятия и др.;
- **экологическая социальная реклама.** Экологическая социальная реклама призвана изменить модели поведения общественности и привлечь внимание к экологическим проблемам. Она может быть печатной, раздаваться в виде листовок и брошюр, а также наружной рекламой, распространяясь в виде афиш и модулей на рекламных площадях, на транспорте и пр. Телевизионная социальная экологическая реклама – дорогостоящий вид и распространяется в виде роликов на телеканалах;
- **сеть Интернет.** К этой категории относятся создание сайтов экологических организаций, использование электронных СМИ, социальных сетей, блогосферы, видеороликов, рассылок и др. ;
- **фандрайзинг.** Это важная часть деятельности некоммерческих организаций, заключающаяся в поиске денежных средств и других материальных, человеческих, информационных и прочих ресурсов для реализации экологических проектов и программ.

¹ Экологический PR// Все о PR, 21.09.2014

Здесь коммуникации направлены на компании, частных лиц, фонды, которые могли бы оказать спонсорскую или благотворительную поддержку экологическим НКО.

Экологический PR используется и коммерческими организациями – с его помощью они формируют благоприятный имидж. Внедрение программ по улучшению состояния окружающей среды, использование экологических материалов в производстве, участие в "зелёных" акциях, проведение субботников – все это формирует положительную оценку организации среди населения.

Данная работа посвящена анализу использования "зелёного" PR на территории города Ухты коммерческими и некоммерческими организациями. Актуальность темы возрастает с каждым днём, так как экологическая обстановка в Ухте и пригородной зоне все чаще стоит в центре внимания СМИ и вызывает общественный интерес.

Цель работы: проанализировать связанную с использованием экологического PR деятельность различных организаций на территории г. Ухты и пригородной зоны.

Задачи, сформулированные из поставленной цели:

1. изучить теорию "зелёного" PR;
2. выявить организации, использующие экологический PR на территории г. Ухты;
3. изучить методы использования экологического PR данными организациями;
4. изучить наиболее масштабные экологические кризисы в г. Ухте и связанную с ними деятельность данных организаций;
5. обобщить полученные материалы и сформулировать выводы.

Летом 2014 года бригада, состоявшая из 10 сотрудников ТПП «ЛУКОЙЛ-Ухтанефтегаз», очистила от бытового и производственного мусора ручей Безымянный бассейна реки Ухты. Субботник был проведён в рамках второго этапа Республиканской экологической акции "Речная лента". Этим же летом работники НШУ "Яреганефть" приняли участие в ежегодном Всероссийском экологическом субботнике "Зелёная Россия". В результате проделанной работы в пгт. Ярега были ликвидированы две большие несанкционированные свалки. Приблизительно 170 м³ мусора было вывезено на специальные полигоны для отходов. Аналогичный субботник в это время был проведён нефтяниками и в Ухте.

Летом 2015 года работники ТПП повторно приняли участие в акции "Речная лента", очистив ручей Безымянный. В рамках акции "Чистый двор" нефтяники из НШУ провели субботник на территории начальной школы № 23 посёлка Ярега.

В июне 2016 года молодые сотрудники ООО очистили от мусора Набережную нефтяников. Субботник был приурочен ко Всемирному дню окружающей среды.

С сайта ООО "ЛУКОЙЛ-УХТАНЕФТЕПЕРЕРАБОТКА": "В ООО «ЛУКОЙЛ-УНП» осуществляется постоянный контроль состояния атмосферного воздуха на границе санитарно-защитной зоны. Проводится мониторинг нормативов допустимого сброса загрязняющих веществ и микроорганизмов в очищенных сточных водах, мониторинг состояния поверхностных и грунтовых вод, рекультивируемых земель, контроль образования и движения отходов. За годы проводимой производственной модернизации в ООО сложилась устойчивая тенденция к снижению негативного воздействия на окружающую природную среду. За десять лет удалось почти вдвое сократить валовые выбросы загрязняющих веществ от стационарных источников в атмосферный воздух. Например, в 2013 году осуществлено резкое снижение валовых выбросов, на 20 процентов, в атмосферу от организованных и неорганизованных источников Общества" [2].²

Весной 2016 года по вине НШУ "Яреганефть" произошел сброс нефти в ручей Малый Войвож, повлёкший загрязнение рек Ярега, Ухта и Чуть. ООО "ЛУКОЙЛ-Коми" оперативно приступило к устранению последствий нефтезагрязнения: были установлены 5 боновых заграждений, сооружены 2 нефтеловушки. В ликвидации аварии были задействованы 128 человек и 34 единицы техники. "В этом году мы планируем закончить технологическую

² ООО "ЛУКОЙЛ-УХТАНЕФТЕПЕРЕРАБОТКА"// Экология

рекультивацию, а в 2017 – биологическую. Помимо этого планируется построить цех по подготовке и перекачке нефти и выпустить в реку мальков", - поделился начальник отдела окружающей среды ООО Владимир Кострев во время беседы с министром природных ресурсов и охраны окружающей среды Коми. По факту нефтезагрязнения было возбуждено уголовное дело, имидж предприятия значительно испортился. Жители республики устраивали митинги и пикеты с призывами наказать виновных в происшествии. Несмотря на скандал, осенью 2016 года "Лукойл" занял 6 место в топе-10 самых экологичных компаний по версии канала "Живая планета". По мнению Института современных медиа, ключевыми критериями формирования рейтинга являются качество освещения в СМИ природоохранной деятельности компаний и распространение этой информации на максимально широкую аудиторию, то есть грамотное использование "зелёного" PR.

По результатам проделанной работы по анализу использования общественными организациями и предприятиями города "зелёного" PR можно сделать вывод, что грамотное использование методов экологического PR позволяет вышеперечисленным организациям добиваться своих целей. Таким образом, сообщество "Ухта против "радиоактивного новостроя" добилось отмены строительства ПЗРО на территории Ухтинского муниципалитета; митингующие горожане добились уголовного наказания в отношении виновных в нефтезагрязнении рек; "Лукойл Перейдем к прикладному анализу проблемы. По данным фонда "Общественное мнение" по состоянию на 2014 год, всего 23 % россиян оценивают экологическую ситуацию в своём регионе как хорошую, 49 % – как удовлетворительную и 25 % – как плохую. По результатам проверки качества воздуха Роспотребнадзором в 2016 году Ухта возглавила список населённых пунктов Коми с самым грязным воздухом. Доля жителей, **находящихся под воздействием негативного влияния** воздуха составляет 82,6 процентов, это – трое из четырех горожан. В 2014 году по результатам исследования Роспотребнадзором всех категорий почв было выявлено превышение содержания тяжёлых металлов в Ухтинском муниципалитете – территорию нашего города отнесли к группе риска. За последние несколько лет Коми потрясли масштабные экологические кризисы, эпицентром которых стала Ухта: неоднократные разливы нефти в реке Ухта, угроза создания пункта захоронения радиоактивных отходов на территории муниципалитета, лесные пожары, утечка газа и др. Все вышеперечисленные факты повлекли за собой создание и в некоторых случаях активизацию общественных объединений с целью защиты природы родного города и республики: "Ухта против "радиоактивного новостроя", "Экологи Коми", "Комитет спасения Печоры". Данные организации обостряют внимание общественности на экологических проблемах и угрозах, распространяют социальную рекламу, организуют митинги и пикеты, выступают на общественных слушаниях вместе с администрацией города и республики. Обвинения в причинении вреда природе чаще всего падают на нефте- и газодобывающие предприятия города – филиалы "Лукойла", "Газпрома", "Транснефти". Предприятия, в свою очередь, также активно используют методы экологического PR для поддержания благоприятного имиджа – реализуют собственную экологическую политику, участвуют во всероссийских и международных экологических акциях, совершенствуют технологию производства с целью минимизировать ущерб окружающей среде, устраивают субботники.

Рассмотрим подробнее деятельность всех вышеперечисленных организаций, связанную с "зелёным" PR:

1. Деятельность общественных объединений:

а) "Ухта против "радиоактивного новостроя":

Данная инициативная группа стала одним из самых активных и узнаваемых общественных объединений города. Причиной её появления являлась нависшая над Ухтой угроза создания Пункта Захоронения Радиоактивных Отходов (далее ПЗРО) на территории муниципалитета вблизи пгт.Водный. Для популяризации своих идей и поиска единомышленников инициативной группой было создано сообщество в социальной сети

"Вконтакте". Сообщество сформулировало следующую цель: "Защита здоровья, окружающей среды и будущего от вредных воздействий радиоактивных отходов".

борьба с созданием ПЗРО: в течение трёх лет сообщество вело активную деятельность по сопротивлению строительству ПЗРО. Инициативная группа распространяла листовки и баннеры, призывающие жителей к действиям против строительства могильника; неоднократно выступали с докладами на общественных слушаниях, посвящённых проблеме ПЗРО; обращались в государственные структуры; измеряли радиационный фон в пгт. Водный и расставляли предупреждающие знаки для жителей; инициировали исследования проб воды в реке Ухте на месте хранилища радиоактивных отходов. Все действия группы освещались в социальных сетях и СМИ. Сообщество добилось своей цели: в сентябре 2016 года во время общественных слушаний по развитию Ухты глава Республики Коми Сергей Гапликов заявил, что вопрос с корпорацией "Росатом" улажен, и ПЗРО на территории муниципалитета строиться не будет. Теперь на территории захоронений силами организации "РосРАО" ведутся восстановительные работы по консервации радиоактивных отходов; общественный контроль над работами осуществляет инициативная группа сообщества "Ухта против "радиоактивного новостроя".

разливы нефти в р. Ухта: в апреле 2016 года случилась экологическая катастрофа – в ручье Ярега произошёл разлив нефти. Сообщество "Ухта против "радиоактивного новостроя" мгновенно активизировалось, стало вести собственное расследование, информировало население обо всех изменениях через социальные сети, давало интервью в СМИ, организовывало проведение оценки воздействия на окружающую среду после разлива нефти. Стоит отметить масштаб ЧП – экозащитная организация "Гринпис" не только следила за ситуацией в Ухте, но и готова была приехать в город, чтобы взять её под контроль – через реку Ухту нефть подбиралась к Ижме, а далее могла попасть в Северный Ледовитый океан. Последствия катастрофы были устранены. В октябре 2016 года в сообществе появились фото, свидетельствующие о том, что экологический кризис продолжается – ухтинцы засняли жёлтую пену и разноцветную плёнку на поверхности реки Ухта, а также остатки нефти на прибрежных деревьях. Однако пресс-служба Минприроды Республики Коми опровергла версию последствий весеннего нефтеразлива, заявив, что источником загрязнения реки Ухта является сбросный трубопровод очистных сооружений поселка Водный.

б) митинги, пикеты:

разливы нефти в р. Ухта в апреле 2016 года спровоцировали серию митингов не только в г. Ухте, но и в селе Ижме, посёлке Том, селе Мутный Материк. 6 мая горожане, не согласные с официальной версией причины катастрофы – разгерметизацией разведочных скважин середины прошлого века – вышли на улицы города с плакатами, содержащими обвинения "Лукойла" в нефтеразливе, фотографии загрязнённой реки в разных частях муниципалитета и призывы сохранить экологию города. На митинге были приняты две резолюции. В одной участники потребовали от прокуратуры и правительства Коми жёстких действий по отношению к виновникам загрязнения за допущенный катастрофический для реки разлив нефти. Вторая резолюция была обращена к правительству Коми с требованием установки моста через реку Айюва, поскольку его отсутствие делает жителей поселка «невыездными», не даёт им возможности выехать на республиканскую дорогу. В конце митинга участникам предложили подписать обращение к президенту с просьбой о наведении порядка в ситуации с разливом нефти. Его подписали все без исключения.

в) субботники, всероссийские акции:

в течение 2016 года ухтинцы приняли участие в двух крупных мероприятиях: региональном этапе ежегодной всероссийской акции "Зелёная Россия" и республиканском субботнике "День чистоты". Первое мероприятие прошло 23 сентября 2016 года на территории заказника "Белый", являющегося одним из самых популярных мест отдыха жителей республики. В уборке территории **приняли участие** сотрудники Центра защиты леса Республики Коми, Центра по ООПТ минприроды, Главного управления МЧС России по Республике Коми, Коми регионального лесопожарного центра, Управления

Росприроднадзора по Республике Коми, Микуньского линейного производственного управления магистральных газопроводов ООО «Газпром трансгаз Ухта» ПАО «Газпром», студенты, а также жители республики, пожелавшие помочь в очистке территории «Белого», в том числе команда пенсионеров, взявшая название «Третий возраст». С территории заказника было вывезено более 200 мешков с мусором, каждый по 120 литров.

6 мая Ухта присоединилась к республиканскому субботнику "День чистоты" – на улицы города вышли трудовые коллективы, общественные организации и просто жители, решившие помочь Ухте стать чище в преддверии праздника Дня Победы.

2. Деятельность крупнейших предприятий города:

а) ООО "Газпром трансгаз Ухта":

В сентябре 2014 года предприятие ввело в действие политику энергосбережения, приняв на себя обязательства ежегодно снижать уровень удельного расхода природного газа на собственные технологические нужды, рационально и эффективно использовать энергоресурсы, осуществлять обмен опытом, постоянно улучшать систему управления энергосбережением с целью повышения энергоэффективности производств и снижения их негативного воздействия на окружающую среду.

В этом же году в рамках года экологической культуры ОАО «Газпром» 486 работников 21 филиала ООО «Газпром трансгаз Ухта» приняли участие во Всероссийском экологическом субботнике «Зелёная Россия». В итоге была очищена территория от Переславля до Воркуты площадью более 135 га, собрано и вывезено более 345 м3 мусора.

30 апреля 2015 года коллектив администрации ООО во главе с генеральным директором Александром Гайворонским вышел на предпраздничный субботник в рамках всероссийских акций "Маевка" и "Зелёная весна". В результате была очищена городская территория площадью 38 тыс. м2.

б) ООО "ЛУКОЙЛ - Коми":

" смог удержать позиции в топе самых экологичных предприятий России.

Библиографические ссылки:

1. Экологический PR// Все о PR, 21.09.2014. Точный адрес статьи: <http://www.prstudent.ru/pr-v-nko/ekologicheskij-pr>

2. ООО "ЛУКОЙЛ-УХТАНЕФТЕПЕРЕРАБОТКА"// Экология. Точный адрес статьи: http://unp.lukoil.ru/main/static.asp?art_id=4169

УДК 659.1.011.44:004.77

Реклама в социальных сетях: оценка эффективности

Рочева Г. Х. rocheva-1975@mail.ru

Научный руководитель – Подорова-Аникина Оксана Николаевна.

Ухтинский государственный технический университет, Ухта, Россия

В последние годы наблюдается тенденция быстрого развития цифрового маркетинга и одного из его важнейших направлений – цифровой рекламы.

Изучив определенное количество материала, можно сказать, что в настоящее время не существует однозначного определения данного термина. Если одни авторы полностью идентифицируют цифровую рекламу с интернет-рекламой и даже с интернет-маркетингом в целом [1; 2], то другие – с сочетанием интернет-рекламы с мобильной рекламой [3; 4], есть и такие авторы, которые идентифицируют цифровую рекламу с электронной формой наружной рекламы [5].

Поэтому, предлагаем понимать под цифровой (digital) рекламой тип рекламы, который применяет в качестве рекламоносителей устройства, передающие адресатам рекламную информацию в цифровом формате.

Безусловно, наиболее массовым и перспективным направлением digital-рекламы на сегодняшний день является реклама в Интернете, в том числе одно из ее важнейших направлений – реклама в социальных сетях.

Прежде чем разобраться с вопросом эффективности рекламы в социальных сетях, необходимо определиться с термином «социальные сети».

Под социальными сетями (social networking service) предлагаем понимать платформы, онлайн – сервисы или сайты, предназначенные для построения, отражения и организации социальных взаимоотношений. Под социальной сетью можно также понимать интерактивный многопользовательский сайт, контент которого наполняется самими участниками сети. Здесь можно указать информацию о себе, под которой аккаунт становится доступным для виртуальных друзей и других посетителей сайта [6].

Интересно, что количество активных профилей в социальных сетях по состоянию на январь 2015 г. составило 2,078 млрд. Таким образом, в социальных сетях состояло больше четверти от числа всех жителей планеты. В частности, экспертами прогнозировалось, что к концу 2015 г. социальными сетями будет охвачена треть человечества [8].

Интересно обратиться к данным о десяти самых популярных социальных сетях в мире (на июнь 2014 г.).

№ п/п	Название социальной сети	Месячная аудитория, млн. человек	Год основания	Основатель
1.	Facebook	900	2004	Марк Цукерберг
2.	Twitter	310	2006	Джек Дорси, Эван Уильямс, Биз Стоун.
3.	LinkedIn	255	2002	Рид Хоффман.
4.	Pinterest	250	2010	Бен Зильберман
5.	Google Plus+	120	2011	Google
6.	Tumblr	110	2007	Дэвид Карп
7.	Instagram	100	2010	Кевин Систром и Майк Кригер
8.	«В Контакте»	80	2006	Павел Дуров
9.	Flickr	65	2004	Стюарт Баттерфилд и Катерина Фейк
10.	Myspace	42	2003	Крис Де Вульф

Источник: [10]

Что касается нашей страны, то у нас на начало 2015 г. самыми популярными были такие социальные сети (в порядке снижения популярности):

1. «ВКонтакте»: [Vkontakte.ru](http://vkontakte.ru)
2. «Одноклассники»: odnoklassniki.ru.
3. «Мой мир»: mail.ru.
4. Facebook: facebook.com.
5. Twitter: twitter.com.
6. Instagram: Instagram.com.

Безусловно, реклама в социальных сетях – одно из важнейших направлений сформировавшейся в последние годы системы маркетинга в социальных сетях (SMM, Social Media Marketing).

Необходимо перечислить основные виды рекламы в социальных сетях и раскрыть их суть.

Существует контентная реклама. Многие социальные сети (например, Facebook, «ВКонтакте») предоставляют возможность размещения контентной рекламы на своих платформах. Считается, что этот способ является одним из наиболее эффективных при организации комплексной рекламной кампании в Интернете.

Несомненными преимуществами данной формы рекламы специалисты называют плату только за результат (переходы на сайт коммуникатора); возможность таргетирования по основным показателям (полу, возрасту, семейному положению, стране и городу проживания, интересам, увлечениям, любимым фильмам, книгам, играм и многому другому); возможность определить количество целевой аудитории на каждой из площадок по заданным критериям до начала рекламной кампании; близость к потребителю (больше доверия рекламе на персональной странице); возможность проводить рекламные кампании при небольшом бюджете [7].

Баннерная реклама является следующим видом рекламы в социальных сетях. Большинство социальных сетей продают места на своих платформах для размещения баннеров определенных размеров. Размещение разноформатных баннеров позволяет обеспечивать узнаваемость логотипов и торговых марок коммуникаторов, используя конкретные изображения, анимацию и другие креативные приемы.

Некоторые социальные сети (например, «ВКонтакте», Facebook) предоставляют возможность компаниям открыть собственную официальную страницу в социальной сети. Такая страница получила неофициальное название «фан». При использовании данного вида коммуникации задача рекламодателя и представляющего его рекламного агентства – вовлечь пользователей социальных сетей в активное общение и постоянно поддерживать с ними контакты. Для этого необходимо постоянно обновлять контент страницы, делать его интересным для посетителей [9].

Существует «скрытая» реклама в социальных сетях. Это способ неформального размещения рекламы, который предполагает создание групп потенциальных клиентов и потребителей. Возможно также активное участие в жизни уже созданных групп. Это и размещение, и использование в рекламе вирусного видео или фото. Это и активное прямое общение с интернет-пользователями.

Какую рекламу можно считать эффективной вообще и в социальных сетях в частности? Это, наверное, один из самых сложных вопросов в области как рекламной теории, так и рекламной практики, при том что эффективность – неизменное, базисное требование к рекламе, как, впрочем, и к любой инвестиции.

В рамках представленного исследования был проведен опрос среди студентов гуманитарной специальности «Реклама и связи с общественностью» Ухтинского государственного технического университета было предложено ответить на вопросы, связанные с эффективностью рекламных роликов в социальных сетях. Респондентов попросили высказаться по поводу впечатления об исполнении рекламы.

Из числа опрошенных большая часть ответила, что те рекламные ролики, которые они регулярно встречают в социальных сетях, привлекают их внимание. Очень часто встречались ответы, когда студенты говорили, что такой вид рекламы оставляет их равнодушными. На вопрос о привлекательности рекламных роликов в социальных сетях большая часть ответила, что реклама является умной, многие отвечали, что их привлекает понятное и правдоподобное сообщение в рекламе. Небольшая часть респондентов ответила, что реклама в социальных сетях часто бессмысленна и сложна для восприятия.

При оценки впечатления о рекламном сообщении респонденты подчеркнули, что то, о чем говорится в рекламных роликах в социальных сетях, является интересным для них. Небольшая часть ответила, что узнают нечто новое благодаря этой рекламе. Большая часть опрошенных ответила, что то, о чем говорится в рекламе, стоит запомнить. Но были и такие, кто ответили, что реклама в социальных сетях отличается глупым содержанием и рекламные сообщения кажутся им не важными.

Студентов попросили, выделить признаки хорошей рекламы. Анализ показал, что, по мнению студентов, хорошую рекламу в социальных сетях характеризуют: оригинальность, ясность, убедительность, эстетика, радость, когнитивное влияние, влияние на поведение.

Кроме того, респонденты отметили, что реклама в социальных сетях обладает серьезными преимуществами по сравнению с рекламой, размещаемой в других СМИ. В

частности, современный уровень развития сети Интернет дает возможность создать презентацию любого продукта или услуги на уровне, не достижимом ни для какого другого СМИ. Интернет дает возможность не только адресовать рекламное сообщение нужной целевой группе, но и видеть в режиме реального времени реакцию на данное сообщение. Более того – управлять этой реакцией, меняя рекламное сообщение для достижения максимального эффекта. Кроме того, реклама в социальных сетях достаточно интерактивна. Однако, респондентами были подчеркнуты и недостатки такого средства рекламы. В частности, была подчеркнута ограниченность ее аудитории только пользователями сети Интернет. Кроме того, в социальных сетях в последние годы получили распространение фальшивые пользователи (фейки, боты).

В заключении, необходимо отметить, что реклама в социальных сетях при всех ее неоспоримых достоинствах еще не может рассматриваться в качестве основной, а используется в коммуникациях наряду с другими средствами маркетинговых коммуникаций и рекламы.

Библиографические ссылки:

1. Beal V. Digital advertising [Электронный ресурс]. – Режим доступа :http://www.webopedia.com/TERM/D/digital_advertising.html.
2. Кузнецова Е., Белавин П. Цифровая реклама [Электронный ресурс]. - Режим доступа:<http://comnews.ru/>.
3. Цифровая реклама вытесняет аналоговую [Электронный ресурс]. - Режим доступа:http://www.advertology.ru/article_25226.htm.
4. Digital-реклама [Электронный ресурс]. - Режим доступа: <http://fenixsmo.ru/digital-reklama.html>.
5. Крылов В., Никуличев М. Цифровая реклама - почему она нам нужна? [Электронный ресурс]. - Режим доступа: screens.ru>ru,2012/8.html.
6. Маркетинг в социальных сетях. Интернет-маркетинговые коммуникации/ Под ред. Л. А. Данченко. - СПб:Питер, 2013
7. Социальная сеть// «Википедия» - свободная энциклопедия [Электронный ресурс]. – Режим доступа: <http://ru.wikipedia.org/wiki/%D0%....%D0%B5%D1%82%D1%8C>.
8. За 2014 год число интернет-пользователей в мире выросло на 500 млн [Электронный ресурс]. – Режим доступа: http://delo.ua/tech/za-2014-god-chislo-internet-polzovatelej-v-mire-vyroslo-na-500-m-288685/?supdated_new=1421915119.
9. Контекстная реклама в социальных сетях [Электронный ресурс]. - Режим доступа:uamaster.com/reclama-v-internet/reclama-v-socialnyh-setyah/contextual-reklama-v-socialnih-setyah/.
10. Strategy Analytics : 75 % мирового рынка рекламы в социальных медиа в 2014 году занимал Facebook [Электронный ресурс].- Режим доступа: <http://adindex.ru/news/mobile/2015/04,3/395.phtml>.